

RADIOCORRIERE

SETTIMANALE DELL'ENTE ITALIANO AUDIZIONI RADIOFONICHE

DIREZIONE E AMMINISTRAZIONE: TORINO - VIA ARSENALE, N. 21 - TELEFONO 55

UN NUMERO SEPARATO L. 0,80 - ABBONAMENTO ITALIA E COLONIE L. 36 - PER GLI ABBONATI DELL'E.I.A.R. L. 30 - ESTERO L. 75

PUBBLICITÀ SOCIETÀ S.I.P.R.A. - TORINO - VIA BERTOLA, N. 40 - TELEFONO 55



Il Ministro Ciano e l'on. Delcroix alla celebrazione di Pallanza.

Photogr. Ottolenghi.

MARCAL

PHONOLA

LA REGINA DELLE SUPERETERODINE

L.3000

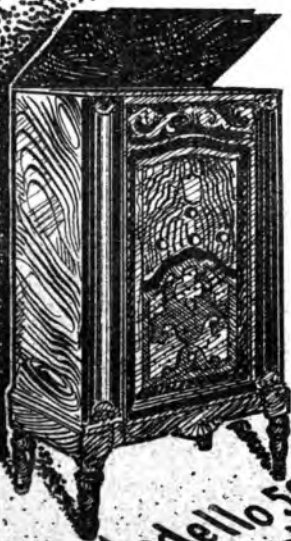

Principali Esclusivisti per la vendita

BARI - ACQUAVIVA DELLE FONTI - F.LLI GRILLI
 CATANIA - A DE LIETO & C. - *Quattro Canti*
 FIRENZE - ANGELO MORANDI - *Via Lomberti 3*
 MILANO - RICORDI & FINZI - *Galleria Vitt. Em.*
 NAPOLI - F.LLI CURCI - *Via Roma 304 - 305*
 PALERMO - DITTA CAMPUCHIANO - *Via Trafont 2*
 ROMA - RADIO RIMA - *Via del Tritone 129*
 TORINO - E. D. CANTONE & C. - *Via Ospedale 11*
 VENEZIA - FONORADIO TONINATO - *Mercato-Calle*
Balotte 4866

RADIOFONOGRARO

Modello 503
8 Valvole

Soc. An. FIMI - MILANO - Via S. Andrea 18 - Telefono 72-441 - 72-442
 Stabilimenti in Saronno - Telefono 1-14

RADIOCORRIERE

DIREZIONE E AMMINISTRAZIONE: TORINO - VIA ARSENALE, N. 21 - TELEFONO 55

LA RADIO EDUCATIVA E RURALE

Una delle più luminose personalità del mondo radiotecnico, Mr. Lee de Forest, l'indisusso inventore della valvola a tre elettrodi, in un indirizzo rivolto all'Associazione dei radioingegneri di New York, attribuiva in gran parte il crollo dei prezzi subito dagli apparecchi radiofonici, e specialmente dalle valvole, al diminuito interesse che dimostra ora il pubblico degli Stati Uniti per le radiodiffusioni.

Badate, egli diceva, attualmente ogni casa americana ha la sua radio: ma gli apparecchi non sono più azionati così frequentemente come prima. Se al pubblico non si offre al più presto l'opportunità di godere di almeno quattro o cinque ore giornaliere di programmi selezionati, l'industria radiofonica si avvia a sicura rovina.

Dal suo canto, I. E. Robinson, uno dei più autorevoli membri della Federal Radio Commission, non si peritava a predire come prossima la ribellione dei radioauditori americani contro gli eccessi reclamistici della radiodiffusione.

Più forte è la pressione che da qualche tempo esercita sull'opinione pubblica, e sullo stesso Congresso, il «National Committee on Education by Radio», sorto sotto gli auspicci del Dipartimento dell'Interno, allo scopo di promuovere ogni manifestazione educativa della radio e la sua divulgazione negli ambienti scolastici e rurali.

Detto Comitato ha inviato proprii membri in Europa per eseguire un accurato studio sull'organizzazione delle radiodiffusioni nei vari Stati e ne ha reso pubblico il resoconto, anche allo scopo di far rilevare i vantaggi dell'esercizio prevalente unitario della radiofonica europea e gli inconvenienti a cui dà luogo il liberismo radiofonico dell'Unione stellata.

Soprattutto, il Comitato chiede il controllo governativo sui programmi, che costituirebbe, secondo le indagini svolte, la forza della radiofonica europea, e chiede altresì alla Commissione Radio Federale numerose onde da destinarsi alle stazioni che svolgono programmi educativi per le scuole urbane e rurali.

Naturalmente, tali richieste hanno incontrato una forte opposizione da parte dei cosiddetti «Commercial Broadcasters», i quali, secondo il Comitato educativo, tendono ad accaparrarsi il monopolio dell'etere nelle bande assegnate alle radiodiffusioni.

Per risonanza, anche nel Canada si è sviluppata analoga campagna a favore della radio educativa, la cui eco è giunta nelle stesse aule parlamentari. Così, nell'ultima sessione, i propugnatori di tali manifestazioni tennero a far rilevare che

nelle scuole della Gran Bretagna un milione di ragazzi ascolta, per un breve periodo della giornata, apposite conferenze fatte su vari soggetti da personalità del mondo scientifico, tecnico ed artistico inglese, e che in Inghilterra si sono costituiti più di 200 gruppi privati di adulti che seguono, in determinate ore serali, appositi corsi di lezioni su la storia, la letteratura, l'astronomia, la musica, ecc.

In complesso, tanto le insistenti richieste per il miglioramento e la disciplina dei programmi, quanto quelle intese a sviluppare le radiotrasmissioni a scopo didattico, agricolo e rurale, appaiono come correnti di un unico grande movimento, volto a dare alle radiodiffusioni nuovi sviluppi ed un indirizzo sensibilmente diverso da quello prevalente fino ad oggi nel Nord-America. Si capisce, pertanto, come nelle relazioni del «National Committee on Education by Radio» si tenga soprattutto a mettere in rilievo che nei principali Stati europei la radio, pur avendo mantenu-

to la sua funzione di spettacolo, senza aver perduta completamente quella — peraltro meno apprezzata — di araldo commerciale, ha assunto pressoché ovunque una funzione nazionale di prim'ordine, della quale gli Stati politicamente ed etnicamente più progrediti sono particolarmente gelosi.

Non bisogna però credere che negli Stati Uniti vi sia mancanza assoluta di trasmissioni a scopo educativo. Esse esistono invece già da vari anni; ma i propagandisti le vorrebbero più estese, meglio difese e più disciplinate.

E' noto infatti che, fra le prime stazioni di radiodiffusione sorte nel territorio americano, parecchie erano gestite direttamente da scuole, e difatti, già nel 1922, ben 57 fra «colleges» ed università eseguivano regolari programmi giornalieri a scopo educativo.

In questi ultimi anni, poi, alcune delle principali organizzazioni radiofoniche private, come la «Radio Corporation of America» ed il «Columbia Broadcasting System», inaugu-



Arturo Marpicati, Vice Segretario del Partito Nazionale Fascista, ha commemorato il 24 Maggio al microfono di Milano, esaltando il Fante, genuina espressione del popolo, che depose il grigio-verde per indossare la Camicia nera e che monta da oggi la guardia all'ara del Milite Ignoto.

ravano le cosiddette « American Schools of the Air », dando così la possibilità ad un numero enorme di allievi di seguire corsi regolari sui più svariati argomenti.

Fra tali corsi merita di essere segnalato quello musicale istituito da Walter Damrosch, il noto direttore della New-York Symphony Orchestra, consistente in lezioni accoppiate a produzioni musicali dell'orchestra medesima, che si giudica sia stato seguito da quattro o cinque milioni di adepti.

Nel campo dell'insegnamento rurale occupano un posto prominente le trasmissioni della « Ohio School of the Air »,

fatte dalla stazione di Cincinnati della « Radio Crosley Corporation », e che sono ricevute normalmente nei distretti agricoli di 24 Stati dell'Unione. A tutto il febbraio 1931 si contavano negli Stati Uniti 59 stazioni di radiodiffusione destinate esclusivamente a scopi educativi, rispetto ad altre 554 che svolgono programmi normali.

In Europa, dove 34 Stati si contendono, per le proprie necessità radiofoniche, i pochi canali esistenti nella parte dello spettro radio assegnato alle radiodiffusioni, non sembra possibile che possano sorgere, accanto alle attuali stazioni, altre stazioni a scopo esclusivamente

educativo. Di necessità, si dovranno pertanto utilizzare, per le trasmissioni scolastiche e rurali, le stesse stazioni adibite ai programmi artistici.

L'organizzazione radiofonica italiana, con l'attezzamento tecnico che risulterà alla fine dell'anno X e le provvidenze già sapientemente disposte nella legislazione radioelettrica elaborata dal Governo fascista, appare del tutto idonea per sviluppare, più largamente di quanto non sia ora fatto, i programmi educativi e quelli destinati alle masse rurali, con le modalità già in parte approvate dai competenti organi governativi.

G. M. F.

IL CONSORZIO DELL'OPERA LIRICA

Il Consorzio italiano dell'opera lirica *dramma il seguente comunicato:*

A seguito di una riunione tenutasi presso la Corporazione dello Spettacolo, sotto la Presidenza dell'on. Gino Pierantoni, alla quale sono intervenuti i rappresentanti dei principali teatri lirici sovvenzionati del Regno nonché il Segretario Generale del Consiglio delle Corporazioni, comm. Anselmi, ed i rappresentanti dell'Associazione delle Industrie dello Spettacolo, e i cui partecipanti furono subito dopo la riunione ricevuti da S. E. il Ministro Botai, si è avuta l'era una seduta straordinaria dei rappresentanti dei teatri consorziati con l'intervento del conte Paolo d'Ancona, del Duca Visconti di Modrone, dell'on. Marchi, del gr. uff. Senner Mataloni, del dott. Forges Davanzati, del prof. Crisostomi Marini, dell'on. Mulè, del gr. uff. Beretta, del gr. uff. Barberi, del M^o Trentinaglia, del dott. Cocheti, del M^o Labroca.

Il Consorzio ha senz'altro perfezionato l'ingresso nel proprio seno dell'Eiar e dell'Ente Autonomo del Politeama Fiorentino, accogliendo a rappresentanti dei due Enti in seno al Comitato Direttivo del Consorzio, per l'Eiar il Direttore Generale Ing. Chiodelli e il dott. Cocheti, e per il Politeama Fiorentino l'on. Guglielmotti; per l'altro rappresentante l'Ente del Politeama Fiorentino si è riservato di far conoscere al più presto il nominativo.

Ha inoltre proceduto al completamento dell'Ufficio di Presidenza, eleggendo vice-presidente il conte d'Ancona e il gr. uff. Senner Mataloni.

L'avv. de Pirro ha constatato che a seguito dell'ampia discussione avvenuta, il Consorzio nella sua nuova formazione inizia per-

manente come a suo tempo convenuto, perfezionando la sua attività con l'integrale applicazione dei patti contenuti nell'atto costitutivo senza che da oggi in poi alcuna eccezione o temperamento di sorta intervenga a modificarne l'azione, e cioè:

a) tutti gli Enti consorziati si sono formalmente impegnati per la prossima stagione a scritturare gli artisti occorrenti avvalendosi esclusivamente degli uffici del consorzio che assumono definitivamente la vera funzione di organo esecutivo degli enti consorziati;

b) i teatri concretano l'azione di collaborazione preveduta dal patto consortile attraverso la esecuzione di determinati impegni che vengano chiaramente precisati.

Con ampia esauriente disamina si è trattata la situazione generale del teatro lirico in Italia e soprattutto in riferimento alla situazione dei grandi teatri lirici consorziati.

Si è constatato che la situazione generale ha modificato profondamente le possibilità del pubblico e conseguentemente anche quelle dei teatri, imponendo la necessaria revisione dei metodi di gestione delle stagioni, soprattutto per quanto si riferisce al costo complessivo dello spettacolo. Pertanto i rappresentanti dei teatri presenti alla riunione hanno deliberato ed assunto preciso impegno di rivedere il costo di tutti gli elementi che concorrono alla formazione dello spettacolo, tenendo

presenti però le giuste esigenze dei prestatori d'opera meno remunerati, e ciò onde realizzare i più rigidi criteri di economia per fronteggiare così la situazione attuale.

Per quanto si riferisce in particolare modo alla messa in scena delle opere nuove, i teatri prenderanno precisi accordi nell'azione di coordinamento dei cartelloni che sarà compiuta in seno al Consorzio e ciò nell'intento di limitare allo stretto necessario le spese occorrenti per l'allestimento delle stagioni.

L'Eiar, prende atto, non senza compiacimento, di quanto il Consorzio comunica in merito agli accordi conclusi nella sua recente assemblea. Con il Consorzio fanno parte le principali organizzazioni di opera lirica d'Italia; con l'ingresso della Eiar si stringono saldi legami tra la radio e il teatro lirico, sgombrando il terreno da ogni errata prevenzione che le trasmissioni radiofoniche potessero comunque nuocere alle sorti delle rappresentazioni teatrali. Gli scopi e le direttive che il Consorzio stesso si prefigge, risultano evidenti dal comunicato che pubblichiamo: esso assicura agli artisti, senza finalità speculative, stabilità di condizioni e continuità di occupazione e, d'altra parte, con un processo di unificazione organizzativa, concorre ad alleviare le gravi difficoltà economiche e di gestione tra le quali si dibatte il teatro lirico a causa della crisi generale. L'Ente Radiofonico Italiano, che già quest'anno facendo capo all'Ente consorziale per la scelta e la scrittura degli artisti ha portato un contributo notevole al suo funzionamento, è lieto di poter concorrere a quella più vasta azione che deve realizzarne il funzionamento integrale.



Serata memorabile

Serata memorabile, quella di domenica 29 maggio. Memorabile perché per la prima volta in Italia si tentava l'esecuzione per radio di una opera della mole del *Tannhäuser* wagneriano; memorabile perché la appassionata fatica di tutti coloro che collaborarono alla buona riuscita dello spettacolo, artisti, tecnici e dirigenti dell'Eiar, fu compensata dall'unanime, entusiastico consenso degli ascoltatori vicini e lontani.

Difatti, non appena si sparse la eco della brillante fanfara con la quale si chiude il primo atto del *Tannhäuser* i telefoni delle stazioni settentrionali dell'Eiar si misero a squillare con insistenza; era la prima eco del successo che confermava il riconoscimento di quel lavoro che si va compiendo per il miglioramento e l'innalzamento del livello delle nostre trasmissioni.

Gli artisti, che non hanno tradito l'aspettativa, sembrava sentissero quell'onda di entusiasmo che andava ingrossandosi intorno a loro e non risparmiavano le loro forze. Altamente drammatica e riuscita la scena del torneo nella quale il tenore Melandri ha saputo darci ancora una volta la prova delle sue possibilità vocali ed interpretative. Commovente e pura la tecnicamente difficilissima preghiera di Elisabetta, resa in maniera superiore dalla Helm. Ardente ed impetuosa l'interpretazione della *Burck* nella parte di *Venero*.

Il baritone Castello, uno dei primi cantanti della radio italiana, ha riconfermato la giusta sua fama di artista versatile ed ha colorito sapientemente la propria parte. Tutti gli altri interpreti hanno superato se stessi per dare al quadro generale una giusta coloritura. Superbi i cori e l'orchestra sotto la guida dei rispettivi maestri.

L'allestimento del *Tannhäuser*, che può essere considerato un omaggio alla memoria del Grande di Bayreuth, rappresenta perciò una tappa importante del cammino che l'Eiar ha intrapreso sulla via che condurrà la radiofonia italiana al raggiungimento delle mete prefisse, per la maggiore gloria dell'Italia nel mondo.

LA RADIO IN CAMPAGNA

Da quando ci ha la radio, a tutte l'ore, nella mia casa c'è rivoluzione: il merlo fischia ariette a perfezione, e il pappagallo fa l'annunciatore.

Con pole, imbati, pentole e coperchi i bimbi fanno un jazz indavolato; il cane s'è di molta emancipato e coi felini più non vuole alterchi.

La serva ama la musica profano, e ti canta l'Aida e il Trovatore con la grazia che canta la Farina.

La cagna sa belare in do minore, e per mangiarsi il cacco di Luchino, ieri, il gatto m'ha rotto il diffusore!

SILVIO RIZZO.

L'APOTEOSI DEL CONDOTTIERO



A Pallanza, nel giorno antivero di quella entrata in guerra che fu per il generale Luigi Cadorna un impegno quasi sovrumano, data l'ancora insufficiente preparazione dei mezzi bellici e, diciamo pure, l'incompleta preparazione della resistenza interna, a Pallanza, sul Verbano e scolpito nel granito del Verbano, è stato scoperto il monumento della riconoscenza, e dell'espiazione.

Riconoscenza che, per fortuna, non fu tardiva, perché l'avvento del Governo fascista fece anche in questo giustizia, e il Condottiero che, vestito in borghese, assistette quasi in incognito al passaggio funebre del Milite Ignoto viaggiante verso Roma, fu richiamato in servizio e fu insignito del bastone di Maresciallo d'Italia.

Espiazione, però, sempre necessaria, perché gli onori supremi, sebbene resi ancora a tempo, non bastarono certo a rimarginare le ferite inferte nell'anima di lui.

Il 24 maggio, a Pallanza, la radio era presente come l'antico aedo che non mai disertava i luoghi sacri agli eroi ed alla loro esaltazione. Non la cetra eplacorde di limitata risonanza, ma le onde innumerevoli e irresistibili dell'etere raccolsero le parole di celebrazione e di apoteosi.

Non faremo la cronaca dell'avvenimento. Tutti gli italiani sanno del rito compiuto a Pallanza; ogni regione, ogni città era presente con gli elmetti acciaccati dei fanti, con le fiamme verdi degli alpini, con le piume dei bersaglieri, con le grante d'argento delle Guardie del Re, con i nastri dorati dei marinai; era presente con i suoi figli migliori tutta la Patria italiana stretta in-

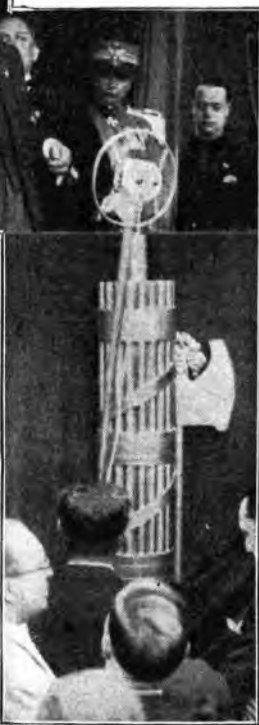

torno all'agosto, degnissimo figlio del Comandante della III Armata, intorno all'ammiraglio Costanzo Ciano, l'eroe di Cortellazzo, intorno al Maresciallo Gaetano Giardino, difensore e custode del Grappa, intorno, infine, a Carlo Del Croix, il veggente che ha vinto le tenebre e che porta a tutti e dappertutto la parola luminosa, essenza di dolore, di amore e di verità.

S' E. Ciano, Ministro delle Comunicazioni, dovette certamente compiacersi che la radio, da lui così amorosamente vigilata e tutelata, avesse la missione di diffondere, in profondità più ancora che in estensione, il messaggio che il Duce gli aveva affidato:

« Tutti gli italiani che fecero la guerra e ne conservano l'orgoglio, sono oggi presenti a Pallanza, attorno al monumento che tramanderà nei secoli la memoria e la gloria di Cadorna. »

« Placate, ormai, le passioni attraverso la completa cognizione degli eventi, il popolo italiano riconosce a Cadorna i meriti dell'organizzatore e del Capo che non disperò mai. »

« Tutte le guerre, e specialmente la guerra mondiale, ebbero alterne vicende, durante le quali Condottieri e Popoli mostrarono la loro tempra e le loro virtù. »

« L'Italia in grigio-verde e camicia nera è degna di onorare Cadorna non solo nel granito, ma nelle opere, esaltando la Vittoria, promuovendo la Giustizia e rispondendo sempre alla voce della Patria. »

Parole di bronzo che resteranno a corollario del bollettino della Vittoria e le integra magnificamente il giudizio di Carlo Del Croix, laddove, nella commossa e commovente orazione, il Gran Mutilato afferma:

« L'Uomo che aveva picchiato ostinatamente, non si era ingannato e in quello sforzo che aveva potuto sembrare fine a se stesso, si temprò non solo l'anima di nostra gente per la prima volta messa tutta alla prova, ma si maturarono i fatti che dovevano avere compimento un anno dopo. »

E più oltre:

« A poco a poco sotto il suo gesto calmo, dalla torbida e agitata marea delle folle incalzate e dei destini incalzanti emersero i lineamenti della battaglia che, da lui ordinata, divampò la stessa notte in cui lasciò il tumulto del campo per la più dolorosa delle solitudini. »

E « la battaglia d'arresto », la prima del Piave, gloriosissima, di cui non ancora ben nota è la storia né chiara l'importanza nel giudizio della intera Nazione, fu combattu-

ta dove il Condottiero aveva indicato, sulle sponde del Piave inviolato, sulla vetta del Grappa invarcabile e degli Altipiani insormontabili; e fu vinta. Il nemico, Imbaldanzato, sicuro ormai di aver travolto ogni resistenza, si spezzò la fronte contro l'improvviso ostacolo di un esercito che sembrava miracolosamente risorto, come Anteo, ricuperando le forze mentre sembrava afferrato.

La terra sacra della Patria diede all'esercito le forze sovrumane di resistere e di respingere, ma « i lineamenti della battaglia d'arresto » li aveva tracciati Luigi Cadorna.

E il suo nome, sinonimo di resistenza, di pazienza, di volontà che non si piega al destino, sta per grandeggiare sul coronamento di poppa di uno degli esploratori veloci della nostra Marina da guerra che traggono l'augurio, il monito e il comandamento dai « Condottieri ».

Nel granito del Verbano l'immobilità dell'apoteosi secolare, nell'acciaio della nave da guerra, velocissima, l'impeto gagliardo pronto a scattare per le nuove difese e per le nuove offese: così Luigi Cadorna, principe della Guerra, resta presente tra noi.



SUSURRI DELL'ETERE

A Marco S. P.

Dunque, caro nipote mio, poiché tu, il più giovane degli aviatori d'Italia e forse d'Europa, coi tuoi vent'anni che ti porti come una rosa fra le labbra e come un riso di sole nel cuore; dunque, poiché hai preso parte, guidando un tuo veloce e leggero aeroplano, al Radio-avio-avio-raduno, terminato nel cielo trionfale di Roma, davanti al Duce, hai diritto a un saluto nei « Susurri » di questa settimana; anche perché sei accorso a una gara al cui successo collaborarono le due maggiori fra le recentissime innovazioni scientifiche: l'aviazione e la radiofonia.

E, se tu non lo vuoi, tu che non dai peso alla fatica ed al rischio, il saluto va caldo e cordiale alla tua giovinezza, che per essere, di tutte le giovinezze volanti per il cielo della Patria, la più fresca e la più nuova, assume figura e funzione (il simbolo della più fresca e più nuova fra le generazioni italiane).

Martedì scorso, mentre seguivo le fasi del raduno attraverso le informazioni radiofoniche, ad un tratto, chissà perché, mi è venuto a mente il ricordo del « martedì » dei miei vent'anni, quando, allievo della Facoltà di Belle Lettere dell'Accademia Scientifica-Letteraria di Milano, mi recavo, in quel giorno della settimana, alla Biblioteca Ambrosiana per assistere alla lezione di paleografia tenuta dal celebre monsignor Coriani, sostituito qualche volta da un dottore assistente che si chiamava don Achille Itatti (questo sì, che ha fatto un altissimo volo, poiché ora si chiama Pio XI!); e la lezione consisteva nella decifrazione paziente, meticolosa, noiosa, di alcune riproduzioni di palinsesti mezzo cancellati, di codici pressoché illeggibili. Questo era il « martedì » dei miei vent'anni! Beato te, nipote mio, che, quando avrai la mia età, potrai ricordare come a vent'anni tu fossi il più giovane dei piloti d'Italia e passassi le tue giornate, non a respirare odor di muffa nelle vecchie biblioteche, bensì a temprarti i polmoni e l'anima nel cielo divino che incarna la primavera romana.

Ma a te, nel 1915, quand'eri bambino e il maggio fiorito ti prometteva la gioia delle ore lietamente passate a giocare in giardino, d'improvviso, la dichiarazione di guerra ha mutato la vita, ha sconvolto la famiglia, senza che tu sapessi bene perché tuo padre era partito vestito da ufficiale, perché tua madre era

preoccupata... La morte schiudeva le braccia: tu, come migliaia e migliaia di bambini tuoi coetanei, hai sentito in quegli anni gridare nel cielo i corvi che tornavano dal Carsò: sapevi appena che cosa fosse la morte, ma ad ogni cosa la incontravi per via, negli accompagnamenti funebri dei militari spentisi all'ospedale, nel volto sbiancato e smunito di altri piccini che recavano sul braccio una fascia nera con in mezzo una stella d'argento...

Venuta da quell'infanzia, oggi, vivendo in mezzo a una pace precaria, la tua generazione possiede il senso, che non ebbe la mia, dell'immanenza di avvenimenti grandiosi, tragici e fausti ancor non si sa. Voi avvertite che il vostro destino vi prepara alle esperienze oscuri, ma certe, sempre riservate dalla storia ai giovani affacciatisi alla vita dopo le catastrofi immani con il compito della ricostruzione faticosa e tenace. E un istinto, biologico prima che psicologico, vi spinge a prepararvi a quelle responsabilità ardue e complesse.

L'esercizio e le competizioni dello sport rappresentano per voi uno fra i massimi elementi di codesta preparazione. Quando ti sei dato al più moderno, al più audace degli sports, tu pen-

savi forse soltanto al piacere immediato del volo, all'ebbrezza della rapidità senza ostacoli materiali, alla voluttà del rischio continuamente sfidato e vinto. Ma, in realtà, tu chiedevi all'aviazione quella disciplina che, per la tua generazione, fa dell'ardimento sportivo una scuola civile e morale. Scuola di audacia, scuola di spirito indomito, scuola di animo invitto, di controllo psichico e di serenità ottimista; l'aviazione per te, giovanissimo fra gli aviatori, è una fucina d'energia: essa, come ogni altro sport per gli altri ragazzi della tua età, concorre a fornire all'Italia quelle falangi di giovani che il fascismo può, quando il voglia, lanciare in qualsiasi parte del mondo, pronti a qualsiasi battaglia: giovani, che non si pascono di vacue ideologie, che non s'inebbriano di sterili miti, che parlano forse più di meccanica che di ideale, più di comodità che di sentimentalismi, ma, equilibrati di mente, agili di muscoli, sanno giocare, con un bel coraggio meditato e riflessivo, nelle più temibili imprese, la vita, che pure amano e pregiano con tutti i suoi godimenti e con tutti i suoi doni; giovani, che freddi e sorridenti affrontano il pericolo, per l'amore del gesto, ma anche per l'onore che da quel gesto ge-

neroso può venire all'Italia. Ragazzi ammirabili, in cui tutto, cervello, muscoli, nervi, funziona come un motore perfetto, anche quando si gettano allo sbaraglio di un rischio che forse è disperato, con una sigaretta e un sorriso tra le labbra e col canto dentro l'anima delle strofe appassionatamente ardenti di *Giornata!*

Forse, di questa vostra spiritualità d'ardimento, voi ragazzi d'oggi non possedete intiera coscienza e perciò avete il buon gusto di non menarve vanto, anche perché non amate le sottigliezze psicologiche e affidate dal bizanteggiare sulle tendenze, preferendo lasciarsi guidare dai fatti. Non vi soddisfano le astrazioni scenderiane, ma vi entusiasmano le imprese immediate e la vostra sensibilità poetica spunta sovente attraverso qualche residuo della candida puerilità che la guerra, negandovi le dolcezze dell'infanzia, vi ha permesso di conservare.

Noi eravamo scettici a vent'anni. O, peggio ancora, credevamo d'esserlo...

Ah! sì, veramente, nipote mio, fra la mia generazione e la tua si spalanca un abisso! Ma mi piace che oggi, al contrario di quanto accadeva al tempo in cui io avevo vent'anni, quando, qualunque strada della vita si scegliesse, s'era sempre noi giovani a trovarci ai piedi di un pendio di aspra salita, a sommo del quale guardavamo troneggiare gli anziani in panciulle, mi piace oggi d'essere ancora io che guardo in alto, ma per vedere stavolta te, giovanissimo fra i più giovani aviatori italiani, che voli arditamente fra i nuovi aquilotti, cui sembrano troppo piccoli quei cieli e quei destini della Patria che a noi — vecchi d'oggi... o di domani — pareva, a sognarli così grandi come già ora sono, pareva, dico, di trasvolare nelle zone dell'utopia e della retorica.

Così tu ho seguito e « capito », nipote mio, mentre volavi, e coglievi nell'etere ed eseguivi obbediente i comandi trasmessi dalla radio: quel tuo volo era un esercizio sportivo e quei comandi erano poco più che regole di un gioco: ma ho la sensazione precisa che il giorno in cui tu dovessi volare in un cielo nemico e quei comandi fossero per azioni di difesa e d'offesa tu non saresti né meno calmo, né meno sicuro. Meravigliosa gioventù, questa vostra d'adesso, che s'addestra a sapersi imporre, per le ore solenni della storia, la disciplina del sacrificio antipolitico e del coraggio antiretorico...

G. SOMMI PICENARDI.

CENSIMENTO RADIOFONICO

R. D. L. 3 marzo 1932, N. 246 - Art. 5:

Tutti coloro che detengono apparecchi radiorecipienti e parti di essi soggetti a tassa e dispositivi atti alle radioaudizioni dovranno entro il 4 luglio 1932 denunciare ad un Ufficio Postale od all'Ente concessionario il tipo dell'apparecchio a mezzo dell'apposito modulo. Di detto modulo una parte dovrà essere custodita dall'interessato per esibirla su eventuale richiesta degli agenti autorizzati.

In caso di inosservanza delle disposizioni di cui al 1° comma del presente articolo è dovuta una ammenda da un minimo di L. 200 ad un massimo di L. 1000 ».

Le schede per il Censimento si ritirano presso gli Uffici Postali e presso gli Uffici dell'Eiar. Dopo la compilazione esse devono venire restituite ad uno di detti uffici, i quali provvedono a rendere valida la denuncia, consegnando all'interessato il tagliando ricevuta.



L'ANTENNA

(Disegno di Carlo Bini)

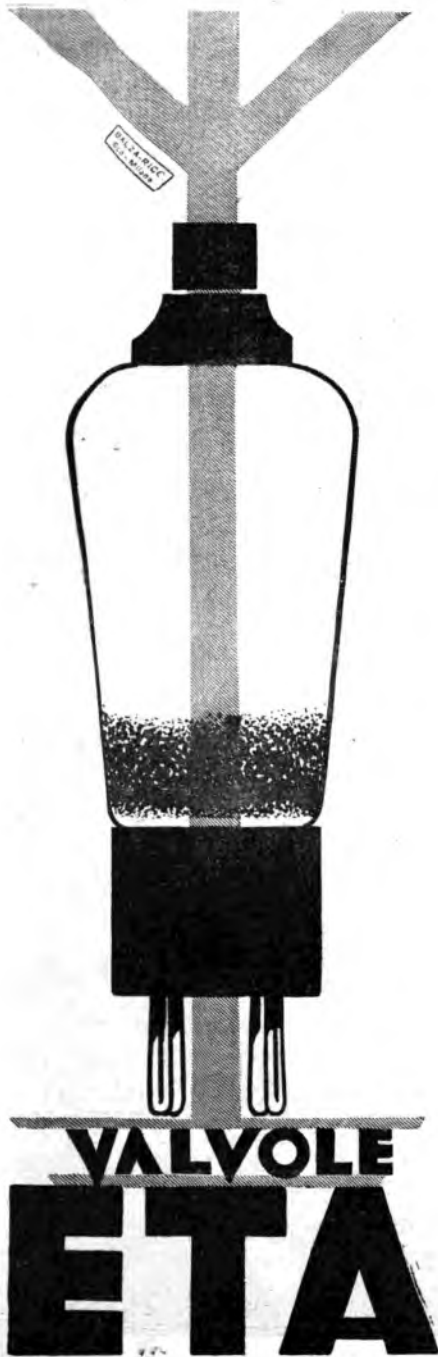

VALVOLE TERMOIONICHE RICEVENTI

TIPO AMERICANO ED EUROPEO

VALVOLE RADDRIZZATRICI A VUOTO SPINTO

VALVOLE TRASMETTENTI

DI QUALSIASI TIPO E POTENZA

Le valvole «ETA» sono costruite con la tecnica più perfezionata, sfruttando l'esperienza dei più noti ed apprezzati laboratori scientifici americani.

Rivenditori di valvole ETA in tutta Italia:

TRIESTE	"	"	"	Ditta	F.lli Avanzo - Corso Vitt. Eman. III, 8
VICENZA	"	"	"	S.V.A.R. - Soc. Veneta App. Radio - Bradella Filippini, 1	
COMO	"	"	"	G. B. Garli & Figli - Via P. Caccani, 7	
PAVIA	"	"	"	F. Marucci - Corso Vittorio Emanuele 18	
TORINO	"	"	"	F.lli Alessio - Via Bonafant, 7	
NOVARA	"	"	"	Soc. El. Ind. Gili & C. - C. Reg. Magli, 2	
GENOVA	"	"	"	Giuseppe Acerbi - Via E. Raggio, 2, 4-6	
BOLOGNA	"	"	"	Fonoradio - Via Indipendenza, 23	
FIRENZE	"	"	"	A. Mannucci - Via F. Zanetti, 4	
LIVORNO	"	"	"	Pietro Napoli - Corso Vitt. Emanuele, 47	
LIVORNO	"	"	"	Bardini & Monetti - Via de' Lardieri, 27	
NAPOLI	"	"	"	Tungsteno Radio - Piazza della Costa, 8	
NAPOLI	"	"	"	Selecta Radio - Via Roma, 365	
NAPOLI	"	"	"	Omnia Radio - Via Roma, 35	
BARI	"	"	"	Ing. V. A. Pollice - Piazza Umberto I, 14-15	
REGGIO CALABRIA	"	"	"	Eugenio Cardea - Via Craxefusa, 56	
PALERMO	"	"	"	Soc. Conc. App. Soc. S.I.R.A.C. - Via E. Parisi, 4	
CAGLIARI	"	"	"	Umberto Barlucchi - Via dei Mille, 4	
				ecc. ecc.	

Sirac

Concessionaria esclusiva
per l'Italia e Colonie

MILANO - Piazza L. V. Bertarelli, 1

Negozio di Vendita:

MILANO - Corso Italia, 6

Filiale:

NAPOLI - Via Giuseppe Verdi, 18

La perfezione in Radio:

" ATWATER KENT "

DALLA VOCE D'ORO

SUPERETERODINA a 7 VALVOLE

Modello Midget tipo 90

SELETTIVITÀ - POTENZA
SENSIBILITÀ

PERFETTA QUALITÀ
DI RIPRODUZIONE

GENERALMENTE si dice che sarebbe assurdo non ammettere l'universo infinito e lo si dice con ragione, perché l'immagine di un universo finito è contro la nostra intuizione e, direi, contro la nostra stessa logica, se una considerazione di principio puramente geometrica, riservata di consueto alle ardue elucubrazioni dei grandi pensatori, non ponesse la questione dell'infinità dell'universo fra le poche complesse che forse non verranno risolte mai.

Finché nel porci il quesito dell'infinità dell'universo noi ci limitiamo a considerare il nostro cosmo tridimensionale identificato con l'universo intero, la conclusione che quello sia infinito è l'unica alla quale possiamo ed anzi dobbiamo pervenire; ma se ammettiamo la possibilità di esistenza d'un mondo tetradimensionale e magari di altri a più di quattro dimensioni, le semplici considerazioni che ci hanno portato ad ammettere con sicura coscienza il nostro universo tridimensionale infinito, perdono non solo ogni carattere di assolutezza, ma addirittura ogni consistenza.

Fissiamo innanzitutto il significato di due termini molto usati che vengono spesso confusi tra loro: il limitato e l'infinito. L'infinito contiene in sé l'illimitatezza e questa è condizione necessaria, ma non sufficiente per quella. Così una superficie sferica e illimitata, ma non infinita. Si noti il termine «superficie sferica», perché la «sfera» è una porzione di spazio a tre dimensioni limitata dalla sua superficie esterna e conseguentemente anche finita. Per essere quindi esatti, dobbiamo dire che per noi è inconcepibile un universo «limitato» e non un universo «finito».

Supponiamo che su di una superficie sferica striscino abitanti bidimensionali, esseri cioè senza spessore, lunghi e larghi, che non possono e non potranno mai concepire la terza dimensione; l'altezza, e supponiamo pure che il raggio di curvatura di detta superficie sferica sia così grande rispetto agli abitanti che a questi risultati praticamente impossibile percepire memoraneamente la curvatura della loro superficie. Chiariamo meglio l'ipotesi: l'ordine di grandezza di tale superficie sferica rispetto agli abitanti non è, come è facile intendere, nella proporzione della terra all'uomo, ma in quella del nostro cosmo tridimensionale a noi stessi.

Le indagini del nostro essere a due dimensioni strisciante sulla sfera sono pertanto limitate entro un breve raggio, che, pur essendo magari enorme rispetto alla grandezza degli abitanti, è sempre pochissima cosa in confronto alla vastità della superficie sferica. Analogamente nel nostro universo gli strumenti moderni giungono, è vero, ad investigare nebulose lontane migliaia d'anni-luce, ma sono pur sempre estremamente miopi per l'immensità che ci circonda. Supponiamo infine che il nostro essere bidimensionale non abbia possibilità materiale di grandi spostamenti per allargare e completare il suo campo d'osservazione, come a noi non è dato portarci nei vari punti del nostro universo per conseguire il medesimo scopo.

È INFINITO L'UNIVERSO?

Ora, questo individuo piano, pure scrutando la superficie del suo mondo in tutte le direzioni, pure facendo misure e triangolazioni d'ogni sorta, non riuscirebbe a percepire l'esistenza di una curvatura del suo universo. E' quindi parimenti possibilissimo che anche il nostro mondo a tre dimensioni sia così immensamente grande rispetto a noi stessi, che ci risulti praticamente impossibile percepire la sua curvatura, anche nelle misure delle innumerevoli distanze che siamo riusciti

che contiene tutti gli altri infiniti spazi semoventi.

Allora ci si para subito dinanzi una domanda ansiosa: se il nostro universo a tre dimensioni illimitato e finito è contenuto e forse viaggia in un universo a quattro dimensioni, dov'è l'universo illimitato e finito a due dimensioni ch'è contenuto e forse si muove nel nostro? Questo cosmo bidimensionale deve esserci, ma non è dato a noi pensarci e tanto meno vederlo sotto qualunque forma materializzato per la



ti a sondare con i potentissimi mezzi d'oggi.

Ma, a parte tale impossibilità materiale, a vietarci la percezione del nostro spazio curvo c'è l'insormontabile manchevolezza del pensiero, per cui un essere bidimensionale non può concepire la terza dimensione, uno tridimensionale la quarta e così via.

Ciononostante non è fuori luogo pensare che il nostro essere piano, pur senza l'aiuto del concetto, si ponga con mezzi matematici d'indagine, interpretati dal solo ragionamento, alla ricerca del raggio di curvatura della sua superficie sferica e che noi stessi si faccia altrettanto per determinare la curvatura del nostro spazio tridimensionale.

Escludiamo a priori le complicazioni, prospettate da taluni scienziati, d'una curvatura variabile da punto a punto, oppure costante nello spazio e variabile nel tempo: la prima è troppo artificiosa per essere posta fra i modi della natura, la seconda, reale o meno, non infirma affatto lo spirito delle considerazioni che andiamo svolgendo.

Se, come abbiamo dianzi visto, il nostro essere bidimensionale può vivere su d'una superficie sferica contenuta in uno spazio a tre dimensioni e magari moventesi in esso, senza avere una materiale percezione della cosa, non è da escludersi che anche il nostro cosmo sia contenuto e magari si muova in un altro cosmo tetradimensionale e questo a sua volta in uno a cinque dimensioni e così via fino allo spazio assoluto a infinite dimensioni

ineluttabile manchevolezza del nostro pensiero, la cui essenza si appoggia e si confonde nel continuo tridimensionale e forma con esso un tutto inscandibile che pone un veto assoluto ad ogni indagine concettuale esorbitante il campo tridimensionale, sia nei suoi elementi costitutivi (mono e bidimensionali), sia nei continui a più di tre dimensioni.

Le nostre indagini devono quindi orientarsi soltanto verso la ricerca razionale ed analitica del raggio di curvatura dell'universo tridimensionale. Per esempio, osservando una stella, possiamo tentare di determinare la curvatura della linea visuale, curvatura che sarebbe poi quella unica del nostro spazio tridimensionale. I più perfezionati mezzi d'indagine non ci hanno finora rivelato tale curvatura, ma ciò è dovuto, più che all'imperfezione degli strumenti, al fatto che tutti i mezzi tridimensionali di cui possiamo disporre seguono, nella struttura costituzionale e nel loro movimenti, la curvatura del nostro spazio; sarà quindi ben difficile poter eludere questa intrinseca proprietà della materia e dei suoi movimenti per osservare obiettivamente la curvatura d'una linea visuale, d'una retta qualsiasi del nostro cosmo.

Il nostro spazio a tre dimensioni a curvatura costante, così come lo abbiamo definito, presenta dunque queste interessanti caratteristiche geometriche: ogni retta è una circonferenza; ogni piano è una superficie sferica, ogni cilindro è un

toro, più infinito si confonde e si identifica con meno infinito.

Le nostre normali sensazioni e i postulati che reggono tutto l'edificio del nostro artificioso sapere non sono rivoluzionari. Ma si tratta di una rivoluzione e sul generis, perché, mentre ci dice che la linea visuale congiunge la nostra pupilla con un punto luminoso, il cammino della luce, la più breve distanza fra due punti sono apparentemente rette, ma in realtà linee a infinite curvature, ci autorizza a fondare tutte le nostre argomentazioni non esorbenti lo spazio tridimensionale sulle realtà apparenti del nostro universo, essendo tutti i fenomeni di esso, pure nella loro relatività rispetto al tutto, perfettamente indipendenti, nei vincoli logici che li legano, dagli altri spazi meno e più dimensionali.

Torniamo a considerare la nostra superficie sferica, mondo bidimensionale illimitato di esseri piani. Essa ha un centro di curvatura ch'è il centro della sfera; cioè un mondo bidimensionale a curvatura costante avente un centro di curvatura ch'è un punto dello spazio a tre dimensioni. Per analogia possiamo dedurre che il nostro mondo tridimensionale avrà un centro di curvatura che sarà un punto dello spazio a quattro dimensioni (punto cioè a cui compiono attributi infinitesimi tetradimensionali). E così di seguito per momenti a quattro e più dimensioni.

Questi centri curvatura di spazi successivi coincidano tutti? Essi per essere paragonati nelle loro posizioni dovrebbero venire osservati nell'ultimo universo a infinite dimensioni che contiene tutti gli altri. Ma per trasportare un punto in un tale universo sono necessarie infinite coordinate, il che è quanto dire: la posizione di un punto nell'ultimo universo assoluto è indeterminata; cioè non esiste nel creato un riferimento assoluto, l'assoluto si identifica con il tutto.

Concludiamo Sempre per analogia e con un logico sviluppo di illusioni siamo giunti a costruire idealmente un maestoso edificio che, come non ha e non può avere basi sperimentali, non può parimenti essere incrinato da nessuna realtà. La critica è vana, perché siamo quasi ai confini dell'intelletto e nessuno può quindi balzarci dinanzi.

Soffermandoci un momento su questa visione impponderabile: quando ammiriamo con l'animo rapito la fittizia gloria del sole all'aurora o la sua immateriale ruina al tramonto sul fondo pazzamente pollicromato del cielo, noi abbracciamo col pensiero le immensità astrali, varchiamo la soglia ch'è in noi e fuori di noi del nostro infinito a tre dimensioni e ci affacciamo affascinati sull'altro universo ed oltre questo sugli infiniti altri di cui noi siamo un'essenza infinitesima, e pensiamo sgomenti e smarriti alla povertà del nostro cosmo tridimensionale ed alla meschinità del nostro globo che ci conduce meccanicamente verso spazi e destini inconoscibili.

L'infinito non è dunque l'infinito del nostro spazio, ma l'infinito dello spazio assoluto a infinite dimensioni contenente infiniti spazi.

CUGLIELMO DI GIOVANNI.

PRANZO CON HUBERMANN

Un nome celebre: Bronislaw Hubermann e lo scrittore francese Carlo Du Bos, esempio di perfetta finezza e civiltà francese, sono ospiti stasera in casa del duca Tommaso Gallarati Scotti.

La qualità degli ospiti viene incontro al clima spirituale della casa e la conversazione è cordiale e vivace.



Bronislaw Huberman.

Abbiamo insieme animato, prima di pranzo, alcuni quadri famosi, a loro agio, nella luce di questi saloni: un eccezionale quadro di Cesare da Sesto, un altro attribuito nientemeno che a Leonardo, un Borgognone, una nobile madonna del Buttinoni, che incanta di sé tutta una parete...

E poi ancora Procaccini e Magnasco, mentre dall'alto ci domina un affresco del Tiepolo.

Si parla di conferenze, perché, chi più, chi meno, ognuno di noi ne è vittima e colpevole. Lo scrittore francese, che ha appena parlato su Goethe, ricorda: «L'altro ieri ascoltando, alla riapertura d'una celebre pinacoteca, due troppo lunghi discorsi inaugurati, sono stato preso da una vera angoscia: «Je pensais que sur toute conférence plane une espèce de malheur».

A dir vero, dopo la bella conferenza di Du Bos, durata un'ora e tre quarti, una dama ha avuto la gentilezza di osservargli: «Ci avevano promesso una conferenza di due ore, e voi ci avete rubato un quarto d'ora!».

Hubermann, fondatore di Paneuropa, riprende questo suo tema preferito. Discorre della necessità che per qualunque Intesa europea la cosiddetta opinione pubblica sia favorevolmente preparata. Qualcuno accenna che le maggiori rivoluzioni sono sempre avvenute inconsciamente, con propositi diversi dal fine che poi hanno raggiunto, e il più spesso iniziate in forma d'idillio, sono sboccate poi nella tragedia o viceversa.

Forse che, chiede qualcuno, la rivoluzione francese è stata fatta con fini consapevoli e precisi?

Hubermann tende a porre in valore l'importanza di valori economici nel provocare lo sboccare della rivoluzione. Du Bos, col suo sorriso così riservato, obietta un pensiero giusto e chiarificatore.

Lo spirito francese è profondamente ugualitario. Questo spiega la diffidenza che il francese nasconde in cuore per tutte le personalità di genio. E poiché il livello medio della cultura francese è relativamente elevato, molti possono concedersi il piacere di partecipare alla vita intellettuale e spirituale, mentre altrove la massa del pubblico è inclinata piuttosto a essere spettatrice di grandi individualità. I grandi funzionari, gli abati, che vivevano nel fasto a Versailles, lontani dal luogo in cui si svolgevano le opere a cui dovevano sovrintendere, erano troppo palese iniquità perché essa non suscitasse la reazione di un popolo così egualitario.

L'influenza degli intellettuali nei movimenti e nelle tendenze dello spirito fanno ricordare che in questi giorni si son tenute a Milano, a Vienna, a Budapest riunioni e congressi di grandi istituzioni letterarie, storiche, filosofiche per una possibile cooperazione intellettuale fra i diversi Paesi. Non ritengo che possa esistere cooperazione in un ordine che, come quello della vita cerebrale e creativa, è eminentemente individualistico e inclino a credere che le istituzioni di questo carattere sono piuttosto surrogati di

agenzie di viaggio, esperte nel preparare progetti, itinerari, banchetti, accoglienze ed onori.

Hubermann conferma che funzioni ben più valide di cooperazione intellettuale sono state compiute, ad esempio, dal papato e anche dalla cultura italiana, e più recentemente dalla cultura francese. Al che un ospite obietta: «In questo senso un concerto di Hubermann, che rende magico il più universale linguaggio: la musica, esercita la più grande influenza in fatto di scambio e cooperazione intellettuale».

Non mi lascio sfuggire l'occasione elegante di sostenere che la forza della Radio vale in questo senso più di qualsiasi mezzo d'ogni tempo. Tanto più che mi sarebbe cara una rivincita sul grande violinista che ha pubblicato alcuni articoli appunto contro le trasmissioni radiofoniche.

«Vi prego di ascoltarli bene, dice Hubermann, perché vi è, su questo tema, qualche equivoco da chiarire. E' assurdo opporsi a una forza come la Radio. Si possono ammirare i lavori degli artigiani, ma non si può vivere oggi in un mondo da cui fossero cancellate le macchine. Non è dunque contro la Radio che io ho scritto i miei articoli, ma contro alcune organizzazioni pratiche diffuse in Europa che tendono a sfruttare l'artista senza dargli un compenso adeguato al numero stragrande degli ascoltatori che fruiscono dell'opera sua. Vi sono Paesi in cui perfino il Governo chiede alla Radio il 60% degli introiti».

«Ecco un caso, dico io, che non si può certo dire avvenga in Italia, dove il Governo è troppo consapevo-

le della potenza della Radio per non darle tutto l'appoggio di cui ha bisogno».

«Certo; ma io sono costretto a non lasciarmi trasmettere nel vostro bel Paese, rara eccezione, soltanto perché non mi possano ascoltare i radioamatori di quei Paesi che si trovano nelle condizioni che ho accennato».

Di questa dichiarazione lusinghiera per noi mi dovrò ricordare a poco più tardi, quando un'improvvisa telefonata mi avvertirà che una celebre cantante si è ammalata e che si deve cercare un grande solista per il giorno dopo.

Mi avvicino a Hubermann, che sta godendosi un gelato bianco e rosso con pacata soddisfazione, e con l'aria più innocente gli domando consiglio. Non oso chiedere il suo intervento, ma forse egli può aiutarmi a trovare a suggerire, a rendere più facile l'impegno. Si esamina il panorama degli artisti europei. Si fa qualche nome. Io sollevo alcune accorte obiezioni. Hubermann continua a godersi il suo gelato e tace. Finito il gelato, nel vano di una porta mi dice: «Lunedì io farò un concerto benefico. Se volete trasmetterlo e se disponete di 25.000 lire, io le dono all'Opera pia». E aggiunge: «Vi dico questo tout a-fait pour sympathie personnelle, perché per me ne avrei chiesto almeno 36.000!».

«Un po' troppo — dico senza scompormi e con la più tranquilla disinvoltura —, ma prima di domandarvi vi daremo una risposta. E grazie della simpatia personale!».

ENZO FERRIERI.

IL CANTUCCIO DI RADIO-TRIESTE

Un elogio di S. E. Renato Ricci

E' stato già rilevato come, per una generosa e nobilissima iniziativa sorta tra i piccoli radioamici del cantuccio «Balilla, a noi!» di Radio Trieste, un numero notevole di apparecchi radioreceventi abbia potuto

esser consegnato ai Comitati dell'Opera Nazionale Balilla delle borgate e delle frazioni rurali del Carso. Fu questa una delle opere più benefiche del cantuccio triestino, che nella zona di confine e in più lontane regioni svolge opera educativa, in efficace collaborazione con le organizzazioni fasciste.

Un ambito riconoscimento ufficiale di tale attività è pervenuto ora a «Mastro Remo», mentre egli si accinge a presentare coi tipi dell'Editore Cappelli di Bologna, in un gaio e interessante volume ricco di illustrazioni e di pupazzetti, la storia e i ricordi dei primi sei mesi di «Balilla, a noi!» e delle sue iniziative.

Infatti, per il volume ciarino — che recherà il titolo «Mastro Remo si confessa» — S. E. l'on. Renato Ricci, Sottosegretario di Stato all'Educazione Nazionale e Presidente dell'O.N.B., ha indirizzato la seguente lettera-prefazione al giornalista triestino Mario Granbassi (alias «Mastro Remo»):

«Caro Granbassi, La ringrazio molto per l'attività che Ella spiega — dall'italianissima stazione di Radio Trieste — a favore dei nostri piccoli organizzati. Il successo da Lei ottenuto nelle conversazioni radiofoniche, si ripeterà certamente anche nel libro che di queste parla.

Cordiali saluti fascisti. Renato Ricci».

Il volume Mastro Remo si confessa — che sarà accolto certamente con molto interesse e con soddisfazione dagli amici del cantuccio triestino dell'Elar — può essere prenotato fin d'ora con vaglia di lire 5 presso la Libreria Editrice Cappelli, Corso Vitt. Emanuele, 12 - Trieste.



Il balilla Sandro Pianta al microfono di Radio-Trieste.



Liliana Scarpa, la piccola, valente Biancamano della radiovalvola «Il reccio e il suo cruccio».

Il trio italiano

Questo trio è ormai ben noto ai radioamatori che leggono il Radiocorriere. Poche settimane fa, anzi, questo giornale annunciava una audizione del trio a Palermo, nella quale — nessuno sa il perché — al nome di Casella veniva sostituito quello di un altro valoroso pianista: Guido Agosti. Da questo erroneo annuncio non pochi furono indotti a pensare che il «Trio italiano» si fosse sciolto o per lo meno trasformato. Mentre invece esso vive di fiorente vita e si prepara a maggiormente intensificare e valorizzare la sua azione di arte e di italianità. Il trio — che si potrebbe chiamare familiarmente: «il trio degli A» — si recherà infatti il prossimo inverno in Inghilterra, dopo la scorsa gennaio a Londra ha eseguito dodici concerti che gli valsero il memorabile successo a proposito del quale il Times scrisse: «The I. Tris a combination of the first order» (29 gennaio 1932), e poi andò in Olanda, a Parigi ed a Berlino.

Questo complesso di eccezionali artisti cominciò le sue «geste» artistiche nel gennaio 1931 in un Paese piuttosto... fuori mano: in Egitto. Computo questo esperimento (che si potrebbe definire «in corpore vile») se non si temesse di mancare di riguardo verso la patria dei Farraoni, il trio decise di rimanere unito e di dedicarsi ad una intensa azione concertistica in Italia ed all'estero. E non è difficile il prevedere che in breve tempo questo trio avrà conquistato all'Italia una nuova posizione artistica di primissimo ordine nel campo della musica da camera internazionale.

Il segreto della rapida riuscita di questo complesso è dovuto — oltreché al valore di ogni singolo componente — alla fusione perfetta dei tre temperamenti e delle tre sonorità in un risultato finale omogeneo e compatto, il quale possiede sempre un quartetto di archi, ma che non raggiunge quasi mai un trio col pianoforte. Come scrisse L. Colacicchi nel Popolo di Roma il 27 febbraio 1932: «E' veramente un solo strumento che suona in questo caso, uno strumento che si chiama trio anziché pianoforte, tromba o clarinetto. La sua voce è perciò una ed armoniosa, regolata da un gioco dinamico e ritmico coordinato e preciso, come si regola con una sola mano l'intero movimento di una macchina. Gli è che questo trio possiede oltre tutto un'anima, una meraviglia nel pianoforte di Casella, il quale pianoforte è come il cemento della costruzione fonica edificata dal trio».

Se si osserva ancora che ad un simile pianista si siano aggregati quel violinista di prim'ordine che è Alberto Poltronieri, già capo di uno dei migliori quartetti oggi esistenti al mondo, e quel violoncellista di classe mondiale che è Arturo Bonucci, artisti entrambi che appartengono al gruppo così esiguo dei virtuosi di reale intelligenza e sensibilità, sarà agevolmente spiegato come la fusione di questi tre artisti abbia dato nascita ad un insieme più unico che raro.

Possa il «Trio italiano» far giungere nelle più lontane terre la voce nostra, la voce di quell'Italia che — dopo secolare abbandono — ritrova oggi le gloriose tradizioni strumentali dei nostri padri e rivendica vittoriosamente alla nostra nazione una tradizione sinfonica e da camera che pareva perduta per sempre...



IL BARBIERE DI SIVIGLIA di G. Petrosellini Musica di G. Paisiello.

Strada in Siviglia con la casa di Bartolo da un lato il conte Almaviva, avvolto in un gran mantello scuro, passeggiava sotto le finestre, sperando di veder Rosina. Si tira in disparte quando entra Figaro, che compone sulla chitarra una canzone e la trascrive appoggiando il foglio a un granchio. Il Conte rientra e riconosce il barbiere, dal quale è riconosciuto. Si fanno reciprocamente le confidenze: il Conte è innamorato di Rosina, e Figaro ebbe varie vicende, non tutte piacevoli, che lo ridussero a farsi barbiere. I due s'interrompono all'apparire della finestra di Rosina, con Bartolo. Fa fannullone l'aria di nascondere una carta, dicendo che la canzone dell'«Inutili precauzione» è poiché il tutore vorrebbe straparlare di mano, finge che il vento gliela porti via e la lascia cadere. Bartolo scende per raccogliarla, ed essa fa come un uccello, e si affrettò di parlarla via. Bartolo uscito in strada, non trova più nulla e rimessa brontolando e giurando che mai più aprirà la finestra, mentre il Conte legge il biglietto, in cui Rosina lo invita a dir il nome suo e il suo stato cantando. Sia per ubbidire, dopo aver accettato il consiglio di Figaro di fingersi ubriaco e munto del biglietto di alloggio per entrar nella casa di Bartolo, allorché questo esce, dicendo di volersi recare da Don Basilio per affrettar le nozze con la pupilla Tornata diserta la via, il Conte si mette a cantare, dicendo d'essere il povero Lindoro innamorato e, dopo una straziante richiesta di risposta, si congeda con Figaro per trovarlo all'occasione.

Nella sua camera Rosina ha finito di scrivere la lettera di risposta a Lindoro, e s'augura di potersi servir di Figaro per fargliela recapitare. La consegna, infatti, di soppiatto al barbiere, contro il quale Bartolo è furibondo, perché gli addormentò un servo che non può più dir parola tanto ha da stanghiare, e rese l'altro pressoché stupido a forza di farlo starnutare. Dopo la comica entrata di tali servitori, Bartolo s'ingrazia Don Basilio, che viene a cantargli i portentosi effetti della calunnia, e si ritira con lui. Segue la scena in cui Bartolo non si lascia sedurre dalle menzogne di Rosina, cui minaccia perpetua clausura, e poi quella del Conte che si finge un solitario preso dal vino. Come nel «Barbiere» rossiniano, il Conte, fingendo la descrizione d'una battaglia, riesce a scammiare un biglietto con licenza prima di andarsene. Bartolo vuol veder il biglietto, e Rosina, fingendo un svenimento, riesce a cambiarlo con la lettera d'un cuogino.

Anche il secondo atto è ben poco diverso dal corrispondente nel capolavoro rossiniano. Il Conte si presenta a Bartolo fingendosi un baccelliere scolaro di Don Basilio o, per restare, deve ascliar in mano del tutore il biglietto ricevuto il mattino da Rosina. V'è poi la scena della lezione. l'ontraria di Figaro, l'artificio di questi per lupaturarsi della chiave della gelosia, il buffo ingresso di Don Basilio che s'ostina a rimanere quanto più vede tutti d'accordo nel volerlo allontanare, e infine l'imprudenza degli amanti, che lasciano scivolare il loro segreto da Bartolo, questi, dopo aver scacciato il Conte e il barbiere, fa credere a Rosina, cui consegna il biglietto ricevuto dal Conte, che Lindoro è un impostore a che finge amore per lei, per poterla costringere per danaro ad Almaviva. Sdegnata, la fanciulla si promette per rappresentarla al tutore. Ch'esse tenti per cercare il notajo e i testimoni. Ma Almaviva, en-

trato per la finestra con Figaro, fa presto a convincer Rosina che proprio lui è il Conte e non Lindoro. Un breve sfogo di gioia, che lascia a Lindoro al tre di riprender in tempo la via della finestra, perché Bartolo portò intanto via la scala. Ma non tutto il male vien per nuocere. Entra il notajo con Don Basilio. Il barbiere fa credere al priuro che la coppia da unir in matrimonio è quella di Rosina e del Conte, mentre Almaviva riesce, con una borsa d'oro, ad aver presto ragione degli scrupoli di Don Basilio, che si presta con Figaro a far da fedelino. Quando Bartolo entra trionfante con un alkale e alcuni algarotti, trova il matrimonio già compiuto.

(Casa Musicale Ricordi - Milano).

L'ITALIANA IN ALGERI di A. Anelli Musica di G. Rossini.

Una sala dell'appartamento di Mustafa, Bey d'Algeri. S'uffa della moglie Elvira, il Bey confida ad Italy, capitano dei suoi corsari, di volerla sposare, per s'affare, a un giovane italiano. Il favorito di Lindoro, che aspetta ogni ordine ad Italy di presentargli entro sei giorni ad ogni costo un'italiana. Lindoro da tre mesi non vede la sua Isabella, rimasta in Italia, e continua a sospirare per lei, ma non osa resistere ad volere di Mustafa, per quanto cerchi di guadagnare tempo. La fortuna assiste Italy, permettendogli di catturare un vascello sul quale c'è l'italiana Isabella, donna bellissima, che in un momento di compianto di nome Taddeo, Isabella, si era messa in viaggio per raggiungere il suo Lindoro. Raggiunta dai corsari, non si perde d'animo, e si fa passare per nipote di Taddeo, con quello dopo un litigio fa la pace. Lindoro, intanto, si affrettò di piogarsi a Mustafa, e consola Elvira, promettendole di farle trovar in Italia marito e amanti. L'atto si chiude con la presentazione a Mustafa, gonfolato, di Isabella. Nella sala del Bey Isabella riconosce Lindoro ed è da lui riconosciuta quando sa che Mustafa, per disfarsi di Elvira, la vuole sposar a Lindoro, essa monta in furia e fa una comica scena al Bey che, già colto per la bella italiana, non sa resistere.

Nell'atto seguente Mustafa, per ingraziarsi Taddeo, che ritiene suo d'Isabella, lo fa nominare Grande Kaimakan a patto che gli aiuti ad entrar nelle grazie della nipote. Ma Taddeo, che ha un debole per Isabella, è poco disposto a ciò, e continua ad opporre agli ordini ricevuti quando non ubbidisce al segnale dello starnuto di Mustafa, che vorrebbe star solo con Isabella. Questa continua intanto con le sue chiederle a far girare la testa del Bey, che non sa come d'uno piano d'evazione escogitato da Lindoro. Il giovane innamorato d'Isabella propone a Mustafa di lasciarsi nominar Pappataci, promettendogli che così egli sarà vittorioso in ogni amore. Pappataci si diventa solo con un'initiazione, durante la quale bisogna dormire, bere e mangiare, e non curarsi di quanto avviene diutorno. Mustafa, sempre più invaguito d'Isabella, acconsente a s'acconsente alla condizione, della quale Lindoro approfitta per uccidere gli Eunuchi e per fuggire con Isabella, Taddeo e i compagni. Quanto Mustafa s'accorge dell'inganno, è troppo tardi. Non gli resta che rassegnarsi tra le braccia della fedele Elvira, mentre un coro riepiloga dicendo che la bella italiana veniva in Algeri insogna agli amanti gelosi ed altri che a tutti, se vuole, la donna la fa.

(Casa Musicale Ricordi - Milano).



Il Trio italiano.

DALLE RIVE DELL'ARNO

PRIMAVERA FIORENTINA

Il vasto programma della « Primavera Fiorentina » è già, quasi per intero, attuato.

La città che già vide avvenimenti insigni e fiati, esempio di perfetta aderenza al suo nome lilliale, come « a miracol mostrare » dello splendore artistico che l'ammortò nei secoli, da più di due mesi echeggia del rumore delle manifestazioni che vi si succedono con consensi sempre crescenti e folle innumerevoli di visitatori. Vien fatto di pensare, considerando lo spirito animatore della nostra « primavera », alle età favolose in cui poeti, artisti, mecenati in gara col popolo arricchivano di fronde sempre fresche il serbo che incoronava la nostra divina Firenze. E, a parte i più o meno indovinati accostamenti e le facili tirate retoriche, non è, questo che noi vi viammo nella nostra regione in gara con le altre per la grandezza d'Italia, un periodo di fecondità pari da cui domani scaturirà il prodigio della nostra potenza? C'è nel prossimo passato dell'anteguerra qualcosa che soltanto somigli alla invidiata fioritura di opere di cui adesso, ogni giorno più, la nostra città s'arricchisce?

Non si può non riconoscere che i segni meravigliosi del nostro tenace, incessante progredire per tutte le vie siano stati, tutti, tracciati dal Fascismo che ha saputo risvegliare nella coscienza del nostro popolo l'imperativo della nostra missione nel mondo. Missione, s'intende, di civiltà al cui sviluppo mirabilmente contribuisce la nostra « primavera ».

Quale sia l'importanza di essa nel vasto quadro delle attività italiane si può desumere dopo una rapida occhiata a tutto ciò che è stato fatto finora, a ciò che ancora si dovrà fare.

Inaugurata con la seconda Fiera nazionale dell'Artigianato che vide, raccolta nel palazzo delle esposizioni al *Parterre* di San Gallo, il fior fiore della nostra produzione artigianale dall'Alto Adige alla Sicilia, la « Primavera Fiorentina » soffre, in una forma altamente leggiadra, all'ammirazione del popolo: inghirlandato di verde finestre e balconi, il traspunto della gamma più varia che sia dato immaginare in un'esposizione di vasi fioriti. Aveva avuto già inizio al Pollteama fiorentino la stagione sinfonica a cui han seguito, nel maggio, lo svolgimento dei due grandi concerti della Filarmónica di Berlino diretta dal Furtwangler e una stagione lirica importantissima. Si son così potute avere nel nostro massimo teatro, acquistato o non è molto dal Comune di Firenze che ne ha fatto il tempio dell'arte lirica, edizioni perfette della *Walkiria*, della *Bohème*, della *Sonnambula*, del *Meisfotele*, della *Tosca*, di *Piotta e Cavalleria*, della *Norma*, di

hanno convocato pubblici strabocchevoli di entusiasmo. Le bellezze di tali opere, rese pienamente dai celebri artisti cui ne è stata affidata l'esecuzione, sono state gustate da un numero assai più vasto di ascoltatori mediante le trasmissioni radiofoniche che la nuovissima e potente stazione fiorentina dell'Eiar ha organizzato per tutte le consorelle del gruppo Nord. E già che il discorso cade sulla musica non si possono non ricordare i concerti dati ogni sabato, a iniziativa degli « Amici della musica », nella Sala Bianca di Palazzo Pitti e il secondo concerto all'aperto sotto le logge degli Uffizi e quello per la inaugurazione della nostra radiotrasmissione che suscitò nel l'immenso pubblico concorso ad ascoltarli veri deliri d'entusiasmo e di commozione.



Il corteo storico schierato in Piazza della Signoria.

La rassegna dei « numeri » artistici della nostra « primavera » non sarebbe completa se non si rammentasse l'attività dell'Istituto Fascista di Cultura dove, tutti i lunedì, nel superbo salone del Brunelleschi al Palazzo di Parte Guelfa si sono svolti importanti programmi con solisti e musica da camera, quella del Conservatorio, del Lyceum, dell'Istituto Francese e dell'Istituto Britannico. Per l'anno venturo si sta organizzando quello che il Duce, con felice pittorica espressione, ha chiamato il « Maggio Musicale Fiorentino », che farà, ogni tre anni, di Firenze la Salzburg d'Italia.

La quarta Fiera internazionale del Libro, inaugurata alla presenza di S. M. il Re il 30 dello scorso aprile, ha richiamato in Firenze l'espressione più chiara e tangibile del pensiero europeo e dell'organizzazione industriale che lo diffonde nel mondo. Nonostante il disagio economico di cui tutti i paesi in questo momento soffrono non è azzardato affermare che la quarta edizione della Fiera del Libro è, sotto tutti i rispetti, una rassegna



Una fase della partita.

più nutrita e ordinata di quella che nel 1928 ebbe sede nella nostra città. Vi figura infatti un maggior numero di nazioni europee e la completa la « Mostra nazionale del libro del

verta Fiorentina », quelle ricreative, sportive e mondane sono alla loro volta varie e interessanti. Interessanti sono riuscite, senza dubbio, la « Mostra della moda » avvenuta alla « Pergola », la « Mostra canina » che ha riunito alle Cascine i campioni più pregiati della cinofilia internazionale e il Concorso ippico internazionale che ha adunato i più celebri cavalieri e i più audaci amazzoni di tutta Europa. Che dire poi delle partite di calcio in costume del 500? Quella giocata in Piazza della Signoria l'altra si disputerà il 24 giugno, insieme con la Processione di Grassano, lo Scoppio del Carro, con le feste di Legnaja per l'incoronazione del « Duca dei Broccoli », ha dimostrato come nel nostro popolo sia ancora vivo e potente il fascino delle gloriose tradizioni. Nel campo sportivo abbiamo avuto manifestazioni di primissimo ordine come la partita internazionale di calcio tra Italia (B) e i caddetti ungheresi, il Campionato nazionale di scherma tra i Giovani Fascisti, gare di atletica, il giro ciclistico della Toscana; altre manifestazioni dovranno svolgersi in giugno a conclusione del programma sportivo.

A completare gli avvenimenti per questa nostra « primavera » erano stati indetti è intervenuta quest'anno una manifestazione nuova: la « Mostra vinicola », promossa dal Consiglio provinciale dell'Economia, che aveva alle sue... dipendenze la « Bottega del vino » aperta con felice, geniale e toscana intuizione sotto le Logge del Mercato Nuovo.

Al quadro non manca nulla: accanto alle opere dell'ingegno, quelle del braccio; i prodigi dell'organizzazione industriale e le alte suggestioni dell'arte e del pensiero, e, intorno a tutto e su tutto, la salda volontà di preparare un domani migliore al nostro Paese.

SERGIO CODELUPPI.



Se queste sono le manifestazioni, diremmo, culturali della « Prima-

SERATA A TRE

Serata di nervi in famiglia - Il marito ha rifiutato un nuovo vestito alla signora, che, per contro, ha inventato una emicrania alla ennesima potenza per impedire al marito di uscire e trovarsi con gli amici al Caffè - Il temporale è in aria.

LUI (tanto per ingannare il tempo e far venire l'ora di andare a letto senza essere obbligato a parlare colla moglie, si è avvicinato alla radio e tenta di cogliere qualche stazione. Ma l'apparecchio non risponde ai suoi tentativi che con qualche scarica a intermittenza).

LEI (visibilmente offesa). Si direbbe che questa sera anche il tuo apparecchio abbia il tuo temperamento. Non parla, e se parla non fa che brontolare e scattare per dire delle cose insulse.

LUI (filosoficamente). Si vede che avrà moglie anche lui...

LEI (ironica). Spiritosa questa... Te l'hanno detta gli amici del Caffè?...

LUI (c. s.). Lo sai che i tuoi amici, felici loro, sono tutti scapoli e quindi non conoscono le beatitudini del focolare domestico.

LEI. Perché non hai fatto anche tu come loro? Così avresti potuto correre con tranquillità la cavallina dietro alla prima gonnina che ti fosse capitato di incontrare sulla tua strada.

LUI. L'ho fatto, ma la fatalità ha voluto che incontrassi subito te e tutto è finito in sul nascere.

LEI. Anche questa spiritosaggine è dei tuoi amici?

LUI. Fa come credi. Se ti piace pensarlo, accomodati...

LEI (a nervi tesi). Sei di una gentilezza squisita.

LUI (scettico). Effetto del clima domestico!

LEI. Puoi ringraziare la mia emicrania se non ti rispondo per te rime.

LUI (tace e riprende a manovrare l'apparecchio che d'un tratto pare risvegliarsi dal suo letargo e riarsarsi del mutismo durato troppo a lungo con un chiasso assordante).

LA RADIO. Per chi vuole viver bene senza astii e senza affanni. Senza nervi e senza pene per chi vuol viver cent'anni...

LEI (scattando). Vuoi o non vuoi

far tacere questo orribile apparecchio? Mi rintraona terribilmente nelle orecchie e chi ne va di mezzo è la mia testa.

LUI. Se credi che l'urliare faccia passare l'emicrania...

LEI (stato stesso tono). Se credi che sia possibile farti udire con questo po' po' di fracasso parlando a mezza voce...

LUI. Nessuno ti obbliga a parlare... Se poi non vuoi sentire la radio, ci sono altre camere nell'alloggio.

LEI. O posso prendere la porta e ritornarmene da mia madre, non è vero?

LUI. Lascia stare tua madre, per carità...

LEI. Di' pure che ti è terribilmente antipatica. Tanto non è una novità.

LUI. Ouff!... Siamo alle solite?...

LEI. Ed è a me che lo domandi?

LUI (incinciando a perdere la pazienza). Senti, cara, se vuoi farmi andare in bestia non hai che da continuare su questo tono.

LEI (provocante). Sarebbe molto carino vedere un asino a cavallo di sé stesso.

LUI (ironico). Spiritosa questa... Te l'hanno insegnata le amiche ai tuoi thé?

LEI. E perché no? Le mie amiche sono tutte sposate e conoscono molto bene il genere «uomo».

LUI. Care tutte le tue amiche... Deliziosi i vostri thé... E i mariti lavorano tutto il giorno per voi, per mantenervi belle, eleganti...

LEI (continuando). E privarti poi di un vestito... Questo perché ci vogliono belle ed eleganti.

LUI. Ti compatisco...

LEI. Non ho bisogno della tua compassione.

LUI. Già, avresti bisogno di altro... di una cosa che so io!...

LEI (strillando). Anche battermi vorresti?... (Alzandosi di scatto) Non mi fermerò un minuto di più in questa casa. Torno da mia madre!...

LUI. Oh! basta, sai. Se credi di farti passare i nervi col farli venire a me, ti avverto che ti sbagli e di molto.

LEI (sfidandolo). Toccami se sei capace...

LUI. Se credi di farmi paura... (Conciliante) Suvvia, stiano calmi. Toh! per farti piacere chiudo la radio (chiude l'apparecchio).

LEI (ironica). Oh! come sei generoso!... Visto che non riesci a far nulla di buono e l'apparecchio non risponde che con scariche ai tuoi comandi, eccoti a fare il gentile. Ma non attaccate, sai...

LUI. Basta, ti dico, se no...

LEI (pronta). Se no...

LUI. Se no niente, ecco tutto. Ed ora lasciamci in pace.

(Una pausa. LUI si è affondato in una poltrona ed accende una sigaretta).

LEI (passeggia canticchiando a mezza voce).

LUI. Una vocina meravigliosa...

LEI. Sempre migliore della tua radio.

(Nuova pausa. LUI continua a fumare. LEI si avvicina all'apparecchio e rimette la corrente).

LA RADIO. ... e rappresenta l'ultima novità in fatto di abiti da sera. Mariti, un po' di generosità, che diamia! Le vostre mogli acquisteranno un maggior fascino se...

LUI. E' eccitante questa trasmissione stasera. Chiudi l'apparecchio e andiamo a dormire.

LEI (fa mostra di non sentire).

LA RADIO. Una signora veramente elegante deve continuamente rinnovare il proprio guardaroba se vuol fare bella figura e, ciò che più conta, farla fare al proprio marito. Non è quindi un consiglio quello che vi diamo, signori uomini, ma qualche cosa di più: un ammonimento per la vostra vita futura.

LUI. Vuoi o non vuoi farla tacere? Non ti dà più l'emicrania?...

LEI (c. s.).

LA RADIO. Moglie felice, casa beata. Mariti, la vostra felicità consiste nell'eleganza delle vostre mogli!

LUI (sbuffando). Ouff!... Non ci mancava che questa!

LEI (ironica). E' la tua radio che parla. Dovresti fare un poco più di attenzione a quello che dice...

LUI. Se non lo faccio si è per un riguardo a te che non puoi assolutamente sopportarla.

LEI. E chi ha mai detto delle eresie simili? Ti prego di non farmi dire delle cose che non penso.

LUI. Santa innocenza!...

LEI. E poi e poi... anche se le avessi dette, capital... con l'emicrania che ho stasera...

LUI. Sì sì... cerca pure delle scuse che ne hai bisogno.

LEI (secca). Non ho bisogno di niente.

LUI. Quand'è così...

(Nuova pausa. LA RADIO riprende).

LA RADIO. La felicità domestica è sovente basata sul filo sottile della lama di un rasoio. Basta un nonnulla, e subito ci si trova faccia a faccia con l'ibbisso. Incomprensioni, paroloni grossi come case, musi lunghi, emicranie improvvise e fortissime delle mogli, e nervi a tutto spiano dei mariti. La casa diventa un campo di battaglia e marito e moglie diventano nemici acerrimi che si odiano l'un l'altra. E questo perché? Perché elementi estranei si introducono nella discussione, cose di poco conto assurdo ad una importanza capitale. Invece di immergersi nel benessere della propria casa, fra moglie e marito si creano dei dislivelli odiosi che non dovrebbero esistere.

(Durante la parlata della RADIO LUI si è alzato, si è avvicinato all'apparecchio ed ha fatto per chiuderlo, ma LEI gliel'ha impedito. Ora tutti e due, quasi contro voglia, sono presso all'apparecchio attenti alle parole).

LA RADIO. Ma non bisogna spaventarsi troppo. Come per tutte le cose di questo mondo, vi è un rimedio anche per questo. Un niente, un uovo di Colombo, ma chi ci aveva pensato? Un buon caffè, ecco tutto. Favorisce la digestione, toglie dal capo le idee balzane, pervade il corpo di una beatitudine che fa vedere le cose sotto una aureola rosa di felicità. Il caffè della casa...

LUI (toglie la corrente). E' stupido tutto ciò.

LEI. Semplicemente odioso...

LUI. Toh! per la prima volta stasera siamo dello stesso parere...

LEI. Già... (Una pausa, poi quasi con noncuranza) Sarà meglio suonare per il caffè... Non l'abbiamo ancora preso stasera!...

JIM.





MILANO - TORINO - GENOVA
TRIESTE - FIRENZE



Aldo Rosai.



..RADIOINDISCREZIONI..

Abbiamo raccontato l'aneddoto di quella vecchietta che, malata, il suo obolo alla stazione di Parigi perché « non era giusto che ricevesse gratuitamente le radiotrasmissioni ». Un altro avvenimento curioso: un parigino ha lasciato in testamento una ragazzetta del somaia alla P.T.T. perché possa migliorare i suoi programmi.

Il maestro Grety nel sud « Soggi sulla musica » ha studiato l'influenza che esercita la musica su certi animali. Il cane è un animale molto sensibile ed è nemico dei rumori striduli; i cavalli preferiscono il suono della tromba. I gatti sono... meno musicofili, ma anche essi soggiacciono all'influenza di alcuni strumenti. Grety ha studiato particolarmente l'attrazione della musica sui topi e sui ragni, uno di questi ultimi, infatti, scendeva sullo strumento ogni qualvolta l'ascoltatore attaccava a suonare. I serpenti sono facilmente soggiugati dalle modulazioni dei flauti; ma gli animali... più musicali sono i passeri che arrivano persino a ripetere fedelmente ogni cosa che suonano. Naturalmente, queste influenze valgono anche se trasmesse per altoparlante.

GIOVEDÌ 9 GIUGNO 1932 - Ore 20.30

L'APPUNTAMENTO IN CIELO

RADIOCOMMEDIA IN QUATTRO TEMPI DI
PIERO MAZZOLOTTI

L'avventura si inizia e conclude a San Remo, da un pomeriggio all'altro di un giorno d'estate, oggi. L'azione segue i personaggi nella vita, quindi si svolge in località ed ambienti diversi ed il passaggio da un luogo all'altro è precisato con caratteristiche segnalazioni auditive che valgono ad individuare il nuovo ambiente in cui i personaggi agiscono. Il "gong", non sarà usato che alla fine di ognuno dei quattro episodi, allorché l'azione subisce una sospensione di tempo.



Bianca Aresi.



Vittorio Sandri.



Comm. Achille Aresi.



L'umorista spagnolo Ramon Gomez de la Serna è un grande appassionato della radio. Fedele al microfono di Radio-Barcellona, invoca quotidianamente giornali, riviste per divertire gli ascoltatori così da rendere le sue « chiacchiere » uno degli elementi più attraenti del microfono catalano. In giorno inizia il clown in un'imitazione ricca di verve. L'indianista intervista una sirena per conoscere ciò che avviene in fondo al mare; chiacchiera quindi con illustri spiriti e passa, poi, a riprodurre la voce del circo imitando al crocchio la voce degli animali. Con una frusta nella destra e un tubo lungo cinque metri in bocca, l'omma ha riprodotto la lotta tra il dominatore e il leone.

Nella stazione di Radio Barcellona è stata inaugurata un'arabesca lapide che ricorda come quella stazione fu la prima ad annunciare l'avvento della Repubblica in Catalogna.

La radio danese ha bandito un concorso per una radio-commedia con premi di 5000, 3000 e 2000 corone. Il concorso si chiude il 10 agosto.

In Germania si fa attraverso la radio un'intensa propaganda per il cavetto, a base di conferenze regolari. Anche negli Stati Uniti gli interessi ippici sono in tutti i programmi trasmessi, onde incoraggiare lo sviluppo della razza equina.

Il 22 giugno avrà luogo la prima trasmissione d'opere dalla Scharischer Oper di Berlino alle stazioni inglesi della B.B.C. Verrà trasmesso il « Sansone e Dattila » al quale seguiranno, il 30 luglio, « I Virgini siciliani », e poi altre opere da alcuni grandi teatri tedeschi.

Sono stati fatti degli esperimenti per l'installazione della radio a bordo delle scialuppe di salvataggio dei porti di Ostenda e di Zeebrugge onde permettere ai loro equipaggi di restare in comunicazione con le stazioni di marina installate a terra. Gli esperimenti sono riusciti soddisfacenti.

IL RINGIOVANIMENTO DI FAUST

Vorrei sapere per quale ragione si è propensi a credere che il dottor Faust, prima del patto col diavolo, fosse un povero vecchio semi cadente e che, dopo il patto, sia improvvisamente ringiovanito. (Parla del Faust di Goethe). Nel poema del massimo scrittore tedesco, una sola scena può far sospettare tal cosa, la scena cioè della caverna della strega dove viene propinato al dottore «Un beverone — secondo l'espressione di Mefistofele — che gli farà veder Elena in ogni femmina». In realtà però non si assiste ad alcun ringiovanimento vero e proprio, sibbene ad una maggiore adeguazione del dottore alla vita che si vive giorno per giorno, dopo la bevuta.

In altre parole Faust, quando gli è stata largita la bevanda, dal campo teorico e speculativo, passa a vivere una vita pratica e null'altro. Secondo me Faust non era vecchio prima del patto, né divenne giovane dopo. E ciò per vari motivi.

Prima di tutto la crisi di disperazione da cui il dottore è stato quasi indotto al suicidio, prima del suono delle campane annunzianti la Pasqua, non è propria dei vegliardi. Il vecchio, qualunque sia stato il corso della sua esistenza, qualunque siano state le esperienze negative in essa fatte, non si uccide mai, perché è ad essa troppo affezionato, dato che se la sente sfuggire giorno per giorno. Il rimpianto per quanto non si è fatto, che è il più terribile di tutti, lo assalirà, è vero, talvolta; ma non colla forza ossessionante con cui Faust è stato assalito. Ciò perché i sensi attutiti smorzano in certo qual modo la violenza del desiderio e perché, quando si è giunti nell'età in cui non si vive che dei propri ricordi, questi ricordi hanno in sé una tal forza dolce e nostalgica che, attraverso di essa, si vede tutta la nostra esistenza trascorsa, anche se triste ed uggiosa, desiderabile.

Faust poi, per la stessa ragione, se fosse realmente vecchio, per quanto uomo superiore, non saprebbe sottrarsi all'essere un *inductor temporis*, cioè, un barbogio brontolone che proietta nel passato tutte le sue aspirazioni. Egli invece le proietta nel futuro e si rimpiange, o meglio maledice il passato, lo fa perché questo non gli ha creato una base pel futuro stesso che considera prossimo a terminare. Intendiamoci, prossimo a terminare come espressione di vita attiva. Ora qual è quel vecchio che rimpiange di non più poter fare qualcosa pel futuro, se tutto quanto poteva compiere lo ha già compiuto?

Se Faust fosse vecchio, sarebbe un essere psicologicamente sbagliato. Né si può ammettere che Goethe possa esser incorso in un errore così madornale.

Faust invece è un uomo nella sua completa maturità di spirito e di corpo: un uomo tra i quaranta ed i quarantacinque anni, che, dopo aver agito, studiato, meditato, distrutto e costruito, sempre nel cam-

po astratto, arriva con piena coscienza di sé ad una di quelle svolte della vita, che si possono chiamare *periodi di reversione*, nei quali, dinanzi al pensiero che ci rimane ancor poco tempo di vita attiva (il poema goethiano non è che il dramma dell'attività), mentre infinite cose ancora ci restano da compiere, dinanzi al pensiero che il tempo ci sfugge inesorabilmente ed alla sensazione che siamo per abbandonarci le forze siamo assalliti da uno sconforto terribile, derivato dal paragonare quanto si è fatto con quanto ci rimane ancora da fare, senza tuttavia aver la speranza che le nostre imprese possano esser condotte a termine, e col dubbio conseguente che si debba lasciare a mezzo ciò che rappresentava l'unica mèta dei nostri sforzi.

Da questo sconforto, come fonte ristoratrice, rampolla spesso il desiderio di mutar vita, di abbandonarsi al tumulto delle sensazioni più violente ed attuali, seppellendo il vecchio «io» ed affermandone uno nuovo che però la conoscenza piena del nostro carattere ci dimostra impossibile a realizzarsi.

In tali momenti quanto si è fatto ci appare ben meschino di fronte all'«io» beffardo che irride continuamente i nostri sforzi anche più arditi e nobili, di fronte a quello scetticismo che conosce a fondo il valore di tutto e tutti, determinando spesso uno sdoppiamento della personalità, per cui coesistono gli ideali della giovinezza con la riflessione clinica propria di chi sta

per uscirne. Sdoppiamento reso visibile dal dualismo, dalla contrapposizione Faust-Mefistofele che, in ultima analisi non sono se non due aspetti diversi della medesima persona. Mentre l'uno aspira a qualcosa di sovrumano, vede tutto bello, buono, puro; l'altro, che ha fatto tesoro di esperienze, è pronto a sviscerrare quanto si cela sotto tale bellezza, bontà e purità. Mentre l'uno vuol conquistare la donna del cuore colle pratiche romantiche proprie dei giovani, l'altro, più pratico, le offre i gioielli! La vecchiaia di Faust sta tutta qui ed il dramma sorge tutto da questo contrasto in cui non è Faust il vecchio, sibbene Mefistofele colui che, nel momento opportuno, modera le intemperanze del primo, gli raccomanda «di non uscir fuori dalla sua parte» e che si rivela tutto intero nella descrizione della capitale che vorrebbe. Ricordate?

«Nel cuore della città, fondachi «di commestibili per i borghesi, vicoli stretti, pinacoli aguzzi, mercato limitato, cavoli, rape, cipolle; «banchi di beccaio ove le mosche s'accalcano per divorare le carni «polpose. Là trovi, ad ogni istante, «fetore ed operosità. Poi grandi «piazze, strade spaziose per darvi «una certaria di grandezza; e infine, dove non vi è più alcuna «porta a limitare lo spazio, sobborghi a vista d'occhio. Mi diverrebbe il rumoreggiare delle carrozze, il tumulto della gente che «va e viene, l'eterno movimento «confuso di questo spargigliato «formicaio e sempre, sia a cavallo,

«sia in carrozza, sarei io il punto «centrale, onorato e riverito dalle «miriadi. Poscia mi fubbricherei, in «un luogo ameno, un castello di «stile grandioso per andarci a di- «porto, con boschi, colline e pin- «nure, prati e campi messi a giar- «dino, con grande magnificenza. «Lungo i laghi del mare verdeg- «gianti vorrei vi fossero sentieri «allineati ed ombre condotte con «arte, cascate cadenti di roccia in «roccia e getti d'acqua d'ogni specie. In seguito, per le donne, per «le belle donne fabbricherei piccole «chsette comode e maestose. Vorrei «passare colà ore infinite in una «solitudine bellissima e soavevole».

Non abbiamo qui forse l'espressione del pensiero, più che di un piccolo borghese, di un uomo stanco delle lotte per la vita? Stanco di dover sempre inseguire i propri sogni sublimi e chimERICI? Quando tali sogni costano fatica a realizzarsi, non trovano forse una beata sosta in quanto è *immutabile nel scolorito*? La mente allora torna sulla già fatto ed in quello solamente vede il bello, anche se questo è meschino, è l'espressione dei secoli passati misto, con mostruoso ibridismo, a quanto è proprio del nostro giorno.

Faust adunque che lotta, spera, ama, odia, uccide, si redime non è che una personalità più ricca delle altre, ma sempre la stessa dal principio alla fine. Il ringiovanimento di Faust, in fondo, non è che lo sdoppiamento cosciente dei due esseri che lo compongono, in un momento in cui si è tratti di tornar al passato, stanchi di guardar al futuro; in cui si è tratti a tornar fanciulli quando si ha già l'esperienza dell'età matura.

MARIO MONGUCCI-BOLDI.

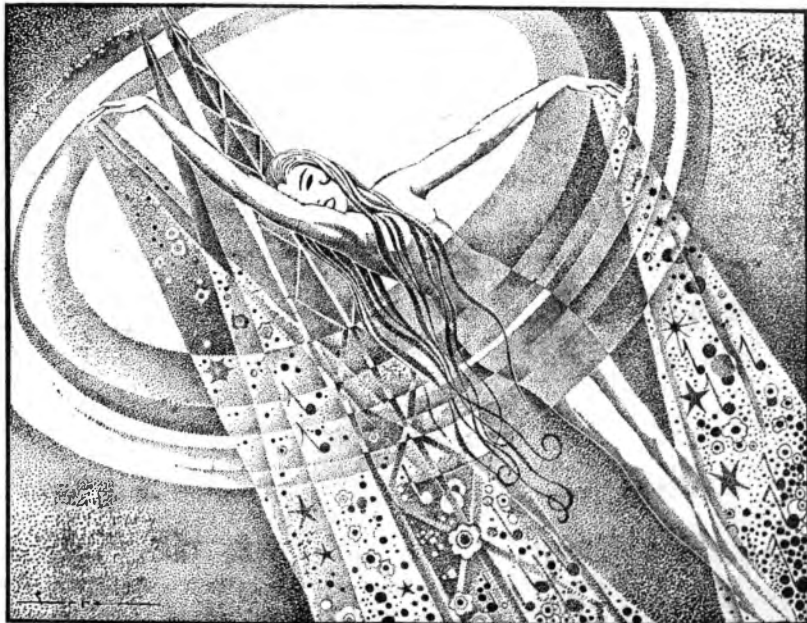



MILANO

GLI AMICI DEI PICCOLI

Due grandi amici dei nostri bambini:
Mago Blu, che li incanta con le sue
fiabe meravigliose ed avvincenti, e

CROSLEY=BABY

IL SUPERLATIVO 5 VALVOLE

che permette loro di sentirle raccon-
tare dalla viva voce del Mago

L. 1200 - Tasse comprese, più L. 26 supplemento tasse valvole R. D. 4 Aprile - **L. 1200**

Radio Crosley Italiana di Vignati Menotti

Sede Centrale: LAVENO - Telefono 19

Amministrazione: Viale Porro, 1 - Stabilimento: Via Ceretti, 2 - Filiali: MILANO - Foro Bonaparte, 16 - VARESE - Corso Vitt. Eman., 19

CURIOSITÀ SCIENTIFICHE

Oggi l'aeroplano viene anche adoperato per fotografare dall'alto la superficie del suolo ed ottenere il materiale necessario per fornire una precisa cartografia. Con l'uso di una nuova macchina fotografica aerea a cinque obiettivi, inventata dal maggiore J. W. Bagley e costruita a Wright Field dai tecnici del Corpo aeronautico dell'esercito americano, in sole tre ore di tempo è stato recentemente fotografato da un apparecchio in volo un territorio



La nuova macchina fotografica aerea con cinque obiettivi. In alto, una fotografia riprodotta con la forma di una croce miltese.

dell'estensione di ben 300 miglia quadrate. La macchina fotografica posta sotto l'aeroplano, in modo che la sua lente centrale sia in posizione verticale rispetto al campo di visione, mentre lateralmente, disposte con un determinato angolo d'inclinazione verso l'esterno, si trovano le altre quattro lenti, che consentono la presa di una zona più estesa. Le distorsioni prodotte da queste quattro lenti vengono

corrette con una macchina speciale prima dello sviluppo delle pellicole. Ogni figura riprodotta ha la forma di una croce miltese.

Il Governo canadese s'interessa dei prodotti del mare fino al punto di avere istituito un laboratorio speciale presso il dipartimento della pesca allo scopo di accertare quali caratteristiche ed utilità essi dimostrino nell'interesse dei consumatori e della scienza in generale. Nelle ricerche scientifiche fatte con le ostriche, i tecnici addetti a tale lavoro hanno trovato che esse sono indicatissime per cooperare a prevenire l'anemia in quelle persone che per la loro costituzione fisica hanno tendenza a diventare povere di sangue. Questi tecnici hanno dichiarato che le ostriche, oltre a contenere una grande quantità di ferro e di rame, sono ricche di vitamine indispensabili alla salute umana. Il rame favorisce la fissazione del ferro nel sangue e contribuisce all'arricchimento dei globuli rossi. Gli ammalati di anemia non possono però guarire senza la cura delle ostriche, essendo necessario che ricorrono anche al rimedi recentemente trovati dagli uomini di scienza, consistenti negli estratti di fegato di mammiferi e di volatili.

E' stato dimostrato che il cervello umano assorbe più zucchero dei muscoli più importanti del corpo, come quelli delle gambe e delle braccia, quando è in funzione e non riposa. Per arrivare a tale conclusione sono state esaminate oltre trecento persone e la scoperta, che non ha solamente carattere di curiosità, può riuscire utilissima nello studio dei disordini mentali e nervosi in base alla relazione che passa tra il consumo dello zucchero e le funzioni dell'organo del pensiero. Già si conosceva che le persone sottoposte ad una grande fatica muscolare consumano più zucchero di quelle che stanno a riposo o quasi, zucchero che proviene ai muscoli attraverso i vasi sanguigni. Gli esperimenti di tal genere si fanno con le analisi continue del sangue dei soggetti esaminati. Così per accertare la quantità di zucchero consumata dal cervello il sangue è stato esaminato prima che pervenisse al cervello, attraverso un'arteria, e poi quando ne era uscito, attraverso la vena jugulare, prima ancora che si meschiassi con l'altro sangue del corpo.

lano i tavolini di legno con le macchine da falegnameria. Le parti taglienti di questa macchina, rimangono sempre stazionarie, mentre i pezzi da lavorare si muovono assieme al tavolo su cui sono fissati. Il tavolo mobile che costituisce una specie di piattaforma, è talmente largo che può contenere un centinaio di persone, tanto in piedi che sedute. La immensa piattaforma può essere considerata come uno dei capolavori dell'industria meccanica moderna, sia per la sua mole che per il funzionamento.

L'immensa piattaforma destinata a piallare il ferro, l'acciaio o altri metalli.

L'esercito inglese è stato dotato di un nuovo carro di assalto anfibio, cioè di un « tank » che è capace di correre sul terreno, raggiungendo su una strada anche

disarino e per il raggiungimento della pace mondiale, è ricoperto di una lamiera di acciaio che resiste ai proiettili dei fucili, mitragliatori, anche quando i colpi siano



la velocità di quaranta miglia all'ora, e di attraversare i più larghi fiumi con i mezzi propri, fiutando sull'acqua a circa sei nodi all'ora. Questo nuovo ordigno di guerra, venuto alla luce durante le discussioni preparatorie per il

lirati a brevissima distanza. Porta due uomini ed è armato come gli altri carri di assalto più pesanti. Durante le prime prove del « tank » anfibio, il pubblico l'ha potuto osservare mentre attraversava il Tamigi.

Un chimico tedesco è riuscito a produrre l'alluminio trasparente, introducendo alcune sostanze speciali nella preparazione di una lega di questo metallo, la quale mantiene tutte le proprietà del metallo originale, ma nello stesso tempo acquista la caratteristica di lasciar passare la luce. Fino ad ora la luce che ha attraversato questa lega di alluminio trasparente si mostra di una tinta giallognola, però il detto chimico continua a lavorare per trovare il mezzo di eliminare anche il color giallo e riuscire a produrre un metallo trasparente come il vetro. Queste sono le apparenze e le assicurazioni date da lui, tanto che molte fabbriche si sono prenotate per ottenere dall'inventore le prime lastre perfette, che verrebbero adoperare in vece del vetro. Se le speranze e gli sforzi saranno coronati dal successo, non sarà difficile che i comuni vetri usati per le finestre, che, come si sa, sono molto fragili, possano essere sostituiti con le lastre di alluminio trasparente. Ma in questo caso il chimico tedesco farebbe un vero miracolo scientifico.

E' stato accertato che la carie dei denti viene favorita dalla saliva che esce dalla bocca e precisamente dalla sua qualità, la quale dipende dalla composizione chimica del sangue. Questi accertamenti rappresentano il frutto di parecchi anni di esperienze di alcuni medici americani, i quali ritengono che per evitare che i denti si guastino basta usare cibi appropriati, capaci di far pervenire nel sangue quelle sostanze indispensabili per il mantenimento di una sana dentatura. In altre parole, col solo cibo si può d'ora in poi, almeno secondo i detti medici, prevenire ed anche curare la carie. La saliva può essere mantenuta in ottime condizioni con una determinata proporzione di fosforo, mentre il calcio ed i fosfati sono necessari per poter mantenere lo smalto dei denti. I fagioli, i fagioli, le uova ed il latte sono ricchi di fosforo, quindi possono essere preferiti. Il calcio abbonda negli spinaci, nelle lattughe, nei cavoli e nella frutta. Non bisogna però trascurare i cibi che contengono vitamina D, se si vuole mantenere i denti sani, e tale vitamina è presente nell'olio di pesce, nel rosso d'uovo, nel burro e nel latte.



Come è stata trapiantata una grossa magnolia.

Amplificatore fonografico e ricevitore per la stazione locale

Lo schema che riportiamo è un amplificatore a corrente alternata da usare con diffusoria elettrico per la riproduzione dei dischi oppure con circuito accordabile per la ricezione della stazione locale.

L'applicazione è evidente: può essere usato presso qualche piccolo locale pubblico, qualche Istituto, Dopolavoro, ecc., dove si vogliono ottenere audizioni di musica fonografica oppure di trasmissioni della stazione locale per gli scopi didattici e dilettevoli affini alla radio stessa.

La parte radio-elettrica (a) di questo complesso non è molto sviluppata poiché crediamo che la stazione locale possa pienamente rispondere allo scopo di una manovra semplice e sicura come quella che si ritiene indispensabile dove l'apparecchio viene usato per varie ore del giorno e da mani differenti.

L'amplificatore consiste in due valvole accoppiate a resistenza e capacità. La prima valvola perciò ha un coefficiente di amplificazione piuttosto elevato (abbiamo adottato la AR 495 che ha 85 di amplificazione senza essere schermata ed è perciò chiamata la valvola miracolo). Il secondo stadio comporta l'uso di una valvola P 460 che ha, come è noto, 12 wats di alimentazione anodica.

L'accensione è a 4 V come la precedente, quindi le due valvole possono essere alimentate dallo stesso secondario S3 del trasformatore di alimentazione.

L'altoparlante è un elettrodinamico adatto alla valvola di uscita usata e la sua eccitazione serve da impedenza di filtro.

L'alimentazione (D) si effettua mediante un trasformatore ed una valvola raddrizzatrice nonché il dispositivo di filtro e di polarizzazione di griglia.

Il trasformatore ha un primario adattabile alle varie reti (125-160-220 V.) e da cui viene derivata una tensione fissa qualunque sia il voltaggio della rete per alimentare il motore fonografico (b), che del resto potrebbe essere inserito direttamente sulla rete.

Il secondario S1 del trasformatore di alimentazione provvede all'alimentazione. Si tratta semplicemente di una semionda, poiché la valvola usata, ed il cui filamento si alimenta con S2, è appunto ad una sola placca. Il collegamento di questa valvola è fatto in modo da porre la placca verso il negativo.

All'uscita della valvola è disposto un condensatore da 2 μ F e per la tensione adatta segue l'eccitazione dell'altoparlante (2500 Q) ed all'uscita si ha un altro condensatore da 4 μ F anch'esso per la tensione che indicheremo più avanti.

Considerando per ora l'apparecchio come amplificatore fonografico e cioè con il commutatore nella posizione di destra e con i collegamenti 1-3 e 2-4 effettuati, si ha che la prima valvola funziona con le seguenti caratteristiche: catodo a massa, griglia polarizzata negativamente 1,6 V attraverso una resisten-

za da 2 M Ω e una resistenza a 0,1 M Ω . Mediante la resistenza di ritorno R2. Nell'attacco tra le resistenze da 2 a 0,1 M Ω vi è derivato un *pick-up* da 0,1 μ F.

Il *pick-up* è derivato sulla resistenza di 2 M Ω . La placca ha la tensione positiva di 200 V attraverso una resistenza da 0,1 M Ω per abbassare la tensione (tanto che al suo estremo è disposto un condensatore da 0,1 μ F) e una resistenza di placca di 1 M Ω .

La valvola finale ha il catodo (filamento) a massa attraverso il centro del secondario S3 che lo riscalda. La griglia è polarizzata attraverso le resistenze di 1 M Ω e

resti escluso, mentre sono inseriti la bobina di sintonia con il relativo condensatore, attraverso il condensatore di rivelazione S1 fa a meno della reazione.

La polarizzazione di griglia di questa valvola è ridotta a zero senza peraltro modificare quella della valvola di potenza.

La bobina adatta è rappresentata in figura. Il filo sarà, per i diametri segnati, copertura smalto-seta. Il materiale occorrente è elencato qui sotto:

Un motore fonografico (Collaro, Paillard) provvisto di Interruttore automatico

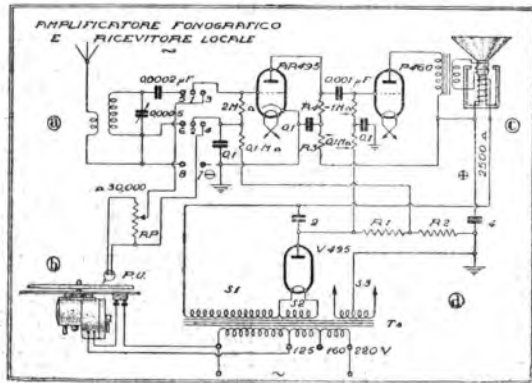

0,1 M Ω mediante le resistenze R1 ed R2.

Sulla resistenza di 1 M Ω verso la griglia è piazzato il condensatore di collegamento da 0,001 μ F, dal lato opposto vi è il condensatore da 0,1 μ F quale *shunt*, verso massa.

La placca è alimentata attraverso il primario a bassa resistenza del trasformatore del dinamico.

La valvola P 460 funziona con 200 V e 45 mA di placca, con 30 V di negativo di griglia. Posto che la corrente della AR 495 possa essere al massimo di 5 mA, si hanno 50 mA.

L'alimentatore deve fornire 200 V per le placche + 125 V (2500 \times 0,05) per l'eccitazione, 30 V circa per la polarizzazione di griglia, in totale poco più di 350 V.

Per questa ragione, usando una valvola V 495 il secondario S1 deve fornire 350 V a corrente alternata con 50 mA.

Le resistenze R1+R2 per 30 V (50 mA) sono complessivamente 600 Q, riservando ad R2 la ventesima parte, cioè 30 Q.

Per il funzionamento radio si inserisce l'apposito circuito (a) collegando 1-5; 2-6; 7-8 (quest'ultimo collegamento può restare effettuato anche durante il funzionamento fonografico) in modo che il *pick-up*

Un circuito radio formato di un trasformatore d'aereo con relativa bobina di sintonia e con condensatore variabile da mezzo millesimo. Questo condensatore può essere del tipo a dielettrico solido (economico).

Aggiungasi il condensatore di reazione da 0,0002 μ F.

Il materiale per il circuito può essere acquistato presso qualsiasi negoziante.

I condensatori fissi debbono essere scelti in rapporto alle tensioni di funzionamento. Perciò, per esempio, il condensatore da 2 e quello da 4 per il filtro debbono rispondere ad una funzione di esercizio di 350 V. Altri condensatori da 0,1 debbono essere adatti al loro specifico funzionamento, e cioè uno sopporta la tensione di circa 200 V (alimentazione) di placca della AR 495, gli altri due possono essere calcolati per tensioni minori. Vi è un condensatore da 0,001 per l'accoppiamento intervalvolare. Questi condensatori potranno essere scelti tra i modelli della nota fabbrica italiana Microfarad.

La scelta delle resistenze deve essere fatta con molta attenzione specie in base alla corrente che debbono sopportare. Vi sono due resistenze da 0,1 M Ω che non debbono avere passaggio di corrente. Una da 0,1 M Ω deve permettere il passaggio di qualche mA (R3). Una resistenza da 2 M Ω non deve lasciar passare corrente, mentre delle due da 1 M Ω una (R4) deve lasciar passare qualche mA, mentre l'altra non è chiamata a lasciar passare corrente. La resistenza R1 è di 570 Q e la resistenza R2 di 30Q. Entrambe debbono consentire il passaggio di 50 mA.

Le valvole sono del tipo: AR 495 metallizzata, P 460, V 495 della Tung-ram.

Necessitano tre portavalvole, uno a 5 piedini, l'altro a 4 piedini, ed il terzo a 3 piedini adatti alle forti intensità di accensione.

Uno *chassis* metallico su cui poggiano i vari organi componenti.

La messa a punto di questo amplificatore è di estrema semplicità. Basta assicurarsi che le valvole funzionino nei valori sopra indicati. Questi valori corrispondono a quelli prescritti dal catalogo.

G. BRUNO ANGELETTI.

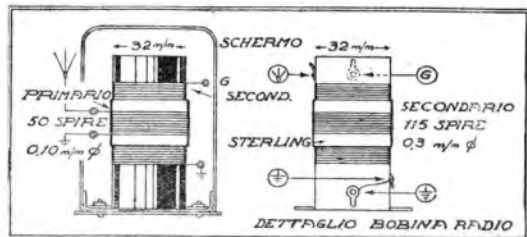

★ ★ SULLE SOGLIE DEL FIRMAMENTO

GIOVE, IL GIGANTE DEI PIANETI

Due pianeti, nelle notti illumi e con atmosfera perfettamente serena e tranquilla, riescono talvolta a produrre tenuissime ombre: Venere e Giove. Quest'ultimo, elevandosi abbastanza sull'orizzonte e brillando pure nelle più alte ore della notte, più frequentemente produce il non raro fenomeno che, tuttavia, non è di una intensità atta a richiamare l'attenzione anche di quelli che non ne facciamo oggetto di speciali osservazioni.

Per il gigante dei mondi planetari la produzione di quell'effetto comune agli astri maggiori non rappresenta la vana parvenza d'un scettro irrisorio dandoci invero una ben pallida idea della reale grandezza ed importanza dell'astro smagliante che nel nostro Sistema occuperebbe il posto del Sole ove mai questo venisse a mancare.

Certo mesatà è l'idea che molti si formano nella nostra provincia celeste: un Sole di non eccessiva grandezza rispetto agli altri astri giganti che s'aggirano per gli spazi siderali, ed intorno ad esso un ristretto numero di corpi oscuri che vivono unicamente nella sua irradiazione luminosa. Accumunare nello stesso rango l'immenso Giove e il piccolo Mercurio, il meraviglioso Saturno e l'ultimo degli asteroidi il cui diametro raramente supera i cento chilometri, è un generalizzare farraginoso, empirico, inconcludente. Varia, senza alcun dubbio, è la sorte riservata ai componenti il corteggio del Sole, come diverso ha dovuto essere il modo in cui essi si sono formati... Troppo semplice, ingenua e pretenziosa quella teoria che un bel giorno pretese render conto di tutti gli enigmi che ancora permangono immutati — e forse immutabili — sulla genesi dei soli e dei mondi.

Non riteniamo far torto ai cortesi lettori e tanto meno alle gentili lettrici col ricordare come il pianeta Giove da solo superi in peso tutti i suoi confratelli uniti insieme, come il suo diametro equatoriale sia non meno di 11 volte superiore a quello della Terra (e non parliamo che del solo diametro lasciando immaginare al lettore il rapporto tra le superfici e i volumi rispettivi), come la sua massa corrisponda ad un millesimo circa di quella del sole.

Una prima suddivisione dei pianeti del sistema solare balza evidente, irrefutabile, essenziale, al semplice esame sommario dei dati rispettivi: Mercurio, Venere, la Terra e Marte varino uniti in unica categoria non essendo eccessivo il divario che esiste tra le loro dimensioni, le densità, le condizioni fisiche stesse alla loro superficie. Altra ne formano, e radicalmente diversa dalla precedente per un numero considerevole di ragioni, Giove, Sa-

turno, Urano, Nettuno e, — perché no? — forse anche Plutone. Meno intimamente legati al luminare centrale, sembrano questi ultimi, e tra essi, il magnifico Giove domina incontrastato in quelle alte regioni, al centro di un sistema di astri che ben poco hanno da invidiare agli stessi pianeti del sistema solare.

Nei rari e deliziosi momenti in cui la nostra fantasia avida di voli ar-

Giove non subirà la stessa sorte dei confratelli minori perché come un piccolo sole azzurrino continuerà ad illuminare il suo corteggio, minuscolo Sistema in miniatura. Quando i milioni di chilometri avranno sensibilmente aumentata la distanza, del Sistema solare non scorderemo che una magnifica coppia celeste formata dal Sole — stella d'oro — e da Giove — stella azzurrina.

Possono ben dirsi quelli due soli gravitanti intorno al comun centro

Milton nell'immaginoso colloquio dello Zaniella. Un tempo era comune credenza che la natura avesse orrore del vuoto; oggi le scoperte siderali ci apprendono, con ben altra certezza, commessa paventi la solitudine.

Anche le condizioni fisiche che il telescopio e lo spettroscopio ci rivelano alla superficie dell'astro smagliante che attualmente rifugge maestoso nella costellazione del Leone, non lungi da Regolo, concordano pienamente nel farlo ritenere un piccolo sole aureolato d'azzurro. Privo con ogni probabilità, di un nucleo solido centrale affatto comune ai pianeti, circondato da una densa atmosfera attendibilmente alquanto luminosa, in preda a sconvolgimenti violenti non dissimili da quelli che avvengono sul sole, e che in breve ne mutano la configurazione apparente, tutto ciò non può che vippiù confermare come altre mansioni furono ad esso assegnate al di là di quelle di modesto tributario del sole.

Giorni rapidissimi si avvicendano lassù a notti ugualmente brevi. La stessa rotazione del pianeta non uniforme a tutte le latitudini e variante, in modo uniforme, dall'equatore alle zone polari, rientra nel numero dei fenomeni caratteristici solari ed è una nuova conferma dell'assunto in parola.

Nessun pianeta, di certo, è riuscito a ravvivare gli spazi deserti nei quali si aggira di un numero maggiore di folgoranti pericoli cometari di quanto non abbia fatto Giove. Molte comete, dai vuoti intersiderali son venute a noi imperiosamente chiamate dall'attrazione potentissima del sole secondario del nostro sistema, e tante altre sono state costrette a modificare il proprio corso uniformemente ai suoi voleri.

La distanza che ci separa da quel Mondo enorme, molto superiore a quella del Sole, è un elemento che impedisce la giusta valutazione del posto che esso occupa tra gli astri che al Sole fanno corona. Gli abitanti di Marte, ove mai ne esistano, fruiscono in ciò di più favorevoli circostanze.

Un piccolo cannocchiale astronomico od anche terrestre consente su quel pianeta bellissime osservazioni: le fasce equatoriali e il mutevolissimo spostamento del quattro maggiori satelliti, cioè degli « astri medicei ». Ma di questo brillante corteggio ci occuperemo prossimamente.

CRISTOFORO MENNELLA.



di gravità o, per lo meno, un sole ed un satellite gigante. Dei pianeti circolano intorno al Sole d'oro, tra cui la nostra Terra; altri — ben nove — intorno al satellite, mentre all'esterno tre grandi pianeti, e forse più, cingono in amplissime orbite il sistema binario.

Tali sistemi doppi e multipli variamente colorati sono affatto comuni nei cieli:

...scender di sott
Fitta una pioggia per l'immissio lo viti,
Ornati di rosa colorati e d'oro,
Ornati d'indaco asperati...

diceva il grande Galilei al giovine

...



VETRINA

« Scrivere per i giovanissimi e per le menti semplici è sempre compito arduo: scrivere per loro sopra così formidabile argomento — la vita del Duce — è impresa che dà un brivido ansioso.

« Ho voluto imprimere alle mie pagine l'andatura del racconto: ho scritto come se avessi avuto, dinanzi a me, Balilla ed Avanguardisti, Giovani e Piccole Italiane, immobili, a seguir le mie parole... »

Così Aldo Pasetti, esperto collega e buon camerata che dà tanta parte della sua attività giornalistica al « Popolo d'Italia », spiega le intenzioni del suo nuovo libro: *Il Duce*, pubblicato in questi giorni dalle edizioni « Liber » Milano.

Una vita del Duce? Ve ne sono altre e pregevolissime ma questa di Aldo Pasetti merita un posto a parte perché parla al pubblico che è più caro a « Lui »: i giovani, le speranze dell'avvenire, coloro che dovranno continuare la marcia e portare più oltre la fiaccola accesa della Rivoluzione delle Camicie Nere, facendola splendere su tutte le mete raggiunte e su tutte le vette conquistate.

Naturalmente, Aldo Pasetti ha adottato uno stile facile, piano, uno stile fascisticamente immune da ogni orpello retorico, che il suo volume è soprattutto un atto di fede.

Narrata così, semplicemente, ai giovani, la vita del Duce si illumina di aspetti nuovi, è vista in una luce di misticismo, ha già del miracolo. Chè il miracolo e la predestinazione non si possono negare se risalendo con Aldo Pasetti il fiume veloce del tempo rifacciamo, passo a passo, il lungo percorso compiuto dal figlio del fabbro romagnolo, che fu vianthane, muratore, artiere e, nello stesso tempo studente, autodidatta e che attraverso sofferenze che ci stringono il cuore e opponendo ad esse l'indomabile resistenza della sua volontà, solo contro tutti e contro tutto, « trovò l'Italia » e la condusse, vittoriosa e pacificata, a Roma. Che messe di esempi di ammirabile, di dignità personale, di coscienza, di fierezza possono trovare i giovani imparando perfettamente dal libro di Aldo Pasetti la storia di questa grande vigilia epica che fu la giovinezza tormentata di Benito Mussolini!

Da così unili inizi a così eccelsa altezza: il volo d'un'aquila.

Consigliare ai babbi e alle mamme di donare ai figli giovinetti il racconto della vita del Duce scritto da Aldo Pasetti ci sembra superfluo: è un libro che non può e non deve mancare in ogni famiglia italiana.

In tema di libri per la gioventù dobbiamo ricordare *Nova Progenie*, un'antologia per le scuole medie inferiori compilata da Onorato Castellino e Vincenzo Peloso e pubblicata dalla Società Editrice Internazionale di Torino. Un'antologia per le scuole che però costituisce anche un'ottima lettura per le famiglie. Gli autori, adeguandosi ai tempi e alla mentalità della gioventù mo-



derna innamorata del nuovo « forte di muscoli, disciplinata, serena e soprattutto memore », hanno compilato un libro di lettura che è un panorama dell'Italia vista nei suoi molteplici aspetti, studiata con amore nei suoi innumerevoli volti di animatrice, di ispiratrice, di educatrice. I poeti della tradizione classica e romantica non vivono qui in pedantesca clausura ma accolgono con benevolenza i nuovi, quelli che sono stati in trincea e che hanno vissuta la doppia passione della guerra e della riscossa civile: gli scrittori paludati acconsentono benignamente a trovarsi in compagnia con i giovanisti agili che vivono l'avvenimento del giorno, con gli studiosi del fatto storico, economico, politico, con i volgarizzatori del progresso tecnico.

Ad esempio, abbiamo letto con piacere pagine dedicate alla radiofonica ed alla televisione; questa assenza di misoneismo che di rado s'incontra in un'antologia considerata dai più come una specie di museo della letteratura nazionale e un freddo cimitero di nomi di cui si può parlare perché ormai incisi sulle lapidi funebri, dà all'antologia di Onorato Castellino e Vincenzo Peloso un'impronta di freschezza. È un libro vario, vivo, attuale; un compendio di informazioni, di notizie, di ragguagli. E anche i cosiddetti « grandi » possono leggerlo e consultarlo con molto profitto.

È uscita l'ottava edizione del classico libro italiano della radiotecnica, conosciuto da ormai nove anni

sotto il binomio *Montù-Radio*, tanto in Italia che all'estero ove si è diffuso in numerose edizioni straniere.

Il *Come funziona e come si costruisce una stazione radio* che uscì nel 1923 in prima edizione ed è, attraverso 8 edizioni susseguite in 9 anni, diventato l'imponente *omnium* enciclopedico della radio: consta, nella attuale magnifica edizione 1932, di 1000 pagine con 1000 incisioni, 93 tabelle e 56 modernissimi circuiti (Ulrico Hoepli editore, Milano, lire 60).

Conviene osservare subito che la ottava edizione forma un'opera *completamente nuova* e tutta differente dalle precedenti edizioni: opera originale e compiuta in ogni sua parte. S'inizia con nozioni elementari e s'apote con cristallina chiarezza di radiotecnica, per svolgere poi una magistrale teoria e pratica della valvola termoionica, la radiorezione, i trasformatori AF e BF (calcolo e costruzione), le resistenze, gli altoparlanti, gli alimentatori per radiorecettori, i filtri elettrici e loro calcoli, il controllo di volume, la verifica e messa a punto di radiorecettori e componenti, l'ubicazione e l'eliminazione dei difetti o guasti più svariati, il calcolo e la costruzione degli amplificatori. Un nuovissimo capitolo intitolato *Il Laboratorio del radiotecnico* interesserà vivamente il costruttore e sperimentatore: contiene fra l'altro prevello su radiorecettori e relativi dispositivi, generatori di segnale, oscillatori BF a battimenti, misuratori di resa, voltmetri a valvola, dispositivi per allineamento di condensatori variabili multipli, per il

LIBRERIA

controllo di bobine d'induttanza per la verifica di cortocircuiti negli avvolgimenti, prova radiocomplessi, eccetera.

Completamente rifatti sono in questa 8ª edizione i circuiti dei radiorecettori con aggiunta di numerosi schemi dei più moderni e tipici radiorecettori commerciali.

I capitoli sulla teoria delle valvole e sulla teoria degli amplificatori hanno subito notevolissimi ampliamenti con largo corredo di dimostrazioni matematiche in forme però sempre accessibili. Numerosissime nuove tabelle danno dati tecnici e commerciali utili sui prodotti radiotecnici: valvole, altoparlanti, bobine AF e BF, trasformatori BF, ecc.

La presente 8ª edizione di *Montù-Radio* contiene infine, gradita ed utilissima novità, un vocabolario di ragguaglio della terminologia radio in quattro lingue (italiano, francese, tedesco, inglese).

Si chiede il volume all'editore U. Hoepli, Milano (104), franco ovunque contro rimessa di L. 60; oppure lo si ordina contro assegno postale.

Cesare Meano, autore di un simpatico libro di « notazioni » intitolato *Ho udito solo io*, offre al pubblico un'opera di più vasta mole, un romanzo. Ma è proprio « romanzo » *Questa poeta Arianna*, edita molto dignitosamente da « Ai 4-20 » (leggere «ai quattro venti»), Torino?

Piuttosto è, come lo definisce bene Ettore Gozzani, « la storia di due anime ». Meglio, dunque, a nostro giudizio, assai meglio di un romanzo che poco importa ormai al pubblico di apprendere le vicende di personaggi inesistenti. Qui siamo di fronte a « due anime » e Cesare Meano le analizza così intimamente, le studia, le osserva, le sorprende con una acutezza di indagine e con una precisione di linguaggio tutt'altro che comuni ai nostri giorni. Un libro scritto bene, pieno di cose belle, dette sobriamente, limpidamente, un libro che dimostra la maturità di questo scrittore che rifugge da ogni forma di esibizionismo e segue nobilmente l'ispirazione.

È uscito il numero 2-3 di *Giovanissima*, la bella rivista mensile per i ragazzi e le famiglie che si pubblica a Roma, piazza di Spagna 9, ed è diretta dal nostro caro amico e collega prof. Cesare Ferri.

Nel ricco fascicolo, che si presenta adorno di una copertina allegorica del pittore Enzo Battaglia raffigurante la Croce e l'Aquila romane che irradiano luce di verità e potenza di volontà dominatrice per il mondo, notiamo, tra l'altro: il Grande Concorso aviatorio e la Posta di Nonno Raro. Raccomandiamolo vivamente la lettura di *Giovanissima*, ottimo complemento del « Radiocorriere » e di tutte le « comicoliche » radiofoniche.

Choon Y. Perdöfor

IL CORSAIRO dell'INFINITO

romanzo

Puntata N. 26.

« I buoni sentono in ogni attimo di vita questo invisibile e dolce compagno che Dio ci manda a fianco della culla e distacca con pena dalla nostra bara. Tu sei solo, mio povero fratello, disperatamente solo, avvilito di solitudine, malato d'impossibili filosofie, illuso di artifici ».

— Ho ancora sui piedi la polvere dei regni eterni che io ho percorso.
— Il Creatore non può lasciarsi sorprendere dalla creatura.

— Ho vissuto il suo paradiso. So ciò che l'uomo deve fare in vita per piacerli. La vostra morale colma gli abissi dell'ombra. La carne avvilita fa rossa sul lastrico dell'inferno, in attesa del castigo. Ed è castigo terribile ed eterno.

— Verrò ancora per questa strada a leggere il mio breviario. Tu fatti trovare qui in questo campo. Di-scorreremo ancora.

— Se avete la speranza di ri-guardare la mia anima al vostro credo, risparmiate la strada, don Romualdo.

— Tu non puoi respingere il Si-gnore che per mia bocca vuole con-vincerti.

— Non respingo voi, respingo la vostra bugia.

— La tua ostinazione è armata.

— Essa è pronta a tutto.

— Offendi la terra che lavori, la casa che ti ripara, il cielo che ti guarda. Tua moglie sa tutto?

— Sa tutto.

— E non ha spavento?

— S'è messa in salvo. E' scappata dalla mia casa. Ha portato via mio figlio. La riprenderò, la persuaderò. E' questione di tempo. La vita trascorsa m'ha insegnato ad essere paziente.

— Tu non hai questo diritto.

— Ogni uomo è missionario della propria idea e mia moglie e mio figlio m'appartengono.

— Essi sono di Dio.

Don Romualdo era rincasato con l'animo turbato. Abituato a guardar dentro le anime solitamente buone e consuete della gente di Rupemarina, non aveva mai pensato che in una creatura potesse agitarsi tanta tempesta, nascondersi tanto peccato.

Pensava ora che il paese aveva il suo lebbroso da isolare; un nemico terribile alle porte; un lupo insonne che veniva a furtare alle porte del suo ovile. Ma anche se alla parete della canonica fosse stato appeso un fucile, egli, don Romualdo, non sarebbe uscito a guatare l'indemoniato. Quella notte sognò di muovere incontro a Benvenuto con la mansuetudine e l'umiltà di Francesco in cerca del lupo di Gubbio. Sognò di accarezzargli i capelli e di battergli la schiena col pugno chiuso per vedergli uscir di bocca per sempre diavoletti sibilanti e perfidi, i pensieri che offendevano il suo Crocifisso.

A Rupemarina il dramma di Ca' Bardò si ripesse. Mancavano da tempo in paese i motivi delle chiacchiere e quello che ora offriva il caso di Benvenuto svegliava la curiosità di tutti.

Qualcuno era passato davanti ai cancelli di villa alta e aveva cercato di cogliere qualche momento della vita del Redan; ma i cani lassù abbaivano come dannati e bisognava tirar via.

Nelle brevi corse che Benvenuto aveva fatto in paese s'era sentito addosso gli occhi di tutti, assediato dalla curiosità degli uomini.

— Capirete — diceva la gente —, dopo due anni di matrimonio lasciare casa e marito, all'improvviso...

— Bislacca e capricciosa quella donna l'è sempre stata.

— Ma cosa volete mai saperne voi? Chissà, povera anima, che non abbia anche preso qualche botta. Questi uomini! che san di diavolo, sono maneschi e prepotenti.

— Io già, quando la vidi allo stalletto col fiore bianco in capo non l'invidiai di certo. Lo dissi forte e piano: mi tengo volentieri il mio uomo e la mia miseria.

— Ma se lui, Benvenuto, pare un santo! E' taciturno, evita le compagnie.

— Il mio uomo dice di non averlo mai visto entrare dal Goto, l'ostè di Ca' de' Ferri.

— Se non l'ha visto lui che c'è sempre!

— Ho sentito dire che lo sposo ci abbia la mania di Dante, che mi pare sia un poeta del tempo antico.

— E cioè?

— Pretende d'aver toccato inferno, purgatorio e paradiso.

— E con tutto questo nega Cristo?

— Dice che laggiù non l'ha incontrato.

— Ma quello è pazzo da chiudere!

— Al Monte Ursaro c'è una vecchia che strappa i diavoli di corpo. Perché non gli portano quell'uomo?

— E Marianna scappò per questo?

— Ci dite poco!

— E il bambino?

— Per il bambino che la donna s'è portata via dicono che Benvenuto giri intorno alla siepe della villa alta come il lupo che sente odor d'agnello...

Invero Benvenuto aveva sentito il distacco da suo figlio. E la notte, solo come un'anima del purgatorio, saliva a villa alta e, appoggiato ai cancelli, sentiva suonare le ore al campanile di Rupemarina.

L'alba l'aveva molte volte sorpreso lassù; molte volte la luce del giorno era traboccata nel suo cuore al momento in cui pareva che il desiderio di morire stesse per travolgerlo.

Fu proprio in uno di questi giorni di dolore ermetico che, passando per una piazzetta di Rupemarina, Benvenuto fu scorto da un gruppo di ragazzetti appena usciti di scuola. I monelli s'additarono il giovane uomo che passava cercando l'ombra delle case:

— E' pazzo — disse uno.

— Gli tiriamo un sasso e scappiamo.

— Io ci sto.

— Anch'io.

Uno dei ragazzi, rosso di capelli, non lo guardò.

si chinò, raccolse un sasso e lo lanciò contro Benvenuto.

— Dalli al matto!

— Gli si vede la coda!

— Sa d'inferno...

Altri sassi volarono e tra il baccano della gente che si faceva sugli usci e alle finestre e chiamava altra gente a vedere, e i ragazzi che s'eran fatti più arditi e stringevano in un cerchio armato l'uomo, non si capiva più nulla.

Benvenuto s'era fermato e, addossatosi al muro bianco d'una casa, guardava con occhi fulminanti il codazzo che l'inseguiva. All'improvviso sentì crollare dentro di sé ogni ragione di odio per tutta quella gente: ma una grande amarezza l'assalì. L'assalì un desiderio di morire, di chiedere perdono a tutti, specialmente ai bambini, specialmente ai vecchi. Egli si sarebbe volentieri inginocchiato sul selciato, avrebbe volentieri baciata la terra, avrebbe volentieri pianto. Ma lo lasciassero andare in silenzio, lo lasciassero morire nella consueta solitudine. Non l'avevano anche troppo puntito portandogli via suo figlio? Cosa voleva infine quella folla ostile?

(Continua),



Non sapevo che tu avessi scappato così il cuore che ti diedi.

DIZIONARIETTO TECNICO DI UMBERTO TUCCI

(CONTINUAZIONE VEDI NUMERO 22)

Ciò è facile ammettere ricordando che la lunghezza d'onda di un circuito oscillante è proporzionale alla radice quadrata della capacità. Cosicché, per ottenere una lunghezza d'onda doppia, occorre che la capacità sia quadrupla. E la forma speciale delle piastre condensatrici appunto un tale risultato dato che, come facilmente vedesi in figura, ad uno spostamento di un certo numero di gradi dell'asse di rotazione, si ha una capacità totale sempre uguale al quadrato della capacità corrispondente alla posizione precedente.

Per maggiori schematismi vedere alla voce « Condensatore ».

QUADRO.

Collettore d'onde costituito da un circuito chiuso, fornante una bobina piatta od un solenoide, generalmente avvolta su di una incastellatura isolante a croce, in legno. È formato da un conduttore di rame o bronzo (meglio se a treccia; vedi alla voce « Conduzione superficiale ») di un diametro sino a qualche millimetro e di una lunghezza da pochissimi metri sino a diverse decine di metri.

Il quadro o telaio può anche essere di forma esagonale, rettangolare o circolare, per quanto la forma più comune sia quella quadrata. Comunque, resta immutato il suo nome che deriva appunto dalla forma quadrata. Esso è più selettivo di un aereo esterno ma è meno efficace poiché raccoglie una minore quantità di energia irradiata da ciascuna stazione trasmittente. Se da una parte ciò rappresenta uno svantaggio, dall'altra ciò permette una notevole riduzione di interferenze, parassiti, disturbi in genere.

È noto che il tipo di ricevitore che più comunemente lavora a mezzo del telaio è la superetero-

me una bobina sulla quale la componente magnetica orizzontale del campo creato dalla stazione trasmittente agisce per induzione. Insieme al condensatore d'accordo

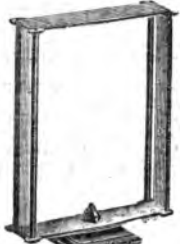

Fig. 451.

esso forma un circuito oscillante che può essere accordato sulla stazione desiderata.

Il quadro o telaio può anche essere usato per trasmissioni di piccolissime potenze e potenza, ma esso è più particolarmente adatto per la ricezione. Esso sostituisce (sempre per apparecchi ricevitori che lo consentono) il complesso aerea-terra ed, infatti, gli estremi del conduttore, costituente il telaio stesso sono collegati, rispettivamente, ai morsetti *antenna* e *terra* del ricevitore.

Abbiamo già detto che il quadro è un circuito chiuso e possiamo aggiungere che esso non è altro che il *secondario* di un trasformatore il quale è influenzato dal campo magnetico che si irradia da una qualsiasi stazione trasmittente. Come collettore d'onde il telaio ha delle particolari proprietà che lo rendono preferibile all'aereo esterno, ma sempre a beninteso quando l'apparecchio ricevitore sia molto sensibile oppure quando trattasi di ricezioni vicinissime o locali. La prima proprietà particolare del quadro è il ridotto numero di disturbi nella ricezione e ciò dipende particolarmente dalla ridotta lunghezza del conduttore che lo costituisce e perché esso è interno e vicinissimo all'apparecchio ricevente. Ma è naturale che, insieme ad una maggiore purezza, si abbia anche una intensità di ricezione inferiore a quella ottenuta a mezzo di un aereo esterno.

L'altra proprietà è la direzionalità, cioè che aumenta la selettività di tutto il complesso ricevente. Infatti, un quadro o telaio, trovandosi nelle due condizioni estreme indicate dalla fig. 452, offre, nella

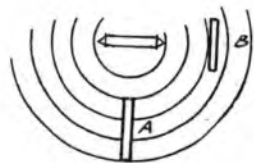

Fig. 452.

posizione A, il massimo di potenza di ricezione e, nella posizione B, il minimo di potenza di ricezione, minimo che arriva sino a zero.

Dalla figura si nota, quindi, che quando il telaio si trova con il piano verticale delle sue spire rivolto verso la stazione trasmittente, potendo essere influenzato da un maggior numero di onde, offre una forte audizione anche che, viceversa, nella posizione B si ha un minimo di audibilità. Cosicché, come abbiamo già accennato, il quadro consente di escludere quasi completamente la ricezione di qualche stazione di lunghezza di onda anche prossima a quella su cui si è sintonizzati, ma che non si trova nella stessa posizione come orientamento.

Per essere precisi dobbiamo aggiungere che la direzionalità del quadro, giusto come è anche accennato graficamente con la figura 452, subisce, da una zona all'altra, delle lievi variazioni dovute sia a vicinanza di oggetti metallici, linee di trasporto di energia elettrica, ecc.

È anche noto che la proprietà di direzionalità del quadro è usata per la individuazione di stazioni trasmettenti ed anche per stabilire

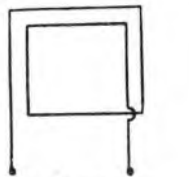

Fig. 453.

« il punto » di un qualsiasi *mobile*, aereo o navale, che ignori la sua posizione. Su tale argomento abbiamo dato alcune notizie alla voce « Goniometria », alla quale rimanda-

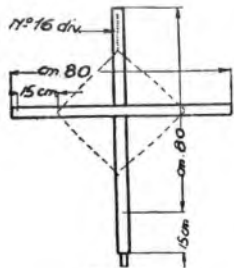

Fig. 454.

diamo la ormai purtroppo solita utica e cortese lettera di Tremiti.

Un quadro o telaio si indica graficamente come nella fig. 453 mentre che, con le figure precedenti, abbiamo rappresentato i tipi più comuni di questo collettore d'onda. Naturalmente le dimensioni, la lunghezza e sezione del conduttore da usarsi sono in proporzione alla gamma di lunghezza d'onda che si desidera ricevere. Abbiamo già accennato che il telaio deve essere considerato come un circuito chiuso e, quindi, non ha il potere di irradiazione necessario per avere delle trasmissioni. Ma, eccezionalmente e per piccole potenze e potenze, esso può anche servire per trasmissioni. In tal caso

la lunghezza d'onda emessa deve essere il doppio, in metri, del lato del quadro (più forma quadrata) usato per la trasmissione (tenendo presente che, in certi casi, per evitare di adattare delle dimensioni gradissime, si usano dei risonanze aventi un campo più aperto, cioè di maggiori dimensioni).

Postando nel campo della ricezione, che più sicuramente può interessare il nostro lettore, riteniamo che un tipo di quadro adotto, opportunamente, per la ricezione su onde medie, e quello accennato schematicamente con la fig. 454. Esso rappresenta una croce in legno (ben sacco (tutto ciò che) di un lato di centimetri di spessore e delle dimensioni accennate in figura. Alle singole estremità si fissano delle strisce di rame o bachelite e su queste, a qualche centimetro dai punti estremi, si fanno 15 incisioni distanti un centimetro fra di loro. Alla parte inferiore, inizio della spirale piatta, queste incisioni saranno 16.

Si userà una treccina di rame o bronzo (anche coperta da isolante, cioè il comune conduttore per impianti elettrici) di qualche millimetro di spessore. Gli estremi, cioè inizio e fine della spirale, prolungati opportunamente e muniti di apposite *banane* o *forcelle*, andranno collegati ai morsetti *aereo* e *terra* ovvero a quelli corrispondenti al « telaio » dell'apparecchio ricevente.

Per le onde lunghe lo stesso telaio dovrà avere una lunghezza di un metro per il lato corto e di m. 1,10 per quello lungo o le incisioni dovranno essere, ai per ogni braccio, di un quadro inferiore, fatte ad una distanza di 6 o 7 millimetri fra di loro. Le spire saranno 30, quindi, ed anche in questo caso si potrà usare del conduttore di qualche millimetro.

Prima di chiudere questa voce noi, vogliamo mettere in acuminare alla possibilità di improvvisare un quadro o telaio servendosi di una qualsiasi porta interna, in legno. Su questa si fissano dei comuni isolatori per impianto elettrico o per campanelli formando due diagonali di un quadrato o di un rettangolo. Partendo dall'estremo di una di queste diagonali si avvolge il filo, a spirale, fissandolo con un poco di spago sotto la gola dell'isolatore. Gli estremi saranno portati all'apparecchio ricevente nel mentre che, chiudendo od aprendo la porta, si provvederà all'orientamento di questo quadro di fortuna.

QUANTITA' DI ELETTRICITA'.

L'unità di quantità di elettricità è il *Coulomb* (vedi) il cui simbolo è *Q* e che corrisponde alla emissione di un numero di elettroni pari al numero 10 elevato alla 19ª potenza. Il *Coulomb*, con esattezza, si può definire che è « la quantità di elettricità trasmessa dalla corrente di 1 *Ampere* in un secondo. Cosicché, ed inversamente, l'*Ampere* è quella corrente costante che trasmette 1 *Coulomb* in un secondo.

(Continua)

U. TUCCI



Fig. 450.

dina e derivati. Ma, generalmente, può farsi che l'aggiunta di una buona valvola schermata in A F in un ricevitore può supplire alla diminuita potenza per il funzionamento con quadro in luogo di un aereo esterno.

Il telaio può essere formato da una spirale piatta (fig. 450) nel qual caso ve ne sono anolie di smontabili o pieghevoli in maniera che, quando non debbono funzionare, possono chiudersi ed occupare un minimo spazio oppure essere a forma di solenoide (figura 451) e fra questi sono da notarsi anche quelli a forma circolare che più si avvicinano alla costruzione di una ordinaria bobina di induttanza.

Comunque il telaio funziona co-



IL FAMOSO «NUMERO 6».....

Il cervello di Napoleone vi mise la mano. Massimo d'Azeglio vi tolse i piedi. Vani rimpianti di due Personalità: una illustre e l'altra che sta illustrandosi. Un pripilo unico al mondo. La Via Lattea. La piazza dei sospiri. Dulcis in fundo.

Tropee menti brancolano al buio, troppi cuori vivono nell'incerto, troppe penne in pena chiedono... Ed il mio animo coperto di gelatina ultrasensibile ne è impressionato; alle interrogazioni non può e non sa mantenersi sulla nevralgia. Ecco mi dunque ad una festiva risposta agli interroganti: «Vuoi dirmi, Baffo, che cosa è mai questo o famoso N. 6» che tratto tratto appare sul Radiocorriere?»

Si capisce che la domanda è fatta da quei disgraziati lettori che solo da quest'anno si tuffano nelle glorie del Radiocorriere. Però il N. 6 ha tali gioie, colali vanità da giustificare che qui se ne parli un po' a lungo.

Che il numero 6 sia un tram, lo sa perfino Margherita Russo il grazioso «Fiocco bianco» che ogni il Radiocorriere lega al suo reppo schioppittante. Però, per non confondervi subito la festolina, dirò che con il numero 6 non s'intende già un carrozzone che recchi questo splendido numero, bensì si allude ai trams della linea N. 6 di Torino. Mi fa tutto osservare che linee N. 6 ne esistono pure in altre città! Ma non si tratta che d'imitazioni spesso dannose al consumatore.

Il 6 è già per se stesso il più bel numero: quello d'uso corrente continua ed interrotto se io dico per esempio a te, Campanula, che ti trepida nei tuoi occhi su questo famoso tram, s'io, dunque, ti dico: «cui que cara quattro graziosi, sette monella e resti sbottata. Ma se io faccio uso del 6 e ti dico sei carina, sei graziosa, sei monella, tu ch'hai il fatto tuo e se mi rispondi: sei carina, io ho il fatto mio. Trovatemi un altro numero che gentilmente si presti a questi usi ed ah! ah! Si può anche dire: sei un amore... e ti fido pure».

Qui, intanto, oltre il «sei» c'è l'«un». Ebbene a sei un è equivalente a 6 volte 1 oppure a sei 1 addizionati. Provatevi, se vi regge il cuore e in studio, a far la moltiplicazione o l'addizione ed avrete per totale 6. Portentoso!

Veniamo senz'altro al tram della linea N. 6: al numero sei per essere sicuri.

Buona parte del percorso venne fatto eseguire da Napoleone, e appunto per questo venne chiamato Napoleone Buona-

parte. Veramente il grande condottiero, nel tracciare la strada, non lesinò i chilometri. Infatti a proterità tutta del suo nazare in Piazza Statuto al termine, si è in Francia. Il tram non segue però tutto il percorso Napoleonico.

Intanto è un fatto noto e constatato che nel N. 6 non viaggiano che persone di più alta levatura di quelle che vanno a piedi, ma è anche certo che molti per godere l'onore di viaggiare su questo numero, rinunciano all'automobile. Quando si pensa che per dare più respiro a questo tram s'è buttata giù la più centrale ed elegante delle strade di Torino: via Roma! Se permettete vi farò compiere il percorso di questo tram per illuminare la mente di quanti di voi vivono troppo lungi per godere i prezzi e per incitare i miei lettori torinesi a dare la preferenza a questa linea anche se debbono recarsi in altra località.

Il nostro periplo e transoceanico s'inizierà da Porta Nuova, di fronte la stazione la cui facciata è tra le tre o quattro più belle d'Europa. (Abbiate pazienza, lettori milanesi). Lasciamo la stazione e veniamo al tram. Intanto eccoli Massimo d'Azeglio.

Da un'ottantina d'anni stava lì con i piedi sopra la stufa ed a capo nudo (occorre avere i piedi caldi e la testa fresca, e Massimo conosceva le massime igieniche), se ne stava lì le braccia al soncavo a ricevere l'arrivo dei treni quando, che è che non è, un tre anni fa lo si prega di tirarsi un fazzoletto indietro per coprire il posto al N. 6. Ed ora è pur sempre lì, Massimo d'Azeglio, sopra la sua stufa in piazza Napoleonica e intesta gli occhi sulla Larga del numero sei e burbatta: «Vedermelo transitare così sotto il naso e non poterne far uso!». Tutte le volte ch'io passo in tram davanti all'illustrate, occorre mi volga verso la stazione perché quello scquardo che regge il N. 6 mi la pena. Intanto, anche se siamo al 4 giugno, il tram svolta in via Ventì Settembre e poco dopo sfiora delicatamente la piazza Paleocopa che è al lato sinistro del maniero giardino di Porta Nuova. Il lato destro paravalle e d'istigliche dimensioni c'è piazza Lagrange.

Dirò che molti, in luogo di pronunciare il nome di Paleocopa con l'accento sulla 'p, pronunciano Paleocpa. L'anno scorso due miei conoscenti si accalarono me presente ad asserire, uno che si doveva pronunciare Paleocpa e l'altro invece che era errato e doveva dirsi Paleocpa. La discussi andò per le lunghe, e siccome ciascuno rimaneva con il proprio convincimento, si rinvase a me mio testimone della disputa: «Senti un po', Baffo. Diresti: Va' in piazza Paleocpa o va' in piazza Paleocpa?». La risposta: «Diresti: Va' in piazza Lagrange?».

Ma intanto il tram è penetrato nella zona attigua alle grandi banche: ci son varie fermate, ma io sempre le salto tutte. Le saltavo anche ora per sboccare senz'altro in via Garibaldi.

Il numero 6 ha spesso l'onore di ospitare Gigi Micheliotti (che si come si vuole di non chiamarsi Micheliotti), un crudo che via Garibaldi, cioè la percorsi nel corrido da cima a fondo. Vede una lattiera e s'rende a bere il latte caldo; incontra un caffè e scende a piaciare un cappuccino; trova un altro locale e vi piglia un caffè; per Gigi Micheliotti, via Garibaldi è la via lattea in mezzo alla quale brilla qualche stella fissa. Poi quando scende ed entra in tipografia, per un fenomeno astronomico, Gigi stesso si muta nel pianeta Marte. Sorre triste per i suoi satelliti!

Intanto il tram pur privato di così illustre personalità, prosegue ed eccolo in piazza Statuto. In mezzo c'è il monumento al traforo del Ceniso. Non è già



Ferrero Gregorio, di anni tre.

una luna, ma una piramide di magioni dai quali sgorga una cascata d'acqua. I magioni sono tratti dal traforo. L'acqua no. Sui blocchi di pietra sono dei giganti di marino. Credo rappresentino dei seguaci del regime alcolico i quali preferiscono farsi scappare piuttosto di finire nello sberco d'acqua o nel bachelotto sottostante.

Al piedi della piramide un seme d'uva, capitolavi chissà come, nacque, ed ora una rigogliosa vite vi s'intreccia a dimostrare che acqua e vino hanno un'inconfondibile simpatia. Piazza Statuto è bellissima con le Alpi nello sfondo. Fu nel '48 che Carlo Alberto attraversando questa piazza si disse: «Perbacco! Qui c'è già piazza dello Statuto ed io non l'ho pronunciato ancora!» L'indomani era rosa fatta! Piazza storica dunque. È subito s'inizia superbo il Corso Francia e l'altro a corso Napoleone I traicco e fece eseguire per dar passo come ho detto, al N. 6.

Si giunge rapidi in piazza Bernini, ch'io chiamo la piazza dei sospiri, perché ci sono l'Istituto Duchessa Isabella, le Scuole Magistrali il Liceo Cavour. Pensate ai so spiri di questi giovani! Però c'è pure la Casa dei Balilla e qui non si sospira, ma si respira una primavera aura staliniana che par giungere dalle Alpi vicine.

E contro queste Alpi il tram N. 6 s'avventa; non ha però nessuna intenzione di cozzarvi contro e sa far le cose lenino: prosegue fino a che s'arresta. E qui, è dulcis in fundo, un sospeso profumo di cioccolata avvolge i tram e passeggeri. Laggiù fra gli alberi azzurrognoli orcheggia Collegno...

Tornando indietro, il percorso ad un punto subisce una variante, ma non è il caso di addentrarsi in queste particolarità.

Quello che è importante far notare, è che la linea N. 6 è percorsa da persone per bene. La cosa s'addice anche per le altre linee, ma qui c'è un'aria speciale di distinzione. C'è ad esempio, una premura nei giovani a cedere il posto alle signore allor che i suddetti stanno per scendere. Basterebbe il fatto che Francesco Sullioti è un abituale viaggiatore per dare un concetto della grande importanza di questo tram. Possibile un giovane sui 15 anni che già tanto fa parlare di sé. La gloria è lui che la dà al tram, or è questo che l'offre a Sullioti? (il quale vorrebbe anch'egli retrocedere di due numeri). Non c'è illustre personalità che venga a Torino, che non salga sul N. 6. Inconferente vi salì pure l'illustrate Umberto. Prudentemente non aveva con sé il Dizionario, poiché il tram ad un'opera di tanto peso non avrebbe resistito. Vi capiti l'anno scorso la Radiocorriere Annetta e subito il tram prese sotto un cavallo». Forse Annetta intendeva lo pigliasse sopra. Ma chi sa ragionare, vedrà la suprema delicatezza del N. 6 che in luogo di prendere sotto un 40 cavalli si limita al minimo possibile: un solo, e chi sa con quale garbo! Ma sopra prende il fiore di Torino e talora accoglie anche un tulipano...

PERCHÈ ?

Inizio le risposte ai perché. Peccato che molti abbiano presentato domande tali che non ammettono una risposta scherzosa. Altri a perché non è nemmeno conveniente trattarli poiché esulano dallo spirito denaturato di questa pagina. Per non far attendere troppo i concorrenti precherò i perché alla spicciolata. (Cioè: invece di rispondere ai sei perché d'ogni concorrente rispondo a questo ed a quello per ritornare via via a smaltire il gruppo di ogni concorrente).

Malessima. Perché la maggior parte dei soldati si fa fotografare con la sigaretta in bocca o altrimenti in mano?
R. — Per far vedere che suo bocche da fuoco e nel secondo caso che hanno fatto la mano al tiro.

Maria F. Maani, un caro bimbetto ha sei domande graziose. Non so separarle e rispondo a tutte.
Perché i giganti sono così grandi?
R. — Perché hanno le «g» ampie (genue) lunghe.

Perché le rose non sono tanto piccole?
R. — Perché possono occupare tutto il cuore della mamma.

Perché le foglie morte son gialle?
R. — Perché dopo esser vissute al verde vogliono morire nell'oro.

Perché le rose non sono tanto belle?
R. — Per dire a noi che la bellezza ha le sue spine. Se non punge se stessa, punge chi vuol coglierla... o l'ha colta.

Perché nel cielo brillano le stelle?
R. — Il cielo è come un grande schermo di cinematografo e come in questo brillano le stelle.

Perché le mamme son buone e belle?
R. — Perché son mamme e vedono e si vedono con gli occhi del cuore.

Cattina Grigia. Perché i figli delle galine si chiamano pulcini?
R. — Essendosi dato questo nome ai figli dei galli lo si è conservato per quelli delle galline.

Perché il pavone ha le belle penne e la coda lunga e la femmina non è bella?
R. — Il vestito degli uccelli non costa nulla. Se costasse sarebbe più bella la... pavona.

Fiocco bianco.

Margherita Russo è il furellino sbocciato nell'Aiuela d'Amore del già Aviatore di Guerra ed ora è calligrafo patentato del Radiocorriere. Alberto Russo. Il grazioso furellino ha trovato ad attendere esultanti e felici i Genitori ed i piccoli Angeli e Francesco. La minuscola Margherita crescerà bella e bella e sarà nel dolce nido, tanto più che le parole d'affetto del bibbo le sentirà e non dovrà né ora, né più avanti leggerle! Il Radiocorriere sorride alla picciola culla e fa i più affettuosi auguri.



Disegno di Argo.



Rosalba Raja, di anni quattro.

QUESTO

è lo chassis dell' **A.L.77**

che è stata LA PRIMA SUPERETERODINA a 7 valvole con pentodo finale di potenza e doppio filtro di banda, costruita completamente con MATERIALE e MAESTRANZE ITALIANE.

Anche tutt'ora alla FIERA di MILANO sono risultate evidenti le sue ottime qualità, in confronto degli altri apparecchi dello stesso tipo.

Esso viene montato nei **mobili**



Midget

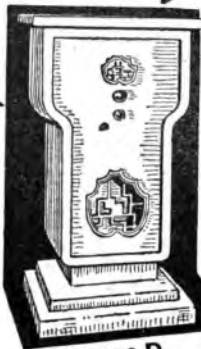

Stile 900 D.

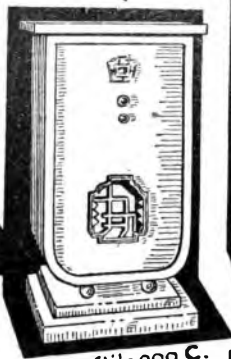

Stile 900 C.

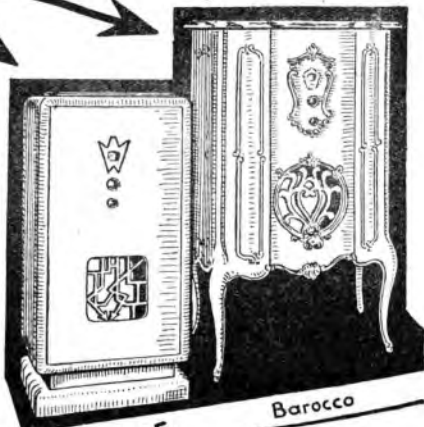

Stile 900 E.

Barocco

RIVOLGETEVI:
**ANSALDO
LORENZ S.A.**

SEDE CENTRALE:
GENOVA-CORNIGLIANO

Telefoni 41293 - 42145 - 42176

OD AGLI UFFICI DI:
ROMA: Via XX Settembre 98 G. Tel. 44417
MILANO: Via S. Maria Fulcorina 18 - Tel. 16610
TORINO: Via Cassini 36 - Tel. 44959

radio
ANSALDO LORENZ

RADIOFORARIO

RADIOINDISCREZIONI



In America, nel 1931, ben 110.000 proprietari di auto hanno fatto installare la radio sulle loro macchine. Il prezzo medio di una di tali installazioni è sui 55 dollari e, nello scorso anno, si sono venduti 600.000 dollari di apparecchi speciali.

Secondo l'Unione Internazionale Radio, una stazione licitata da 132 mila 300 milioni all'anno a 410.952 manuti. La musica è stata trasmessa in Danimarca per il 54% del programma; in Inghilterra per il 61% in musica per il 49% e in Germania per il 65%. Il record delle conferenze è stato battuto dalla Cecoslovacchia con il 26,58% sui programmi.

Si dibatte dunque la questione sulla necessità di una musica « scritta espressamente per il microfono tenendo conto dei difetti della stessa ». La polemica è interessantissima, sia per gli argomenti pro che per gli argomenti contro. Questi ultimi, naturalmente, si tracciano dietro la « caducità » di una musica scritta per condizioni di trasmissione e di ricezione che domani, forse, non esisteranno più; senza tener conto che anche la musica può « eseguire i perfezionamenti » della radio. Il maestro Eric Andree Seruelle assennatamente osserva: « Le vere attività che potranno far propendere veramente la musica radiofonica saranno quelle che soprano dare al microfono i suoni che esso richiama, i toni che accetta ed abbellisce, le orchestrazioni specialissime che richiede ».

La I.N.R. ha ridotto per il microfono ormai celebre opera: « Il cavallino bianco » che sarà trasmessa dalle diverse stazioni belghe nella sua nuova edizione radiofonica.



L'Associazione Italo-fonica della Francia del Nord ha battuto il record, di soci giovani avendo inscritto nei suoi elenchi Rachele Lea-Turkies... dell'età di dieci minuti! Il padre della piccola, ardente radioamatore, non appena la sua pupilla è venuta al mondo, prima di denunciarla allo stato civile ha pensato di inscrivere alle radiofonazioni! Il primo di vita ultradonnina!

Le stazioni dell'I.N.R. d'ora in avanti, trasmettono un'ora e mezzo in più al giorno.

In molti paesi del Nord Europa è in gran voga la « radiodistribuzione ». Si tratta della radio inviata a domicilio sul filo del telefono. Basta una spina ed un altoparlante per ricevere. Il tutto più grande di ciò che si radiodistribuisce deve ricevere « ciò che gli « ten trasmissioni » ed è così privato della gioia sovrana del radiomotore, cioè vagabondare per le onde eteree alla ricerca affannosa ed affascinante di una stazione lontana. Ciò è più attinente al fantasioso carattere latino ed è forse questa la ragione per cui la radiodistribuzione si è diffusa soltanto nei paesi nordici.

Il direttore generale della polizia spagnola ha decretato che ogni proprietario di apparecchio radio che faccia reazione sull'antenna, disturbando quindi i radioamatori vicini dovrà, entro quindici giorni, rendere inoffensivo il suo apparecchio, pena la confisca del « capo del reato » e l'incarcerazione assoluta ad usum per l'invocare qualsiasi apparecchio radio!



Elezioni ultramoderne. Un candidato francese, Dumange, nelle ultime elezioni ha usato un sistema indubbiamente inedito ed originale. Ha registrato i suoi discorsi fotograficamente e ne ha spedito i dischi ai capi-elettori di ogni circondario. Scrive che il metodo si risultò efficace poiché Dumange è stato eletto. Il sistema, però, deve essere stato un po' costoso dato che molti elettori, ricevendo il disco, hanno pregato il candidato di mandar loro... anche un programma, non possedendone affatto! Altri candidati, che hanno trasmesso i loro discorsi per radio, hanno fornito parecchi collegi di apparecchi riceventi che sono stati collocati in modo che la maggioranza degli elettori potessero sentire la loro parola.

Come i suoi predecessori, anche il nuovo presidente Lebrun è un appassionato radiomotore. Ha fatto installare cinque apparecchi riceventi nel suo appartamento all'Eliseo e continuare con passione a manovrare i condensatori.

Un gruppo di reporter tedeschi, austriaci e svizzeri ha fatto, ultraverso la stazione di Vienna — in collegamento con Monaco, Stoccarda, Svizzera Romanda, Langensberg, Francoforte e Koenigsberg — il suono delle peripezie di un viaggio di Forstberg e sul lago Bodessee, la regione più pittoresca alla frontiera tra la Germania, Austria e Svizzera. Naturalmente il radiomontaggio che in tre ore di trasmissione ha presentato gli aspetti più caratteristici di una escursione di otto giorni, era un fonomontage, anzi il record dei fonomontages!

La radio polacca, oltre essere alle prese con la ludia bolscevica che le invade il territorio con le missioni comuniste, lotta anche contro la ludia lituana, la quale dalla stazione di Kovno diffonde trasmissioni destinate a Vilna, che considera come città lituana ingiustamente annessa alla Polonia. La Società delle Nazioni ha l'incarico di sbrogliare questa intricata matassa.



In Ungheria la popolazione agricola soffre visibilmente della crisi e la ludia ungherese, tenuto conto appunto di questo fatto, studia il sistema di sviluppare la radiofonica in modo che ogni contadino, con un semplice apparecchio a galena, possa, domingue si trovi, ricevere la stazione di Budapest. Si è quindi stabilita l'eruzione di quattro importanti stazioni relais da 2 a 5 km., che lavoreranno su una stessa lunghezza d'onda. La prima di tali stazioni, a Magyurovar, è stata ultimata e ritrasmette i programmi di Budapest.

In Argentina, malgrado la crisi, il numero dei radioabbonati è salito a mezzo milione e la vendita di apparecchi radio è in continuo aumento. Sono concessi ai compratori pagamenti rateali che raggiungono anche i 30 mesi. L'Argentina possiede attualmente 43 stazioni, ben 20 delle quali a Buenos Aires, tutte private, tranne la romande che trasmette gli spettacoli dell'Opera.



Le « onde infantili » parigine hanno organizzato uno stiano referendum. Hanno interrogato le più grandi personalità delle lettere, delle arti, della politica su loro amore verso i cani e i gatti, quale dei due animali preferiscono e su come hanno ballizzato o ballizzerebbero eventualmente i loro amici quadrupedi. Le divertenti risposte sono state trasmesse dal microfono di Parigi.

La radioscandistica di Francoforte ha invitato un radiocoferenziere francese che gli lo scorso anno aveva parlato su « Le canzoni infantili francesi » — a tenere una conferenza ai piccoli tedeschi su Lafontaine e le sue favole. La trasmissione ha ottenuto un grande successo sui piccoli di Francoforte, a giudicare almeno dal gran numero di lettere ricevute dalla stazione. La radioscandistica tedesca non esita a far venire i suoi conferenzieri a Parigi e ad Londra. Più di 20 mila scuole, su 55 mila, in Germania, sono munite di apparecchi recettori e seguono regolarmente le trasmissioni scolastiche, che son tenute due volte alla settimana. Le ure di cartelle generali sono trasmesse da tutte le stazioni del Reich, le altre dalle stazioni locali. In Germania si pubblicano anche periodici speciali, che stampano, in anticipo, il riassunto delle « radiodirezioni », illustrandole, onde facilitarne la comprensione. I programmi si compongono di musica, folklore, lingue estere, storia, scienze, geografia.

Il servizio di statistica della Radio tedesca ci informa che il 25% delle famiglie tedesche possiede un apparecchio ricevente e che la maggioranza dei radioabbonati è formata dagli operai: il 47,8%.



Le stazioni tedesche sono le più multilingue delle stazioni europee. Alle sei trasmettono una lezione di eserciziistici subito seguita dal solito concerto mattutino. Non è, dopo tutto, spiacevole esser destati da un po' di musica allegra. Può ben predisporre per tutta la giornata!

Tornato il bel tempo, son tornate le competizioni di piccoli viaggiatori tra il Nord della Francia e il Belgio. La stazione Radio P.T.T. Nord ha ricominciato a trasmettere, ogni domenica, le informazioni sulle tali gare.

S'ONDA DI PRATO SMERALDO

In relazione a prove tecniche di trasmissione attualmente in corso, la stazione ad onde corte di Roma (Prato Smeraldo) trasmette con m. 25.4 nei giorni di Domenica, Lunedì, Mercoledì e Sabato, e con m. 80 nei giorni di Martedì e Venerdì.

una nuova combinazione
per i possessori di un
APPARECCHIO RADIO

COLLARO
il più potente motore elettrico ad
induzione munito di nuovo dispo-
sitivo brevettato per l'arresto in

VALIGIA FONOGRAFICA



Corredato di un ottimo **Pick-up**.
Regolatore di volume della voce
ed ogni accessorio fonografico.

Opuscolo descrittivo a richiesta

Ing. GINO CORTI

Via Appiani, 2 - MILANO - Telef. 67-756

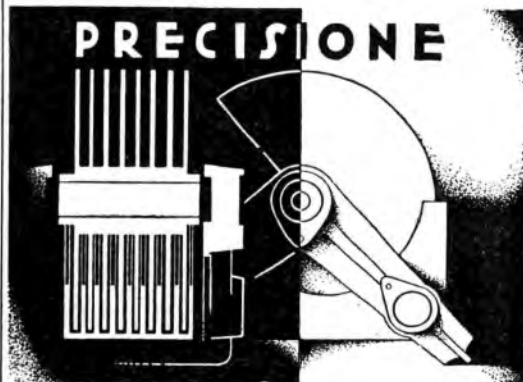

Abituati a costruire i condensatori varia-
bili SSR di alta precisione fresati nel
blocco, noi abbiamo portato anche nella
produzione dei condensatori multipli, più
economici, per monocomando, concetti
progrediti di tecnica e severità di con-
trollo quali ancora nessuna fabbrica era
usa applicare per simili costruzioni.

L'alto valore del certificato di taratura che
accompagna ogni multiplo "SSR DU-
CATI 402", deve essere compreso e
sfruttato in pieno da tutti coloro che ap-
plicano un simile condensatore ad un
comando unico.

La delicatissima messa a punto di ogni
"402", non deve quindi mai essere meno-
mata, specie da chi poi non ha istru-
menti esatti per riportare il condensatore
al grado di precisione con cui lascia la
fabbrica.



SSR 402

SUPERTRASMISSIONI

Roma - Napoli - Milano - Torino - Genova - Trieste - Firenze - Ore 13,30: *Finale del Gran Premio automobilistico di Monza*
 Roma - Napoli - Bolzano - Ore 20,45: *Fior di neve*, operetta di G. Blanc.
 Milano - Torino - Genova - Trieste - Firenze - Ore 20,30: *Tannhäuser*, opera di R. Wagner, diretta dal M. A. Pedrollo

DOMENICA

5

SUPERTRASMISSIONI

Bucarest - Ore 20,5: *Il ratto dal serraglio*, opera di W. A. Mozart.
 Langenberg - Ore 20: Concerto corale e orchestrale con *Tasso*, poema sinfonico per grande orchestra, di F. Liszt.
 Lipsia - Ore 19,45: *La vedova scaltra*, opera di E. Wolf-Ferrari (dal Teatro di Weimar).

MILANO-TORINO-GENOVA TRIESTE-FIRENZE

Milano: ke. 905 - m. 531,4 - kw. 7/70 %
 Torino: ke. 1069 - m. 273,7 - kw. 7/100 %
 Genova: ke. 659 - m. 312,8 - kw. 10/70 %
 Trieste: ke. 1211 - m. 217,7 - kw. 10/100 %
 Firenze: ke. 598 - m. 501,7 - kw. 20/100 %

9,40: Giornale radio.
 9,55: Campane e messa cantata dalla Cattedrale di S. Giusto.
 11: Spiegazione del Vangelo (Milano-Trieste): P. Vittorino Facchinetti; (Torino): Don Giacomo Pino; (Genova): P. Valeriano da Pinale; (Firenze): Mons. Emanuele Magri.

11,20: Consigli agli agricoltori: (Milano-Firenze): «Verso la nidifera» (Dott. C. Basso) - (Torino-Genova): «La podalura verde dei fruttiferi e della vite» (Dott. C. Bava) - (Trieste): «Concimazioni nitriche in copertura» (Dott. Giulio).

12,20 (Trieste): Disco Fonoglotta: Lezioni 55ª e 56ª di lingua tedesca (pagine 232, 235, 236, 239 della Guida).

12,30-13,30 (Milano-Torino-Genova): **GOVERNO VARIATO**: 1. Kreuzer: *Una notte a Genova*; 2. Scasola: *Stella Maris*; 3. Schinelli: *Ombre sul Nilo*; 4. Canzone; 5. Zeller: *Il venditore d'uccelli*, fantasia; 6. Mascheroni: *Covette*; 7. Canzone; 8. Cilea: *Gloria*, fantasia; 9. Culotta: *Burlesco*; 10. Canzone; 11. Lecocq: *1 fantacchi*; 12. Blon: *Con la bambina*.

12,30-13 (Trieste-Firenze): Dischi.
 13: Segnale orario ed eventuali comunicazioni dell'E.I.A.R.

13-13,30 (Trieste-Firenze): Vedi Milano-Torino-Genova.

13,30: Trasmissione dall'Autodromo di Monza della fase finale del GRAN PREMIO AUTOMOBILISTICO.

16: **MUSICA DA BALLO** - Negli Intervalli: Descrizione della fase finale del GIRO D'ITALIA CICLISTICO - Notiziario artistico.

STAGIONE LIRICA DELL'EIAR
 MILANO - TORINO - GENOVA - TRIESTE - FIRENZE
 Ore 20,30

TANNHAUSER

OPERA IN TRE ATTI DI
 RICCARDO WAGNER

PERSONAGGI:

IL LANGRAVD basso Romano Marchetti
 TANNHAUSER tenore Antonio Melabro
 VOLFRAMO baritone Guglielmo Castellani
 WALTER tenore Alberto Marchiondi
 BITEROLF baritone Gaetano Muffato
 ENRICO tenore Mario Signorilli
 REINMARC basso Natale Villa
 ELISABETTA soprano Amy Helm
 VENERE soprano Lotte Burk
 UN PASTORE mezzosoprano Elvira Bonadelli
 QUATTRO PAGGI Due soprani N. N.
 Due contralti N. N.



18,45-18,25: Giornale radio - Notizie sportive: Risultati e classifica del campionato italiano di calcio, Divisione Nazionale, e resoconto degli altri principali avvenimenti.
 18,25 (Torino): Radio-giornale di Spunelliha.
 19: Comunicazioni del Dopolavoro.
 19,5-20 (Trieste): **RADIO-QUINTE** TRO: 1. Loubé: *Sono soltanto un clown*; 2. Cerato: *Bimbo e bimba*; 3. Kalscher: *L'ultimo perdono*; 4. De Nicheli: *Danza dei negri*; 5.

Lehr: *Il paese del sorriso*, selezione; 6. Griscuolo: *Piccola Cordas*; 7. Waldteufel: *Sempre o mai*.
 19,5 (Milano - Torino - Genova - Firenze): 1. Di Piramo: *Mantones de Manilla*; 2. Canzone; 3. Primi: *Iose Marie*, fantasia; 4. Canzone.
 19,30: Segnale orario ed eventuali comunicazioni dell'E.I.A.R.
 19,31-20 (Milano - Torino - Firenze): Dischi.
 19,31-20 (Genova): **MUSICA VARIA**: 1. Annaletti: *Zeffire*; 2. Canzone; 3. Vianna: *Ronda orientale*; 4. Annaletti:

Sulle goliardica; 5. Ranzato: *Pattuglia di 12giani*.
 20: Giornale radio - Notizie sportive - Dischi.
 20,30: Ioni nazionali.

Tannhäuser

Opera in 3 atti di R. WAGNER, Direttore d'orchestra M^o Antonio Pedrollo. Direttore del coro M^o O. Verraro. (Edizioni Ricordi)
 Negli Intervalli: Conversazione di Carlo Veneziani - Notiziario teatrale e letterario - Giornale radio.
 Dopo l'opera: Ultime notizie.

ROMA-NAPOLI

Roma: ke. 080 - m. 441,2 - kw. 20/100 %
 Napoli: ke. 041 - m. 318,8 - kw. 15/100 %
 ROMA OND. CORTE (2 RO): ke. 11810 - m. 251,4 - kw. 0/50 %

9,40 (Roma): Notizie.
 9,45 (Roma): Consigli agli agricoltori.

10 (Roma): Lettura e spiegazione del Vangelo (Padre dott. Domenico Franzò).

10,15 (Roma): Musica religiosa.
 10,35-11 (Roma): Annuncio vari di sport e spettacoli.

12,30-13,30: CONCERTO DI MUSICA LEGGERA - Parte prima: 1. Gori: *Reza marcia*; 2. Marazziti: *Cateri* (soprano Lascaris e comico Ricci); 3. Abbati: *La canzone del mare* (tenore Stella); 4. Frittelli: *Lo scabone dei sogni* (soprano Lascaris); 5. Neri: *Fior del Colorado*; 6. Del Peto: *Canta la laguna* (soprano Girella Gori); 7. Di Lizzaro: *Elisabetta* (soprano Lascaris e comico Ricci) - Parte seconda: *Canzoni del 1900* al 1915: 1. Lama: *Tic-tic, Tite-tic* (soprano Lascaris e comico Ricci); 2. De Curtis: *Tramonto d'un sogno* (tenore Stella); 3. Mugliani: *Nel soldato* (soprano Lascaris); 4. Stini: *Addio, signora!* (soprano Guri); 5. Gilli: *Gina mia* (comico Ricci); 6. Mario: *Ladra* (soprano Guri); 7. Lama: *Addio del Bersagliere* (soprano Lascaris); 8. Tagliiferri: *Perché mi baci* (tenore Stella); 9. Falvo: *La più bella del villaggio* (soprano Lascaris e comico Ricci).

13,30: Segnale orario - Eventuali comunicazioni dell'E.I.A.R.

Trasmissione dall'Autodromo di Monza della fase finale del GRAN PREMIO AUTOMOBILISTICO, 16,45 (Napoli): Bambinopoli - Bollettino meteorologico.

16,45: Notizie sportive.
 17-18,15: CONCERTO VOCALE E STRUMENTALE.

19,25 (Napoli): Cronaca dell'Idroporto.

ROMA - NAPOLI - MILANO - TORINO - GENOVA - TRIESTE - FIRENZE - PALERMO - BOLZANO
 Ore 13,30

AUTODROMO DI MONZA

TRASMISSIONE DELLA FASE FINALE DEL GRAN PREMIO AUTOMOBILISTICO

CALZE ELASTICHE

Numero uno tipo. Senza cuciture, forata direttamente al cliente su misure, muridissime, porosalme, riparabili, lavabili.
 NON DANNO NOIA ALCUNA
 Clientele (spec. gratis e discreta) catalogo illustrativo con opuscolo sulle tecniche varie, spiegazioni per prendere da sé stessi le misure, e listino prezzi da Fabbrica di calze elastiche «C. ROSSI» fu TITO e uff. dir. di S. MARGHERITA LIGURE

DOMENICA 15

19.30: Comunicati del Dopolavoro e Notizie.
20: Segnale orario - Eventuali comunicati dell'E.I.A.R. - Musica riprodotta.
20.30: Notizie sportive.
20.45: Inni nazionali.

Fior di neve

Operetta in tre atti. Musica del M° G. BLANC. diretta dal Maestro A. PAOLETTI. Negli intervalli: Carlo Salsa: «Provedimenti contro la gelosia» - L'Eco del mondo. Dopo l'operetta: Ultime notizie.

BOLZANO

Kc. 813 - m. 368,1 - kw. 1/100 - 10.30-11: Musica religiosa.
12.30: Segnale orario - Eventuali comunicazioni dell'E.I.A.R. - Pio Callari: «Notiziario sportivo» - Dottor Tomi: «Consigli agli agricoltori».
12.55: FOLCLORE ALTO ATRENSIO. Concertista di cetra Massimo Sporer. Cantante Rodolfo Irehenstainer (Jodler) - Alla fine: Musica riprodotta.
13.30: Trasmissione dall'Autodromo di Monza della fase finale del GRAN PREMIO AUTOMOBILISTICO.
13.55-14: Le campane del Convento di Gries.
17: Musica riprodotta o ritrasmessa.
18: Notiziario sportivo.
20: Segnale orario - Eventuali comunicazioni dell'E.I.A.R. - Notizie sportive - Comunicazioni del Dopolavoro - Trasmissione di dischi.
20.45: Inni nazionali.

Fior di neve

Operetta in tre atti. Musica del Maestro G. BLANC. (Vedi Roma-Napoli).

PALERMO

Kc. 573 - m. 524,5 - kw. 3/70 - 10.10: Musica religiosa.
11.5: Dott. Berna: «Consigli agli agricoltori».
19.45: Giornale radio.
13: Musica riprodotta.
13.30: Segnale orario - Eventuali comunicati dell'E.I.A.R. - Bollettino meteorologico - Trasmissione dall'Autodromo di Monza della fase finale del GRAN PREMIO AUTOMOBILISTICO.
17.30-18.30: Musica varia: 1. Marzulli: Orchestre appresa; 2. Scavolara: Piccola gheisa; 3. Lehar: Il paese del povero; fantasia; 4. Amadei: Capricci di bimba; 5. Grieg: Berceuse violinista V. Mann; 6. Puccini: Turandot, fantasia; 7. Billi: Campagne a sera; 8. Vidale: Swan. Negli intervalli: Notizie sportive.
20: Comunicazioni del Dopolavoro - Giornale radio.
20.20: Notizie sportive.
20.25-20.45: Musica riprodotta.
20.30: Segnale orario - Eventuali comunicati dell'E.I.A.R.

20.45:

Concerto sinfonico

diretto dal M° A. LA ROSA PARODI.

Parte prima:

- 1. Inni nazionali.
2. Mendelssohn: Sinfonia Italiana.
G. Longo: «La Stella nella Divina Commedia», conversazione.

Parte seconda:

- 1. Pargora-Gui: Sonata in re maggiore.
2. Franck: Psiche.
3. Borodin: Danze del principe Igor.
Notiziario teatrale.
Dopo il concerto: Canzoni di varietà.
22.55: Ultime notizie.

PROGRAMMI ESTERI

LE STAZIONI SONO DISPOSTE IN ORDINE DI NAZIONALITA'

AUSTRIA

VIENNA
Kc. 580 - m. 517,2 - kw. 15/80 - 19.17.30: Trasmissione da Moravska-Ostrava (concerto orchestrale) - 18.18.45: Trasmissione in tedesco: Una serata nel Nord della Boemia (canzoni, recitazione e conversazione). - 19: Concerto dell'orchestra della stazione diretta da R. Kubik (cinque numeri di musica popolare - 20.22.30: Trasmissione da Bratislava - in un intervallo: Notizie sportive. - 21: Segnale orario. - 22: Segnale orario. - 22.30: Ultime notizie - Rassegna della giornata - Informazioni sportive - 22.50: Informazioni del Radiogiornale. Programma di domani: 22.55-23.30: Dischi.
BRATISLAVA
Kc. 1076 - m. 278,8 - kw. 13,5/80 - 19: Come Praga. - 20: Leoncavallo: Giochi d'infanzia, operetta in tre atti. - 22.30: Come Praga. - 22.50: Informazioni - Programma di domani.

BELGIO

BRUXELLES I (Francese)
Kc. 589 - m. 509,3 - kw. 15/80 - 17: Concerto dell'orchestra della stazione. - 18: Concerto di dischi. 19.15: Conversazione religiosa. - 19.30: Giornale parlato - 20: Conferenza dell'orchestra della stazione diretta da André: 1. Hahn: Selezione di Clotilde - Nell'intervallo: bozzetto radiofonico di André Blondin - 2 brani di musica richiesti dagli ascoltatori. - 21: Giochi d'infanzia. - 22.10: Ritrasmessione di un concerto dalla Sala Mendini di Anversa. - 23: Fine.

BRUXELLES II (Fiamminga)
Kc. 588 - m. 537,8 - kw. 15/80 - 17: Concerto di musica da ballo ritrasmessa. - 18.15: Dischi. - 19.15: Conversazione religiosa. - 19.30: Giornale parlato. - 20: Trasmissione di una serata variata da un club di Lovanio. - 21: Letture. - 21.15: Concerto di musica lirillante: 1. Offenbach: Ouverture dell'Orfeo all'inferno; 2. Lehar: Valzer dal Conte di Lussemburgo; 3. Step: Danze otomane; 4. Kuchman: Fox-trott fantasia sul Gallone zingaro; 5. Leonard: Gall e balline (violino); 6. Rossini: Fantasia sul Barbero di Sialigia; 7. Novak: Campano al chiaro di luna a Vulpuratos, laigo; 8. Conroy: Il gattino sul pianoforte. - 22: Giornale parlato. - 22.10: Trasmissione di un concerto da una sala privata di Anversa. - 23: Fine.

CECOSLOVACCHIA

PRAGA
Kc. 614 - m. 488,6 - kw. 120,80 - 19.17.30: Trasmissione da Moravska-Ostrava (concerto orchestrale) - 18.18.45: Trasmissione in tedesco: Una serata nel Nord della Boemia (canzoni, recitazione e conversazione). - 19: Concerto dell'orchestra della stazione diretta da R. Kubik (cinque numeri di musica popolare - 20.22.30: Trasmissione da Bratislava - in un intervallo: Notizie sportive. - 21: Segnale orario. - 22: Segnale orario. - 22.30: Ultime notizie - Rassegna della giornata - Informazioni sportive - 22.50: Informazioni del Radiogiornale. Programma di domani: 22.55-23.30: Dischi.
BRNO
Kc. 878 - m. 341,7 - kw. 32/80 - 19: Trasmissione da Praga. - 20: Come Bratislava. - 22.30: Come Praga. - 22.50: Informazioni del Radiogiornale. Programma di domani: 22.55-23.30: Come Praga.
KOSICE
Kc. 1022 - m. 293,5 - kw. 2,6/80 - 19: Come Praga. - 20: Come Praga. - 22.30: Come Praga. - 22.50: Programma di domani. - 22.55-23.30: Come Praga.
MORAVSKA-OSTRAVA
Kc. 1137 - m. 263,8 - kw. 11,3/80 - 19: Come Praga. - 20: Come Bratislava. - 22.30: Come Praga. - 22.50: Programma di domani. - 22.55-23.30: Come Praga.

DANIMARCA

KALUNDBORG
Kc. 280 - m. 1163,8 - kw. 7,5/80 - 19.17.30: Trasmissione da Moravska-Ostrava (concerto orchestrale) - 18.18.45: Trasmissione in tedesco: Una serata nel Nord della Boemia (canzoni, recitazione e conversazione). - 19: Concerto dell'orchestra della stazione diretta da R. Kubik (cinque numeri di musica popolare - 20.22.30: Trasmissione da Bratislava - in un intervallo: Notizie sportive. - 21: Segnale orario. - 22: Segnale orario. - 22.30: Ultime notizie - Rassegna della giornata - Informazioni sportive - 22.50: Informazioni del Radiogiornale. Programma di domani: 22.55-23.30: Come Praga.

ASMA - FEBBRE DA FENO

Le affezioni di questo terribile malarico hanno oggi a disposizione coll'apparecchio ASMA RAYOR, un sistema scientifico di proflassi e di cura, a mezzo d'irradiazione diretta delle cavità nasali. Meravigliosi immediati risultati. Indicato anche nei comuni raffreddori, emicrania, grippe, malattie croniche del seni frontali, nevralgie facciali, dolori agli orecchi. Cura rapida, semplice, gradevole. Costo apparecchio L. 130. Informazioni ed acquisti presso ing. MICHELE ANDREINI - MILANO Bastioni Garibaldi, 3 Telefono 45-769

- 21.20: Concerto orchestrale a vocale.
21.10: Notizie. - 22.30: Concerto.
- 23: Musica da ballo. - 24: Campagne.

FRANCIA

BORDEAUX-LAFAYETTE
Kc. 598 - m. 304 - kw. 13/76 - 19.30: Radio-giornale. - 20: Cronaca degli escombolanti. - 21.10: Estrazione dei premi. - 20.30: Musica riprodotta - 21: Musica riprodotta (orchestra solisti, canto).
MARSIGLIA
Kc. 550 - m. 316 - kw. 1,6/70 - 20.20: Risultati sportivi della giornata - 30.30: Ritrasmessione di altre stazioni.
PARIGI P. P. (Poste Parisiennes)
Kc. 914 - m. 328,2 - kw. 60/80 - 10: Dischi - Informazioni - Comunicati - 19.30: Concerto di musica riprodotta. - 20.30: Dischi - Conversazione - Informazioni. - 20.45: Concerto vocale ed orchestrale. 1. Saint Saens: Preliudi del Danubio; 2. Joh. Strauss: Vienna all'opera; 3. Debussy: Piccola suite; 4. Harnold: Selezione di Le Treize; 5. Massenet: Selezione del Werther; 6. Godeau: Narcotico postulare; 7. Messager: I due preciosi; balletto; 8. Lacome: Serenata per violoncello e orchestra; 9. Gounod: Marcia a corteo della Regina di Saba. - 22.45: 22.50: Ultime informazioni.

PARIGI TORRE EIFFEL

Kc. 803 - m. 1465,8 - kw. 13/80 - 18.45: Trasmissione per i fanciulli. - 19.15: Giornale parlato (Internazionale). - 19.45: Giornale parlato (breve conversazione) - 20.20: Bollettino meteorologico - 20.30.22: Concerto di dischi offerto da una ditta privata.

RADIO PARIGI

Kc. 174 - m. 1724,1 - kw. 75/80 - 17.45: Musica riprodotta. - 18.45: Concerto orchestrale. - 20: Concerto variato: 1. Holmann: Old Fatherly; 2. I. Fircel: nel suo repertorio; 3. Razziciale: Attivo postumato; 4. Kewotzer: Una notte a Granada. - 20.30: Informazioni - Cronaca sportiva - Notizie di stampa - Meteorologia. - 20.45: Concerto vocale e strumentale. 1. Harnold: Le pre aux etres; 2. Alviner: air Canarie; 3. Luchesi: Fanciulla di sognare; 4. Kelleby: Sol Volga; 5. Andran: Glicole de Narbonne; 6. Messager: Bernica; Francesca dalla corte; 7. Finck: Nella ombra; 8. André: Anna labarre. - Negli intervalli: Notizie della sera - Informazioni.

STRASBURGO

Kc. 889 - m. 346,2 - kw. 11,5/70 - 18.45: Musica riprodotta. - 19.15: Conferenza in tedesco: L'orientazione professionale e la scuola popolare. - 19.30: Concerto (vedi Marsiglia). - 18: Conferenza medica in francese: «Malattie infettive». - 19.15: Risultati sportivi. - 19.30: Chiacchierata sportiva. - 19.30: Concerto della radio-orchestra. - 19.30: Notiziario. - 19.46: Musica di jazz - 20.30: Concerto: 1. Garnier: Marcia; 3. Bruneau: Messidorio. Intermzzo sinfonico; 3. Lalo: Ouverture del Re d'Ys; 4. Wagner: Marcia e coro nuziale del Lohengrin; 5. Watell: Senza paura - Intermzzo: Chiacchierata; 6. Millot: Lutzi NYZ; 7. Ravel: Pavane per una infante defunta; 8. Massenet: Fantasia della Madonna; 9. Chopin: Polonaise n. 4; 10. Ranski: Sambre et Meuse. - 23.30: Musica da ballo.

TOLOSA

Kc. 779 - m. 385,1 - kw. 8/68 - 17: Lezione di esperanto. - 17.15: Ultime notizie. - 17.30: Arte di operare. - 17.45: Concerto orchestrale vario. - 18: Alcune canzoni. - 18.15: Cronaca viennese. - 18.30: Risultati delle corse dei cavalli. - 18.45: Concerto vocale - 19: Concerto orchestrale. 1. Weber: L'aria del Franco Oratore; 2. Gounod: L'aria del Figlio; 3. Wagner: Alcuni brani del Sigfrido. - 19.30: Informa-



zioni varie. — 19.45: Musica militare. — 20: Arie di opere: J. Alfano: Due arie dalla *Il barbiere di Siviglia*; 2. Bizet: Due arie dalla *Carmen*. — 20.15: Orchestra argentina. — 20.30: Arie di opere. — 20.45: Alcune melodie. — 21: Orchestra viennese. — 21.30: Selezione di alcuni filius sonori. — 21.45: Concerto di fisarmonica con musica militare. — 22.15: Canzoni spagnole. — 22.30: Giornale parlato dell'Africa del Nord - Notizie varie. — Dalle 22.45 alle 23.15: Musica Inglese. — 23: Concerto variabile. — 23.30: Concerto sinfonico moderno: 1. Rabaud: *Variations su canzoni russe*; 2. Messiaen: *Balletto di Isolina*. — 24: Notiziario.

GERMANIA

AMBURGO
 kc. 808 - m. 3772,2 - kw. 1,6/80 %
 15: Reportage: una partita di pallanuoto al canestro con la Svizzera. — 16.45: Reportage di una corsa motociclistica. — 17: Concerto corale. — 18.10: Reportage e conversazione sul circo di Hagenbeck. — 18.40: Concerto di composizioni strumentali di Mozart (tra le meno note). — 19.30: Reportage da una sala di ginnastica femminile. — 19.40: Bollettino sportivo. — 19.55: Melocorologia. — 20: Concerto vocale e orchestrale - Composizioni popolari (31 numeri). — 21: Notiziario e bollettini diversi. — 22.20: Attualità. — 22.30: Concerto di musica da ballo ritrasmessa.

BERLINO
 kc. 710 - m. 419 - kw. 1,6/60 %
 16.40: Concerto orchestrale. — 17.40: Conversazione sul cinema. — 18.15: Danze e lieder di 3 secoli (11 numeri). — 18.55: Trasmissione di una partita di water-polo. — 19.25: Conversazione. — 19.50: Notizie sportive. — 20: Lenoq: *Il diavolo*, opera comica in tre atti. — 20.45: Notiziario sportivo. — Bollettini vari. — Indi: fino alle 23.30: Musica da ballo.

BRESLAVIA
 kc. 933 - m. 325 - kw. 1,5/50 %
 18.20: Concerto orchestrale di musica vari. — 17.10: Conversazione. — 17.30: *Cabaret* su dischi. — 18.15: Reportage di una partita di calcio. — 19: Concerto di musica per flauto. — 19.20: Meteorologia. — 19.25: Lettura di una relazione di viaggio. — 20: Trasmissione da Berlino. — 22: Notiziario e bollettini diversi. — 22.30: Musica da ballo ritrasmessa da Berlino. — 24: Fine.

FRANCOFORTE
 kc. 770 - m. 389,8 - kw. 1,5/50 %
 16: Vidi Muehlacker. — 18: Reportage dal Westerwald. — 18.50: Ritorni su Wilhelm Itasch, conversazione. — 19.30: Renato Mardo e Trude Wessely: *Grande città*, radio-recital. — 20: Concerto orchestrale. — Dvorak: Concerto per violoncello in sol minore; 2. Selezione da opere; 3. Vecchia musica popolare viennese. — 22.30: Notiziario. — 23.45: Danze.

HEILSBERG
 kc. 1086 - m. 970,5 - kw. 60/70 %
 16: Commemorazione di Goethe e di Zeller. — 17: Concerto orchestrale. — 18.30: Cinguetto storico di biribori. — 19: In memoria di Eduard Morike: Prose e prosa. *Lieder* di Schumann; Brahms, Wolf. — 20.15: Concerto di musica popolare tedesca. — 22.15: Notiziario e fino alle 0.30: Danze.

KOENIGSWUSTERHAUSEN
 kc. 183,6 - m. 1034,8 - kw. 60/70 %
 10.15: Paesaggi tedeschi, conferenza. — 18.40: Concerto da Berlino. — 19: Conferenza. — 18.30: Lettura di poesie di Heine. — 19.30: L'idea della libertà politica, conferenza. — 20: Verdi: *I Vespri siciliani*, opera in tre atti. — Indi: Notiziario e fino alle 0.30: Danze.

LANCENBERG
 kc. 835 - m. 472,4 - kw. 60/70 %
 18.30: Concerto orchestrale di musica popolare. — 18: Conversazione. — 18.40: Conversazione. — 19: Un'ora di pas-

satempo. — 19.45: Bollettino sportivo. — 20: Concerto corale ed orchestrale (ritrasmesso da Wuppertal-Elberfeld) 1. Liszt; Tasso, poema sinfonico per grande orchestra; 2. Due canzoni per coro; 3. Brahms: *Hapsoda* per contraltos, coro ed orchestra; 4. Volbach: *L'umili dell'umilia*, per coro e grande orchestra; 5. Schumann: *Tema e variazioni* per grande orchestra; 6. Philipp: *Messa solenne sinfonica*, per organo misto, soprano, organo e grande orchestra. — 22.10: Bollettini diversi. — 22.30.23: Musica da ballo ritrasmessa da Berlino.

LIPISA
 kc. 1167 - m. 259,3 - kw. 2/50 %
 16.30: Concerto vocale e strumentale. — 16.30: *Works* di Bernini: *La cassetta*, radio commedia. — 17.20: Concerto corale. — 18: Radio repompe del Westwald. — 19: Cronaca sportiva. — 19.45 (da Weimar): Ermanno Wolf-Ferrari: *La vedova scaltra*, opera. — 22.15: Notiziario. — Fino alle 24: Danze.

MONACO DI BAVIERA
 kc. 653 - m. 632,9 - kw. 1,5/50 %
 16: Concerto orchestrale. — 17.20: Lettura di una novella. — 17.45: Concerto d'organo. 1. Bossi: *4 Canto della sera*, opera (2). 2. *Offertorio*, opera (2); 3. Canzoni per baritono e organo; 3. Liszt: *Fantasia e fuga*. — 18.15: "Paloney", conferenza. — 18.30: Recitazioni umoristiche con accompagnamento di liuto. — 19: Concerto di violino e piano: J. Sauerwaldt-Sandheimer: *Introduzione*; 2. Joseph Manen: *Il ceco*; 3. Partier-Friszier: *La caccetta*; 4. Elgar: *La capriciosa*; 5. Dvorak: *Danze slave*; 6. Saint-Saens-Isay: *Carretto*; 7. Galkin: *Serenata*. — 19.25: Meteorologia - Cronaca sportiva. — 19.40: Schizzo. — 20: L. Fall: *Il cane Augustin*, opera in 3 atti. — 22.00: Notiziario. — 22.45: Veduta di Vienna.

MUEHLACKER
 kc. 823 - m. 380,8 - kw. 60/70 %
 18: Concerto orchestrale. — 18: Wilhelm Kiefer legge dalle sue opere. — 18.50: Commemorazione del poeta Heidegger. — 19.30: Musica viennese. — 20: Vidi Francoforte. — 23: Notiziario. — 22.45: Danze Ida Vinnal.

INGHILTERRA

DAVENTRY NATIONAL
 kc. 103 - m. 1654,4 - kw. 30/80 %
LONDON NATIONAL
 kc. 1147 - m. 261,6 - kw. 80/80 %
NORTH NATIONAL
 kc. 995 - m. 301,6 - kw. 50/80 %

16.15: Shakespeare: *Amleto*, tragedia adattata al microfono da Barbara Hornum. — 18.15: Lettura della Bibbia. — 20: Servizio religioso dallo studio. — 20.45: L'appello della Buona Causa. — 20.50: Notiziario. — 21.5: Concerto dell'orchestra municipale di Hounslow diretta da Sir Geoffrey, con Donald Hallio, soprano, e Arthur Cox, tenore. 1. Javaloyes: *Al Aquino*, marcia spagnola; 2. Auber: *Apertura della Capra di Amaliti*; 3. Mykensk: *Serenata*; 4. Mozart: *Tra aria nelle Nozze di Figaro*, soprano; 5. Fink: *Selezione da composizioni di Schubert*; 6. J. Strauss: *Rose del sud*, valzer; 7. Tre arie per tenore; 8. Byrne: *Un susurranti*, orchestra con solo di xilofono; 9. Massagni: *Selezione dalla Caporetta russiana*. — 22.30: Epilogo.

LONDON REGIONAL
 kc. 848 - m. 355,8 - kw. 60/80 %
 16.45: Concerto della banda militare della stazione. — Negli intervalli, Arie per baritono. — 17.47.30: Sereni: conversazione sulla Cina moderna. — 20: Servizio religioso da una chiesa di Brighton. — 20.45: L'appello della Buona Causa. — 20.50: Notiziario. — 21: Notizie regionali. — 21: Musica da camera negli intervalli. Arie per sopra-

no; 1. Haydn: *Quartetto in sol minore* op. 74, n. 3; 2. Due lieder per soprano. — Glasow: Due madrigali per quartetto d'archi; 4. Due lieder per soprano; 5. Brahms: *Quartetto in la minore* per archi op. 51 n. 2. — 22.30: Epilogo.

MIDLAND REGIONAL
 kc. 768 - m. 308,9 - kw. 25/80 %
 16.16: Concerto di una banda militare. — 17: Vidi London Regional. — 18.50: Funzione religiosa. — 20.45: Appello per la Buona Causa. — 20.50: Notiziario. — 21.5: Concerto dell'orchestra della stazione, diretto da F. Cantelli, con 3. Vales (baritono); 3. Urbach: *Madrigali di morire di Mendelssohn*; fantasia; 9. Tre arie per baritono; 3. Verdi: *Echi del bosco*; 4. Lacombe: *Mitinaia primavera*; 5. Siede: *Farfala d'oro*, valzer idillio; 6. Tre arie per baritono; 7. Quiler (cl): *firmo tu ma andi with mine eyes*; 8. Dvorak: *Quarta danza slava* in fa; 9. Due arie per baritono; 10. Rosse: *Intermezzo di Monsieur Beaucaire*. — 22.30: Fine.

NORTH REGIONAL
 kc. 876 - m. 640 - kw. 50/80 %
 15.45: Concerto dell'orchestra della stazione. — 17.17.20: Vidi London Regional. — 20: Servizio religioso da una chiesa. — 20.45: L'appello della Buona Causa. — 20.50: Notiziario. — 21.5: Vidi London Regional. — 22.30: Epilogo.

JUGOSLAVIA

BEGRAD
 kc. 697 - m. 430,4 - kw. 2,6/80 %
 18: Dischi. — 18.30: Conferenza musicale. — 17: Canti e arie popolari. — 18.55: Segnale orario. — Programma. — 19: Schlegel. — 19.30: Concerto alla radio-orchestra. — 20.5: Conversazione radiofonica. — 20.50: Reportage sulla partita di calcio Francia-Jugoslavia. — 21: Duetti di opere. — 21.40: Notiziario. — 22: Concerto di violini. — 23.00: Trasmissione di musica brillante da un café.

LUBIANA
 kc. 524 - m. 575,4 - kw. 2,6/80 %
 15.15: Gramina. — 18: Canzoni nazionali (copri). — 18.45: Letture diverse. — 17: Concerto di balalaika. — 20: Quartetto della stazione. — 21.55: Concerto vocale. — 22: Notiziario. — 23.15: Concerto di quintetto.

ZACARVIA
 kc. 937 - m. 307 - kw. 0,75/80 %
 17: Danze (dischi). — 18.30: Notizie. — 19.45: Come possiamo difenderci dalla tubercolosi, conferenza. — 20: Selezione di opere. — 21: Dobrica Cerovic legge alcune liriche sue. — 21.15: Frammento di opere. — 22.30: Meteorologia - Notizie. — 22.38: Danze.

NORVEGIA

OSLO
 kc. 277 - m. 1023 - kw. 60/70 %
 Il programma non è arrivato.

OLANDA

HILVERSUM
 kc. 1013 - m. 299,1 - kw. 7/80 %
 16.40: Concerto di un'orchestra di fisarmonica a fiato. — 17.40: Conversazione letteraria. — 18.30: Trasmissione religiosa dallo studio con cantato. — 18.40: Segnale orario. — 19.45: Notiziario. — 10.55: Concerto dell'orchestra da camera della stazione, con canto: 1. Joh. Strauss: *Valzer viennese*; 2. El Miltacker: *Valzer di sogno*; 3. Kalmad: *Tangy*; 4. Kalmad: *Romanza nella Mincha Isotica*; 2. a) Ollst. *Battaglia*; b) Bolzoni: *Minuetto*; 5. Chopin: *Poencica in la maggiore*. — 20.40: Conferenza.

LUNEDÌ

SERÀ

dalle 21 alle 22

dalle Stazioni Radio di
Milano-Torino-Genova-Trieste-Firenze-Roma-Napoli

DICIANNOVESIMA TRASMISSIONE
 DELL'ORA STANDARD
CONCERTO

CON IL CONORSO DEL

QUARTETTO ROTH

E DELL'ARPISTA

ADA RUATA SASSOLI

SOCIETÀ ITALO-AMERICANA PEL PETROLIO - GENOVA

DOMENICA

5

— 20.55: Trasmissione del Concerto al Concertgebouw diretto da M. Ed. van Beethoven, con M. Alexander Schmitt (violino), I. Clatrowski (concerto op. 35 per violino e orchestra); 2. Clatrowski (concerto solenne 1812); — 21.45: Ingresso — 22.10: Musica brillante dell'orchestra di Kovacs Bajos, con canto; — 22.50: Musica brillante dell'orchestra di Kovacs Bajos. — 23.40: Fine

HUIZEN

no. 180 - m. 1875 - kw. 7.80 %

10.35: Conversazione sulla crisi agraria — 19.50: Risultati di football — 19.55: Concerto dell'orchestra della stazione, (alcuni numeri di musica brillante e da ballo). — 22.50-23.40: Epilogo per coro.

POLONIA

VARSAVIA

no. 212 - m. 1431,8 - kw. 110/80 %

16.8: Trasmissione di una festa del lavoro. — 19.45: Conferenza su Garibaldi. — 19: Concerto popolare composto di composizioni di Moniuszko. — 19: Informazioni varie. — 19.30: Composizioni di Moniuszko per coro e orchestra (da Vitul). — 19.16: Varie. — 19.36: Corrispondenza e consigli tecnici. — 19.50 (dal Gran Teatro di Varsavia): Moniuszko *Halla*, opera (direttore di orchestra T. Mazurkiewicz). - Nel primo intervallo: quarto d'ora letterario. - Nel secondo intervallo: Programma di dondoli - Bollettini diversi. - Nel terzo intervallo: Bollettino sportivo. — 19.10: Musica da ballo.

KATOWICE

no. 734 - m. 402,7 - kw. 12/70 %

16.45: Consulenza tecnica. — 17: Concerto popolare (composizioni di Moniuszko) — 18.20: Composizioni di Moniuszko per coro e orchestra. — 19.35: Audizione letteraria. — 19.50 (dal Teatro Nazionale di Varsavia): Moniuszko *Halla*, opera. — 23.10: Musica da ballo.

VILNA

no. 551 - m. 595 - kw. 16/80 %

19.15: Canzoni lituane con accompagnamento di piano. — 19.30: Programma di dondoli. — 19.36-23: Trasmissione da Varsavia.

ROMANIA

BUCAREST

no. 781 - m. 394,2 - kw. 12/100 %

16: Per i contadini. — 17: Concerto brillante. — 18: Notiziario. Segnale orario. — 18.15: Concerto orchestrale. — 19: Conferenza. — 19.40: Dischi. — 20: Segnale orario. — 20.5: Mozart: *Il ratto dal serraglio*, opera in 3 atti. - Nell'intervallo: Notiziario.

SPAGNA

BARCELONA

no. 880 - m. 346,8 - kw. 7.6

16.17: Concerto di dischi. — 18.30: Concerto di dischi. — 19: Concerto dell'orchestra della stazione. — 19.30: Concerto vocale (armonico). — 20: Conversazione agricola in catalano. — 20.10: Concerto vocale (soprano) e dell'orchestra della stazione. 1. Schubert: *Sinfonia in sol maggiore*; 2. Massenet: *Una notte nella Siroia*; 3. Pjorani: *Canzone di Canarie*; 4. Pjorani: *Una ragnana nella Tacea*; 5. Verdi: *Un'aria nella Forza del destino*. — 21: Concerto di musica da ballo da un alligero. — 22: Trasmissione per lo signore (N. 30 di *Rediffusion*, rivista per lo signore. — 22.15: Dischi (a richiesta degli ascoltatori). — 23.45: Concerto di musica popolare. — 24: Fine.

MADRID

no. 707 - m. 494,3 - kw. 1,3

20.21.30: Campane dal Palazzo del Governo - Dischi (a richiesta degli ascoltatori). — 21.30: Campane dal Palazzo del Governo - Segnale orario - Concerto bandistico - Concerto di piano e canzoni popolari. — 2: Campane dal Palazzo del Governo. Fine.

SVEZIA

STOCOLMA

no. 685 - m. 425,4 - kw. 65/80 %

COEFOREG

no. 911 - m. 327,8 - kw. 10/80 %

HOERBY

no. 1167 - m. 357 - kw. 10/80 %

MOTALA

no. 222 - m. 1348,3 - kw. 30/70 %

10.45: Chiacchierata sul football. — 17: Per i fanciulli. — 17.30: Recitazione. — 18: Vespri. — 19.35: Viaggio in Svezia, conversazione. — 19.55: Musica brillante. — 20.50: Radio-recita. — 22: Concerto orchestrale. 1. Grieg: *Sonata in sol maggiore*, op. 13; 2. Jordan: *Canzone*; 3. Sinding: *Impromptu*, op. 31; 4. 10: *Marzocco di primavera*; 5. Paulina Hall: Tre canzoni.

SVIZZERA

RADIO SUISSE ALEMANNIQUE

no. 653 - m. 455,4 - kw. 80/75 %

16.30: Lettura di brani di prosa. — 17: Concerto di dischi. — 17.30: Canti della Sinagoga con accompagnamento di piano. — 18.30: Conversazione inglese. — 19: « Come si stampa un giornale quotidiano », reportage. — 19.40: « Etica sportiva e cristiana », conversazione. — 20.55: Ivry Müller: *Jah*, oratorio per soli, coro ed orchestra. — 21.30: Meteorologia - Notiziario.

21.45: Concerto dell'orchestra della stazione. — 22.15: Notiziario sportivo.

RADIO SUISSE ROMANDE

no. 743 - m. 403,8 - kw. 25/80 %

18: Concerto di dischi. — 19: Conversazione religiosa (protestante). — 19.30: Continuazione del concerto. — 20: Inghine di scrittori romanzati, letture. — 20.30: Concerto dell'orchestra della stazione (musica romantica). — 20.45: Melodie romantiche per soprano e piano. — 21.15: Concerto dell'orchestra della stazione: Musica brillante e popolare. — 22: Previsioni meteorologiche - Notiziario. — 22.15: Fine.

UNGHERIA

BUDAPEST I

no. 545 - m. 550,5 - kw. 18,5/70 %

17.15: Concerto corale. — 18: Conversazione. — 18.30: Concerto orchestrale. 1. S. Bach: *Overture in re maggiore*; 2. Volkmann: *Serenata in re maggiore*; 3. Grieg: *Suite*. — 20: Recita. — 21.50: Concerto dell'orchestra zigena. Imre Magyari - Imli: Danze.

BUDAPEST II

no. 1428 - m. 210 - kw. 3

18: Dischi - Dalle 18.30 alle 24: Voci Budapest I.

U.R.S.S.

MOSCA KOMINTERN

no. 509 - m. 1481,5 - kw. 100/80 %

MOSCA STALIN

no. 707 - m. 424,3 - kw. 100/80 %

15: Concerto orchestrale. — 16.30: Ora letteraria. — 17.30: Concerto di musica ceca. — 18.30: Concerto di violino - Musica russa. — 20: Conferenza in tedesco sulla sollevazione di Kron-

stadt. — 21.10: Ultime notizie. — 21.30: Rassegna della *Pravda*. — 21.55: Segnale orario dalla Torre del Cremlino.

MOSCA SPERIMENTALE

no. 410,8 - m. 700 - kw. 30

10.45: Scintilli all'incrocio. — 17.25: Rimsky-Korsakoff: *La finta del sar Soltan*, opera. — 21.55: Segnale orario dalla Torre del Cremlino.

STAZIONI EXTRAEUROPEE

ALGERI

no. 823 - m. 364,5 - kw. 18

20: Danze. — 20.15: Concerto Mozartiano. 1. Conferenza su Mozart; 2. *Inv. di Così fan tutte*; 3. *Mozetta*; 4. *Trio in 3 in mi minore*; 5. *Coro dei sacerdoti dal Falsta nobile*; 6. *Un'aria delle Nozze di Figaro*; 7. Concerto orchestrale; 1. Mendelssohn: *Uny Blas*; 2. Liszt: *Impasto ungherese*; 3. Ljungin: *Balletto egiziano*; 4. Fauré: *Elegia*; 5. Donizetti: *La Favorita*; 6. Grieg: *Peer Gynt*; 7. Massenet: *Balletto del Cid*; 8. Saint Saens: *Danza macabra*; 9. Verdi: *Ngelito*.

ANGORA

no. 195 - m. 1538 - kw. 7

16: Concerto orchestrale. — 16.30: Musica orientale. — 17: Orchestra della stazione. — 17.30: Musica orientale. — 18: Concerto d'arpa.

RABAT

no. 720 - m. 416,4 - kw. 2,5

17.18: Musica riprodotta. — 20.30: Musica riprodotta. — 20.45: Giornale parlato - Bollettino meteorologico. — 21.25: Notiziario dell'agenzia Havas. — 21.35: Concerto orchestrale offerto dall'Associazione « Gli amici di Radio-Morocco » (alcuni numeri di musica vocale e dischi). — 23: Retrasmissione o musica riprodotta.



COMPLETATE IL GODIMENTO DI UNA BUONA AVDIZIONE FUMANDO LA SIGARETTA REGINA



La musica Jazz moderna

con i suoi melodici ritmi di danza... soltanto con valvole di alto rendimento, con le nuove Valvole VALVO è udibile fedelmente ritrasmessa!

Rappresentante Generale per l'Italia:

RICCARDO BEYERLE - MILANO
Via A. Appiani, 1 - Telefono 64-704



VALVO

Rappresentanti per Firenze e Provincia:

Fratelli ILARZI A. & O. - FIRENZE - Via Cavonr, 64 - Telefono 25-713

*Consultate il dentista
almeno due volte all'anno*



470

Tutto bene!

**Continui ad usare
i dentifrici GIBBS!**

Ecco ciò che, consultando il loro dentista, si sentono dire le persone che adoperano regolarmente il Sapone Dentifricio GIBBS o la Pasta Dentifricia GIBBS a base di sapone.

Solo il sapone può produrre una schiuma capace a pulire completamente e perfettamente la dentatura, schiuma che s'innalza anche in quelle minime cavità, dove non può giungere l'azione dello spazzolino.

Quindi sia il Sapone Dentifricio GIBBS che la Pasta Dentifricia GIBBS a base di sapone, sono tali da assicurarVi l'asepsia completa della bocca ed una dentatura candida e splendente.

Usate sempre il Sapone Dentifricio GIBBS o la Pasta Dentifricia GIBBS a base di sapone.

Esigeteli ovunque!

S. A. Stabilimenti Italiani Gibbs - Milano



Mucci

Basta udirlo

per convincersi delle qualità del

TELEFUNKEN 342

il famoso radiorecettore a 5 valvole

Riceve bene le stazioni europee - è di manovra facile anche ad un bambino - è signorile - è moderno - ha una voce impareggiabile - è il Radiorecettore che impone.

Prezzo completo di valvole ed altoparlante

L. 1780

taxe governative comprese



SIEMENS SOC. ANONIMA

REPARTO VENDITA RADIO SISTEMA TELEFUNKEN

3 Via Lazarettò - MILANO (118) - Via Lazarettò, 3

Fiorenza: ROMA - Via Praticina, 58 - 51



TELEFUNKEN

UN GIUDIZIO DELLA GRANDE ARTISTA LIRICA ITALIANA LUISA TETRAZZINI

R. C. A. prodigiosi questi apparecchi, che mi offrono piacevoli sensazioni per la perfetta trasmissione di suoni e voci. Auguro, perchè veramente la fama mondiale di questi apparecchi è pienamente giustificata.

LUISA TETRAZZINI



Salerno 31

Radiolette R C A

Un ottimo apparecchio di eccellente rendimento con valvole schermate e pentodo finale. Altoparlante elettrodinamico.

Prezzo di vendita

In contanti
L. 1350

A rate L. 270 in
contanti 12 effetti
mensili da L. 95
cadauno.

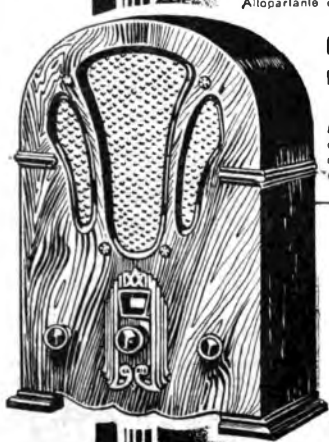

Nell'ammontare del prezzo di vendita non è compreso l'imposta per la licenza d'abbonamento alle radioaudizioni di L. 80 annue, obbligatoria a sensi di legge.

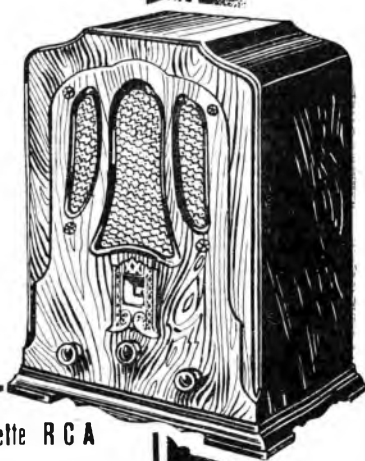

Superette R C A

Supereterodina a 8 valvole, delle quali 3 schermate (comprese 2 di supercontrollo) e 2 pentodi finali di potenza in push-pull. Altoparlante elettrodinamico.

Prezzo di vendita

In contanti L. 2475

A rate L. 495 in contanti e 12
effetti mensili da L. 175
cadauno.

RCA

COMPAGNIA GENERALE
DI ELETTRICITÀ

GE

SUPERTRASMISSIONI

Roma - Napoli - Milano - Torino - Genova - Trieste - Firenze - Ore 21: **Concerto strumentale del Quartetto Roth e dell'arpista A. Ruata Sassoli.**

Bolzano - Ore 20: **Concerto variato e commedia.**



SUPERTRASMISSIONI

Ambrago - Ore 19,20: **Cavalleria leggera, operetta di Suppé (dallo Studio).**

London Regional - Ore 20: **Concerto di piano di Lilius MacKinnon. Brani di Brams, Bach, Chopin e altri.**

MILANO-TORINO-GENOVA TRIESTE-FIRENZE

Milano: kc. 805 - m. 531,4 - kv. 7/70 %
Torino: kc. 1096 - m. 273,7 - kv. 7/100 %
Genova: kc. 969 - m. 212,3 - kv. 10/70 %
Trieste: kc. 1211 - m. 247,7 - kv. 10/100 %
Firenze: kc. 598 - m. 501,7 - kv. 20/100 %

8,15: Giornale radio.
8,30: Lista delle vivande.

11,15-12,30 (Milano-Torino-Genova - Firenze): **MUSICA VARIA:** 1. Suppé: *La dama di picche*, introduzione; 2. Eberle: *Meyerbeeriana*, fantasia; 3. Camusso: *Racconto d'amore*; 4. Giordano: *Il volo*; 6. Hipp: *La rosetta*; 7. Marsaglia: *Nella pineta*; 8. Schertzinger: *Il principe consorte*, fantasia; 9. Giov. Strauss: *Tesoro*; 10. Yessel: *I colossi di Sumatra*; 11. Fassy: *Beniamino*.
12,30: Trasmissione di dischi.
12,45: Giornale radio.
13: Segnale orario - Eventuali comunicazioni dell'E.I.A.R.

13-14 (Trieste): **QUINTETTO:** 1. Pragna: *Marla Umberto*; 2. Bonelli: *Canzone vespertina*; 3. Kapplusch: *Buona notte, piccolo*; 4. Ranzano: *I monelli forestali*, fantasia; 5. Zuculli: *Amor di stelle*; 6. Anateci: *Iuvano*; 7. Pavani: *Vergine folle*; 8. Gnecco: *Colore di Spagna*; 9. Senigaglia: *Carezza*; 10. Slocechti: *Bambolina bella*.

13,1-14,30 (Milano - Torino - Genova - Firenze): **CONCERTO VARIATO:** 1. Paër: *Sargino*, introduzione; 2. Waldteufel: *I fiori*; 3. Amadei: *Festa campesre*; 4. Canzone; 5. Lombardo: *La casa inaucurata*, fantasia; 6. Canzone; 7. Scassola: *Suite pastorale*; 8. Canzone; 9. Lindemann: *Magi in Oriente*; 10. Kostal: *Marcia della libertà*.

13,45 (Milano): Borsa.
13,55 (Torino): Borsa.
14 (Genova): Borsa.
14,5 (Firenze): Borsa.
14,10 (Trieste): Borsa.
16,15: Giornale radio.
16,30 (Milano - Torino - Genova - Firenze): **CANTUCIO DEI DOMBINI:** *Mago blu*; *Habrica del perchè* - (Trieste); «Bullia, a noi» di Maestro Rena - Giochetti della radio - La raiionovella per i piccoli.

16,45 (Milano - Torino - Genova - Firenze): **MUSICA VARIA:** 1. Gatto: *Pio Percepito*; 2. Mariotti: *Pavana dugale*; 3. Canzone; 4. Guarino: *Stavira*, suite; 5. Canzone; 6. Amadei: *Vi amo, signora*; 7. Canzone; 8. Donizetti: *L'elisir d'amore*, fantasia; 9. Pattacini: *Il cavallierzo*.

16,45 (Trieste): **QUINTETTO:** 1. Pedrotti: *Tutti in maschera*, ouverture; 2. Zimmer: *Notte d'estate sul lago*; 3. Ferraris: *Folle di mezzanotte*; 4. Corlupessi: *Canzone sentimentale*; 5. Verdi: *Aida*, selezione; 6. Di Spirito: *Kostalgia*; 7. Cromo: *In Ambrago sull'Elba*; 8. Corgetti;

MILANO - TORINO - GENOVA
TRIESTE - FIRENZE - ROMA - NAPOLI
Ore 21

XIX CONCERTO
offerta dalla
**SOCIETA' ITALO - AMERICANA
DEL PETROLIO**
col concorso del

QUARTETTO ROTH
E DELL'ARPISTA
ADA RUATA SASSOLI

STANDARD

17,50-18: **Giornale radio** - Comunicazioni dell'Eni.

18,45: Comunicazioni dei Consorzi agrari e della R. Società Geografica.
19,5: Comunicazioni dei Dopolavoro.
19,10-20 (Milano - Torino - Genova - Firenze): **Trasmissione di dischi.**

19,10-20 (Trieste): **QUINTETTO:** 1. Slocechti: *Banvierillos*; 2. Benalzy: *Maschera danzante*; 3. Chlappina: *Tessina cara*; 4. Sartorio: *Ombra di notte*; 5. Amadei: *Mattinata*, dalla suite goliardica; 6. Bayer: *Tcho-Tcho-San*; 7. Chavst: *Gliaccio bollente*; 8. Stolz: *La canzone è finita*.
19,30: Segnale orario ed eventuali comunicazioni dell'E.I.A.R.

20: **Giornale radio** - Bollettino meteorologico.

20,25: **CONCERTO VARIATO:** 1. Ponchelli: *I Lituani*, sinfonia; 2. Amadei: *Delustone*; 3. Neubal: *Sangue potacco*, fantasia; 4. Delmas: *Fuga*

di pagliacci; 5. Brunetti: *Borrupia napoletana*; 6. Lincke: *Metropoli*, marcia.

20,50: Libri ed autori.

21:

Dicannovesimo Concerto

OFFERTO DALLA SOCIETA' ITALO-AMERICANA DEL PETROLIO
col concorso del **QUARTETTO ROTH** e dell'arpista **ADA RUATA SASSOLI.**

Prima parte:
Debussy: **Quartetto** opera 10 (animé, assez viv., andantino, moderé, animé) - Esecutore il **QUARTETTO ROTH:** 1° violino Fero Roth, 2° violino Jeno Antal, viola Ferene Molnar, cello Albert Van Duorn.

Seconda parte:
Musiele per arpa eseguite dalla arpista **ADA RUATA SASSOLI:**
1. Bacl: *Bourrée*.
2. Scariatti: *Pastorale*.

3. Canzoni popolari francesi del XVII secolo; a) *Il stallone berybre*; b) *Le petit me d'Yvetot*.

4. Debussy: *Prélude à l'après-midi*.

5. Salzedo: *Tourbillons*.

Terza parte:
Mozart: **Quartetto** in si bemolle maggiore (quartetto di camera). Allegro, minuetto, adagio, allegro - Esecutore il **QUARTETTO ROTH.**

22:

La forca fienaja

Commedia in un atto di **LADY GREGORY.**

Personaggi:

Barolo Follon - Ernesto Ferrero
Signora Follon, sua moglie
Giulietta De Russo

Jack Smith - Riccardo Tressani
Un giudice di pace Alo Silvani
Signora Tarpey, fruttaiola

Ada Cristina Almirante
Signora Tully - Ada Oliviani
Gianni Ercoli - Mario Hessel
Timoteo Conzi (già Tompezzini)
Un pasticcere - Eligio Croce
Giuseppe Ryan - Emilio Galvi
Dopo la commedia: Dischi.
23: Giornale radio.

ROMA - NAPOLI

Roma: kc. 080 - m. 441,2 - kv. 50/100 %
Napoli: kc. 011 - m. 318,8 - kv. 1,5/80 %
ROMA INDE (CIRT) (Z.RO): kc. 11.810
m. 25,4 - kv. 9/50 %

8,15-8,30 (Roma): **Giornale radio** - Comunicazioni dell'Ufficio presagi.

12-14: **Musica riprodotta.**

12,45: **Previdisioni del tempo.**

13,15: **Giornale radio - Borsa - Napoli:** **Nolize** - Borsa.

13,30: Segnale orario - Eventuali comunicazioni dell'E.I.A.R.

17: Cambi - Giornale del faucilio - **Giornale radio** - Comunicazioni dell'Ufficio presagi.

17,30-18,15: **CONCERTO INSTRUMENTALE E VOCALE:** 1. Schumann: *Sonata in la minore* per violino e pianoforte; a) appassionato, b) allegretto, c) vivace (violinista Giacomina Protti e pianista Nelly Africana); 2. a) Ferrer: *Nuna-nuna strapasana*, b) Casella: *Due canzoni francesi antiche*; 3° *Rèvea d'or*

TORINO
Sono cominciate le consegne del
NUOVO CROSLLEY BABY
5 Volante - Potenza - Melodioso - Selenio
L. 1226
TASSE COMPRESSE
Concessionari esclusivi:
INDUSTRIALE RADIO
ING. G. L. COLONNETTI & C. - TORINO
Via Ospedale, 4 - Telefono 45-418

LUNEDÌ

6

pour son anniversaire (exercice del XVII secolo); 2. *Flugelhorn*; 3. *Halbes L'Ehren*; 4. *Et die ventra* (soprano Maria Viviani); 5. 3. a) Debussy: *Minuetto*; 6. Castelnovo Pedescio: *Ritmi* (violinista Giacomini Profilo).

18.15-18.25: Giornale dell'Enit.
18.55 (Napoli): Cronaca dell'Espresso - Notizie sportive.

19: Notizie agricole - Comunicati del Dopolavoro - Giornale radio - Sfogliando i giornali.

20: Segnale orario - Eventuali comunicazioni dell'E.I.A.R. - «Libri ed autori» - Musica riprodotta.

20.45: Notizie sportive - Notizie varie.

21:

Dicianovesimo Concerto

OFFERTO DALLA

SOC. ITALO-AMERICANA del PETROLIO col concorso del QUARTETTO BETH e dell'arpista ADA RUATA-SASSOLA.

(Vedi Milano - Torino - Genova - Trieste - Firenze).

22:

Musica leggera

1. Bixio: *Non va* (orchestra).
2. De Serna: *Come una farfalla* (soprano Ileana Moretti).
3. Valentini: *Anema nera* (tenore Gino Ruggiero).
4. Staffelli: *Mezzanotte* (soprano Ileana D'Elia).
5. Bixio: *Passo il burro* (orchestra).
6. De Curtis: *L'amore vene e va* (tenore Ruggiero).
7. Mariotti: *Il giglietto rosa* (soprano Moretti).
8. Kalscher: *Wunder bar*, fantasia di danze (orchestra).
9. Muschleroni: *John* (soprano D'Elia).
10. Kaper: *Suona la balataika* (orchestra).
11. Falvo: *Orchestrà c'arraginate* (tenore Ruggiero).
12. Staffelli: *Fioretera* (soprano Moretti).
13. Mariotti: *La canzone del perché* (soprano D'Elia).
14. Winkoff: *Pal Trik* (orchestra).

22.55: Ultime notizie.

BOLZANO

R. 815 - m. 308.1 - kw. 1/100%

12.30: Segnale orario - Eventuali comunicazioni dell'E.I.A.R. - Bollettino meteorologico.

MUSICA BRILLANTE: 1. Piseček: *Radio, marcia*; 2. Bonelli-Marengo: *Se verrà quel dì*; 3. Henschel: *Poursuite et Sylphes*; 4. Gaudini: *Vicino a*; 5. Siede: *Maggiolini*; 6. Marzulli: *Cadonia*; 7. Lehar: *Federica*, selezione; 8. Mariotti: *La canzone del perché*.

13.30: Giornale radio - Comunicati dei Consorzi Agrari.

14: La palestra dei bambini: a) La curina Rita; b) La Zia del perché.
17.30: Trasmissione di dischi.

17.55-18: Comunicazioni del Dopolavoro.

20: Segnale orario - Eventuali comunicazioni dell'E.I.A.R.

Concerto variato

1. Beethoven: *Le rosine di Elena*, sinfonia; 2. Anardi: *Vlamo, signora*; 3. Cori: *Canti del mare*; 4. Desenzani: *Giallettera*.

«Libri ed autori», lettura.

5. Elgar: *Saluto d'Inno*; 6. Bruscia: *Improvviso*; 7. Leonecavallo: *La Bohème*, fantasia; 8. Carlotpassi: *Passo la serenata*.

21: Notiziario artistico.

21.10:

Vince chi torna

Commedia in 1 atto di A. G. GAGNA.

Alla fine della commedia: Giornale radio - Giornale dell'Enit - Musica riprodotta o ritrasmessa (fino alle 22.30).

PALERMO

R. 572 - m. 321.5 - kw. 8/70%

12.45: Giornale radio

13-14: MUSICA VARIA (sestetto):

1. Mariotti: *Se-si-sa, susi*; 2. Banzato: *Dolci carezze*; 3. Lehar: *Clau-*

PROGRAMMI ESTERI

LE STAZIONI SONO DISPASTE IN ORDINE DI NAZIONALITA'

AUSTRIA

VIENNA

kw. 580 - m. 517.1 - kw. 15/80%

GRAZ

kw. 852 - m. 357.1 - kw. 7/80%

18.45: L'educazione fisica alle scuole di Vienna - 17: Concerto orchestrale.

18.55: Critica teatrale - 19.30: Comunicati scolastici - 19.35: Lezione di inglese - 19.55: Conferenza sulla esposizione di architettura - 19.55:

Concerto orchestrale. 1. Mozart: *Quintetto sinfonico*; 2. Beethoven: *Il Sinfonia in la minore*; 3. Schubert: *Duettino di Rosenmund*; 4. J. V. VIII *Sinfonia in la minore*; 5. J. Strauss: *Pizzicato, polka*; 6. Id. *Sul bel danubio azzurro* - 19.30: Trasmissione sperimentale *Carla gnara* (Saggio di brani di musica inusitata sulla carta) - 22: Riproposte della gara di scherma per il campionato austriaco - 22.15: Notiziario - 22.30: Concerto orchestrale

22.55: Ultime notizie.

23: Fine

23.10: Concerto dell'orchestra sinfonica della stazione di Jean Kumpis - 18: Concerto di dischi - 19.15: Il folklore del mese di giugno - conversazione - 19.30: Concerto di dischi - 19.15: I cinque minuti di Pirekko Pirrewit - 19.30: Giornale parlato - 20: Concerto dell'orchestra sinfonica diretta da Charles Walcott - 19: Concerto di dischi - 19.15: Il folklore del mese di giugno - conversazione - 19.30: Concerto di dischi - 19.15: I cinque minuti di Pirekko Pirrewit - 19.30: Giornale parlato - 20: Concerto dell'orchestra sinfonica diretta da Charles Walcott - 1. Strauss: *Murcia polidrica*; 2. Waldteufel: *Sempre o quantunq*; 3. Nico Dolati: *Il tè delle cinque da Stulz*; post-pouri; 4. Manfred: *Sogno di carnevale*, intermezzo; 5. Manfredi: *La parata di bebi*, pezzo di genere; 6. Roy: *Stillwell*; *Chielie*, solo di trombone; 7. J. Strauss: *Polka francese*; 8. Michaeloff: *Da me, rudi* - 20.45: Declamazione lirica - 21.10: Continuatione del concerto: 1. Nellis: *London marche*, one step; 2. Messenger: *Valletto d'Isolina*; 3. Oscar Strauss: *Fantasia sul Sogno d'un valzer*; 4. Sora per due pianoforti; 5. Lucchesi: *Il's baril la farget*; valzer; 6. J. Gade: *Eclosia*, tangon zizano; 7. Leo Fall: *Fantasia in forma di jazz sulla Principessa dei duellanti* - 21: Giornale parlato - 22.10: Concerto di musica da ballo - 22.30: Fine

22.55: Ultime notizie.

23: Fine

23.10: Concerto di musica da ballo - 22.30: Fine

23.10: Concerto di musica da ballo - 22.30: Fine

23.10: Concerto di musica da ballo - 22.30: Fine

23.10: Concerto di musica da ballo - 22.30: Fine

23.10: Concerto di musica da ballo - 22.30: Fine

23.10: Concerto di musica da ballo - 22.30: Fine

23.10: Concerto di musica da ballo - 22.30: Fine

23.10: Concerto di musica da ballo - 22.30: Fine

23.10: Concerto di musica da ballo - 22.30: Fine

23.10: Concerto di musica da ballo - 22.30: Fine

23.10: Concerto di musica da ballo - 22.30: Fine

23.10: Concerto di musica da ballo - 22.30: Fine

23.10: Concerto di musica da ballo - 22.30: Fine

23.10: Concerto di musica da ballo - 22.30: Fine

23.10: Concerto di musica da ballo - 22.30: Fine

23.10: Concerto di musica da ballo - 22.30: Fine

23.10: Concerto di musica da ballo - 22.30: Fine

23.10: Concerto di musica da ballo - 22.30: Fine

23.10: Concerto di musica da ballo - 22.30: Fine

23.10: Concerto di musica da ballo - 22.30: Fine

23.10: Concerto di musica da ballo - 22.30: Fine

23.10: Concerto di musica da ballo - 22.30: Fine

23.10: Concerto di musica da ballo - 22.30: Fine

23.10: Concerto di musica da ballo - 22.30: Fine

23.10: Concerto di musica da ballo - 22.30: Fine

23.10: Concerto di musica da ballo - 22.30: Fine

23.10: Concerto di musica da ballo - 22.30: Fine

23.10: Concerto di musica da ballo - 22.30: Fine

23.10: Concerto di musica da ballo - 22.30: Fine

23.10: Concerto di musica da ballo - 22.30: Fine

23.10: Concerto di musica da ballo - 22.30: Fine

23.10: Concerto di musica da ballo - 22.30: Fine

23.10: Concerto di musica da ballo - 22.30: Fine

clù, fantasia; 4. Penno: *E maggio*, intermezzo; 5. Rimsky-Korsakov: *Chant hindou* (violinista V. Mantov); 6. Puccini: *Mosca Butterfly*, fantasia; 7. Banzato: *Il tamburino arabo*, intermezzo; 8. Vidale: *Nichy*.

13.30: Segnale orario - Eventuali comunicazioni dell'E.I.A.R. - Bollettino meteorologico.

17.30-18.30: Musica brillante e da ballo.

20: Comunicazioni del Dopolavoro - Radio-giornale dell'ENIT - Notiziario agricolo - Comunicato della Reale Società Geografica Italiana - Giornale radio.

20.20-20.45: Musica riprodotta.

20.30: Segnale orario - Eventuali comunicazioni dell'E.I.A.R. - «Libri ed Autori», lettura.

20.45: Trasmissione fonografica delle opere:

Pagliacci

di R. LEONCAVALLO.

Cavalleria rusticana

di P. MASCIAGNI.

Negli intervalli: Guerrieri: 4 I Sireni cantineri del Medio-Evo, conversazione - Notiziario artistico.

22.55: Ultime notizie.

23: Fine

23.10: Concerto di musica da ballo - 22.30: Fine

23.10: Concerto di musica da ballo - 22.30: Fine

23.10: Concerto di musica da ballo - 22.30: Fine

23.10: Concerto di musica da ballo - 22.30: Fine

23.10: Concerto di musica da ballo - 22.30: Fine

23.10: Concerto di musica da ballo - 22.30: Fine

23.10: Concerto di musica da ballo - 22.30: Fine

23.10: Concerto di musica da ballo - 22.30: Fine

23.10: Concerto di musica da ballo - 22.30: Fine

23.10: Concerto di musica da ballo - 22.30: Fine

23.10: Concerto di musica da ballo - 22.30: Fine

23.10: Concerto di musica da ballo - 22.30: Fine

23.10: Concerto di musica da ballo - 22.30: Fine

23.10: Concerto di musica da ballo - 22.30: Fine

23.10: Concerto di musica da ballo - 22.30: Fine

23.10: Concerto di musica da ballo - 22.30: Fine

23.10: Concerto di musica da ballo - 22.30: Fine

23.10: Concerto di musica da ballo - 22.30: Fine

23.10: Concerto di musica da ballo - 22.30: Fine

23.10: Concerto di musica da ballo - 22.30: Fine

23.10: Concerto di musica da ballo - 22.30: Fine

23.10: Concerto di musica da ballo - 22.30: Fine

23.10: Concerto di musica da ballo - 22.30: Fine

23.10: Concerto di musica da ballo - 22.30: Fine

23.10: Concerto di musica da ballo - 22.30: Fine

23.10: Concerto di musica da ballo - 22.30: Fine

23.10: Concerto di musica da ballo - 22.30: Fine

23.10: Concerto di musica da ballo - 22.30: Fine

23.10: Concerto di musica da ballo - 22.30: Fine

23.10: Concerto di musica da ballo - 22.30: Fine

23.10: Concerto di musica da ballo - 22.30: Fine

23.10: Concerto di musica da ballo - 22.30: Fine

23.10: Concerto di musica da ballo - 22.30: Fine

23.10: Concerto di musica da ballo - 22.30: Fine

23.10: Concerto di musica da ballo - 22.30: Fine

23.10: Concerto di musica da ballo - 22.30: Fine

23.10: Concerto di musica da ballo - 22.30: Fine

23.10: Concerto di musica da ballo - 22.30: Fine

23.10: Concerto di musica da ballo - 22.30: Fine

23.10: Concerto di musica da ballo - 22.30: Fine

23.10: Concerto di musica da ballo - 22.30: Fine

23.10: Concerto di musica da ballo - 22.30: Fine

23.10: Concerto di musica da ballo - 22.30: Fine

23.10: Concerto di musica da ballo - 22.30: Fine

23.10: Concerto di musica da ballo - 22.30: Fine

23.10: Concerto di musica da ballo - 22.30: Fine

23.10: Concerto di musica da ballo - 22.30: Fine

23.10: Concerto di musica da ballo - 22.30: Fine

23.10: Concerto di musica da ballo - 22.30: Fine

23.10: Concerto di musica da ballo - 22.30: Fine

23.10: Concerto di musica da ballo - 22.30: Fine

23.10: Concerto di musica da ballo - 22.30: Fine

del Radiogiornale - Programma di domani - 22.30-13: Trasmissione da Bratislava

BRATISLAVA

kw. 1076 - m. 278.8 - kw. 13.5/60%

19: Come Moravská Ostrava. - 20: Come Brno. - 20.55: Come Praga.

22.15: Programma di musica - Informazioni - 22.30-23: Musica brillante dell'orchestra della stazione (nome numero).

22.30: Concerto di musica da ballo - 22.30: Fine

22.30: Concerto di musica da ballo - 22.30: Fine

22.30: Concerto di musica da ballo - 22.30: Fine

22.30: Concerto di musica da ballo - 22.30: Fine

22.30: Concerto di musica da ballo - 22.30: Fine

22.30: Concerto di musica da ballo - 22.30: Fine

22.30: Concerto di musica da ballo - 22.30: Fine

22.30: Concerto di musica da ballo - 22.30: Fine

22.30: Concerto di musica da ballo - 22.30: Fine

22.30: Concerto di musica da ballo - 22.30: Fine

22.30: Concerto di musica da ballo - 22.30: Fine

22.30: Concerto di musica da ballo - 22.30: Fine

22.30: Concerto di musica da ballo - 22.30: Fine

22.30: Concerto di musica da ballo - 22.30: Fine

22.30: Concerto di musica da ballo - 22.30: Fine

22.30: Concerto di musica da ballo - 22.30: Fine

22.30: Concerto di musica da ballo - 22.30: Fine

22.30: Concerto di musica da ballo - 22.30: Fine

22.30: Concerto di musica da ballo - 22.30: Fine

22.30: Concerto di musica da ballo - 22.30: Fine

22.30: Concerto di musica da ballo - 22.30: Fine

22.30: Concerto di musica da ballo - 22.30: Fine

22.30: Concerto di musica da ballo - 22.30: Fine

22.30: Concerto di musica da ballo - 22.30: Fine

22.30: Concerto di musica da ballo - 22.30: Fine

22.30: Concerto di musica da ballo - 22.30: Fine

22.30: Concerto di musica da ballo - 22.30: Fine

22.30: Concerto di musica da ballo - 22.30: Fine

22.30: Concerto di musica da ballo - 22.30: Fine

22.30: Concerto di musica da ballo - 22.30: Fine

22.30: Concerto di musica da ballo - 22.30: Fine

22.30: Concerto di musica da ballo - 22.30: Fine

22.30: Concerto di musica da ballo - 22.30: Fine

22.30: Concerto di musica da ballo - 22.30: Fine

22.30: Concerto di musica da ballo - 22.30: Fine

22.30: Concerto di musica da ballo - 22.30: Fine

versione. - Informazioni. - 20.45: Concerto offerto dal giornale *Le bust parisiennes*. - 21.45: Mostra da ballo. - 22.45-22.50: Ultime informazioni.

PARIGI TORRE EIFFEL

kc. 207 - m. 1465,8 - kw. 12/60 %
 18.45: Presentazione di films nuovi. - 19.45: (Chiacchierata (informazioni). - 19.45: (Chiacchierata (notizi) conversazioni. - 20.30: Bollettino meteorologico. - 20.30: L'ora allegria (canzoni macchiette, danze, ecc.). In seguito: George Courteline. - *Le balancelle*, commedia in un atto. - 21.35-22.25: Mezz'ora di musica variata con il concorso di Rose Corraz. 1. Hellman: Due brevi pezzi (XVIII secolo); 2. M. Costa: *La zina nuova*; 3. Grotti: *Garofani*; 4. Zin, Zin, Zin, marcia (orchestra di mandolini e chitarre).

RADIO PARIGI

kc. 174 - m. 1724,1 - kw. 75/100 %
 15.45: Corso di chitarra della Borsa valori di Parigi. - Corso dello zuchero a Parigi e a New York. - Corso dei grani a Chicago/Winnipeg (19 avvisi). - 18.30: Corso dei grani a Chicago/Winnipeg (20 avvisi). - Meteorologia. - Comunicati agricoli. - Conversazione. - Informazioni varie. - 19: Cronaca cinematografica. - Un grande incensatore americano: King Vidor. - 19.10: Rassegna libraria. - 19.30: Lezione di inglese. - 19.45: Informazioni varie. - 20: Radio teatro. - Nell'intervallo, alle 20.30: Informazioni - Risultati sportivi - Meteorologia. - 21.16: Notizio di stampa.

STRASBURGO

kc. 880 - m. 345,2 - kw. 11,5/70 %
 16.45: Conferenza scientifica. - 17: Concerto della radio-orchestra. - Chiacchierata in francese. - Cronaca letteraria del mese. - 18.15: Chiacchierata in tedesco. - 18.30: Concerto della radio-orchestra. - 19.30: Notiziario. - 19.45: Concerto della radio-orchestra. 1. Hübner: ouverture di *Alicide*; 2. Haendel: *Un'aria*; 3. Schumann: *4. Canzone d'una valle*; b) *Scherzino*; 4. G. Paganini: *Furiantino*; 5. Chamaine: *Un'aria di opera*; 6. Verdi: *Un'aria*; 7. Strauss: *Polka sulla collina di madama Anna*. - 22.30: Serata di recita francese.

TOLOSA

kc. 779 - m. 385,1 - kw. 8/48 %
 17: Trasmissione di immagini. - 17.15: Quotazioni di Borsa e cambi. - 17.30: Arle di opere. - 17.45: Danza. - 18: Arle di opere. - 18.15: Musica argentina. - 18.30: Musicali. - Risultati delle corse. - 18.45: Concerto vario. - 19: Concerto orchestrale. 1. Weber: *ouverture di Preciosa*; 2. Berlioz: *Canzone romanesca*. - 19.15: Ultime notizie. - 19.30: Dischi. - 20.30: Lezione di inglese. - 20.45: Concerto di Isar. - 20.45: Alcune arie di opere. - 21: Arle di opere: Massenet: *Tre arie di Don Quichotte*. - 21.15: Musica militare. - 21.30: Musica veneziana. 1. Brantucci: *Le nozze di Cenerentola*; 2. Walther: *Fascino*; 3. Waldfuehl: *Estudiantina*; 4. Transilvania: *La vita sul Prater*; 5. Hall: *Turbin*; 6. Waldfuehl: *España*; 7. Ivano

vici: *Le onde del Danubio*; 8. Waldfuehl: *I pasticcini*. - 22: Selezione di films sonori. - 22.16: Arle di opere: 1. Puccini: *La Bohème*; 2. Ganne: *Anna*; 3. il *mondo di piano*. - 22.30: Il giornale parlato dell'Africa del Nord. - Notizie varie. - 22.45: A soli vari. - 23: Concerto vario. - 24: Notiziario. - Dalle 0.5 alle 0.30: Musica inglese.

GERMANIA

AMBURGO

kc. 808 - m. 372,3 - kw. 1,5/50 %
 16: Trasmissione per i fanciulli. - 16.30: Concerto orchestrale ritrasmissione da Breslavia. - 17.30: Conversazione di economia. - 17.55: Teclatoni e letture di composizioni letterarie in dialetto. - 18.35: Radio dialogo per gli operai. - 18.55: Mercuriali e quotazioni di Borsa. - 19: Attualità. - 19.16: Meteorologia. - 19.20: Suppl. *Caroline*. - 19.30: Concerto orchestrale. - Composizioni di J. Gungl (sei numeri). - 21.6: «L'uno no no drammi sociale», conversazione, con audizione letteraria e musicale. - 22: Notiziario e bollettini diversi. - 22.30: Tasse della quindicina.

BERLINO

kc. 718 - m. 415 - kw. 1,8/80 %
 16.30: *Grig. Lieder* per piano e canto (soprano). - 16.60: Concerto strumentale. - 17.30: *Per i giovani*. - 17.50: Conversazione sulla musica nel teatro giapponese (con illustrazioni musicali). - 18.30: Conferenza. - 18.45: Comunicazioni. - 18.55: Notizie radiobulle. - 19: Attualità. - 19.10: Concerto corale. - 19.40: Conferenza sullo Zuluismo. - 20: Radio teatro irragionico. - 21.10: Notizie sportive e varie. - 21.40: Concerto di musica tedesca (breve autrice da 19 numeri). - 21.40: Notiziario e bollettini vari. - Indl. fino alle 24.30: Musica da ballo.

BRESLAVIA

kc. 693 - m. 325 - kw. 1,6/80 %
 16: Trasmissione per i fanciulli. - 16.30: Concerto dell'orchestra della stazione. Musica brillante e popolare. - 17.30: Mercuriali. In seguito: Rassegna di libri di nuova edizione. - 17.60: «Problemi culturali d'attualità», conversazione. - 18.45: Rassegna dello riviste. - 18.35: Quindici minuti di inglese. - 18.50: Conversazione su un giardino locale. - 19.10: Meteorologia. In seguito: Concerto di dischi. - 19.45: Meteorologia. - 20: Ernst August Voelke: *Das Inaspariellen*, suite lirica, poema di Max Baumbach; 20.50: Notiziario. - 21: Concerto di un coro misto di quattro voci con accompagnamento di pianoforte. - 22: Notiziario e bollettini diversi. - 22.26: Conversazione sulla sport ippica. - 22.40: Consulenza tecnica. - 24: Fine.

FRANCOFONIA

kc. 770 - m. 385,0 - kw. 1,5/50 %
 16.45: Notizie economiche. - 17: Concerto orchestrale. - 18.16: Rassegna economica. - 18.26: «Le colonie come compensazione economica», conferenza. - 18.50: Lezione di inglese. - Dalle

19.30 alle 22.40: Vedd Muehlacker. - 22.40: Segnale orario. - Notizie varie. - 22.55: Concerto da Monaco.

HEILSBRE

kc. 1086 - m. 378,6 - kw. 60/70 %
 16.30: Concerto di Breslavia. - 17.30: Chiacchierata linguistica. - 17.45: (Assogno di libri). - 18.25: Conferenza sulla città di Danzica. - 19: «La spiritualità», conferenza medica. - 19.25: Conferenza su Manfredo e l'islamismo. - 20: Concerto dedicato a Haydn: 1. *Sonata in do minore*; 2. *Sonata in mi bemolle maggiore*; 3. *Sonata in si bemolle maggiore*. - 20.45: Alfred Mühl: *Ein appassionato*, (il poeta Friedrich Heibel e la sua opera), radioteatro. - 21: (Circa): Notiziario.

KOENIGSWUSTERHAUSEN

kc. 183,5 - m. 1034,9 - kw. 60/70 %
 16.30: Concerto da Berlino. - 17.30: «Nuove correnti nella teologia ortodossa», conferenza. - 18: «Il nazionalismo nella poesia del secolo XIX», conferenza. - 18.30: Lezione di spagnolo. - 19.30: Per gli agricoltori. - 19.35: «L'una e l'altro spiritismi del bolscevismo», conferenza. - 20: Vedd Breslavia. - 21.10: Musica viennese. - 22.20: Notizie.

LANGENBERG

kc. 826 - m. 472,4 - kw. 60/70 %
 16.30: Trasmissione per i fanciulli. - 17: Concerto orchestrale e vocale da Francoforte. - 18: «Profili del giorno Henry Schumacher», conversazione. - 18.25: Conversazione di economia. - 18.50: Conversazione per genitori. - 19: Notiziario. - 19.15: Attualità. - 19.30: Conversazione tecnica. - 19.55: Notiziario. - 20: Concerto vocale con accompagnamento di violino e piano. - 21: Concerto sinfonico dell'orchestra della stazione con Lilly Kraus, pianoforte. 1. Haydn: *Concerto grosso*, n. 11; 2. Schumann: *Concerto per pianoforte in la minore*; 3. Brahms: *Quarta sinfonia in mi minore*. - 22.45-24: Trasmissione di musica da ballo da Monaco.

LIPSIÀ

kc. 1157 - m. 359,3 - kw. 7/50 %
 16: Concerto orchestrale. - 17.45: Notizie economiche. - 18: Rassegna di nuovi libri. - 18.30: Conferenza letteraria. - 18.50: Parla la radio direzione. - 19.30: Concerto gramofonico. - 20.30: Friedrich Schreyvogel legge dalle sue opere. - 21: Concerto sinfonico: 1. Beethoven: *Corde*; 2. ouverture; 2. Mozart: *Sinfonia N. 36*; 3. Stephan: *Musica per orchestra*; 4. Gal: *Suite dal Finlay magico*; 5. Sinzigaly: *ouverture delle baruffe chiolesche*. - 22.30: Notiziario. - Fino alle 24: Concerto orchestrale. Musica brillante.

MONACO DI BAVIERA

kc. 583 - m. 531,9 - kw. 1,5/50 %
 16.45: Concerto dedicato a Haydn. - 16.40: «Novità sulla fotografia a colori», conversazione. - 17: Vedd Francoforte. - 18.15: Segnale orario. - Notizie varie. - 18.55: «La crisi dell'industria», conferenza. - 18.45: Conferenza sulla Renania. - 19.15: L'ora del lavoro. - 19.25: Concerto orchestrale. - 20.16: Mazzana: *E Manfredo è il suo profeta*, radio-teatro. - 21.10: Serata galea (da Norimberga). - 22.20: Segnale orario. - Notiziario. - 22.45: Concerto orchestrale.

MUEHLACKER

kc. 823 - m. 308,8 - kw. 60/70 %
 16: Traslocare, ma come?», chiacchierata. - 16.30: Per i filatelici. - 17: Vedd Francoforte. - 18.35: «La natura in giugno», conversazione. - 18.45: Lezione di inglese. - 19.30: Concerto orchestrale. Musica galea. - 20.30: Grothey: *L'ebbrezza dell'oro nell'Alaska*, radio-teatro. - 21.30: Musica da camera. 1. Brahms: *Quartetto*, op. 51 n. 2; 2. La minore; 3. 1. *Quartetto*, op. 67 in si bemolle maggiore. - 22.40: Segnale orario e notizie. - 22.55: Per i giocatori di scacchi. - 23.15: Concerto da Monaco.



INGHILTERRA

DAVENTRY NATIONAL
 kc. 103 - m. 1654,4 - kw. 30/80 %
LONDON NATIONAL
 kc. 1147 - m. 361,5 - kw. 50/80 %
NORTH NATIONAL
 kc. 986 - m. 361,6 - kw. 50/80 %
 18.18: Concerto dell'orchestra di musica brillante di Messtobeta da un album. - 17.18: L'ora dei fanciulli. - 18: Notiziario. - 18.30: Schubert: *Musiche per piano*. - 18.50: Rassegna di libri di nuova edizione. - 19.10: Conversazione a soggetto. - 19.30: Ottava conversazione del ciclo. - Musica antica e moderna. - 20: Tyrone Guthrie: *La gabbia dello scultore*, commedia con intermezzi musicali di Owen Masc. - 21.40: Concerto sinfonico dell'orchestra della R.B.C. (sezione II) diretta da Reginald Stewart, con Anon Murray: violino: 1. Weber: *ouverture dell'opera*; 2. Mauei: *Concerto n. 2 in sol minore (violino e orchestra)*; 3. Beethoven: *Sinfonia: Minuetto*; 4. Chopin: *Andante*; 5. Ciaurista: *Chiacchierata da ballo ritrasmissione*.
LONDON REGIONAL
 kc. 843 - m. 365,6 - kw. 50/80 %
 17.15: L'ora dei fanciulli. - 18: Notiziario. - 18.30: Concerto vocale (soprano) e strumentale (settimino). - 20: Concerto di piano di Lillias Mackintosh. 1. Bach: *Preludio per organo in mi minore*; 2. Bach: *Settimana (della seconda*

MARCA MARTIN
 LA POSATA DI QUALITÀ

resta indiscutibilmente la migliore SOSTITUZIONE dell'ARSENIO

La Posata da tavola (cucchiaio, forchetta, coltello) esiste in Alpacca argentea Lit. 28 in Alpacca naturale Lit. 17

SERVIZI COMPLETI IN 12 MODELLI DIFFERENTI

Dove i prodotti "MARCA MARTIN", non si trovano in vendita, sono richiesti a mondo Collatogo.

(concessionario Generale per l'Italia) **GUGLIELMO HAUFLE** MILANO - VIA GESU' 2 A

Diffendete la vostra pelle, all'arma bianca, signore! all'arma bianca!... con la bianca Crema GIOCONDAL.

GIOCONDAL
 CREMA NEVE



Sonata per clambolo o flauto); 3. Hebrun: a) Romanza; op. 118, b) Intermezzo in si bemolle; 4. Glazunov: Studio in mi minore, op. 31; 5. Chopin: a) Studio fa mi, b) Studio in fa; 6. Prokofiev: Visioni sinfoniche, 1, 2; 7. Stravinskij: Studio in fa diesis — 20.30; Vaudouille (sul numeri di danze, canzoni, marciante, ecc.) — 21.30; Audizione di dischi scelti. — 22.15; Notiziario. — 22.30: Mostra da ballo ritras-messa.

MIDLAND REGIONAL

kc. 751 - m. 350,8 - kw. 25/80 %
17.15: Per i fanciulli. — 18: Notiziario. — 18.30: Musica francese con pianoforte e soprano. — 20: Concerto corale diretto da E. Morgan. — 20.30: Ved. di London Regional. — 21.30: Danze dal Palais de Danse di Nottingham. — 22.15: Notiziario. — 22.35: Ved. London Regional

NORTH REGIONAL

kc. 628 - m. 480 - kw. 50/80 %
10.45: Concerto della Hallé Light Orchestra. 1. Auber: Ouverture della *Marta di Porcia*; 2. Grieg: *Suite lirica* n. 2; 3. Eric Coates: *Fantasia su Cinderella*; 4. Weber: *Inno alla danza*; 5. Beethoven: *Sinfonia* n. 1, in do. — 21: Musica da ballo. — 21.25: Conversazione tutti sica. — 22.15: Notiziario. — 22.35: Ved. London Regional. — 22.35: Ved. Daventry National.

JUGOSLAVIA

BELGRADO

kc. 861 - m. 430,4 - kw. 2,5/80 %
10: Dischi. — 17: Canz. e arie nazionali. — 17.30: Concerto di cetra. — 18.05: Segnale orario. Programma. — 19: Dischi. — 19.30: Conferenza. — 20: Concerto della padin-orchestra. — 20.40: Concerto di pianoforte. 1. Karg-Elert: *Partita*; 2. Debussy: *Due preludi*; 3. Bartok: *Sonatina*; 4. Lopatinok: *Cinque contrasti*; 5. Silvestri: *Tre danze balcaniche*. — 21.05: Introduzione alla trasmissione seguente. — 21.30: Ved. Vienna. — 22: Notiziario. — 22.30: Trasmissione da un caffè

LUDIANA

kc. 671 - m. 678,8 - kw. 3,5/40 %
18: Concerto di quintetto. — 19: Lettuzioni di ceco. — 19.30: Conferenza di storia d'arte. — 20: Concerto di balalaiko. — 21: Concerto di quintetto. — 22: Notiziario

ZACABRIA

kc. 977 - m. 807 - kw. 0,75/80 %
19.45: Rassegna di libri. — 20: Concerto di piano. 1. Pachelbel: *Sol fughetta sul Magnificat*; 2. J. S. Bach: *Quattro fughe dal Clavicembalo, bene tem-*

perato

NORVEGIA

ORLO
kc. 977 - m. 1003 - kw. 60/70 %
Il programma non è arrivato.

OLANDA

MILVERSUM

kc. 1012 - m. 790,1 - kw. 17/80 %
10.10: Per i fanciulli. — 17.10: Musica filante dell'orchestra di Kovacs hajos — 18.30: Cronaca letteraria. — 19.10: Concerto del trio Heilmann. — 19.40: Sonata orale. — 19.45: Concerto dell'orchestra della stazione, diretto da M. Nico Tresp, col concorso di M. Egten Veen (piano), J. Mozart: *Sinfonia n. 25* in la maggiore; 3. Dittersdorf: *Concerto per piano e archi*; 3. Corelli: *Le pezzi di danza alla Capitale et Proeris*; 4. Hændel: *Marcia dei soldati di piombo*. — 20.25: Dischi. — 20.55: Continuazione del concerto. 1. Nicolai: *Le allegre comari di Lindor*; 2. Wagner: *Selezione dal Tannhäuser*; 3. Maillart: *Ouverture del Drago di Vultur*; 4. Joh. Strauss: *Selezione dal Pupulizio*. — 21.40: Notiziario. — 21.50: Concerto dell'orchestra della stazione diretto da M. Nico Tresp; 1. Sousa: *Stars and stripes for ever*; 2. Joh. Strauss: *Rose del mezzogiorno*, valzer; 3. Holzmann: *Alce di gloria*, marcia; 4. Fall: *Mon enfant tu sais danser*, valzer; 5. Joh. Strauss: *Raddeley*, marcia; 6. Ivanovici: *Le contes del Donau*, valzer; 7. Lehar: *Marcia delle donne*. — 22.40: Dischi. — 22.40: Fine.

MUIZEN

kc. 160 - m. 1875 - kw. 7/80 %
19.10: Comunicati di polizia. — 19.25: Informazioni religiose. — 19.40: Concerto dell'orchestra della stazione con canzoni per coro femminile. — 20.40: Conversazione. — 21.10: Continuazione del concerto. — 21.40: Notiziario. — 22.10.93.10: Dischi. — 22.40: Fine.

POLONIA

VARSAVIA

kc. 712 - m. 1411,4 - kw. 170/80 %
17.40: Conversazione in francese. — 17: Dischi. — 18: (Garibaldi e la Polonia), conversazione. — 18.20: Musica brillante ritras-messa da un Caffè. — 19.15: Varie. — 19.35: Radio giornale. — 19.45: Conversazione agricola. — 19.55: Programma di domani. — 20: Concerto popolare dell'orchestra filarmónica di Varsavia e Lydia Kmita, violino. 1. Muszkowski: *Marcia favorita dal Principe Poniatowski*; 2. Moszkowski: *Fracelloni*; 3. Moszkowski: *Le perle di Montezuma*; 4. Wieniawski: *La Leggenda*; b) *Danza popolare* (violino); 5. Maliszewski: *Danza del marinaio*, inasatura dell'opera balletto. *La Strana*; 6. Wieniawski: *Polacca in la maggiore* (violino e orchestra); 7. Liszt: *Rapsodia ungherese* n. 3; 8. Thomas: *Intermezzo della Mignon*; 9. Ciaikovski: *Valzer dal balletto La bella addormentata nel bosco*; 10. Ponchielli: *Balletto dall'opera La Gioconda*; 11. Berlioz: *Marcia di Ranzoc*; 12: Concerto. — 21.15: Radio giornale. — 22.20: Bollettino meteorologico. — 22.25: Pausa. — 22.30: Concerto (composizioni per due pianoforti). 1. Chabrier: *Tre valzer romantici*; 2. Florent Schmitt: *Rapsodia genovese*; 3. Casadesu: *Tre composizioni*; spagnola, russa e inglese; 4. Saint-Saens: *Variazioni su un tema di Beethoven*. — 22.30: Informazioni sportive.

RATOWICE

kc. 734 - m. 408,7 - kw. 12/70 %
17: Concerto degli Allievi del Conservatorio di musica di Katowice. — 18: Conferenza. — 18.30: Concerto di musica brillante da un Caffè. — 20: Concerto popolare dell'orchestra filarmo-

nica di Varsavia col concorso di violino solista. — 22: Conversazione. — 22.30: Composizioni per due pianoforti. — 22.30: Notizia sportiva.

VILNA

kc. 831 - m. 885 - kw. 16/80 %
19.15: Conversazione in lituano su Moninszko. — 19.40: Programma di domani. — 19.45: Bollettino di notizia. — 19.45: Bollettino sportivo. — 20.30.30: Trasmissione da Varsavia.

ROMANIA

BUCAREST

kc. 761 - m. 394,2 - kw. 12/100 %
17: Concerto orchestrale. — 18: Notiziario e segnale orario. — 18.10: Ripreso del concerto. — 19: Conferenza. — 19.40: Dischi. — 20: Quintetto. Musica da camera. — 20.30: Conferenza. — 20.45: Solo d'arpa. — 21: Mostra da camera. — 21.45: Notiziario

SPAGNA

BARCELONA

kc. 800 - m. 348,8 - kw. 7,8
10.17: Concerto di dischi. — 20: Concerto del Trio della Stazione; 1. Paderewski: *Maritato* op. 14, n. 3; 2. Bellini: *Selezione dalla Norma*; 3. A. de Tacey: *Mattinata*; 3. Debussé: *Una resca*, solo di violino. — 20.30: Quotazioni di Borsa. — Conversazione in catalano. — La Catalogna e la musica. — Informazioni sportive. — Notizia dai giornali. — 22: Canz. dalla Cattedrale. — Previsioni meteorologiche. — 22.5: Sardane eseguite dalla Colòla Harcolina. — 23: Concerto di clavicembalo; 1. Couperin: *I festi della grande e antica società dei menestrelli*; 2. J. de Sousa Carvallo: *Tocatta*; 3. J. S. Bach: *Partita in si bemolle*. — 22.30: Concerto dell'orchestra della stazione. 1. Berlioz: *Ouverture dell'Infanzia di Erlst*; 2. Thea Dreyer: *Suite tibetana*; 3. Couperin: *Suite di miniature*. — 0.30: Concerto di musica da tavolo da un alliebro. — 1: Fine.

MADRID

kc. 707 - m. 424,3 - kw. 1,3
20: Campana dal Palazzo del Governo. Quotazioni di Borsa. Mercatelli di Borsa. La richiesta degli ascoltatori. — 21.15: Notizie. — 21.30: Fine.

SVEZIA

STOCOLMA

kc. 689 - m. 425 - kw. 65/80 %
18: Concerto orchestrale. — 19.30: Concerto di dischi. — 19.45: Concerto di dischi. — 20: Concerto di dischi. — 20.30: Concerto di dischi. — 20.45: Concerto di dischi. — 21: Concerto di dischi. — 21.30: Concerto di dischi. — 21.45: Concerto di dischi. — 22: Concerto di dischi. — 22.15: Concerto di dischi. — 22.30: Concerto di dischi. — 22.45: Concerto di dischi. — 23: Concerto di dischi. — 23.15: Concerto di dischi. — 23.30: Concerto di dischi. — 23.45: Concerto di dischi. — 24: Concerto di dischi. — 24.15: Concerto di dischi. — 24.30: Concerto di dischi. — 24.45: Concerto di dischi. — 25: Concerto di dischi. — 25.15: Concerto di dischi. — 25.30: Concerto di dischi. — 25.45: Concerto di dischi. — 26: Concerto di dischi. — 26.15: Concerto di dischi. — 26.30: Concerto di dischi. — 26.45: Concerto di dischi. — 27: Concerto di dischi. — 27.15: Concerto di dischi. — 27.30: Concerto di dischi. — 27.45: Concerto di dischi. — 28: Concerto di dischi. — 28.15: Concerto di dischi. — 28.30: Concerto di dischi. — 28.45: Concerto di dischi. — 29: Concerto di dischi. — 29.15: Concerto di dischi. — 29.30: Concerto di dischi. — 29.45: Concerto di dischi. — 30: Concerto di dischi. — 30.15: Concerto di dischi. — 30.30: Concerto di dischi. — 30.45: Concerto di dischi. — 31: Concerto di dischi. — 31.15: Concerto di dischi. — 31.30: Concerto di dischi. — 31.45: Concerto di dischi. — 32: Concerto di dischi. — 32.15: Concerto di dischi. — 32.30: Concerto di dischi. — 32.45: Concerto di dischi. — 33: Concerto di dischi. — 33.15: Concerto di dischi. — 33.30: Concerto di dischi. — 33.45: Concerto di dischi. — 34: Concerto di dischi. — 34.15: Concerto di dischi. — 34.30: Concerto di dischi. — 34.45: Concerto di dischi. — 35: Concerto di dischi. — 35.15: Concerto di dischi. — 35.30: Concerto di dischi. — 35.45: Concerto di dischi. — 36: Concerto di dischi. — 36.15: Concerto di dischi. — 36.30: Concerto di dischi. — 36.45: Concerto di dischi. — 37: Concerto di dischi. — 37.15: Concerto di dischi. — 37.30: Concerto di dischi. — 37.45: Concerto di dischi. — 38: Concerto di dischi. — 38.15: Concerto di dischi. — 38.30: Concerto di dischi. — 38.45: Concerto di dischi. — 39: Concerto di dischi. — 39.15: Concerto di dischi. — 39.30: Concerto di dischi. — 39.45: Concerto di dischi. — 40: Concerto di dischi. — 40.15: Concerto di dischi. — 40.30: Concerto di dischi. — 40.45: Concerto di dischi. — 41: Concerto di dischi. — 41.15: Concerto di dischi. — 41.30: Concerto di dischi. — 41.45: Concerto di dischi. — 42: Concerto di dischi. — 42.15: Concerto di dischi. — 42.30: Concerto di dischi. — 42.45: Concerto di dischi. — 43: Concerto di dischi. — 43.15: Concerto di dischi. — 43.30: Concerto di dischi. — 43.45: Concerto di dischi. — 44: Concerto di dischi. — 44.15: Concerto di dischi. — 44.30: Concerto di dischi. — 44.45: Concerto di dischi. — 45: Concerto di dischi. — 45.15: Concerto di dischi. — 45.30: Concerto di dischi. — 45.45: Concerto di dischi. — 46: Concerto di dischi. — 46.15: Concerto di dischi. — 46.30: Concerto di dischi. — 46.45: Concerto di dischi. — 47: Concerto di dischi. — 47.15: Concerto di dischi. — 47.30: Concerto di dischi. — 47.45: Concerto di dischi. — 48: Concerto di dischi. — 48.15: Concerto di dischi. — 48.30: Concerto di dischi. — 48.45: Concerto di dischi. — 49: Concerto di dischi. — 49.15: Concerto di dischi. — 49.30: Concerto di dischi. — 49.45: Concerto di dischi. — 50: Concerto di dischi. — 50.15: Concerto di dischi. — 50.30: Concerto di dischi. — 50.45: Concerto di dischi. — 51: Concerto di dischi. — 51.15: Concerto di dischi. — 51.30: Concerto di dischi. — 51.45: Concerto di dischi. — 52: Concerto di dischi. — 52.15: Concerto di dischi. — 52.30: Concerto di dischi. — 52.45: Concerto di dischi. — 53: Concerto di dischi. — 53.15: Concerto di dischi. — 53.30: Concerto di dischi. — 53.45: Concerto di dischi. — 54: Concerto di dischi. — 54.15: Concerto di dischi. — 54.30: Concerto di dischi. — 54.45: Concerto di dischi. — 55: Concerto di dischi. — 55.15: Concerto di dischi. — 55.30: Concerto di dischi. — 55.45: Concerto di dischi. — 56: Concerto di dischi. — 56.15: Concerto di dischi. — 56.30: Concerto di dischi. — 56.45: Concerto di dischi. — 57: Concerto di dischi. — 57.15: Concerto di dischi. — 57.30: Concerto di dischi. — 57.45: Concerto di dischi. — 58: Concerto di dischi. — 58.15: Concerto di dischi. — 58.30: Concerto di dischi. — 58.45: Concerto di dischi. — 59: Concerto di dischi. — 59.15: Concerto di dischi. — 59.30: Concerto di dischi. — 59.45: Concerto di dischi. — 60: Concerto di dischi. — 60.15: Concerto di dischi. — 60.30: Concerto di dischi. — 60.45: Concerto di dischi. — 61: Concerto di dischi. — 61.15: Concerto di dischi. — 61.30: Concerto di dischi. — 61.45: Concerto di dischi. — 62: Concerto di dischi. — 62.15: Concerto di dischi. — 62.30: Concerto di dischi. — 62.45: Concerto di dischi. — 63: Concerto di dischi. — 63.15: Concerto di dischi. — 63.30: Concerto di dischi. — 63.45: Concerto di dischi. — 64: Concerto di dischi. — 64.15: Concerto di dischi. — 64.30: Concerto di dischi. — 64.45: Concerto di dischi. — 65: Concerto di dischi. — 65.15: Concerto di dischi. — 65.30: Concerto di dischi. — 65.45: Concerto di dischi. — 66: Concerto di dischi. — 66.15: Concerto di dischi. — 66.30: Concerto di dischi. — 66.45: Concerto di dischi. — 67: Concerto di dischi. — 67.15: Concerto di dischi. — 67.30: Concerto di dischi. — 67.45: Concerto di dischi. — 68: Concerto di dischi. — 68.15: Concerto di dischi. — 68.30: Concerto di dischi. — 68.45: Concerto di dischi. — 69: Concerto di dischi. — 69.15: Concerto di dischi. — 69.30: Concerto di dischi. — 69.45: Concerto di dischi. — 70: Concerto di dischi. — 70.15: Concerto di dischi. — 70.30: Concerto di dischi. — 70.45: Concerto di dischi. — 71: Concerto di dischi. — 71.15: Concerto di dischi. — 71.30: Concerto di dischi. — 71.45: Concerto di dischi. — 72: Concerto di dischi. — 72.15: Concerto di dischi. — 72.30: Concerto di dischi. — 72.45: Concerto di dischi. — 73: Concerto di dischi. — 73.15: Concerto di dischi. — 73.30: Concerto di dischi. — 73.45: Concerto di dischi. — 74: Concerto di dischi. — 74.15: Concerto di dischi. — 74.30: Concerto di dischi. — 74.45: Concerto di dischi. — 75: Concerto di dischi. — 75.15: Concerto di dischi. — 75.30: Concerto di dischi. — 75.45: Concerto di dischi. — 76: Concerto di dischi. — 76.15: Concerto di dischi. — 76.30: Concerto di dischi. — 76.45: Concerto di dischi. — 77: Concerto di dischi. — 77.15: Concerto di dischi. — 77.30: Concerto di dischi. — 77.45: Concerto di dischi. — 78: Concerto di dischi. — 78.15: Concerto di dischi. — 78.30: Concerto di dischi. — 78.45: Concerto di dischi. — 79: Concerto di dischi. — 79.15: Concerto di dischi. — 79.30: Concerto di dischi. — 79.45: Concerto di dischi. — 80: Concerto di dischi. — 80.15: Concerto di dischi. — 80.30: Concerto di dischi. — 80.45: Concerto di dischi. — 81: Concerto di dischi. — 81.15: Concerto di dischi. — 81.30: Concerto di dischi. — 81.45: Concerto di dischi. — 82: Concerto di dischi. — 82.15: Concerto di dischi. — 82.30: Concerto di dischi. — 82.45: Concerto di dischi. — 83: Concerto di dischi. — 83.15: Concerto di dischi. — 83.30: Concerto di dischi. — 83.45: Concerto di dischi. — 84: Concerto di dischi. — 84.15: Concerto di dischi. — 84.30: Concerto di dischi. — 84.45: Concerto di dischi. — 85: Concerto di dischi. — 85.15: Concerto di dischi. — 85.30: Concerto di dischi. — 85.45: Concerto di dischi. — 86: Concerto di dischi. — 86.15: Concerto di dischi. — 86.30: Concerto di dischi. — 86.45: Concerto di dischi. — 87: Concerto di dischi. — 87.15: Concerto di dischi. — 87.30: Concerto di dischi. — 87.45: Concerto di dischi. — 88: Concerto di dischi. — 88.15: Concerto di dischi. — 88.30: Concerto di dischi. — 88.45: Concerto di dischi. — 89: Concerto di dischi. — 89.15: Concerto di dischi. — 89.30: Concerto di dischi. — 89.45: Concerto di dischi. — 90: Concerto di dischi. — 90.15: Concerto di dischi. — 90.30: Concerto di dischi. — 90.45: Concerto di dischi. — 91: Concerto di dischi. — 91.15: Concerto di dischi. — 91.30: Concerto di dischi. — 91.45: Concerto di dischi. — 92: Concerto di dischi. — 92.15: Concerto di dischi. — 92.30: Concerto di dischi. — 92.45: Concerto di dischi. — 93: Concerto di dischi. — 93.15: Concerto di dischi. — 93.30: Concerto di dischi. — 93.45: Concerto di dischi. — 94: Concerto di dischi. — 94.15: Concerto di dischi. — 94.30: Concerto di dischi. — 94.45: Concerto di dischi. — 95: Concerto di dischi. — 95.15: Concerto di dischi. — 95.30: Concerto di dischi. — 95.45: Concerto di dischi. — 96: Concerto di dischi. — 96.15: Concerto di dischi. — 96.30: Concerto di dischi. — 96.45: Concerto di dischi. — 97: Concerto di dischi. — 97.15: Concerto di dischi. — 97.30: Concerto di dischi. — 97.45: Concerto di dischi. — 98: Concerto di dischi. — 98.15: Concerto di dischi. — 98.30: Concerto di dischi. — 98.45: Concerto di dischi. — 99: Concerto di dischi. — 99.15: Concerto di dischi. — 99.30: Concerto di dischi. — 99.45: Concerto di dischi. — 100: Concerto di dischi. — 100.15: Concerto di dischi. — 100.30: Concerto di dischi. — 100.45: Concerto di dischi. — 101: Concerto di dischi. — 101.15: Concerto di dischi. — 101.30: Concerto di dischi. — 101.45: Concerto di dischi. — 102: Concerto di dischi. — 102.15: Concerto di dischi. — 102.30: Concerto di dischi. — 102.45: Concerto di dischi. — 103: Concerto di dischi. — 103.15: Concerto di dischi. — 103.30: Concerto di dischi. — 103.45: Concerto di dischi. — 104: Concerto di dischi. — 104.15: Concerto di dischi. — 104.30: Concerto di dischi. — 104.45: Concerto di dischi. — 105: Concerto di dischi. — 105.15: Concerto di dischi. — 105.30: Concerto di dischi. — 105.45: Concerto di dischi. — 106: Concerto di dischi. — 106.15: Concerto di dischi. — 106.30: Concerto di dischi. — 106.45: Concerto di dischi. — 107: Concerto di dischi. — 107.15: Concerto di dischi. — 107.30: Concerto di dischi. — 107.45: Concerto di dischi. — 108: Concerto di dischi. — 108.15: Concerto di dischi. — 108.30: Concerto di dischi. — 108.45: Concerto di dischi. — 109: Concerto di dischi. — 109.15: Concerto di dischi. — 109.30: Concerto di dischi. — 109.45: Concerto di dischi. — 110: Concerto di dischi. — 110.15: Concerto di dischi. — 110.30: Concerto di dischi. — 110.45: Concerto di dischi. — 111: Concerto di dischi. — 111.15: Concerto di dischi. — 111.30: Concerto di dischi. — 111.45: Concerto di dischi. — 112: Concerto di dischi. — 112.15: Concerto di dischi. — 112.30: Concerto di dischi. — 112.45: Concerto di dischi. — 113: Concerto di dischi. — 113.15: Concerto di dischi. — 113.30: Concerto di dischi. — 113.45: Concerto di dischi. — 114: Concerto di dischi. — 114.15: Concerto di dischi. — 114.30: Concerto di dischi. — 114.45: Concerto di dischi. — 115: Concerto di dischi. — 115.15: Concerto di dischi. — 115.30: Concerto di dischi. — 115.45: Concerto di dischi. — 116: Concerto di dischi. — 116.15: Concerto di dischi. — 116.30: Concerto di dischi. — 116.45: Concerto di dischi. — 117: Concerto di dischi. — 117.15: Concerto di dischi. — 117.30: Concerto di dischi. — 117.45: Concerto di dischi. — 118: Concerto di dischi. — 118.15: Concerto di dischi. — 118.30: Concerto di dischi. — 118.45: Concerto di dischi. — 119: Concerto di dischi. — 119.15: Concerto di dischi. — 119.30: Concerto di dischi. — 119.45: Concerto di dischi. — 120: Concerto di dischi. — 120.15: Concerto di dischi. — 120.30: Concerto di dischi. — 120.45: Concerto di dischi. — 121: Concerto di dischi. — 121.15: Concerto di dischi. — 121.30: Concerto di dischi. — 121.45: Concerto di dischi. — 122: Concerto di dischi. — 122.15: Concerto di dischi. — 122.30: Concerto di dischi. — 122.45: Concerto di dischi. — 123: Concerto di dischi. — 123.15: Concerto di dischi. — 123.30: Concerto di dischi. — 123.45: Concerto di dischi. — 124: Concerto di dischi. — 124.15: Concerto di dischi. — 124.30: Concerto di dischi. — 124.45: Concerto di dischi. — 125: Concerto di dischi. — 125.15: Concerto di dischi. — 125.30: Concerto di dischi. — 125.45: Concerto di dischi. — 126: Concerto di dischi. — 126.15: Concerto di dischi. — 126.30: Concerto di dischi. — 126.45: Concerto di dischi. — 127: Concerto di dischi. — 127.15: Concerto di dischi. — 127.30: Concerto di dischi. — 127.45: Concerto di dischi. — 128: Concerto di dischi. — 128.15: Concerto di dischi. — 128.30: Concerto di dischi. — 128.45: Concerto di dischi. — 129: Concerto di dischi. — 129.15: Concerto di dischi. — 129.30: Concerto di dischi. — 129.45: Concerto di dischi. — 130: Concerto di dischi. — 130.15: Concerto di dischi. — 130.30: Concerto di dischi. — 130.45: Concerto di dischi. — 131: Concerto di dischi. — 131.15: Concerto di dischi. — 131.30: Concerto di dischi. — 131.45: Concerto di dischi. — 132: Concerto di dischi. — 132.15: Concerto di dischi. — 132.30: Concerto di dischi. — 132.45: Concerto di dischi. — 133: Concerto di dischi. — 133.15: Concerto di dischi. — 133.30: Concerto di dischi. — 133.45: Concerto di dischi. — 134: Concerto di dischi. — 134.15: Concerto di dischi. — 134.30: Concerto di dischi. — 134.45: Concerto di dischi. — 135: Concerto di dischi. — 135.15: Concerto di dischi. — 135.30: Concerto di dischi. — 135.45: Concerto di dischi. — 136: Concerto di dischi. — 136.15: Concerto di dischi. — 136.30: Concerto di dischi. — 136.45: Concerto di dischi. — 137: Concerto di dischi. — 137.15: Concerto di dischi. — 137.30: Concerto di dischi. — 137.45: Concerto di dischi. — 138: Concerto di dischi. — 138.15: Concerto di dischi. — 138.30: Concerto di dischi. — 138.45: Concerto di dischi. — 139: Concerto di dischi. — 139.15: Concerto di dischi. — 139.30: Concerto di dischi. — 139.45: Concerto di dischi. — 140: Concerto di dischi. — 140.15: Concerto di dischi. — 140.30: Concerto di dischi. — 140.45: Concerto di dischi. — 141: Concerto di dischi. — 141.15: Concerto di dischi. — 141.30: Concerto di dischi. — 141.45: Concerto di dischi. — 142: Concerto di dischi. — 142.15: Concerto di dischi. — 142.30: Concerto di dischi. — 142.45: Concerto di dischi. — 143: Concerto di dischi. — 143.15: Concerto di dischi. — 143.30: Concerto di dischi. — 143.45: Concerto di dischi. — 144: Concerto di dischi. — 144.15: Concerto di dischi. — 144.30: Concerto di dischi. — 144.45: Concerto di dischi. — 145: Concerto di dischi. — 145.15: Concerto di dischi. — 145.30: Concerto di dischi. — 145.45: Concerto di dischi. — 146: Concerto di dischi. — 146.15: Concerto di dischi. — 146.30: Concerto di dischi. — 146.45: Concerto di dischi. — 147: Concerto di dischi. — 147.15: Concerto di dischi. — 147.30: Concerto di dischi. — 147.45: Concerto di dischi. — 148: Concerto di dischi. — 148.15: Concerto di dischi. — 148.30: Concerto di dischi. — 148.45: Concerto di dischi. — 149: Concerto di dischi. — 149.15: Concerto di dischi. — 149.30: Concerto di dischi. — 149.45: Concerto di dischi. — 150: Concerto di dischi. — 150.15: Concerto di dischi. — 150.30: Concerto di dischi. — 150.45: Concerto di dischi. — 151: Concerto di dischi. — 151.15: Concerto di dischi. — 151.30: Concerto di dischi. — 151.45: Concerto di dischi. — 152: Concerto di dischi. — 152.15: Concerto di dischi. — 152.30: Concerto di dischi. — 152.45: Concerto di dischi. — 153: Concerto di dischi. — 153.15: Concerto di dischi. — 153.30: Concerto di dischi. — 153.45: Concerto di dischi. — 154: Concerto di dischi. — 154.15: Concerto di dischi. — 154.30: Concerto di dischi. — 154.45: Concerto di dischi. — 155: Concerto di dischi. — 155.15: Concerto di dischi. — 155.30: Concerto di dischi. — 155.45: Concerto di dischi. — 156: Concerto di dischi. — 156.15: Concerto di dischi. — 156.30: Concerto di dischi. — 156.45: Concerto di dischi. — 157: Concerto di dischi. — 157.15: Concerto di dischi. — 157.30: Concerto di dischi. — 157.45: Concerto di dischi. — 158: Concerto di dischi. — 158.15: Concerto di dischi. — 158.30: Concerto di dischi. — 158.45: Concerto di dischi. — 159: Concerto di dischi. — 159.15: Concerto di dischi. — 159.30: Concerto di dischi. — 159.45: Concerto di dischi. — 160: Concerto di dischi. — 160.15: Concerto di dischi. — 160.30: Concerto di dischi. — 160.45: Concerto di dischi. — 161: Concerto di dischi. — 161.15: Concerto di dischi. — 161.30: Concerto di dischi. — 161.45: Concerto di dischi. — 162: Concerto

SUPERTRASMISSIONI

Roma-Napoli - Ore 20,45: *Il barbiere di Siviglia*, opera in 3 atti di G. Paisiello.

Milano - Torino - Genova - Trieste - Firenze - Ore 21: Trasmissione dal Teatro Coccia di Novara dei Cori della «Schola Cantorum» di Treate.

MARTEDI

7

SUPERTRASMISSIONI

Parigi Torre Eiffel - Ore 20,30: *Grande concerto europeo diretto dal N° P. Monteux* (dal Teatro dei Campi Elisi, di Parigi).

Monaco di Baviera - Ore 20,15: *Messa in re minore*, di A. Bruckner. Coro, orchestra e organo.

MILANO-TORINO-GENOVA TRIESTE-FIRENZE

Milano: kc. 805 - m. 331,4 - kw. 7/10 %
Torino: kc. 1096 - m. 273,7 - kw. 7/100 %
Genova: kc. 959 - m. 312,8 - kw. 10/10 %
Trieste: kc. 1211 - m. 247,7 - kw. 10/100 %
Firenze: kc. 998 - m. 201,7 - kw. 20/100 %

8,15: Giornale radio.
8,30: Lista delle vivande.
11,45-12,30 (Milano - Torino - Genova - Firenze): Cimarrona: *Il matrimonio segreto*, ouverture; 2. Bergamini: *Notte nostalgica*; 3. Snareglia: *I pittori famminght*, fantasia; 4. Gaultouis: *Vicino a te*; 5. Barotola: *Patataica*; 6. Rico: *Piedigrotta*; 7. Verona: *Pianto di bambola*; 8. Waldteufel: *Le violette*; 9. Oscar Straus: *Il sogno di un valzer*, fantasia; 10. Ellerton: *Zingaresca*; 11. Gerri: *Marcia burlesca*.

12,30: «I cinque minuti del radio-curioso», rubrica offerta dalla Soc. An. Acque e Terme di Bogliano.

12,35: Musica riprodotta.
12,45: Giornale radio.

13: Segnale orario ed eventuali comunicazioni dell'E.I.A.R.

13-14 (Trieste): **QUINTETTO**: 1. Riccardo: *Se la mia fortuna*; 2. Chiappo: *Piccola*; 3. Gifford: *Perciò mi arrabbio*; 4. Scinaglia: *Rondo dei Pierrot*; 5. Amadei: *Berceuse*; 6. Lombardo: *La casa innamorata*, selezione; 7. Gungi: *Cerchez il zefire*; 8. Lavazza: *Electric*; 9. Pavani: *Canzone nostalgica*; 10. Allavilla: *Salvador*.

13,1-14,30 (Milano - Torino - Genova - Firenze): **CONCERTO VARIATO**: 1. Scassola: *Quo vadis?*, introduzione; 2. Zicher: *Carnesvale di fanciulla*; 3. Boccherini: *Minuetto*; 4. Gabriel-Marie: *In viaggio*, suite; 5. Jesso: *Alabomba*; 6. De Nardis: *Saltarello abruzzese*; 7. Kern: *Mississippi*, fantasia; 8. Ramcau: *Rigueton*; 9. Amadei: *Marcia notturna*; 10. De Micheli: *Manuelita*.

13,45 (Milano): Borsà.
13,55 (Torino): Borsà.
14 (Genova): Borsà.
14,5 (Firenze): Borsà.
14,10 (Trieste): Borsà.
14,15: Giornale radio.
16,30: Cantuccio dei bambini: Pagine e leggende.



STAGIONE LIRICA DELL'EIAR

ROMA - NAPOLI
Ore 20,45

IL BARBIERE DI SIVIGLIA

COMMEDIA LIRICA IN TRE ATTI DI
GIOVANNI PAISIELLO

PERSONAGGI:

FIGARO, baritono	Luigi Bernardi
ROSINA, soprano	Giulio Caputo
IL CONTE D'ALMAVIVA, tenore	Alfredo Sernicoli
DON BARTOLO, basso comico	Arturo Pellegrino
DON BASILIO, basso	P. Prodi
UN SERVO SVEGLIO, basso	G. Avanzini
UN SERVO ADDORMENTATO, tenore	Italo Eergast

16,45 (Milano-Torino-Genova): Musica da ballo.
16,45 (Firenze): Musica da ballo dal *Historiane* «Al pozzo di Beatriче».
16,45 (Trieste): **CONCERTO VARIO**: 1. Mascagni: *Ritellif*, «Sogno»; 2. a) Savasla: *Le fronde che vedesti rinverire*; b) Trindelli: *Di te!* (soprano Elettra Camanzi); 3. Silvestri: *Serenata* (a solo per cello - Prof. Zach); 4. Puccini: *Turandot*, «Tu che di gel sei cinta» (soprano E. Camanzi); 5. Puccini: *Madama Butterfly*, selezione; 6. Catalani: *Wally*, «Ebbene non andrò lontano...» (soprano Camanzi); 7. Catalani: *Loreley*, «Danza delle ondine».
17,50: Giornale radio - Comunicazioni dell'Eni.

18,45: Comunicazioni dei Consorzi Agrari.

19: Comunicazioni del Dopolavoro.
19,5 (Trieste): **QUINTETTO**: 1. Gordon: *Nella signora*; 2. Zuculin: *Vieni a danzar*; 3. Travaglia: *Laguna*; 4. Cutella: *Clown*; 5. Alliegra: *Gi-ran-dola*, selezione; 6. Panizzi: *Pianto di fanciulla*; 7. Montagnini: *Congo*.
19,25 (Trieste): Disco Fonoglotta;

Lezioni 57° e 58° di lingua inglese (pagine 240, 243, 241 e 247 della Guida).

19,5-19,30 (Milano-Torino-Genova-Firenze): **MUSICA VARIA**: 1. Kresmer: *Balletto*; 2. Fucik: *Leggenda del Danubio*; 3. Donati: *Serenata a Fiorella*; 4. Billi: *Nozze marocchine*.

19,30: Segnale orario ed eventuali comunicazioni dell'E.I.A.R.

19,31-20 (Milano - Torino - Genova - Firenze): Dischi.

19,31-20 (Genova): **MUSICA VARIA**: 1. Montecne: *La schiava e il pescic*; 2. Bruzzo: *Improvviso*; 3. Giuseppe Strauss: *Salutj giorco*; 4. Hipp: *Pelma*.

20: Giornale radio - Bollettino meteorologico.

20,15: Ernesto Bertarelli: *Conversazione scientifica*.

20,30: **MUSICA RIPRODOTTA**.

21: Trasmissione dal Palazzo del Broletto di Novara del **CORI DELLA SCHOLA CANTUORUM DI TREATE** diretti dal M° DON GAMBUINO

21,30:

Musica da camera

- Soprano Clelia Zotti: a) Durante: *Danza, danza, fanciulla*; b) Beethoven: *In questa tomba oscura*; c) Brahms: *Ninna-nanna - Notte di maggio*; Serenata.
- Mozart: Trio per clarinetta, viola e pianoforte (secculari): prof. Savina e Mora e M° Luigi Gallino).
- Arpista Amedea Redditi Tapella: a) Plerne: *Improvvisu caprice*; b) M. Tedeschi: *Sulle*.
- Soprano Clelia Zotti: a) Tonini: *Due liriche romantiche*; b) Pizzetti: *La pesca dell'anello*; c) Bruschettoni: *Giugno - galoppo*.
- Pianista Alfredo Tazzoli: a) Rachmaninov: *Preludio*; b) De Falla: *Danza del fuoco*, dall'opera *L'amore selvaggio*; c) Grandos: *Danza spagnola*.

Negli intervalli: Lucio D'Ambrà: «La vita letteraria ed artistica», conversazione - Comunicazioni dell'E.N.I.O.S.

23: Giornale radio.

ROMA - NAPOLI

Roma: kc. 850 - m. 441,2 - kw. 50/100 %
Napoli: kc. 841 - m. 318,8 - kw. 1,5/50 %
ROMA ONDE CORTE (2 RO): kc. 11.810
m. 80 - kw. 9/50 %

8,15-8,30 (Roma): Giornale radio - Comunicati dell'Ufficio presagi.

12: Musica riprodotta.
12,35: Previsioni del tempo.

12,45-14: **CONCERTO STRUMENTALE**: Radio-sestetto: 1. Lalluata: *Per le vie di Siviglia*, fantasia spagnola; 2. Filippucci: *L'ape*, violinista Alessandro Del Signore; a) Dria: *Souvenir*; b) Sarasate: *Danza spagnola*; c) Paganini: *Moto perpetuo*; Radio-sestetto; 3. Pictet: *Addio giovinezza*; 4. Ferraris: *Due chitarre*; 5. De Lupez: *Signorina*.

13,45: Giornale radio - Borsà.

13,30: Segnale orario - Eventuali comunicazioni dell'E.I.A.R.

17: Cambi - Giornale del fanciullo - Giornale radio - Comunicati dell'Ufficio presagi.

17,30: **CONCERTO VOCALE**: Soprano Maria Serra Massara; a) Mascagni: *Erodiade*, «Egli è bel»; b) Mascagni: *Paraisa*, «Ecco l'acqua, ecco i lini ed ecco il balsamo»; c) Borsà: *Dolce notte*; d) Zanella: *Desti di voli*.

17,45-18,15: **CONCERTO VARIO**: 1. Verdi: *I Vespri siciliani*, sinfonia; 2. Bixio: *Non si può scherzare con l'amore*; 3. Mascagni: «La pavana» dall'opera *Le Maschere*; 4. Salsoli;

"NORGE"

Il miglior Frigorifero Americano per famiglia

Chiedete listini e schiarimenti a:
Fratelli ALESSIO
Via Bonafous, 7 - TORINO - Telef. 44.902

MARTEDI 7

21:

Musica teatrale

diretta dal M. F. LIMENTA

Parte prima:

- 1. Wagner: *Beetz*, ouverture.
- 2. Massenet: *Il Re di Lahore*, fantasia.
- 3. Ponchielli: *Il Sonno del lazzeretto*, dall'opera *I promessi sposi*.
- 4. Gioachino: *Fedora*, fantasia.

Parte seconda:

- 1. a) *Thaïs*; Mignoni; 1) e *Al non credete in a*; 2) e *Addio, Mignon*; 3) *Massenet: La liti*, e *O sovrani*; 4) *C. Calabini: Loreley*; e *Nel verde maggio* (Onore Bruno Fasella).
- 2. Faccio: *I profughi fiamminghi*, preludio (orchestra).
- 3. Puccini: *Le Villi*, fantasia.
- 4. Verdi: *La forza del destino*, sinfonia.

Alla fine del concerto: *Giornale radio - Giornale dell'Enil.*

PROGRAMMI ESTERI

LE STAZIONI SONO DISPOSTE IN ORDINE DI NAZIONALITA'

AUSTRIA

VIENNA
 kc. 680 m. 517,2 - kw. 15/80 %
 GRAZ
 kc. 852 m. 352,1 - kw. 7/80 %

17: Concerto polonese — 18:10: Conferenza per gli agricoltori. — 18:35: «L'età della terra», conferenza. — 19: Giustizia. — 19:30: Concerto dedicato a Suppé. 1. Ovv. di *Cavalleria leggiera*. 2. Variazioni sulla canzone *Was kommt dort von der Häh*; 3. *Un'aria dell'Alcina*; 4. *Un'aria dell'Alcina*; 5. Ovv. della fiaba *Sogno d'una notte d'estate*, *Coello*, valzer; 7. *Il non ti scordar di me*; 8. *Polka da Donna Juanita*; 9. *Un'aria del Ritorno del marinaio*; 10. *Canzone di brividi della Bella Galatea*; 11. *Il primo amore*, ballata; 12. Ovv. della *Bella Galatea*. — 20:30: Concerto ritrasmesso da Parigi (Torre Eiffel). — 22: Notiziario. — 22:15: **CERLIO BELGIO**

BELGIO

BRUXELLES I (FRANCESE)
 kc. 589 m. 509,3 - kw. 15, 80 %

17: Concerto dell'orchestra sinfonica della stazione diretta da Arthur Meulmans. 18: Concerto di dischi. — 18:15: «La questione del lino», conferenza. — 18:30: Concerto di dischi. — 19:15: «La situazione economica del Belgio», gli Stati fiamminghi, con versazione. — 19:30: *Giornale parlato*. — 20: Concerto di dischi. — 20:30: Ri trasmissione del concerto europeo da Parigi (vedi Torre Eiffel). In seguito: *Musica da ballo (dischi)*. — 22: fine.

BRUXELLES II (FIAMMINGA)

kc. 886 m. 337,8 - kw. 15/80 %

17: Concerto dell'orchestra nella stazione diretta da Ch. Walpot. — 18:45: *Trasmisione per i fanciulli*. — 18:30: Concerto di dischi. — 19:15: *Conversazione*. — 19:30: *Giornale parlato*. — 20: Concerto dell'orchestra sinfonica della stazione diretta da Meulmans. 1. *Lidolf Maximilian Bospesier*; 2. *Cinque canzoni per soprano*; 3. a) *Liszt: Sogno d'amore*; b) *Brahms: Rapsodia in Sol minore (piano)*; 4. *Claiowski: Ouverture solenne* 1815. — 20:45: «La pensione per la vecchiaia delle donne», conversazione. — 21: *Continuazione del concerto* 1. Wagner: *Intermezzo e coro nuziale del terzo atto del Lohengrin*; 2. *Canzoni olandesi per soprano*; 3. *Wesly: Sulle primavere*; 4. *Canzoni olandesi*; 5. *Un canto d'olanda*, *pour-pour* di canzoni popolari e olandesi. — 22: *Giornale parlato*. — 22:10: Concerto di dischi *Danze*. — 23: Fine.

piccola celebrità; 5. *Gulotta: Non no-no-no*; 6. *Uman: Sinfonia in demobila*.

18,15: *Giornale dell'Enil*.
18,25-18,40: «La luna e i suoi movimenti», conversazione del professore G. Andressi.

18,55 (Napoli): *Giornale dell'Idroporto - Notizie sportive*.

19: Segnale per il servizio radio-atmosferico (trasmesso a cura dello R. Scuola E. Gisi - Lezione di *telegiografia Morse - Notizie agricole - Comunicati del Popolavoro - Giornale radio - Stogliando i giornali*).

20: Segnale orario - Eventuali comunicati dell'E.I.A.R. - *Musica riprodotta*.

20,30: *Notizie sportive - Notizie varie*.

20,45:

Il barbiere di Siviglia

Opera in 3 atti

Musica di GIOVANNI PAISIELLO (Ed. Ricordi).

Maestro concertatore e Direttore d'orchestra
RIGUANO SAMPARELLI

Negli Intervalli: Lucio D'Ambracia: «La vita letteraria ed artistica» - Ego Belli: «Poesie» - L'Umine notizie.

BOLZANO

Kc. 815 - m. 368,1 - kw. 1/100 %

12,30: Segnale orario - Eventuali comunicazioni dell'E.I.A.R. - *Bollettino meteorologico - Musica da ballo*.

13,30: *Giornale radio - Comunicati dei Consorzi Agrari*.

17: *Musica varia* (Quintetto); 1. *Griseuolo: Marcella gala*; 2. *Wood: Giardino d'amore*; 3. *Palitta: Nuel*; 4. *Ferraris: Serenata di Natale*; 5. *Penna: Finestra di rose*; 6. *D'Acchiardi: Canzone d'autunno*; 7. *Puccini: Torment*, fantasia; 8. *Gianni: Ciao, buona fortuna*.

17,55-18: *Comunicazioni del Popolavoro*.

20: Segnale orario - Eventuali comunicati dell'E.I.A.R. - *Comunicazioni dell'Eale Italiano per l'organizzazione scientifica del lavoro*.

20,5:

Musica leggera

- 1. De Micheli: *Valencia*; 2. Penni: *M. Danza rustica*; 3. Sini: *Piccola Maria*; 4. Rulli: *Melange*; 5. Mihelich: *Nostalgia d'aprile*; 6. Ruppried: *Ballo mascherato*; 7. Lahnada: *Fantasia boscana*; 8. D'Agostino: *Madre Patria*.

Antonio Chiaruttini: «I francesi e la musica italiana», conversazione.

PALERMO

Kc. 572 - m. 524,5 - kw. 3/70 %

12,45: *Giornale radio*, 13-14: *Musica brillante e canzoni riprodotte*.

13,30: Segnale orario - Eventuali comunicati dell'E.I.A.R. - *Bollettino meteorologico*.

17,30: *Salotto della signora*, 18,30: *MUSICA VARIA* (sestetto).

1. *Canzoni d'infanzia*; 2. *Gianni: La randa al tabacca*; 3. *Lehtar: Propaganda*, fantasia; 4. *Boezzi: Propaganda d'amore*; 5. *Gianni: Ké-Sé-Avé*.

20: *Comunicazioni del Popolavoro - Radiogiornale dell'ENIT - Notiziario agricolo - Giornale radio*.

20,20-20,45: *Musica riprodotta*, 20,30: Segnale orario - Eventuali comunicati dell'E.I.A.R. - *Comunicazioni dell'Enius*.

20,45:

Musica da camera

Parte prima:

- 1. a) *Savasta: Nuptine*, capriccio; b) *Szymanovsky: Sinfonia* (pianista O. Nicastro).
- 2. *Vivaldi: V Sonata*, per violoncello (Violoncellista A. Buggeri).
- 3. *Grig: Sonata* in do minore (violinista Jole Rondini; pianista G. Collone).

21,20:

Santuzza

Commedia dialettale in 1 atto di S. VOLPES.

22:

Musica da camera

Parte seconda:

- 1. *Lala: «Aiutante» e «Allegro alla sinfonia spagnola* (Violinista I. Rondini).
- 2. a) *D'Ambrosio: Aria*; b) *Vandini: Minuetto*; c) *Popper: Danza spagnola* (Violoncellista A. Buggeri).
- 3. *Cloupin: Andante spianato e Gran polacca*, op. 22 (pianista O. Nicastro).

22,55: *Umine notizie*.

Stimolo: 2. *Claiowski: Un'aria della Bella Galatea* (cantò); 3. *Giannotti: Ouverture di festa*. — 2: Segnale orario. — 2: *Umine notizie* - *Cronaca della giornata* - *Informazioni sportive*. — 22:15: *Informazioni del Radiogiornale* - *Programmi di domani*. — 22:20: *Disini*.

BRATISLAVA

kc. 1076 - m. 228,8 - kw. 13,5/80 %

13: *Come Praga*. — 22:15: *Programmi di domani - Informazioni*. — 22:20: *Concerto orchestrale di musica brillante e da ballo* (trasmesso da un caffè).

BRNO

kc. 878 - m. 341,7 - kw. 32/80 %

18: *Conversazione in esperanto* - *Claudio geografico della Cecoslovacchia*. — 18:45: *Come Praga*. — 19:15: *Informazioni e conversazioni in tedesco*. — 19:20: *Concerto di una banda militare - Musica brillante e da ballo* (sette numeri). — 20: *Come Praga*. — 20:30: *Concerto di melodie russe, arie e romanze per soprano*. — 21: *Come Praga*. — 21:15: *Informazioni del Radiogiornale*. — 22:20: *Come Praga*.

KOSICE

kc. 1022 - m. 293,5 - kw. 2,6/80 %

18:50: *Concerto dell'orchestra della stazione* (sette numeri di musica popolare e da ballo). — 19:45: *Come Praga*. — 20: *Concerto di una banda militare - Musica brillante e da ballo* (sette numeri). — 21: *Come Praga*. — 22:15: *Programmi di domani*. — 22:20: *Come Bratislava*.

MORAVSKA-OSTRAVA

kc. 1127 - m. 263,8 - kw. 11,8/80 %

19: *Come Praga*. — 20:30: *Concerto di un trio di retri - Musica popolare*. — 21: *Come Praga*. — 22:15: *Programmi di domani*. — 22:20: *Come Praga*.

DANIMARCA

KALUNDBORG
 kc. 260 - m. 1163,8 - kw. 7,5/80 %

COPENAGHEN
 kc. 1057 - m. 281,2 - kw. 0,75/80 %

16: *Concerto*. - Nell'intervallo alle 15:45: *Canoni inlesi*. — 17: *Per i bambini*. — 17:40: *Notizie finanziarie*. — 17:50: *Conferenza e recitazione in svedese*. — 18:20: *Lezione di tedesco*. — 18:50: *Meteorologia*. — 19: *Notiziario*. — 19:15: *Segnale orario*. — 19:20: *Conferenza*. — 20: *Cantabile* - *Valton*; *Sinfonia Gethmans*, opera in un atto. — 20:50: *Claiorchestra*. — 21:15: *Concerto*. *Mozart: Sonata* per due pianoforti, in re maggiore; 2. *Saint-Saens: Scherzo*. — 21:45: *Notiziario*.

CECOSLOVACCHIA

PRAGA
 kc. 614 - m. 483,8 - kw. 120/80 %

17:45: *Come si costruiscono le case di legno*, conversazione. — 17:55: *Assogno della mola (per le signore)*. — 18:5: *Bollettino agricolo*. — 18:15: *Attualità per gli operai*. — 18:25: *Informazioni in tedesco*. — 18:30: *Canzoni di intrattenimento accompagnate al piano (in tedesco)*. — 19: *Canzoni e danze nazionali russe* eseguite dal Trio russo (Barbaronica, balalaika, rithara e mandolina). — 19:45: *Il conferimento dell'Industria*. — 19:55: *Scuola orario*, con versazione. — 20: *Radio-recita*. — 20:30: *Concerto violinistico con accompagnamento di piano*. 1. *Schubert: Fantasia, op. 159*; 2. *Dvorak: Danza slava in mi minore*; 3. *Pugnani-Kreisler: Tre mi e allegro*. — 21: *Scuola orario*. — 21: *Concerto dell'orchestra della stazione* - *Composizioni russe (giornata russa)*: 1. *Dorodin: Sinfonia* n. 2 in

ELETTRISOLANTI E. FORMENTI & C.
 MILANO
 Via Tiburto, 19 - Telefoni: 90-924 - 94-959

22. Ronanze svedesi. — 29.30: Concerto. 1. Roussel; Franchetti *Sinfonia*; 2. De Falla *Tre danze*.

FRANCIA

BORDEAUX-LAFAYETTE
no. 948 - m. 304 - kw. 13,75 %

19.30: Informazioni e quotazioni di borsa. — 19.40: Il quarto d'ora delle esportazioni. — Bordeaux: conferenza. — 19.55: Estrazione dei premi. — 20: Attualità di tutto il mondo. — 20.15: Ultime notizie. — 20.30: Serata musicale.

MARSIGLIA

no. 950 - m. 315 - kw. 16,70 %

17: Mezz'ora di poesia. — 17.30: Musica filarmónica. — 18: Informazioni dall'agenzia *Italo*. — 18.15: Radiogiornale. — 19.30: Musica riprodotta. — 20.15: Cronaca degli ex-combattenti. — 20.30: Concerto orchestrale.

PARIGI P. P. (Poste Parigie)

no. 914 - m. 328,2 - kw. 60,80 %

20.45: Concerto vocale e orchestrale: 1. Lacome *Ouverture di Giaronna, Giaronnetta e Giaronnino*; 2. J. Strauss *Sul bel Danubio blu*, valzer; 3. Th. Tomis *Secondo sinfoniale*; 4. G. Fauré *La Farandole*; 5. G. Hüe *Sogno*; 6. Léo Dolbes *Sylria*, selezione; 6. Offenbach *Selezione dell'orfeo all'inferno*; 7. Massenet *Balletto del Cid*; 8. Waldteufel *La più bella*, valzer; 9. Leroy *Marta*, rievocazione *d'una ballata*. — 22.45: 22.50: Ultime informazioni.

PARIGI TORRE EIFFEL

no. 907 - m. 1445,8 - kw. 13,60 %

19.45: Frammenti d'una commedia novista. — 19: Giornale parlato (breve conversazione). — 20.30: Bollettino meteorologico. — 20.30.33: Serata europea organizzata dalla Federazione Nazionale di Radiodiffusione. *Prima parte*: 1. Berlioz *Ouverture del Carnevale romano*; 2. Berlioz *Frammenti della Danza di Faust*; 3. Lalo *Concerto per violoncello e orchestra* (violoncello: Maurice Maréchal); 4. Dukas *Lo strigone apparso*. *Seconda parte*: 1. D'Indy *Préludio di Ferrand*; 2. Franca *Notturmo*; 3. Duparc *Inno al viaggio*; 4. Saint-Saëns *Sinfonia in do minore per organo e orchestra* (Esecutori: l'orchestra sinfonica di Parigi diretta da Pierre Monteux (65 esecutori). All'organo: Alexandre Cellier.

RADIO PARIGI

no. 174 - m. 1274,4 - kw. 75,80 %

15.45: Corso di chiusura della Borsa valori di Parigi - Corso dello zucchero a Parigi e a New York - Corso dei grani a Chicago Wintulpek (19 avviso). — 16.30: Corso dei grani a Chicago Wintulpek (19 avviso). Meteorologia. Comitati agricoli - Conversazione di agronomia - Informazioni varie. — 18: Cronaca teatrale. — 19.15: «Il Museo Chantilly» - conferenza. — 19.30: Lezione di inglese. — 19.45: Notizie della stampa anglosassone. Mercuriali. — 20: Stefano Zweig *Lettere di una sconosciuta*, radio-recita. — 20.30: Informazioni. — 20.45: Concerto orchestrale: 1. Grieg *Gretna Green*, balletto; 2. Paganini *Trasparenze*, op. 17, 2. Id. *Un'aria dal Luigi XIV*; 4. Christiné *Deux Fantasia*; 5. M. S. Rousseau *Il buon re Dagoberto*; 6. Casadesu *Senza tamburo, né tromba*. — 21.15: Notizie di stampa. — 21.30: Arie di opere italiane. 1. Verdi: *Rigoletto*; 2. Donizetti: *Don Pasquale*; 3. Bellini: *La Sonnambula*; 4. Verdi: *Ernani*; 5. *Il Falco*; 6. Id.: *La Traviata*; 7. Bellini: *Mephistofele*; 8. Verdi: *Otello*.

STRASBURGO

no. 860 - m. 346,2 - kw. 14,5/70 %

16.45: Chiacchierata in francese sulle Colombe. - Valorizzazione delle ricchezze naturali dell'Algeria. - Musica di jazz. — 18: «Attraverso la Lorea», conferenza. — 18.15: Attualità. — 18.30: Concerto orchestrale: 1. Weber *Ouverture di Peter Schmitt*; 2. Moserberg *Fantasia su Roberto il diavolo*; 3. Schu-

bert *Andante della 5 Sinfonia*; 4. Saint-Saëns *Serenata*; 5. Glinkovskij *Suite internazionale*; 6. Volpatti *Rapsodia slava*. — 19.30: Notiziario. — 19.45: Concerto della Radio-orchestra: 1. Blaukengerg *Verzo la primavera*, marcia; 2. Lehar *Valzer di Era*; 3. Adami *Ouverture dalla Banchella di Norimberga*; 4. Planquette *Selezione di Rip*; 5. Sterling *Santa Lucia lullana*, melodia; 6. Massou Kieck *Integrande le vostre lettere*, valzer; 7. Mambour *Peppina*; 10.30: Ritrasmisione da Parigi della Scelta europea.

TOLOSA

no. 370 - m. 285,1 - kw. 8/48 %

17: Trasmissione di immagini. — 17.45: Quotazioni di borsa e cambi. — 17.30: Concerto orchestrale. — 17.45: Selezione di opere. — 18: Alcune canzonette. — 18.15: Musica militare. — 18.30: Mercuriali. Ultimi comunicati della Prefettura dell'Alta Garonne. — 18.45: Concertino. — 19: Selezione di film sonori. — 19.15: Musica brillante. — 19.30: Ultime notizie dell'agenzia *Fourier*. — 19.45: Orchestra argentina. — 20: Arie di opere. — 20.15: Alcune melodie. — 20.30: Cinque minuti di tedesco. — 20.35: Musica viennese: 1. E. Tene *Parodie*; 2. Falla *Poipourri di opere*; 3. Strauss *Leggende della foresta viennese*; 4. Lopez *Tamo, madonna brava*. — 21: Arie di opere. — 21.45: Musica militare. — 21.30: Orchestra zigana. — 22.30: Il giornale parlato dell'Africa del Nord - Notizie varie. — 23.45: Arie di opere. — 23.15: Concerto di Sinfarmacia. — 23.30: Concerto classico: 1. Beethoven *IV Concerto per piano e orchestra in sol maggiore*. — 24: Meteorologia. — Dalle 0.5 alle 0.30: Musica inglese.

GERMANIA

AMBURGO

no. 808 - m. 372,2 - kw. 1,5/50 %

18.30: Concerto orchestrale del pomeriggio. — 17.30: Reportage da una ca-

strada. — 17.55: Programma variato. — 18.30: Conversazione. — 18.45: Quotazioni di Borsa e mercuriali. — 19: Attualità. — 19.15: Meteorologia. — 19.20: Lettura di poesie di autori lianovesi. — 20: Concerto orchestrale con Sakon, violoncello. XX Dvorak *Concerto per violoncello e orchestra*. — 20.45: Concerto orchestrale e vocale dedicato a composizioni di Verdi (frammenti della *Traviata*, dai *Vespri siciliani*, dal *Rigoletto* dal *Nabucco*, dal *Trionfo*, ecc.). — 22: Notiziario e bollettini diversi. — 22.20: Concerto orchestrale di musica varia: 1. Adami *Ouverture del Postiglione di Longjumeau*; 2. Amber *Tarantella dall'opera La nuta di Portici*; 3. Bellini: Suito di balletto *Sylbia*; 4. Donizetti *Ouverture della Fanciulla in sole*; 5. Verdi: *Fantasia sul Rigoletto*; 6. Amber *Ouverture dell'opera La Maçon*; 7. Lincic *Fantasia sull'opera La Casanova*; 8. Fall *Valzer dell'opera La bella Rissola*; 9. Thomas *Ouverture di Haymond*; 10. Fall *Valzer dell'opera La divorziata*.

BERLINO

no. 710 - m. 418 - kw. 1,5/50 %

18.40: Conferenza sulla lingua tedesca. — 17.55: Conversazione. — 18.45: Concerto di musica per piano. — 17.45: Rassegna libraria. — 18.30: Programmi vari. — 18.50: Notizie radiofoniche. — 19: Attualità. — 19.10: Danze antiche e moderne, con canto. — 21: Notizie sportive e varie. — 21.40: Calendario radiofonico di Giugno. — 22.10: Notiziario e bollettini vari.

BRESLAVIA

no. 993 - m. 326 - kw. 1,5/50 %

18: Trasmissione per i fanciulli. — 18.30: Concerto dell'orchestra della stazione - Programma di valzer. — 17.30: Mercuriali. In seguito: Rassegna di libri di nuova edizione. — 17.50: Conversazione d'attualità. — 18.15: Rassegna degli avvenimenti slava nel mese di giugno. — 18.30: Conversazione di giugno per le signore. — 18.50: Mele-



rologia - Conversazione di giardinaggio. — 19.10: Trasmissione di un concerto di musica da ballo da Berlino. — 21: Trasmissione da Francoforte. — 22.30: Bollettini diversi. — 22.45: concerto orchestrale di musica brillante: 1. Amber *Ouverture del ballo in maschera*; 2. Elbach *Pantasia* su composizioni di Donizetti; 3. Beethoven *Contrasol*, pol-pourri; 4. Schick *Fantasia al sole*, valzer; 5. Lehar *Melodia dall'opera Paquita*; 6. Lange Hey *Marta Turca*. — 24: Fine.

FRANCOFORTE

no. 770 - m. 388,8 - kw. 1,5/50 %

18.20: Il pomeriggio della massaie. — 18.55: Notizie economiche. — 17: Vodi Muehlacker. — 18.15: Notizie economiche. — 18.35: Vodi Muehlacker. — 18.50: Vodi Muehlacker. — 20.35: Conferenza. — 21: Concerto vocale (soprano) e strumentale. *Ouverture di Anna Bolena*; 2. Id. *Un'aria da Maria di Rohan*; 3. Verdi *Préludio del Masnadieri*; 4. Id. *Un'aria da Luisa Miller*; 5. Id. *Ouverture di Aroldo*; 6. Id.: *Un'aria dell'Arroldo*; 7. Th. Tomis *9. Moserberg*; *Préludio del Masnadieri*; 10. Id. *Introduzione, sogno di Ralf* e *Préludio del IV atto di Guglielmo Tell*; 11. — 22.20: Notiziario. — 22.45: Concerto orchestrale.

HEILBERG

no. 1085 - m. 374,5 - kw. 80/70 %

16: «Il franchione nella politica», conferenza. *Introduzione*. Concerto da Lipsia. — 17.30: Rassegna di libri. — 18: Eva Hahn *Poesie di primavera*. — 18.15: Mercuriali agricole. — 18.25: Conferenza sulla gioventù disoccupata. — 18.40: Concerto di bambini. — 19.30: «Ametidi e loro ordine», chiacchierata. — 19.45: Concerto vocale. *Etder* di Schumann, Corneilus, Brahms. — 20.30: Musica russa: 1. Musorski *Una notte sul monte Calvo*, poesia sinfonica; 2. Cerppini *Concerto per piano e orchestra*. — 21.45: Commemorazione di Friedrich Hölderlin. — 22.15 (circa) Meteorologia. Notizie varie.

KOENIGSWUSTERHAUSEN

no. 183,5 - m. 1634,9 - kw. 60/70 %

16.30: Concerto da Lipsia. — 17.30: Chiacchierata sul canto degli uccelli. — 18: Conferenza musicale. — 18.30: Lezione di inglese. — 18: L'avvenire delle università tedesche. conferenza. — 19.30: Vodi Francoforte. — 20: Concerto da Parigi Torre Eiffel. — 21.30: Notiziario - Indi Concerto.

LANGENERG

no. 825 - m. 472,4 - kw. 60/70 %

17: Concerto orchestrale di musica brillante e da ballo. — 18.15: «Dalle lettere di Vincent van Gogh», conversazione. — 18.40: Conversazione in francese. — 19: Notiziario e bollettini diversi. — 19.15: Dieci minuti di notizie radiofoniche. — 19.35: «Problemi di politica mondiale. Memel, la Lituania e la politica europea», conversazione. — 19.45: Notiziario. — 19.50.21: Concerto di musica da ballo ritrasmessa da Berlino. — 21.45.16: Concerto vocale (soprano) e orchestrale ritrasmesso da Francoforte. — 22.18: Notiziario e bollettini diversi.

LIPPIA

no. 1167 - m. 350,3 - kw. 2/50 %

16.30: Concerto pomeridiano. — 17.30: Notizie varie. — 18.5: Per lo signore. — 18.30: Lezione di francese. — 18.50: Informazioni. — 19: Conferenza. — 19.30: «Ortensia Schneider, la diva dell'epoca offenbachiana», conferenza. — Indi: Concerto vocale e strumentale. — 21: Notizie economiche. — 21.10: Con-

OMEGAPHON

Super-Eterodina

a 8 valvole

Modelli per tavolo o con Radio-Fonografo

Chiedere listini e prezzi

APIS S. A. - Milano

VIA GOLDONI N. 21



cerlo di piano. 1. Debussy: *Prélude* *Andante* e *Intermezzo*. 2. Ravel: *Vivace*. 3. Chopin: *Nocturno*. **L'Alba**, 22.20. Notiziario. - **Fino alle 23.30**: Concerto orchestrale. 1. Telemann: *Maria e disjunctivo*. Aria per contralto. *Alto e flautino*. 2. Quantz: *Sinfonia* in mi minore. 3. J. S. Bach: *Suite* *Violone*. 4. Telemann: *Arie* *Alto e flautino*.

MONACO DI BAVIERA
 kc. 663 - m. 592,0 - kw. 1.850 %
 16.45: G. Schake: *Il commediante*. Storia di un celebre attore - 17: Concerto orchestrale. - 18.18: Segnale orario. Meteorologia. - **Notizie agricole**. - 18.23: Associazioni sepolcrali - *confessione*. - 18.45: - **Disseminazioni bavaresi** in Manufattura. - conferenza. - 19.15: Concerto di camera. - 19.40: La conferenza di Göttingen. - 20.16: Concerto vocale. A. Bruckner: *Messa* in re minore. - 21.30: Lirichio. - 21.45: Concerto orchestrale. - 23.00: Segnale orario. - **Notizie varie**.

MUEHLACKER
 kc. 823 - m. 380,8 - kw. 80/70 %
 18.30: Per la Signora. - 17: Concerto orchestrale. - 18.25: *Avviso di moda* - conversazione. - 18.50: *Variazioni* - *filosofiche*. - 19.25: *Vedi Francoforte*. - 20.45: Conferenza economica. - 21: *Vedi Francoforte*. - 21.45: Concerto orchestrale.

INGHILTERRA
DAVENTRY NATIONAL
 kc. 193 - m. 454,4 - kw. 30/80 %
LONDON TOWN
 kc. 1147 - m. 261,6 - kw. 50/60 %
NORTH NATIONAL
 kc. 985 - m. 301,5 - kw. 50/80 %
 18.5: Conversazione scientifica. - 18.45: Intervallino. - 19.30: Concerto orchestrale ritraconato di un albergo. - 19.25: *L'ora del fanciullo*. - 19: *Notiziario*. - 18.30: Schubert: *Musiche per pianoforte*. - 18.60: *Conversazione in francese*. - 19.20: Concerto della banda militare della stazione con arlo per bambini. 1. Napravnik: *Quartetto dei Don Giovanni*. 2. *Quattro arie per baritone*. 3. Napravnik: *Musica di scena nei Don Giovanni*. 4. *Quattro arie per baritone*. 5. Tippoldt-Yannoff: *Sinfonia cantata*. - 22.30: *Terra* - conversazione del cielo. - **La vita nelle tribù indigene**. - 21: *Notiziario*. - 21.18: *Previsioni marittime* - *Bollettino della Borsa di New York*. - 21.20: Concerto corale e orchestrale. coro ed orchestra cantata. 1. *Lezione di Telemann* - *musicali*. 1. Haydn: *Wood Lochran* (Scott). 2. Cowen: *John Gilpin* (Cowper). 3. Sianturi: *The revenge* (Tennyson). - 22.30.54: *Musica da ballo* ritrasmissa.

LONDON REGIONAL
 kc. 843 - m. 365,8 - kw. 50/80 %
 16.30: Come *Daentry National*. - 17.18: *L'ora del fanciullo*. - 18: *Notiziario*. - 18.30: *Bollettino agricolo*. - 18.38: Concerto dell'orchestra da teatro della B.B.C. diretta da Leslie Woodgates, con Sophie Rowlands, soprano. - 20: Concerto dell'orchestra d'archi della B.B.C. diretta da Arthur Catterall. 1. Suk: *Meditazione su un vecchio coro boemo*. 2. J. Bach: *Concerto* in sol minore per piano e orchestra. 3. A. Rensky: *Variations su un tema di Gligiowski*. 4. Brahms: *Variations su una canzone ungherese* (piano). 5. Grieg: *Un tempo di Holberg*, suite. - 21.18: *Tyrene* (Guthrie). *La gabbina Arlo* (scottello). *dramma con musica* di Owen Mase. - 22.18: *Notiziario*. - 22.30.18: *Musica da ballo* ritrasmissa.

MIDLAND REGIONAL
 kc. 769 - m. 398,9 - kw. 23/80 %
 17.18: Per i fanciulli. - 18: *Notiziario*. - 18.25: *Musica brillante*. - 18.30: *Orchestra Filarmonica di Dvinsk*, **diretta da J. Hock**. 1. Handel: *Concerto grosso* in si bemolle. 2. Id.: *Concerto* in sol minore per oboe e orchestra. 3. Wolf: *Intermezzi*. 4. Saint Saens: *Prélude del Diluvio*. 5. Jarnetel: *Herceuse*. 6. Widor: *Trois*. - 20.45: Concerto di pianoforte di Alphy: *Mathieus*, opere di Schumann. 1. *Soletta* in fa. op. 21. 2. *Scene di Janet* 1. op. 15. 3. *Arabesque* in do, op. 18. - 21.15: *Vedi London Regional*. - 22.15: *Notiziario*.

NORTH REGIONAL
 kc. 876 - m. 480 - kw. 50/80 %
 18: *Campane* dall'Alba di York. - 18.45: *Vedi Daentry National*. - 19.18: *L'ora del fanciullo*. - 18: *Notiziario*. - 18.30: *Bollettino agricolo*. - 18.38: Concerto eseguito da giovani artisti (da 15 a 17 anni), piano, cornetta, violino, ecc. - 19.10: *Musica da camera*. 1. Mozart: *Trio* in mi. 2. Mendelssohn: *Trio* in re minore. - 20: *Rassegna del mese nel Nord*. - 20.30: *«Nel campo di cotone»*, un episodio della vita delle pianificatrici (cura a quattro voci e Orchestra della stazione). - 21.15: *Vedi London Regional*. - 22.18: *Notiziario*. - 22.36.24: *Musica da ballo* ritrasmissa.

YUGOSLAVIA
BELGRADO
 kc. 697 - m. 403,4 - kw. 3,5/40 %
 16: *Dischi*. - 17: Concerto della radio orchestra. - 18.45: *Segnale orario* - *Programma*. - 18.50: *Lezione di reccò*. - 19.25: *Varietà*. - 20: *Commedia*. - 20.30: *Trasmisione da Parigi del concerto europeo*. - *Indi*. *Notizie sportivo e varie*.

LUBIANA
 kc. 621 - m. 575,8 - kw. 3,5/40 %
 18: *Racconti*. - 18.30: Concerto di quartetto. - 19.30: *Lezione di tedesco*. - 20: *Lezione d'inglese*. - 20.30: *Vedi Zagabria*. - 22.30: *Notiziario*.

ZACABRIA
 kc. 977 - m. 307 - kw. 0,75/80 %
 20.30: Concerto ritrasmissa da Parigi Torre Eiffel. - 22.40: *Danze*.

NORVEGIA
OSLO
 kc. 977 - m. 1031 - kw. 80/70 %
 Il programma non è ripreso.

OLANDA
HILVERSUM
 kc. 1013 - m. 296,1 - kw. 7/80 %
 18.10: Concerto corale di fanciulli. - 18.40: *Dischi*. - 18.35: Concerto di musica da camera - *Negli intervalli* *Dischi*. - 18.40: Conferenza sulla musica francese con esempi per violoncello e piano. - 19.10: Conferenza. - 19.40: Segnale orario. - 19.40.29.10: *Programma variato* (orchestra, danza e recita). - 21.10: *Notiziario*. - 22.29: *Dischi*. - 23.40: *Fine*.

MUZEN
 kc. 960 - m. 187 - kw. 7/80 %
 18.18: *Comunicati di polizia*. - 19.26: *Conversazione*. - 19.40: Concerto dell'orchestra della stazione con pianista solista. - 20.58: *Notiziario*. - 21.40.23.40: *Dischi*.

POLONIA
VARSAVIA
 kc. 212 - m. 1411,8 - kw. 150/80 %
 18.40: - **Il turismo collettivo e conversazione**. - 17: Concerto popolare sinfonico. - 18: *Conversazione*. - 18.20: *Musica brillante*. - 19.15: *Diversi*. - 19.30: *Libro giornale*. - 19.45: - *Il programma dell'agricoltura per corrispondenza e conversazione*. - 19.55: *Programma di domani*. - 20: - **Il libro come panacea universale e conversazione**. - 20.15: *Introduzione al concerto* gruppo di Parigi. - 20.30: Concerto europeo francese. *Trasmisione da Parigi* (vedi il programma di Parigi Torre Eiffel). - 20.35: *Pausa*. - 22.40: *Informazioni sportive*. - 22.50: *Musica da ballo*.

KATOWICE
 kc. 734 - m. 408,7 - kw. 18/70 %
 17: *Concerto sinfonico popolare*. - 18: Conferenza. - 18.30: *Musica brillante*. - 20.30: Concerto europeo (da Parigi). - 22.40: *Musica da ballo*.

VILNA
 kc. 631 - m. 685 - kw. 16/80 %
 19.15: *Rassegna lituana*. - 19.30: *Programma di domani*. - 19.35: *Bollettino di notizie*. - 19.48: *Conversazione filologica*. - 20.23.30: *Trasmisione da Varsavia*.

ROMANIA
BUCAREST
 kc. 761 - m. 304,2 - kw. 12/100 %
 17: *Musica brillante*. - 18: *Informazioni e segnale orario*. - 18.20: *Musica brillante*. - 19: Conferenza. - 19.40: *Dischi*. - 20: Concerto orchestrale. - 20.30: Conferenza. - 20.55: Concerto vocale. 1. *Italia*. Concerto dell'Opera. *l'Ebraica* 2. Schubert: *Il cardine*. 3. Id. *Il re degli Ebrei*. 4. Brahms: *L'andante*. 5. Brahms: *Aria rumena*. - 21.10: Concerto della Radio Orchestra. - 21.45: *Notiziario*.

SPAGNA
BARCELONA
 kc. 860 - m. 318,5 - kw. 7,6
 16.47: Concerto di dischi. - 20: Concerto del Trio della stazione. 1. Mascagni: *Selezione dall'Iris*. 2. Kottelley: *Melodia*. 3. Ganne: *Nocturno dell'opera* *Carolina*. 4. Colin: *Musette per violoncello*. - 20.30: *Quotazioni di Borsa*. - 21: *Conversazione sul giorno del calcio*. - *Dischi* in richiesta degli ascoltatori. - *Notizie dai giornali*. - 22: *Campane della Cattedrale*. - *Previsioni meteorologiche*. *Quotazioni di Borsa*. - *Ritrasmissione di stazioni estere*. - 22.18: Concerto dell'orchestra della stazione. 1. Schubert: *Sixtezzet*. *cardas*. 2. Guerrero: *Selezione da La rosa del acajara*. - 22.30: Concerto di musica da ballo. - *Banzo moderato*. - 23.15: *Recitazione di poesie* di Ruben Daro. - 22.30: Concerto di un'orchestra di mandolini. 1. Handel: *Largo*. 2. Beethoven: *Sonatina* in do minore. 3. Chopin: *Polacca militare*. 4. Jimenez: *Intermezzo di Il ballo di Luis Alonso*. 5. Ciaikovski: *Variazioni*. 6. Wagner: *Canzone di Walter*. 7. Schubert: *Canzone di Walter*. 8. Just: *Serenata spagnola*. - 3: *Fine*.

MADRID
 kc. 707 - m. 494,3 - kw. 1,3
 20: *Campane dal Palazzo del Governo*. - *Quotazioni di Borsa*. - *Mercantili*. - *Dischi* in richiesta degli ascoltatori. - 20.30: *Informazioni di caccia e pesca*. - *Continuazione del concerto di musica*. - 21.18: *Notizie*. *Relazione della seduta parlamentare*. - 21.30: *Fine*. - 22: *Lezione di francese* (dischi). - 22.30: *Campane*. - *Segnale orario*. - *Relazione della seduta parlamentare*. - *Mascagni*. *Selezione della quartetto ritmica* (dischi). - 0.45: *Ultime notizie*. - 1: *Campane*. - *Fine*.

SVEZIA
STOCKOLMA
 kc. 889 - m. 435,4 - kw. 58/80 %
GÖTEBORG
 kc. 932 - m. 270 - kw. 10/50 %
MOERBY
 kc. 1187 - m. 867 - kw. 10/80 %
MOTALA
 kc. 222 - m. 1248,3 - kw. 30/70 %
 10: Per i fanciulli. - 12.30: *Conversazione*. - 18: *Dischi*. - 19: *Restituzione*. - 19.30: Concerto corale. - 22: *Conversazione*. - 20.30: Concerto ritrasmissa da Parigi Torre Eiffel. - 21.15: *Rassegna letteraria*. - 22: *Musica brillante*.

SVIZZERA
RADIO SUISSE ALÉMANIQUE
 kc. 652 - m. 469,4 - kw. 60/75 %
 18.30.17.30: Concerto dell'orchestra della stazione. - 18.30: *Conversazione*

di pedagogia. - *Gioie e dispiaceri del maestro di scuola*. - 19: *Segnale orario*. - *Meteorologia*. - *Bollettino comunitario*. - 19.6: *Conversazione sulla scuola agricola di Zurigo*. - 19.30: *L'ora delle signore*. - *Conversazione sulle cure per la pelle*. - 20: Concerto pianistico di Ernst Kappeler. - 20.30: Concerto europeo da Parigi (dal Teatro del Campi Elisi). Direttore d'orchestra Pierre Monteux). - 22.20: *circuli*. *Meteorologia*. *Notiziario*. *Fine*.

RADIO SUISSE ROMANDE
 kc. 743 - m. 403,8 - kw. 26/80 %
 17: Segnale orario. - 17.31: *Trasmisione per le signore*. - 17.30: Concerto di dischi. - 18.30: *Canzoni con accompagnamento di piano*. - 19: *Meteorologia*. - 19.15: *La mia discoteca*. - *Conversazione con audizione degli ultimi dischi incisi*. - 19.30: - *«I lavori della Conferenza del disarismo e conversazione»*. - 19.55: *Eventuali comunicazioni*. - 20: *Conferenza letteraria*. - 20.30: Concerto europeo da Parigi (per il programma vedi Parigi Torre Eiffel). - 22.20: *Meteorologia*. - *Notiziario*. - 22.30: *Fine*.

UNGHERIA
BUDAPEST I
 kc. 545 - m. 560,5 - kw. 18/670 %
 18.16: Per i fanciulli. - 17: *Dischi*. - 18.16: *Lezione di francese*. - 18.45: *Conversazione*. - 20: *Conversazione*. - 20.30: *Ritrasmissione da Parigi*. *Indi*. *Orchestra zingari*. *Canzoni*.

BUDAPEST II
 kc. 1528 - m. 210 - kw. 3
 Vedi Budapest I.
U.R.S.S.
MOSCA KOMINTERN
 kc. 205 - m. 1481,5 - kw. 100/80 %
MOSCA STALIN
 kc. 707 - m. 474,3 - kw. 100/80 %
 18.30: *La settimana*. - 17.30: Concerto di musica norica. *Composizioni di Grieg e Sinding*. - 18.30: Concerto orchestrale. - 20: *Trasmisione in lingua straniera*. - 21.10: *Ultime notizie*. - 21.30: *Rassegna della Pravda*. - 21.35: *Segnale orario dalla Torre del Cremlino*.

MOSCA SPERIMENTALE
 kc. 418,6 - m. 72 - kw. 20
 18.45: *Sciziali al microfono*. - 17.30: *Ritrasmissione di musica* opera di 3 anni. - 21.55: *Segnale orario dalla Torre del Cremlino*.

STAZIONI EXTRAEUROPEE
ALGERI
 kc. 813 - m. 384,5 - kw. 18
 10.30: *Notizie finanziarie*. - *Quotazioni di Borsa*. - *Canzoni*. *Notizie marittime*. - *Bollettino meteorologico*. - 20.15: *Attualità*. - *Dischi comici*. - 20.30: *Conversazione scolastica*. - 30.45: *A soli strumentali*. - 20.58: *Notiziario*. - 21: Concerto orchestrale. 1. Beethoven: *Leonauro*. 2. *Canzoni*. 3. *Thuille*. *Canzoni per canto*. 4. *Canzoni*. 5. *Canzoni*. 6. *Canzoni*. 7. *Canzoni*. 8. *Canzoni*. 9. *Canzoni*. 10. *Canzoni*. 11. *Canzoni*. 12. *Canzoni*. 13. *Canzoni*. 14. *Canzoni*. 15. *Canzoni*. 16. *Canzoni*. 17. *Canzoni*. 18. *Canzoni*. 19. *Canzoni*. 20. *Canzoni*. 21. *Canzoni*. 22. *Canzoni*. 23. *Canzoni*. 24. *Canzoni*. 25. *Canzoni*. 26. *Canzoni*. 27. *Canzoni*. 28. *Canzoni*. 29. *Canzoni*. 30. *Canzoni*. 31. *Canzoni*. 32. *Canzoni*. 33. *Canzoni*. 34. *Canzoni*. 35. *Canzoni*. 36. *Canzoni*. 37. *Canzoni*. 38. *Canzoni*. 39. *Canzoni*. 40. *Canzoni*. 41. *Canzoni*. 42. *Canzoni*. 43. *Canzoni*. 44. *Canzoni*. 45. *Canzoni*. 46. *Canzoni*. 47. *Canzoni*. 48. *Canzoni*. 49. *Canzoni*. 50. *Canzoni*. 51. *Canzoni*. 52. *Canzoni*. 53. *Canzoni*. 54. *Canzoni*. 55. *Canzoni*. 56. *Canzoni*. 57. *Canzoni*. 58. *Canzoni*. 59. *Canzoni*. 60. *Canzoni*. 61. *Canzoni*. 62. *Canzoni*. 63. *Canzoni*. 64. *Canzoni*. 65. *Canzoni*. 66. *Canzoni*. 67. *Canzoni*. 68. *Canzoni*. 69. *Canzoni*. 70. *Canzoni*. 71. *Canzoni*. 72. *Canzoni*. 73. *Canzoni*. 74. *Canzoni*. 75. *Canzoni*. 76. *Canzoni*. 77. *Canzoni*. 78. *Canzoni*. 79. *Canzoni*. 80. *Canzoni*. 81. *Canzoni*. 82. *Canzoni*. 83. *Canzoni*. 84. *Canzoni*. 85. *Canzoni*. 86. *Canzoni*. 87. *Canzoni*. 88. *Canzoni*. 89. *Canzoni*. 90. *Canzoni*. 91. *Canzoni*. 92. *Canzoni*. 93. *Canzoni*. 94. *Canzoni*. 95. *Canzoni*. 96. *Canzoni*. 97. *Canzoni*. 98. *Canzoni*. 99. *Canzoni*. 100. *Canzoni*.

ANGORA
 kc. 195 - m. 1538 - kw. 7
 18: Concerto sinfonico. - 18.30: *Musica orientale*. - 17: *Musica da ballo*. - 17.30: *Musica orientale*. - 18: *Musica da ballo*.

RABAT
 kc. 720 - m. 616,4 - kw. 5,6
 17.18: *Musica riprodotta*. - 20: *Trasmisione in arabo* (conversazione, giornale parlato, dischi). - 20.45: *Giornale parlato*. - *Bollettino meteorologico*. - *Notizie dell'agenzia Hama*. - 21.30: Concerto orchestrale di musica araba e di dischi (tutti numeri). - *Nell'intervallo*. - *Conversazione letteraria*. - 23: *Ritrasmissione o musica riprodotta*.

LISTINO ILLUSTRATO GRATIS



LISTINO ILLUSTRATO GRATIS

Cine - apparecchi KEYSTONE

È molto più facile prendere cinematografe limpide, brillanti, perfette, che fare una discreta fotografia qualsiasi.

Prezzo inferiore a quello di una buona macchina fotografica, dovuto unicamente alla costruzione in grandissima serie. Nessun accessorio costoso.

Rappresentante Generale per l'Italia:

Soc. An. BRUNET - Via P. Castaldi, 8 - Milano

Per ROMA e provincia:

S.I.R.I.E.C. - RADIO

VIA NAZIONALE 251/B - TELEFONO 42-494

(di fronte all'Hotel Quirinale)

e presso le seguenti ditte:

Cesana & Canova - D'Amico - Isabelli - Navone
Pandimiglio - Romano - Salmoiraghi - Simoncini
Vasari



LISTINO DISCHI GIUGNO

Artisti celebrità

Pauli, tenore - Saraceni, soprano. Manon (Massenet): A Parigi n'andrem... / Falstaff (Verdi): Dal labbro il canto...
Bori, soprano. Butterfly (Puccini): Un bel di vedremo... / B'hème (Puccini): Mi chiamano Mimi.
Menuhin, violinista. La Campanella, Paganini / La sposa dello Czar, Rimski-Korsakow.

Musica orchestrale

Orchestra sinfon. di New-York. (M. Mengelberg) L'Eroica, terza sinfonia di Beethoven. Album compreso L. 210.
Herbrecht, arpa. Accomp. d'orch. M.º Coppola. Introduzione di Ravel / Arabesque di Debussy.
Orchestre varie. Danza esotica, Mascagni / Boutique fantesque, Rossini - Respighi / La kulis di Sumatra / La carovana / L'orologio e le due statuine di porcellana / ecc.
Opere. Principessa della Czardas / Peter Schmolli / Califfo di Bagdad.

"OTELLO" (Verdi)

Opera completa di sedici dischi doppi, album compreso L. 400

Canzoni d'attualità

Serra, tenore. Zingara / Apache innamorato / Piccolo fior del Giappone / Trentatré / Pallida signora / Io vorrei essere amato.
Orlandia, tenore. Valzer di sogno / Chitarra innamorata / Tango messicano / Canzone gondoliere / La bella ranchera / Vaymù.
Ferlito, soprano. Napule bello! Canta, Napulitano! / Napule ca se ne val... / Tarantella d'è vase / Comme facette mammetta? L'urderma tarantella.

Films sonori

La Vecchia Signora. (Zagané - Serenata a Nannina / Radio Fox / Conversando).
Su noche de boda. (Canción de Amor).

Quaranta nuove danze

The Queen was in the parlour / How's your uncle? / Ooh, that Kiss / Que 'sapa", Señor! / Recordar / Fiocco bianco / Los tres.
Scene comiche di Trinchieri. Coraggio Venezian / La nascita di un fio / Vogio far el tenor / Titoli di romanzo.
Chitarre hawaiane, Fischio, Nacchere, Mandolino, Banjo, ecc.

Cataloghi gratis presso i rivenditori autorizzati e la

S. A. NAZIONALE DEL "GRAMMOFONO"

MILANO, Gall. Vitt. Em., 39-41 / TORINO, Via Pietro Micca, 1
ROMA, Via del Tritone, 88-89 / NAPOLI, Via Roma, 266-269

"La Voce del Padrone"

Concorso

Concorso

“ SALITINA M A ,”

Lo STABILIMENTO FARMACEUTICO MARCO ANTONETTO indice fra i moltissimi radioascoltatori consumatori della celebrata SALITINA M A un concorso speciale, dotato d'una serie di premi originali ed utili. Tutti indistintamente i consumatori della SALITINA possono avere un regalo e concorrere poi a cospicui premi. Le norme del concorso sono semplici e tutti possono parteciparvi.

1. - La *Salitina M A*, a partire dal giorno 8 corrente, e per un periodo di tre settimane consecutive, farà trasmettere per Radio, tutti i giorni, il suo disco-canzone, che comprende tre ritornelli, o couplets, come vogliate chiamarli.
2. - I concorrenti dovranno trascrivere il testo di almeno un ritornello ed inviarlo, col proprio indirizzo ben chiaro, alla SIPRA (Torino, Via Bertola, 40 - Concorso SALITINA), accompagnandolo col frontispizio dell'astuccio della SALITINA M A.

3. - Tutti i concorrenti che avranno trascritto i versi esatti di almeno un ritornello della canzone, riceveranno in dono, franco di spesa, un disco con la canzone SALITINA, oppure un'elegante matita di galalite, per signora o per uomo, o un grazioso portaprofumi, od anche, se si tratta di piccoli radioascoltatori, un abbonamento per quattro mesi al giornale “Cartoccino dei Piccoli”. La scelta è lasciata al capriccio del concorrente, che dovrà indicare il dono preferito sotto il proprio indirizzo.

ATTENZIONE!

I radioascoltatori che sul retro del frontispizio dell'astuccio SALITINA vi scriveranno il numero dei presumibili partecipanti a questa curiosa gara, concorreranno ai seguenti premi d'eccezione:

1. - 1° PREMIO L. 5000 a chi avrà indicato il numero più approssimativamente vicino al totale dei concorrenti; 2° PREMIO L. 2500; 3° PREMIO L. 1250; 4° PREMIO L. 750; 5° PREMIO L. 500 in ordine di graduatoria.

Sono inoltre stabiliti questi altri premi:

6° - 7° - 8° - 9° - 10° premio: un elegante apparecchio Watt Radio “Trionfo.”; 11° - 12° - 13° - 14° - 15°: un elegante fonografo “Fonocastiglia.”; 16° - 17° - 18° - 19° - 20°: un'elegante macchina fotografica; 21° - 22° - 23° - 24° - 25°: penna stilografica in oro originale AURORA in elegante astuccio; dal 26° al 40°: matita originale “Eversharp.” (Camarg); dal 41° al 50°: penna

stilografica “Williamson.”, con pennino d'oro; poi altri cento premi assortiti di cui daremo elenco nel prossimo annuncio.

2. - Le risposte dei concorrenti saranno esaminate da una Commissione di tre Membri e l'assegnazione dei premi sarà fatta in presenza di Regio Notaio.
3. - La prima trasmissione del disco-canzone avverrà il giorno 8 giugno.
4. - Il termine utile per partecipare al Concorso SALITINA M A scade il 23 giugno. Le risposte che recheranno sul timbro postale una data posteriore non saranno più ritenute valide.

Ed ora, signori radioascoltatori ed innumerevoli amici della Salitina M A, coraggio e non dimenticate di scrivere chiaro il vostro indirizzo.

SALITINA



Prepara la più

deliziosa

Acqua

da Tavola

SUPERTRASMISSIONI

Roma-Napoli - Ore 20,45: *Concerto variato e commedia.*

Milano - Torino - Genova - Trieste - Firenze - Ore 20,30: *Mese Mariano e Marcella, opere di U. Giordano (dallo Studio).*

MERCOLEDÌ

8

SUPERTRASMISSIONI

Strasburgo - Ore 20,30: *Monsieur de La Palisse, opera buffa di G. Terrasse (dallo Studio).*

Praga - Ore 19: *Dimtiri, opera di A. Dvorak (dal Teatro Nazionale di Praga).*

MILANO-TORINO-GENOVA TRIESTE-FIRENZE

Milano: ke. 905 - m. 321,4 - kv. 1/70 %
Torino: ke. 1061 - m. 273,7 - kv. 1/100 %
Genova: ke. 959 - m. 312,8 - kv. 10/70 %
Trieste: ke. 1214 - m. 217,7 - kv. 10/100 %
Firenze: ke. 598 - m. 501,7 - kv. 20/100 %

8,15: Giornale radio.
8,30: Lista delle vivande.
11,15-12,30 (Milano - Torino - Genova - Firenze): Musica varia: 1. Suppè: *Caratteria leggera, ouverture*; 2. Gerri: *Ranfa di fanciulli*; 3. Canzone; 4. Yvain: *Gli occhi di Yvain, selezione*; 5. Panizzi: *Strampellata amorosa*; 6. Canzone; 7. Yous: *La trisha, fantasia*; 8. Canzone; 9. Scassola: *Corleggio rustico*; 10. Siodo: *Il guardiano notturno cinese*; 11. Marzilli: *Cubanta*.

12,30: Dischi.
12,45: Giornale radio.
13: Segnale orario ed eventuali comunicazioni dell'E.I.A.R.

13,14 (Trieste): Quintetto: 1. Dussoni: *Terra mia*; 2. G. Strauss: *Lequereili*; 3. Kostal: *Sotto i cipressi, dalla «Suite albanese»*; 4. Smeilina: *La sposa veduta, selezione*; 5. Giordano: *Il volo*; 6. Scher: *L'umore è una commedia*; 7. De Micheli: *Presso una cuoca*; 8. Vigne: *Mal d'amore*; 9. Clappio: *La madre tua*; 10. Ferrario: *Pulvis Bonch*.

13,1-14,30 (Milano - Torino - Genova - Firenze): Dischi.
13,45 (Milano): Borsa.
13,55 (Torino): Borsa.
14 (Genova): Borsa.
14,5 (Firenze): Borsa.
14,10 (Trieste): Borsa.
16,15: Giornale radio.

16,30: Gono del DALLA della Scelta Vittorio Emanuele III di Trieste, diretto dal M° Argimiro Savini: 1. Gabelli: *Marcia Reale* (riduzione per coro di E. De Chauvin, versi di N. Giotti); 2. Saduro: *Fu la una, bambina*; 3. Verdi: «Si ridesti il Leon di Castiglia», dall'opera *Ernani*; 4. Vecchie canzoni popolari triestine; 5. Luzzatto: *Dona fortuna*; 6. Skleinbach: *El vero amor*; 7. Silvestri: *Lassè pur...*; 8. Luzzatto: *Mascherina, che li giri*; 9. Guida: *No stene tormento*; 10. Leban: *Su le lori Pa. lubarda*.

16,45: Quintetto: 1. Sile: *Fantasia*; 2. De Micheli: *Piccolo solista, ludy*; 3. Waldteufel: *Sera d'estate*; 4. Marcella: *Bambole Lenzi*; 5. Lehar: *La vedova allegra, valzer*; 6. Pant: *Giardin chiusi*; 7. Fall: *La divorziata*; 8. Meniconi: *Signorina imitata*; 9. Montanari: *Bamberlitos*.

17,40: Vincenzo Costantini: *Storici dell'Arte: «Idealisti e naturalisti»*.
17,50-18: Giornale radio - Risultati delle corse al galoppo all'Ippodromo di San Siro - Comunicazioni dell'Enit.



STAGIONE LIRICA DELL'EIAR

MILANO - TORINO - GENOVA - TRIESTE - FIRENZE
Ore 20,30

MESE MARIANO

BOZZETTO LIRICO IN 1 ATTO DI
UMBERTO GIORDANO

MARCELLA

IDILLIO MODERNO IN 3 EPISODI DI
UMBERTO GIORDANO

18,15: Comunicazioni del Consorzio agrari.
19: Comunicazioni del Popolavoro.

19,5-19,30 (Milano-Torino-Genova-Firenze): MUSICA VARIA: 1. Amadei: *Impressioni d'Oriente*; 2. Ferraris: *Due citarre*; 3. Waldteufel: *Slella polare*; 4. Coropassi: *Iustlemella*.

19,5-20 (Trieste): Quintetto: 1. Neger: *Mann*; 2. Del Prete: *Mis natura*; 3. Sclano: *Verzo Pabio*; 4. Stolz: *Sei il mio idolo*; 5. De Nardis: *Pucinella, dalle «Scene napoletane»*; 6. Waldteufel: *Dolores*; 7. Erwin: *I tuoi occhi blu*; 8. Bergonzi: *Ricorda Milena*.

19,30: Segnale orario ed eventuali comunicazioni dell'E.I.A.R.

19,31-20 (Milano-Torino-Genova-Firenze): Dischi.

20: Giornale radio - Bollettino meteorologico.

20,15: «Ambiente naturale della vita umana: aria, terreno, acqua» - conversazione medica offerta dallo Stabilimento Farmaceutico M. Antonello di Torino, produttore della Salitina M. A.

20,30:
Mese Mariano

Bozzetto lirico in un atto di **UMBERTO GIORDANO**, diretto dal Maestro ANTONIO PENOLLO (Edizione Sanzogno).

Personaggi:
Carmela soprano Augusta Oltabella
Contessa mezzo-soprano Lia Seratti
La Madre Superora contralto Rita Monticone

Suor Celeste soprano Luisa Camia Franco

Suor Cristina soprano Luisa Camia Franco

Suor Agnese mezzo-soprano Lia Seratti

Suor Pazienza soprano Elena Benedetti

Suor Maria soprano Elena Benedetti

Il Rettore baritone Gaetano Morellato

Marcella

Idillio moderno in tre episodi di **UMBERTO GIORDANO** diretto dal Maestro A. PENOLLO. Maestro del coro: G. Viorava (Edizione Sanzogno).

Personaggi:
Marcella soprano Delia Sanzio
Ulivo soprano Elena Benedetti
Haimonda soprano Elena Benedetti
Eliana mezzo-soprano Lia Seratti
Lea soprano Albertina Perez
Giorgio tenore Alessandro Vesselsowski
Drusco baritone Luigi Sard Verrier
Barilemy baritone Gaetano Morellato
Flamito tenore Mario Signorelli
Baritone baritone Gaetano Morellato

Nell'intervallo: Alberto Casella: «Punti di vista», conversazione. Dopo l'opera: Giornale radio.

ROMA - NAPOLI

Roma: ke. 660 - m. 442,2 - kv. 00/100 %
Napoli: ke. 941 - m. 318,8 - kv. 15/70 %
ROMA ONDE CORTE (2 RD): ke. 11.810 m. 25,1 - kv. 0/50 %

8,15-8,30: Giornale radio - Comunicazioni dell'Ufficio presagi.
12: Musica riprodotta.
12,35: Previsioni del tempo.

12,45-14: CONCERTO VOCALE E STRUMENTALE: Radlo-sestetto: 1. Leopold: *Fantasia russa*; 2. Noyin: *Narciso* - Violoncellista Antonio Saldaricci; a) Magrini: *Platanterle*; b) Herbert: *Sregolati*; c) Neruda: *Miccerla da concerto*. - Radlo-sestetto: 3. Carabella: *Amor di garcho*; 4. Schubert-Berti: *La casa delle tre ragazze, selezione*; 5. Borsatti: *Fittuccia*.

13,15: Giornale radio - Borsa.
13,30: Segnale orario - Eventuali comunicazioni dell'E.I.A.R.

17: Cambi - Comunicazioni della Reale Società Geografica - Giornale del fanciullo - Giornale radio - Comunicazioni dell'Ufficio presagi.

17,30: CONCERTO VOCALE: Soprano Vella Capuano; a) Cimarro: *Le*

MILANO-TORINO-GENOVA-ROMA-NAPOLI-FIRENZE-TRIESTE
Tutti i Mercoledì ore 20,15

IL CONSIGLIO DEL MEDICO
conversazione medica offerta da MARCO ANTONETTO produttore della Salitina e della dolce Euclesina.

SALITINA...
SALITINA ha preparato la sorpresa invitando allo Stabilimento Farm. M. Antonello, Via Arsenale, 31, Torino, 12 a-storci della Salitina M. A. riceverete gratis 3 meravigliosi Caricollino del piccolo, per 4 mesi (16 numeri): 34 astucci abbonamento per 8 mesi (42 numeri); 88 astucci sub. per 1 anno.

MERCOLEDÌ

notizie femminili, «Quel sonno e bel diluvio»; b) Alvarez; c) Grandia; d) Gomez; e) Guarany; «C'era una volta un principe».

17.45-18.15: CONCERTO VARIATO: 1. Hixlo: *Soldati in piuma*; 2. Hanzalo: *Meditazione*; 3. D'Anzi: *Una donna bruna*; 4. Mascagni: *Iris*; serenata di Jor e danzo; 5. De Costa: *Honny rose*; 6. Feyder: *Sorridendo*.

18.15: Giornale dell'Enil.
18.25-18.30: «Il papavero», conversazione di Padre dott. Domenico Prato.

18.55 (Napoli): Cronaca dell'Istituto - Notizie sportive.

19: Notizie agricole - Comunicati del Dopelavoro - Giornate radio - Stagiando i giornali.

20: Segnale orario - Eventuali comunicazioni dell'E.I.A.R. - Musica riproposta.

20.15: «Ambiente naturale della vita umana» (aria, terreno, acqua), conversazione offerta dalla Stabilimento farmaceutico Marco Antonello di Torino, produttore della Sallina M. A.

20.30: Notizie sportive - Notizie varie.
20.55:

Concerto variato

col concorso del Quartetto in BOMBA «stabilimento» dell'E.I.A.R.

Parte prima:

- Schubert: *Quartetto* in re minore, opera postuma *La morte e la fanciulla*; a) Allegro, b) Andante con moto (tema con variazioni), c) Scherzo - Allegro molto, d) Finale - Presto - Esecutori: U. Zuccherli (1° violino); Francesco Montelli (2° violino); Aldo Perini (viola); Luigi Silva (violoncello).
- Franz Schubert: a) *Il diavolo*; b) *La giovane religiosa*; c) *L'innipolena* (soprano Margherita Cassa).

21.15:

Il rapido 19,05

Comuniata in un atto

di EDUARDO GRELLA

Personaggi:

Lol Giovanna Scotto
Lul Ettore Piergiovanni
Alberto . . . Massimo Felici Ridolfi
Il ferroviere . Arturo Durantini

21.45: CONCERTO VARIATO.

Parte seconda:

- a) Falcoleri: *Pupplette*; b) Respighi: *Battuta* (in stile antico); c) De Falla: *Jota e Seguridilla*; d) Duvel: *Tout gal*, dalle «Canzoni popolari greche» (tenore Angelo Parigi).

- a) Dukas: *Alla gitana* (trascrizione di L. Silva); b) Alfano: 3° danza in mi minore (trascrizione di L. Silva); c) Casella: *Preludio e danza siciliana* dal balletto *La giara* (trascrizione di L. Silva) (violoncellista Luigi Silva, al piano Costantino Gualdi).

Parte terza:

Mascagni: *Cavalleria rusticana*: a) Duetto Santuzza e Turiddu ed entrata di Lola; scena Santuzza ed Alfio - Inferno; b) Scena Turiddu ed Alfio, addio di Turiddu alla madre e finale. - Interpreti: Ofelia Parisini (Santuzza); tenore Adolfo Facchini (Turiddu); baritono Danilo Perrone (Alfio); mezzo-soprano Bianca Bianchi (Lola); mezzo-soprano Luisa Rameoli (mamma Lucia).

22.55: Ultime notizie

BOLZANO

Ke. 815 - m. 385,1 - kw. 1/100 %

12.30: Segnale orario - Eventuali comunicazioni dell'E.I.A.R. - Bollettino meteorologico.

Musica brillante: 1. Blankenburg: *Il prestigiatore*; 2. Wallstoffel: *Ma sogno*; 3. Gilbert: *Questo fa loby per amore*; 4. Pietri: *La donna perduta*, fantasia; 5. Licurante: *Canto d'amore indiano*.

13: CONCERTO DEL QUARTETTO A PLECTRO: 1. Peltano: *Omaggio a Mondolo*; 2. Sartori: *L'ultimo addio*; 3. Ferruzzi: *Amor perdona*; 4. Offenbach: *I racconti di Hoffman*; 5. Badioli: *Tom*.

13.30: Giornale radio - Comunicati del Consorzi Agrari.

17: CONCERTO VARIATO (Sestello); 1. Sasso: *Giocandù*; 2. Tonelli: *Dolce sera*; 3. Ciani: *Serenella serale*; 4. Pino: *Gondola azzurra*; 5. Ciano: *Serenata a Sogno*; 6. Zandonati: *Francesca da Rimini*, fantasia; 7. Siedo: *Chloque*; 8. Selinchi: *Tutto è trucco*.

17.55-18: Comunicazioni del Dopelavoro.

20: Segnale orario - Eventuali comunicazioni dell'E.I.A.R.

Musica varia

- Adami: *La pupa di Norimberg*, sinfonia.
- Deszanyi: *Heget des Papillons*.
- Glemis: *Amore*.
- Transleuer: *Incauto di primavera*.
- P. Mascagni: *Battala*.
- Hizel: *Carmen*, fantasia. Notiziario letterario.
- Manoni: *Canzone mistica*.
- Gori: *Nostalgia di Granada*.
- Karganoff: *Vinna-nanna*.
- Delibes: *Silvia*, balletto suite.
- Laylor: *Colombina*.
- Giornale dell'Enil.
- German: *Tre danze*.
- Hamponi: *Banda notturna*.
- Manfredi: *L'organino*.
- Silving: *Una gita a Bertino*, fantasia.
- Hixio: *Com'è bella la vita*.

22.30: Giornale radio.

PALERMO

Ke. 572 - m. 524,5 - kw. 3/70 %

12.45: Giornale radio.

13-14: MUSICA VARIA (Sestello): 1. Ferraris: *Sansone*; 2. Hanzalo: *Serenata galante*; 3. Kallman: *Fortissimo*, selezione; 4. Beece: *Perola serena*; 5. Monti: *Czardas* (Violinista V. Manno); 6. Giordano: *Felonia*, fantasia; 7. Abbi: *Verso le tre*; 8. Gubbia: *Monito*.

13.30: Segnale orario - Eventuali comunicazioni dell'E.I.A.R. - Bollettino meteorologico.

17.30-18.30: Musica brillante e da ballo

20: Comunicazioni del Dopelavoro - Italo-giornale dell'ENIT - Notiziario agricolo - Giornale radio.

20.20-20.45: Musica riproposta.

20.30: Segnale orario - Eventuali comunicazioni dell'E.I.A.R.

PROGRAMMI ESTERI

LE STAZIONI SONO DISPOSTE IN ORDINE DI NAZIONALITA'

AUSTRIA

VIENNA

kc. 580 - m. 517,2 - kw. 15/80 %

CRAZ

kc. 852 - m. 389,1 - kw. 7/80 %

16.10: Arie popolari fiamminghe - 16.35: La festa della Stadion della Società di ginnastica. - 16.45: Concerto vocale e strumentale. - 16.55: Conferenza televisiva. - 18.20: «Quinto piano» verrà licenziato l'assuntore di lavoro?». Conferenza - 18.56: Lezione di francese - 19.30: *Lieder* di Schumann. - 20: Concerto di Erika Morini (con accompagnamento di archeli). - 21: *Wienmusik*. Concerto per violino in re minore; 2. Beethoven: Concerto per violino in re maggiore. - 21.35: Concerto brillante.

BELGIO

BRUXELLES 1 (Francesco)

kc. 589 - m. 500,3 - kw. 16/80 %

17: Concerto dell'orchestra sinfonica della stazione diretta da Jean Knips. - 17.45: Trasmissione per i fanciulli. - 18.10: Cronaca letteraria. - 18.30: Concerto di dischi. - 18.45: Bollettino settimanale della Radio Cattolica Belgica. - 19.30: Giornale parlato. - 20: Concerto dell'orchestra sinfonica della stazione diretta da Jean Knips: 1. Meyerbeer: *Marcia delle Raccolte* u. 1; 2. Verdi: *Fantasia sulla Traviata*; 3. Intermesso di cafo. 4. Keler: *Hela-Caccia di farfalla*; 5. Bolpoi: *La Palmata*, valzer. - 20.45: Conversazione su problemi ferroviari d'attualità. - 21: Continuazione del concerto: 1. Cherubini: *Impressioni d'Italia*; 2. Intermesso di canto: 3. Sidney Jones: *La ciecha*; 4. Sussess: *Arietta*; 5. Turina: *Corridora in festa*; 6. Lehar: *Canzone di Villa* (La Vedova allegro); 7. Messager: *Suite Funambulesca*. - 22: Giornale parlato. - 22.16: Concerto di dischi. - 23: Fine.

20.15:

Musica brillante e canzoni

Direttore M. F. Maffei

Parte prima (orchestra sola):

- Beer: *Sophisticato*, ouverture.
- Dimitroscu: *Fantasia* sui canti popolari rumeni.
- Nordon: *Festa a Bainsnok*, pezzo corale-ritmico.
- Mielens: *Kalinka*, czardas.
- Foy: «Roma antica e la sua simpatia di parte mondiale», conversazione.

Parte seconda:

CANZONI ITALIANE E POLKHOISTICHE

Notiziario letterario.

Parte terza:

- Malbert: *In Danzingland*, selezione.
- Ganne: *Marcia araba*.
- Adami: *Se fosse re, ouverture*.

22.55: Ultime notizie.

BRUXELLES II (Fiamminga)

kc. 888 - m. 337,8 - kw. 15/80 %

17: Concerto orchestrale da un'altalena. - 18.15: Conversazione. - 18.30: 28° numero del ciclo del Sonata belgice Arthur Meulmans: *Sonata per violino e pianoforte*. - 19: Concerto di dischi. - 19.15: Conversazione. - 19.30: Giornale parlato. - 20: Recitazione di brani della *Historia domini*, di Shakespeare. - 20.30: Concerto di dischi. - 21: Trasmissione di musica per radio: 1. M. P. P. *Concerto e adagio*; 2. Jean Doreux Trio. - 21.45: Dischi. 22: Giornata parlata. - 22.10: Concerto di dischi. - 23: Fine.

CECOSLOVACCHIA

PRAGA

kc. 614 - m. 488,0 - kw. 120/80 %

17.45: Conversazione - 17.56: «Come riempire i fanciulli quando non frequentano le scuole e quando sono in vacanza?», conversazione - 18.16: Bollettino agricolo. - 18.45: «Attualità in politica estera», conversazione. - 18.55: Informazioni in tedesco. - 19.30: «Le difficoltà della riforma scolastica», conversazione in tedesco. - 19: Concerto di contrabbasso con accompagnamento di piano. - 19.20: Concerto vocale con accompagnamento di piano - 19.45: «La giornata della cultura russa», conversazione - 20: Trasmissione da Bratislava. - 21: Segnale orario. - 21: Concerto dell'orchestra della stazione diretta da Jeremias: 1. Frankenberg: *Concerto grosso*; 2. Liszt: *Concerto in la maggiore*; 3. Vojarek: *Quartetto di una camera*; 4. Fjersfor: *In mia gioventù*, poema sinfonico. - 22: Segnale orario - 22: Ultime informazioni - Cronaca della giornata - Informazioni sportive. - 22.16-22.20: Informazioni del Radio-giornale - Programma di domani.

BRATISLAVA

kc. 1078 - m. 278,8 - kw. 13,5/80 %

19: Mezzora di musica popolare - 19.30: Franca Wellmann: *Febbio gajana*, radio-felcia. - 20: Concerto di musica brillante e da ballo dell'orchestra della stazione (dodici numeri). - 21: Come Praga - 22.16-22.20: Programma di domani - Informazioni.

BRNO

kc. 678 - m. 341,7 - kw. 29/80 %

19: Conversazione sull'annobigliamento. - 19.20: Boubela: *Dall'alto in basso o in senso inverso e sempre la stessa cosa*, radio-recita. - 20: Come Bratislava. - 21: Come Praga. - 22.16-22.20: Informazioni del Radio-journal.

Tè Melrose

Preferite il Tè Melrose, è veramente il migliore

CARLO GALLI - MILANO - Via Monte Pietà, 11

COSICE

kc. 1012 - m. 293,5 - kw. 2,8/80 %
 19: Informazioni agricole. — 19:10: Concerto dell'orchestra della stazione - Musica popolare. — 20:30: H. Mürger: *Il giardiniere di Grazia*, commedia in un atto. — 21: Canto Praga. — 22:15: Programma di domani.

MORAVSKA-OSTRAVA

kc. 1137 - m. 262,8 - kw. 11,2/50 %
 19: Conversazione sull'insieme popolare. — 19:25: E. Vrbna: *Il loro figlio di mezzo*, commedia radiofonica in due parti. — 20:30: Concerto di musica brillante dell'orchestra della stazione. — 21: Canto Praga. — 22:15: Programma di domani.

DANIMARCA

KALUNDBORG

kc. 280 - m. 1152,8 - kw. 7,5/80 %

COPENAGHEN

kc. 1087 - m. 281,2 - kw. 0,75/80 %
 15: Concerto - Nell'intervento alle 15:45: Per le signore. — 17: Concerto di dischi. — 17:40: Notiziario. — 17:50: Conferenza. — 18:20: Lezione di francese. — 18:50: Meteorologia. — 19: Notiziario. — 19:15: Segnale orario. — 19:30: Conferenza. — 20: Campanie. — Concerto: I. Corelli: *Chaconne da Concerto grosso* in la maggiore. 2. Lully: *Balletto*. 3. M. V. Monty: *Sinfonia*. — 20:30: Conferenza. — 21: Radio-balletto per la gioventù. — 22: Notiziario. — 23:15: Musica trasmessa. — 24: Campanie. — Musica trasmessa. — 25: Musica trasmessa.

FRANCIA

BORDEAUX-LAFAYETTE

kc. 598 - m. 304 - kw. 13,76 %

19:30: Ultime notizie. — 19:40: Di-
 schi. — 19:55: Estrazione dei premi. —
 20: Comunicati agricoli. — 20:15: Ul-
 time notizie. — 20:30: Musica viennese.

MARSIGLIA

kc. 550 - m. 316 - kw. 1,6/70 %

17: Per le signore. — 17:30: Musica
 popolare. — 18:15: Estrazione dell'A-
 gonzio *Leone*. — 18:15: Radio-giornale.
 19:15: Musica riprodotta. 20: Chiac-
 chierata in esperimento. — 20:15: Cronaca
 delle Associazioni sociali. — 20:30:
 Concerto orchestrale.

PARIGI P. P. (Poste Parisiens)

kc. 914 - m. 378,2 - kw. 60/80 %
 18: Dischi. — Informazioni. — Comuni-
 cati. — 19:30: Concerto di dischi. —
 19:45: Conversazioni. — 20:25: Dischi.
 Conversazione. — Informazioni. — 20:45:
 Concerto orchestrale offerto da una di-
 la privata. — 21:45: Musica da ballo.
 — 22:45: 22:50: Ultime informazioni.

PARIGI TORRE EIFFEL

kc. 207 - m. 1465,8 - kw. 13/80 %

18:45: Cronaca musicale. — 19:1: Gio-
 rnale parlato (informazioni). — 19:30: Gio-
 rnale parlato (servizi concertistici). —
 19:50: Industria metallurgica. — 20:30:
 Radio-concerto sinfonico diretto da Ed.
 Flament: Festival Schumann nell'an-
 niversario della sua nascita (8 giugno
 1810): 1. Trio per clarinetto, viola e
 piano. 2. *Grande Suite* per orchestra
 da Saint-Saens (flauto solo). 3. Primo
 tempo del *Concerto* per violoncello.
 — 21:10: Ultime notizie. — 21:20:
 22: Continuazione del concerto: 1. *Lie-
 der* diversi per soprano con accompa-
 gnamento di piano. 2. *Sonata* in fa
 minore per violino e piano. 3. Ouver-
 ture di *Giordano*.

RADIO PARIGI

kc. 174 - m. 1774,1 - kw. 76/80 %

16:45: Corso di chiusura della Borsa
 valori di Parigi. Corso dello zucche-
 ro a Parigi e a New York. Corso del
 grano a Chicago-Winnipeg (16 avviso).
 — 18:30: Corso del grano a Chicago-Win-
 nipeg (20 avviso). — Previsioni meteo-
 rologiche. — Comunicati agricoli. — La
 coltura delle vigne e il suo tratta-
 mento. — Conferenza. — Corso di chiusa del-
 la Borsa di commercio di Parigi. — Mer-
 curiali. — 19: Conferenza sulla lette-
 ratura tedesca. — Il romanzo, Thomas

Mann, Heinrich Mann, Wassermann. —
 19:30: Conferenza medica. — 19:45:
 Mercuriali. — Informazioni. — 20: Let-
 ture letterarie. — 20:30: Informazioni.
 — Meteorologia. — 20:40: La rivista del-
 la moda. — conversazione. — 20:45:
 Concerto vocale e orchestrale. — Diziona-
 rio di poesia.

STRASBURGO

kc. 809 - m. 345,2 - kw. 11,6/70 %

18:45: Chiacchierata in tedesco. — L'e-
 lettricità pratica. — 17: Concerto Or-
 chestrale. — 18: Conferenza in france-
 se sulla cultura straniera. — Manzoni. —
 18:15: Conferenza medica in tedesco. —
 La nevrosi. — 18:30: Musica ripro-
 dutta. — 19:30: Informazioni in france-
 se e in tedesco. — 19:45: Ritrassubola-
 ne da Parigi. — 20:15: Dischi. — 20:30:
 Ch. Terrasse: *Mondour de la Pultra*. —
 Opera buffa in 3 atti. — 22:30: Musica
 da ballo.

TOLOSA

kc. 779 - m. 385,1 - kw. 8/48 %

17: Trasmissione di immagini. —
 17:15: Quotazioni di borsa e cambi. —
 17:30: Orchestra argentina. — 17:45:
 Arie di opere. — 18: Selezione di films
 sonori. — 18:15: Concerto sinfonico.
 Franck: *Andante*. — 18:30: Mercuri-
 ali. — Risultati delle corse dei cavalli. —
 18:45: Arie di opere. — 19: Con-
 certo: Bach: *Sinfonia*. — 19:15: Musica
 viennese. — 19:30: Notizie dell'agenzia
 Fourrier. — 19:45: Concerto di insar-
 mien. — 20: Arie di opere. — 20:15: Mu-
 sica militare. — 20:30: Concerto: J.
 Sullivan: *Il Mikado*; 2. Lehar: *Hedevig-
 nus da Lebia*. — 20:45: Orchestra ar-
 gentina. — 21: Concerto di musica bri-
 llante. — 21:30: Arie di opere. — 21:45:
 Concerto di insarumien. — 22: Arie di
 opere. — 22:16: Danze. — 22:30: Il
 giornale parlato dell'Africa del Nord. —
 22:46: Concerto orchestrale. — 23:
 Concerto variato. — 24: Meteorologia. —
 Dalle 0,6 alle 0:30: Musica inglese.

GERMANIA

AMBURGO

kc. 808 - m. 372,2 - kw. 1,5/50 %

16:30: Concerto orchestrale da una
 stazione terminale. — 17:30: Conversazio-
 ne su dialetti e proverbi popolari. —
 17:55: Concerto vocale e strumentale di-
 dicato a composizioni di Schumann. —
 18:30: Conversazione turistica. — 18:55:
 Quotazioni di Borsa e mercuriali. —
 19: Attualità. — 19:15: Meteorologia. —
 19:20: Concerto orchestrale di musica
 popolare. — 20: Miguel de Unamuno:
L'altro, dramma in tre atti con epilo-

logo (prima rappresentazione). — 21:
 Trasmissione da Muehlacker. — 22: No-
 tiziario e bullettini diversi. — 22:30:
 Concerto di musica da ballo ritras-
 messa.

BERLINO

kc. 719 - m. 818 - kw. 1,8/60 %

16:30: Concerto di musica popolare
 — 17:30: Per i giovani. — 17:50: Confe-
 renza sull'arte liturgica. — 18: Confe-
 renza. — 18:25: Concerto vocale per con-
 tralto con accompagnamento di piano.
 — 19:10: Concerto di musica brillante.
 — 19:55: Comunicazioni. — 20: Concerto
 orchestrale della Filarmónica di Berli-
 no. 1. Schubert: *Guy di Ransmond*. 2.
 Mozart: *Concerto* per piano, in do
 minore. — 20:45: Vodi Langenherg. —
 22:15: Notizio sportivo e bullettini vari.

BRESLAVIA

kc. 923 - m. 375 - kw. 1,5/60 %

16: Conversazione per le manine. — La
 lingua del tuo fanciullo. — 16:30: Con-
 certo di musica brillante. — 17: Lettu-
 ra di brani di un romanzo. — 17:20:
 Mercuriali. — Infr. — Errori di pronun-
 zia presso i fanciulli. — conversazione.
 — 17:45: *Lieder* per soprano con accom-
 pagnamento di piano. — 18:10: Con-
 versazione sulla giornata della Croce
 Rossa (19 ottobre). — 18:20: «Il legno
 nelle industrie chimiche», conversa-
 zione. — 19: «Il significato interna-
 zionale delle riparazioni», conversa-
 zione. — 19:25: Meteorologia. — Concerto
 orchestrale di musica brillante. —
 20:25: Meteorologia. — 20:30: Curt Goetz:
Lugherby, commedia. — 22: Bullettini
 diversi. — 22:30: Concerto di musica
 brillante dell'orchestra della stazione. —
 24: Fine.

FRANCOFORTE

kc. 770 - m. 389,9 - kw. 1,5/40 %

16:55: Notizie economiche. — 17: Ban-
 zo e mercato. — 18:15: Notizie economi-
 che. — 18:25: «Per l'Europa: Come pas-
 sare le ore libere», conferenza. — 18:50:
 Conferenza su Manonello. — 19:15: Se-
 gnale orario. Notizie varie. — 19:20:
 Novità da tutto il mondo. — 19:30: Con-
 versazione sul dialetto francese. — 20:
 Concerto sinfonico: 1. Zilcher: *Concerto*
 per piano, opera 20; 2. I. Knorr: *Lan-
 tasta sinfonica*. — 21: Vodi Muehl-
 acker. — 22:30: Notiziario.

HEILSBERG

kc. 1085 - m. 276,5 - kw. 80/70 %

16:30: Concerto variato. — 17:55: Ra-
 dio-reportage da uno stabilimento di
 lusso (Reserva di salvezza). — 18:20:
 Conferenza medica. — 18:55: Racconti
 di Chr. Krollmann. — 19:25: Pietro il



Grande e la politica europea, con-
 ferenza. — 20: Vodi Vienna. — 21: 161
 «L'Europa», azione della vita stu-
 dentasca. — 22: Notiziario e fino alle
 0:30: Notizie.

KOENIGSWUSTERHAUSEN

kc. 1835 - m. 1024,9 - kw. 80/70 %

16:30: Concerto da Amburgo. — 17:30:
 — La Francia socialista. — conferenza. —
 18: Canzoni e musica degli studenti
 tedeschi. — 18:30: «Il Medio Evo o l'a-
 nità della cultura occidentale», confe-
 renza. — 19: «L'importanza interna-
 zionale della questione delle riparazioni»,
 conferenza. — 19:20: Conferenza. —
 19:40: Radio-lezione. — 20: Concerto da
 Berlino. — 20:45: Notiziario. — 21: Vodi
 Muehlacker. — 21:25: Rassegna di bolle-
 tino. — 22:30: Notiziario e fino alle 0:30:
 Danze.

LANGENBERG

kc. 635 - m. 422,4 - kw. 60/70 %

17: Concerto orchestrale di musica
 varia. — 18:15: Il mondo sui dischi -
 Canzoni e varietà di Marsiglia. — 18:40:
 Realizzazione di poste. — 19: Notiziario
 e bullettini diversi. — 19:15: Converse-
 zione d'igiene. — 19:30: Problemi
 di politica sociale. — conversazione. —
 19:55: Notiziario. — 20: Selezione di ope-
 re (dischi). — 20:45: Gustav Kneip:
Morder aus Gerechtigkeit, radio-recita
 su antichi costumi cinesi (prima esecuzi-
 one). — 22:15: Notiziario e bullet-
 tini diversi. — 22:35: Concerto di
 musica da ballo (da Berlino).

LIPISA

kc. 1167 - m. 293,2 - kw. 2/60 %

18: Per la gioventù. — 17:50: Notizie
 economiche. — 19:10: Conferenza peda-
 gogica. — 19:35: Lezione di Italiano. —
 18:55: Informazioni. — 19:15: Conferenza
 su Manonello. — 19:35: Conferenza. —
 20: Concerto orchestrale. — 21: Vodi
 Muehlacker. — 21:55: Notiziario. — Fino
 alle 24: Concerto orchestrale: 1. Hor-
 lov: *Il corsario*. 2. Loss: *Sulle galee* per
 piccola orchestra. 3. Schuler: *Rapsodia
 giunonica*. 4. Wagner: *Minuetto*. 5.
 Leoncavallo: *Fantasia sul Puritani*.
 6. Morera: *Una cena da Suppe 7*. J.
 Strauss: *Valzer del Pipistrello*.

**ALL'AVANGUARDIA
 DI OGNI MANIFESTAZIONE
 ARTISTICA**

Sempre prima in ogni manifesta-
 zione d'arte, la Columbia, ha con-
 quistato in tutto il mondo il favore
 degli appassionati di musica. I di-
 schi Columbia non sono migliori
 soltanto per il loro materiale, ma
 anche per la novità delle perle
 esecuzioni. Acquistate dischi e
 Grafonole Columbia da Alati.

VENDITA ANCHE A RATE

ALATI
 TRE CANNELLE 16-ROMA



MONACO DI BAVIERA

no. 583 - m. 539,9 - kw. 1,5/50 %
18: L'ora dei fanciulli - 17: Concerto orchestrale - 16:16: Rassegna di giornali - Meteorologia - Notizie agricole - 16:20: Lezione di italiano - 16:46: Lo sport della vela sul laghi bavaresi - conferenza - 16:26: Alcune ballate di Schiller musicate da Schubert - 20: Concerto di strumenti a fiato - 19:8: Per lo signore - 21: Vedd Muehlaeker - 22:20: Ragnanotiziaro - 22:48: Concerto orchestrale

MUEHLACKER

no. 638 - m. 300,4 - kw. 80/70 %
16: Concerto orchestrale - 17: Concerto da Colonia - 18:26: Lezione di asperanto - 18:50: Conferenza su Macometo - 19:30: Vedd Francoforte - 20: Vedd Francoforte - 21: Serata gaja dialettale e musicale - 22:30: Notiziaro.

INGHILTERRA

DAVENTRY NATIONAL
no. 183 - m. 1654,4 - kw. 30/80 %
LONDON NATIONAL
no. 1147 - m. 201,2 - kw. 80/80 %
NORTH NATIONAL
no. 096 - m. 301,4 - kw. 60/80 %

18:30: Concerto dell'orchestra municipale di Bournemouth diretta da Montague Jurek con Harold Fairhurst, violino - 18:45: Concerto d'organo da un cinematografo - 17:18: L'ora dei fanciulli - 18: Notiziaro - 18:30: Schubert: Musche per pianoforte - 18:50: Conversazione sul cinematografo - 10:10: Conversazione agricola - 19:30: Il linguaggio nel mondo moderno (III) - 20:10: Concerto - 20:10: Musica da ballo diretta da Jack Payne - 21: Notiziaro - 21:16: Previsioni marittime - Bollettino della Borsa di New York - 21:30: Fantastico concerto senza titolo - conversazione - 21:38: Concerto dell'orchestra della B.R.C. (sezione F), diretta da Victor Hely-Hutchinson, con Harry Isaacs, pianoforte; I. Nicolai: Ouverture delle Allure comari di Windsor; 3. Elgar: Serenata per arca in mi minore; 3. Godfrey Sampson: Variazioni sinfoniche (piano e orchestra); 4. Sibellus: Suite del Re Cristiano II; 5. Brahms: a) Intermezzo op. 117 n. 2; b) Rapsodia in mi minore; 6. Svedenborg: Carnevale a Parigi. - 22:16: Musica da ballo pitraressa.

LONDON REGIONAL

no. 843 - m. 358,8 - kw. 50/80 %
18:30: Concerto dell'orchestra municipale di Bournemouth (da Daventry National) - 17:18: L'ora dei fanciulli - 18:30: Notiziaro - 19:30: Concerto di un'orchestra di musica brillante e da ballo - Next Intervall: Aria al pianoforte - 20: Concerto dell'orchestra della H.B.C. (sezione G), diretta da Percy Pitt, con Louis Godowsky, violino; I. Mozart: Divertimento n. 11; II. Wagner: Adagio per clarinetto e archi; 3. Chopin: Notturno la re, op. 9, n. 2 (violino); 4. Viucentemps: Rondino, op. 3, n. 2 (violino); 5. Dale: a) Preludio, la Aria di festa; 6. Ringuagliato: Rapsodia piemontese; 7. Goossens: Preludio di Filippo II - 21:18: Selezione di opere, canzoni favorite e varietà - 22:18: Notiziaro - 22:36:4: Musica da ballo pitraressa.

MIDLAND REGIONAL

no. 728 - m. 358,9 - kw. 25/80 %
12:16: L'ora dei fanciulli - 18: Notiziaro - 18:30: Concerto della radio-orchestra - 20: Concerto di una banda militare; I. Keller: Aria: Ouverture di una commedia; 2. Thurhand: Due tempi della Suite Italiana; 3. Fritini e

Stahler: Selezione della Base Marie; 4. Gungl: Danza del Falgino, valzer; 5. Rossini: Selezione dal Turbire di Siviglia; 6. Lehar: Selezione dalla Vedova allegra; 7. Marks: Due marce militari; 8. Ibanic: Intermezzo dell'Arciere di Cupido. - 21:16: Vedd London Regional - 22:16: Notiziaro - 22:36: Trasmissione sperimentale di immagini - 22:40: Vedd London Regional

NORTH REGIONAL

no. 826 - m. 480 - kw. 50/80 %
18:30: Vedd Daventry National - 17:16: L'ora dei fanciulli - 18: Notiziaro - 18:30: Vedd London Regional - 20: Concerto di dischi - 10:30: Concerto dell'orchestra della stazione diretto da John Bridge; Composizioni di Eric Coates - 21:18: Vedd London Regional - 22:16: Notiziaro - 22:36: Vedd London Regional - 23:14: Vedd Daventry National.

JUGOSLAVIA

BEGRADO

no. 897 - m. 420,4 - kw. 2,6/80 %
16: Dischi - 16:30: Ginnastica - 17: Concerto della radio-orchestra - 18:16: Segnale orario - Programma - 19:18: Canti popolari jugoslavi - 19:30: Conferenza - 20: Conferenza - 20:30: Trasmissione da Zagabria - 22:30: Notizie sportive e varie - 22:40: Trasmissione da stazioni estere

LUBIANA

no. 621 - m. 575,8 - kw. 3,5/40 %
18: Concerto di quintetto - 19: Lezione di russo - 19:30: Conferenza letteraria - 20: Lezione di musica - 20:30: Concerto di quintetto - 21:30: Concerto di quintetto - 22: Notiziaro.

NORVEGIA

OSLO

no. 877 - m. 1083 - kw. 80/70 %
Il programma non è arrivato.

OLANDA

MILVERSUM

no. 1012 - m. 296,1 - kw. 7/80 %
17:40: Concerto di musica brillante - 18:10: Conversazione letteraria - 18:40: Conferenza - 19: Dischi - 19:10: O. Schake: Il re di Chicago, radio-commedia - 19:20: Concerto diretto da M. H. de Groot; I. Adam: Ouverture della Bambola di Norimberga; 9. Meyerbeer: Danza delle ombre dall'opera Dinorah; 3. Von Hoffmann: Aria di tuna sul Rheinsberger; 4. Fetras: Sottoline; 5. Schubert: Pot-pouri di melodie di Strauss - 10:45: Dialogo d'attualità - 21:10: Continuazione del concerto (0 numeri) - 21:40: Notiziaro - Dischi - 22: Continuazione del concerto (0 numeri) - 21:40: Concerto d'organo (4 numeri) - 23:10: Dischi - 23:40: Fine.

HUIZEN

no. 160 - m. 1875 - kw. 7/80 %
16:10: Comunicati di Polizia - 19:35: Informazioni religiose - 19:40: Concerto di musica brillante - 20:40: Conversazione - 21:10: (anti per conto) - 21:45: Notiziaro - 21:55: Continuazione del concerto - 22:40 23:10: Dischi.

POLONIA

VARSAVIA

no. 219 - m. 1419,4 - kw. 100/80 %
16:40: Corrispondenza col radio-aiutante - 17: Musica brillante dell'orchestra della stazione - 18: Conversazione - 19:30: Musica da ballo da un albergo - 19:35: Diversi - 19:40: Giornale enline - 20: Corrispondenza agricola - 16:45: Programma di domani - 20: Antiche canzoni di Varsavia - 20:35: Quarto ora letterario: «L'anima del complotto» - 20:50: Concerto strumentale: I. Tartini-Kreisler: Variazioni su un tema di Corelli; 2. Godard: Atacajo e canzonetta dal Concerto romantico; 3. Wieniawski: Polacche in la maggiore; 4. Prokofiev: a) Ga-

vata; b) Preludio; c) Varsavia; 5. Liszt: Studio in fa minore; 6. Strauss-Gruefeld: Pot-pouri di Prokofiev; 7. Ravel: Sonata per violino e piano - 21:50: Supplemento del Radio giornale - 21:55: Bollettino meteorologico. - 22: Musica da ballo - 22:26: Conferenza in tedesco - Chopin a la musica popolare polacca - 22:40: Informazioni sportive - 22:50 23:30: Musica da ballo.

KATOWICE

no. 734 - m. 408,7 - kw. 12/70 %
16:40: Consulenza tecnica - 17: Musica brillante - 18: Conferenza - 18:20: Musica da ballo - 20: Antiche canzoni di Varsavia - 20:40: Concerto strumentale (piano e violino) - 22: Musica da ballo - 22: Corrispondenza agli ascoltatori in francese.

VILNA

no. 621 - m. 585 - kw. 18/80 %
19:15: Notiziaro da Varsavia - 19:30: Programma di domani - 19:38: Notiziaro in lituano - 19:45: Lo sviluppo della radionavigazione - conversazione - 20 22:20: Trasmissione da Varsavia - 22 25 22:40: Musica riprodotta - 22 40 23:30: Trasmissione da Varsavia.

ROMANIA

BUCAREST

no. 781 - m. 394,1 - kw. 12/100 %
17: Concerto orchestrale - 18: Informazioni e segnale orario - 18:10: Ripresa del concerto - 19: Conferenza - 19:40: Dischi - 20: Concerto di piano - 1. Havel: Sonata; 2. Id: Vedd Notizer; 3. Albeniz: Triana; 4. Id: Asturias - 20:30: Solo di corno - 20:55: Sketch - 21:18: Concerto di violino e piano: I. Bach: Preludio della Sonata n. VI; 2. Rubinstein-Wieniawski: Romanca; 3. Liszt: Concerto in la maggiore, numero 5; 4. Lalo: Andante della Sinfonia spagnuola; 5. Wieniawski: Scherzo tarantella - 21:45: Notiziaro.

SPAGNA

BARCELONA

no. 880 - m. 348,8 - kw. 7/6
16:17: Concerto di dischi - 20: Concerto del Trio della Stazione; I. L. V. Marc: Sogno; 2. Camar: Selezione da Don Giovanni; 3. Grieg: Berceuse; 4. Brahms: Danza ungherese n. 5 - 20:30: Quotazioni di Borsa - Lezione di grammatica catalana - Dischi a richiesta degli ascoltatori - Notizie di altri cori - 22: Campana di selezione - 23: Previsioni meteorologiche - Quotazioni di Borsa - 21:5: Concerto dell'orchestra della stazione; I. Schmitt: Marcia; 2. V. Dyck: Sous les charmittes; Intervewzo; 3. Manfredi: Giorni passati, tempo di gavotta - 22:30: Aria e canzoni per soprano e piano; 23: Concerto violinistico (con accompagnamento di piano) - 23:30: Concerto vocale e dell'orchestra della stazione; I. Mozart: Ouverture del Flauto magico; 2. Due canzoni popolari; 3. Lincke: Gavotta; 4. Due canzoni - 24: Concerto di un sellinino da un Caffè - 24: 1: Fine.

MADRID

no. 707 - m. 476,3 - kw. 1,3
18: Campana - Quotazioni di Borsa - Mercuriali - Dischi (a richiesta degli ascoltatori) - 21:16: Notizia - Relazione della seduta parlamentare - 21:30: Fine - 22:30: Campana - Segnale orario - Relazione della seduta parlamentare - Radio eseciva - Vedd Vedd: Le Roi s'amuse (adattata per il microfono da I. Pacheco) - 0:45: Ultima notizia - Campana - Fine.

SVEZIA

STOCOLMA

no. 888 - m. 486,4 - kw. 50/80 %
17: Programma variato - 17:55: Dischi - 18:58: Conversazione - 19:30: Concerto di piano e canto - 20: Rocca - 20:30: Concerto d'organo; I. Purcell: a) Fugua; b) Giocanda; 2. Scott: Preludio, 126 per piano; 3. Lecomare: Aria e variazioni - 21:15: Conversazione - 22: Danza.

SVIZZERA

RADIO SUISSE ALÉMANIQUE

no. 853 - m. 469,4 - kw. 80/75 %
18:30:17: Trasmissione per i fanciulli - 19:30: Conversazione - 19: Segnale orario - Meteorologia - Mercuriali - Concerto di dischi - 19:35: Rassegna di libri di nuova edizione - 20: Concerto di un'orchestra di ragazzi (da Zurigo) - 20:50 (circa): Concerto dell'orchestra della stazione con piano solo - Musica riprodotta - 21:30: Meteorologia - Notiziaro - 21:45: Concerto dell'orchestra della stazione; Composizioni di Mozart - 22:30: Fine.

RADIO SUISSE ROMANDE

no. 743 - m. 403,8 - kw. 25/80 %
17: Segnale orario - 17:1: Concerto dell'orchestra d'arcili della stazione - 18: L'ora dei fanciulli - 19: Meteorologia - 19:15: Musica riprodotta - 19:30: Conversazione agricola - 19:45: Eventuali comunicazioni - 20: Concerto dell'orchestra della stazione - 21: Intervewzo umoristico - 21:10: De Fiers e Caillevet: La fortuna del marito, comedia in un atto in versi - 22: Meteorologia - Notiziaro - 22:10: Comunicazioni degli amici di Radio Ginevra - 22:30: Fine.

UNGHERIA

BUDAPEST I

no. 545 - m. 450,5 - kw. 18,5/70 %
18:10: Lettura - 17: Concerto corale - 17:40: Conversazione - 18:10: Lezione di italiano - 19:45: Audio-reportage dal villaggio di Kekesmet - 21:30: Concerto dell'orchestra dell'Opera Reale Ungherese; I. Erkel: Ladislao Hunyadi; 2. Puccini: Aria del III atto della Unlterly; 3. Wagner: Prologo del III atto, Ritegno del tirato e giudizio del cigno dal Lohengrin; 4. Liszt: Mozeppa, poema sinfonico - 22: Meteorologia - Indi: Orchestra zigana.

BUDAPEST II

no. 1428 - m. 210 - kw. 3
Vedd Budapest I

U.R.S.S.

MOSCA KOMINTERN

no. 702 - m. 1481,8 - kw. 100/80 %

MOSCA STALIN

no. 707 - m. 424,3 - kw. 100/90 %

16: Concerto - 16:30: Ora letteraria - 17:30: Concerto orchestrale; Composizioni di Galitskoy e Musorgski - 18:30: Concerto sinfonico - 21:0: Ultimo notizie - 21:30: Rassegna della Pravda - 21:45: Segnale orario della Torre del Cremlino

MOSCA SPERIMENTALE

no. 416,8 - m. 720 - kw. 20

16:45: Scienziati al microfono - 17:30: Trasmissione d'opera - 21:55: Segnale orario dalla Torre del Cremlino.

STAZIONI EXTRAEUROPEE

ALGERI

no. 823 - m. 344,4 - kw. 16

20: Notizia finanziaria, marittima - Bollettino meteorologico - 20:16: Alcune canzoni - 20:25: A soli strumenti - 20:40: Per lo signore - 20:55: Ultimo notizie - 21: Paul Hervey: Modestia conunedia - 21:30: Rassegna di libri - 21:45: Concerto sinfonico: I. J. S. Bach: Suite in re; 2. Inghelbrecht: La Nersery; 3. Beilzer: Sinfonia fantasica; 4. Iffé: Stan Sin.

RABAT

no. 720 - m. 414,4 - kw. 3,5

17:18: Musica riprodotta - 20:30: Musica riprodotta - 20:45: Giornale parlato (bollettino meteorologico, notizie dell'Agenzia Havas) - 21:23: Concerto orchestrale offerto dall'Associazione «Gli amici di Radio Marocco» - Orchestra della Legione straniera (tredeci numeri) - Nell'intervallo: Conversazione agricola.

SUPERTRASMISSIONI

Milano - Torino - Genova - Trieste - Firenze - Ore 20,30: **L'appuntamento in cielo**, radiocommedia di P. A. Mazzolotti - Ore 22,30: **Concerto vocale e strumentale**, diretto dal M° R. Selvaggi (dal Teatro Coccia di Novara).

GIOVEDÌ

9

SUPERTRASMISSIONI

Roma - Napoli - Ore 20,45: **Concerto variato**.
Radio Suisse Alemannique - Ore 19,30: **Conferenza d'apertura** di un corso di lingua italiana.
Vienna - Ore 19,35: **Missa salomica**, di L. v. Beethoven. Cori, a soli, orchestra e organo.

MILANO-TORINO-GENOVA TRIESTE-FIRENZE

Milano: kc. 905 - m. 331,4 - kw. 7/70 %
Torino: kc. 1090 - m. 273,7 - kw. 7/100 %
Genova: kc. 950 - m. 312,8 - kw. 10/70 %
Trieste: kc. 1211 - m. 247,7 - kw. 10/100 %
Firenze: kc. 598 - m. 501,7 - kw. 20/100 %

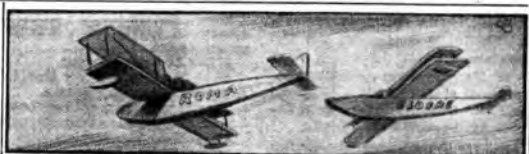

MILANO - TORINO - GENOVA - TRIESTE - FIRENZE
Ore 20,30

L'APPUNTAMENTO IN CIELO

RADIOCOMMEDIA IN QUATTRO TEMPI DI
PIERO MAZZOLOTTI

PERSONAGGI

BIANCA ARESI Com. ACHILLE ARESI morte	Giuletta De Rho suo	ERNESTO FERRAR Ricardo Toscani	VITTORIO SANDRI IL REDATTORE CARX ADA UNA SIGNORINA	Eligio Crece Mario Besetti Giulio Tempelini Aldo C. Almirante Aida Citovian
ALDO ROSANI, aviatore IL DIRETTORE DEL GIORNALE	Aldo Silvani	CABRERO	Elio Cim	

Quarta radiocommedia a valevole per il Concorso a premi delle migliori critiche. (Vedere il bando del concorso a pagina 49).

8,45: Giornale radio.
8,30: Lista delle vivande.
11,45-12,30 (Milano - Torino - Genova - Firenze): **CONCERTO VARIATO**: 1. Suppè: *Franz Schubert*, introduzione; 2. Scassola: *Amabilis*; 3. Canzone; 4. Lacome: *Pantomima*; 5. Poper: *Come altre volte*; 6. Canzone; 7. Giordano: *Madame Sans-Gêne*, fantasia; 8. Canzone; 9. Monli: *Notte di Pierrot*, fantasia; 10. Lincke: *Kweng Usii*.
12,30: Dischi.
12,45: Giornale radio.
13: Segnale orario ed eventuali comunicazioni dell'E.I.A.I.
13-15: **QUEST'ORA**: 1. Gangelberger: *Piccola compagnia*; 2. Itanlo: *Passione*; 3. Corlopassi: *Serenata strana*; 4. Kalman: *La ragazza olandese*, fantasia; 5. De Micheli: *Cecilia*; 6. Waldteufel: *Acclamazione*; 7. Scassola: *Alla sorgente*; 8. G. Strauss: *Armonie celesti*; 9. Seybold: *Il mulino della foresta*; 10. Li Pirano: *Via!*
13,45 (Milano): Borsa.
13,55 (Torino): Borsa.
14 (Genova): Borsa.
14,5 (Firenze): Borsa.
14,40 (Trieste): Borsa.
14-14,30: Dischi.
16,15: Giornale radio.
16,30 (Milano): **Canuccio del Bambini**: *Mago blu* - *Corrispondenza*; (Torino): **Radio giornalino di Spumellino**; (Genova): **Palestra dei piccoli**; (Trieste): **Ballata**, a nozze; **Il discorso radiofonico di Mastio Reiro**; (Firenze): **Fata Dianora**.
16,45 (Milano - Torino - Genova): **Trasmissione di musica da ballo**.
16,45 (Firenze): **Musica da ballo dal Ristorante « Il pozzo di Beatrice »**.
16,45 (Trieste): **CONCERTO VARIO**: 1. Rossini: *Tancredi*, ouverture; 2. a) Bellini: *Dolente immagine di Filite mia*, b) Santoliquido: *Nel giardino* (mezzo soprano Valeria Polticelli); 3. Urbach: *Nel roseto di Mendelssohn*, selezione; 4. Natyszyn: *Tre liriche*: a) *C'era una volta*, b) *Nel folto*, c) *Rime tronche* (mezzo soprano V. Polleri); 5. P. Mascagni: *L'amico Fritz*, intermezzo atto 3°; 6. Drigo: *I milioni di Arlecchino*.
17,50: Giornale radio.
18,45: Comunicazioni del Consorzio agrari.
19: Comunicazioni del Dopolavoro.

19,5-19,30 (Milano - Torino - Genova - Firenze): **CONCERTO VARIATO**: 1. Lincke: *Lysistrata*, introduzione; 2. Burgmuller: *Giocchi di fanciulli*.
19,5-20 (Trieste): **QUEST'ORA**: 1. Simonetti: *Nell'Equador*; 2. Schelling: *Rose ungheresi*; 3. De Micheli: *Canto senza parole*; 4. Morelli: *Dubbio*; 5. Leuschner: *Gli spiriti del Volga*, suite; 6. Seybold: *Uccello sull'altare*; 7. Mascocinque: *Fanciulla*.
19,30: Segnale orario ed eventuali comunicazioni dell'E.I.A.I.
19,31-20 (Torino-Genova-Firenze): Dischi.
19,31-20 (Milano): **CONCERTO VARIATO**: 1. Hummer: *Campane nuziali*; 2. Culetta: *Serenata andalusina*.

20: Giornale radio - **Bollettino meteorologico** - Dischi.
20,25: « **Consigli utili alle masse** », offerti dalla S. A. Prodotti Brill.
20,30:
L'appuntamento in cielo
Radiocommedia in quattro tempi di **PIERO MAZZOLOTTI**.
22,30: **Trasmissione dal Teatro « Coccia » di Novara**:
Concerto orchestrale vocale e strumentale
diretto dal M° Rito Selvaggi.
Dopo il concerto: **Ultime notizie**.

MILANO - TORINO - GENOVA TRIESTE - FIRENZE
Ore 22,30

Trasmissione dal **TEATRO COCCIA** di Novara del Concerto vocale e strumentale diretto dal Maestro

RITO SELVAGGI

ROMA - NAPOLI
Roma: kc. 890 - m. 441,2 - kw. 80/100 %
Napoli: kc. 941 - m. 318,8 - kw. 15/90 %
ROMA ONDE COSE (2°): kc. 11.810 m. 25,4 - kw. 8/50 %
8,15-8,30 (Roma): **Giornale radio - Comunicati dell'Ufficio presagi**.
12-14: **Musica riprodotta**.
12,35: **Previsioni del tempo**.
13,15: **Giornale radio - Borsa**.
13,30: **Segnale orario - Eventuali comunicati dell'E.I.A.I.**
17: **Canali**.
17,5 (Napoli): **Bambinopoli - Radio-sport**; (Roma): **Giornale del fanciullo**.
17,25: **Giornale radio - Comunicati dell'Ufficio presagi**.
17,30: **CONCERTO Vocale**: Baritone Armando Zuccarelli: 1. **Genova Napoli: Ricordando**; 2. **Tre canzoni di Ernesto De Curtis**: a) *Parlami d'amore*, b) *Non mi ami più*, c) *Serenata d'aprile*.
Mezzo soprano **Luciana Casalbore**: a) **Van Westerhout: Otunghu lu**; b) **Puccini: Elgar, « Aria di Tigra »**.
17,45-18,15: **CONCERTO VARIO**: 1. Calanini: *Eterna*, preludio atto 1°; 2. Culetta: *Burlesca*; 3. Mohr: *Verso il tramonto*; 4. Donati: *Stambul*, fantasia orientale; 5. Culetta: *Cercu una cantatina*; 6. Ranzato: *Nuova degli ziani*.
18,15: **Giornale dell'Enil**.
18,55 (Napoli): **Gronca del Dopolavoro - Notizie sportive**.
19: **Notizie agricole - Comunicati del Dopolavoro - Giornale radio - Sfogliando i giornali**.
20: **Segnale orario - Eventuali comunicati dell'E.I.A.I.** - **Musica riprodotta**.
20,30: « **Consigli utili alle masse** », a cura della S. A. Prodotti Brill - **Notizie sportivo - Notizie varie**.
20,45:
Concerto variato
1. Beethoven: *Sonata a Krutser*, op. 47, per violino e pianoforte; a) *Andate sostenute e Presto*, b) *Andante con variazioni*, c) *Finale* - **Presto** (Violinista Iba Spera e pianista Maria Macola).

Giovedì le stazioni di Roma - Napoli alle ore 20,3;
Milano-Torino-Genova-Firenze-Bologna
Trieste alle ore 20,50, trasmetteranno:
Consigli utili alle Masse
Rubrica offerta dalla
Società Anon. PRODOTTI BRILL

GIOVEDÌ

9

2. a) Carnevali: *Vieni amor con me*; b) Donizetti: *Don Pasquale*. « So anch'io le virtù magiche »; c) Delibes: *Lakmé*, aria delle campanelle (soprano Elda di Veroli).

3. Tre pezzi per zupfo con accompagnamento di chitarra: a) *Due vecchi danze* (trascrizione di A. Madami); b) Paganini: Variazioni di bravura sul motivo del *Carnevale di Venezia* (solisti Aldebrando Madami).

Luciano Folgore: « Il grammofono della verità », dieci minuti di umorismo.

Parte seconda:

1. Verdi: *Rigoletto*, atto 2°, scena Rigoletto e Sparafucile; duetto Gilda e il fuca di Mantova; ed aria di Gilda - atto 4°, canzone del Duca di Mantova; scena Maddalena e il Duca, e quartetto - Esecutori: soprano Elda di Veroli (Gilda); tenore Emilio Livi (Duca di Mantova); baritone Guglielmo Castello (Rigoletto); mezzosoprano Maria Willaume (Maddalena); basso Arturo Dalmonte (Sparafucile).

2. Pék-Mangiagalli: *Casanova a Venezia*, scena carnevalesca (folestri).

22,55: Ultime notizie.

BOLZANO

Kc. 815 - m. 368,1 - kw. 1/100 %

12,30: Segnale orario - Eventuali comunicazioni dell'E.I.A.R. - Bollettino meteorologico.

MUSICA BRILLANTE: 1. Bixio: *Soldati di piuma*; 2. Greppi: *Topo*

lino suona il fo; 3. Amadei: *Danza antica*; 4. Maifred: *Parola di bambola*; 5. Zucconi: *Canta Pulcinella*; 6. Punizzi: *Torva Maria*; 7. Lohár: *Dove canta l'altoloda*, selezione; 8. Granichstedten: *Ilhus di Kukukutsch*; 9. Maccagno: *Gigetta*.

13,30: Giornale radio - Comunicati dei Consorzi agrari.

17: Palestra dei bambini: a) La novella dei piccoli; b) Lo zio Bomba

17,30: Musica riprodotta.

17,55-18: Comunicazioni del Dopopolavoro.

20: Segnale orario - Eventuali comunicazioni dell'E.I.A.R. - « Consigli utili alle masse », offerti dalla Società Anon. Prodotti Brill - Dischi.

20,30: Trasmissione fonografica dell'opera

Manon Lescaut

di G. PUCCINI.

Negli intervalli: La rubrica della signora - Varietà.

Alla fine dell'opera: « Giornale radio.

PALERMO

Kc. 512 - m. 524,5 - kw. 3/70 %

12,45: Giornale radio.

13-14: Musica Variazioni (sestetto):

1. Diodig: *Vanja*; 2. Ranzato: *Il giardino dei bac*; 3. Kalman: *La ragazza olandese*, fantasia; 4. Maruzzi: *Sogno d'amore*; 5. Resenfeld e Hader: *Negro spiritus*; 6. Puccini: *La Bohème*, fantasia; 7. Braneucci: *Marisella*; 8. Billi: *No-tero*.

13,30: Segnale orario - Eventuali comunicazioni dell'E.I.A.R. - Bollettino meteorologico.

17,30: Musica riprodotta.

18-18,30: Canzicco dei bambini: « Consorci e corrispondenza ».

20: Comunicazioni del Dopopolavoro - Notiziario agricolo - Giornale Radio.

20,30-20,45: Musica riprodotta.

20,30: Segnale orario - Eventuali comunicazioni dell'E.I.A.R.

20,45:

Adriana Lecouvreur

di F. CILEA.

Opera in tre atti di F. CILEA. (Ediz. Sonzogno).

Maestro direttore e concertatore: F. Russo.

Negli intervalli: Conversazioni. 22,55: Ultime notizie.

PROGRAMMI ESTERI

LE STAZIONI SONO DISPOSTE IN ORDINE DI NAZIONALITA'

AUSTRIA

VIENNA

Kc. 580 - m. 517,2 - kw. 16/80 %

Kc. 852 - m. 359,1 - kw. 7/80 %

18,45: Relazione in esperanto sull'An-sira - 18,55: Concerto pomeridiano - 19,05: « L'occhio elettrico » conferenza - 19,30: Conferenza tributaria - 19,50: La serenata storica a Burg Kreuzenstein - 19: Lettura - 19,30: Reethoven *Missa solenne* - 21: Nel centenario della nascita di Friedrich von Gentz - 21,30: Jakob Wassermann: *Gentz e Fanny Kluser*, dramma in un atto - 22,30: Notiziario - 22,35: Concerto orchestrale.

BELGIO

BRUXELLES I (Francese)

Kc. 548 - m. 809,3 - kw. 15/80 %

17: Concerto dell'orchestra della stazione diretta da André - 17,45: Trasmissione per i fanciulli - 18,15: Conversazione - « La medicina preventiva » - 19,30: Concerto di dischi - 19,10: Conversazione per i fanciulli - 19,15: Concerto di dischi - 19,30: Giornale parlato - 20: Concerto dell'orchestra sinfonica della stazione diretta da Meulmans con Haxiv, viola; I. Charrier: *Marcia allegria*; 2. Due pezzi per viola; 3. *Marsick*; *Sogno d'amore*; 4. Intermezzo di viola; 5. *Waldteufel*; *El Roi primaverili*, valzer - 20,45: Conversazione - 21: Concerto dedicato a composizioni russe eseguito dall'orchestra sinfonica della stazione diretta da Meulmans: 1. *Rachmaninov*; *Pretudio*; 2. *Oliznod*; *Serenata*; 3. *Liadov*; *La tabatière à musique*; 4. *Cesar Cui*; *Orientale*; 5. *Heuridin*; *Dance del Prin-ette Igor*; 6. *Dischi di Scialtuppi*; 7. *Rimsky-Korsakoff*; *Capriccio spagnolo* - 22: Giornale parlato - 22,10: Concerto di dischi (danza) - 23: Fine.

BRUXELLES II (Piamminga)

Kc. 886 - m. 337,8 - kw. 15/80 %

17: Concerto dell'orchestra sinfonica della stazione diretta da Meulmans e dedicato alla musica Piamminga - 17,45: Conversazione per i fanciulli - 18: Trasmissione per i fanciulli - 18,45: Programma variato - 19,15: « La

lotta contro l'alcolismo », conversazione - 19,30: Giornale parlato - 20: Concerto d'un coro di 400 voci femminili - Negli intervalli: Dischi - 20,45: Conversazione - 21: Continuazione del concerto corale - 21,55: *Preghiera della sera* - 22: Giornale parlato - 22,30: Concerto di dischi - 23: Fine.

CECOSLOVACCHIA

PRAGA

Kc. 614 - m. 488,4 - kw. 120/80 %

17,45: « La musica come professione e come arte fillettera », conversazione - 17,55: « L'epoca popolare jugoslava: la lizza e il gular », conversazione - 18,5: Notizie agricole - 18,15: « Il lato morale della crisi economica », conversazione - 18,25: Informazioni in tedesco - 18,30: La cinquantesima conversazione agricola (in tedesco) - 18,55: Introduzione alla trasmissione seguente - 19,22: *Ivorak Dimitri*, opera in quattro atti (dal Teatro Nazionale di Praga) - 21: Segnale orario - 21: Segnale orario - Ultime informazioni - Cronaca della giornata

Informazioni sportive. - 22,15: Informazioni del Radio-giornale - Programma di domani - 22,20-23: Trasmissione da Moravska-Ostrava.

BRATISLAVA

Kc. 1078 - m. 347,7 - kw. 12,5/80 %

18,55: Come Praga. - 22,15: Programma di domani - Informazioni. - 22,20-23: Come Moravska-Ostrava.

BRNO

Kc. 878 - m. 347,7 - kw. 32/80 %

19: « Per ricercare i parassiti della radio-sintonia », conversazione - 19,25: Introduzione alla trasmissione seguente - 19,30: Smetana: *La sposa svedese*, in tre atti (dal Teatro di Brno) - 22: Come Praga. - 22,15: Informazioni del *Radio-Journal* - 22,20-23: Come Moravska-Ostrava.

KORICE

Kc. 1022 - m. 393,5 - kw. 9,8/80 %

18,55: Come Praga. - 22,15: Programma di domani. - 22,20-23: Come Moravska-Ostrava.

MORAVSKA-OSTRAVA

Kc. 1127 - m. 393,5 - kw. 11,3/80 %

18,55: Come Praga. - 22,15: Programma di domani - 22,20-23: Musica brillante dell'orchestra della stazione.

DANIMARCA

KALUNDBORG

Kc. 380 - m. 1153,8 - kw. 7,5/80 %

COPENAGHEN

Kc. 1087 - m. 281,2 - kw. 0,75/80 %

16: Concerto - Nell'intervallo alle 15,45: Concerto di pianoforte - 17: Per i bambini - 17,40: Notizie finanziarie - 17,50: Conferenza - 18,30: Lezione d'inglese. - 18,50: Meteorologia - 19: Notiziario - 19,15: Segnale orario - 19,30: Conferenza - 20: Campiano - Musica d'opere italiane: I Bellini: *La Sonnambula* ouverture; 2. Mascagni: *Cavalleria rusticana*, intermezzo; 3. Verdi: *a) Un ballo in maschera* selezione (canto); b) *Il Trovatore*, aria (canto); 4. Rossini: *Tancredi*, ouverture - 21: Recitazione - 21,30: Concerto di oboe - 21,35: Notiziario - 21,50: Musica moderna danese.

FRANCIA

BORDEAUX-LAFAYETTE

Kc. 988 - m. 304 - kw. 13/75 %

16,30: « Per i fanciulli », conversazione - Concerto - 19,30: Informazioni e quotazioni di borsa - 19,55: Estrazione dei premi. - 20: Dischi - 20,15: Ultime notizie - 20,30: Dischi - 21: A. Guinon e A. Bourthinet, *Suo padre*, commedia.

MARSIGLIA

Kc. 950 - m. 316 - kw. 1,8/70 %

17: Per i fanciulli - 18: Musica riprodotta - 18,30: Informazioni dall'agenzia Haras - 19: Musica riprodotta - 19,45: *Radio-dettato* - 20: Musica da camera - 21: Pierre Wolf: *Il se-*

grande moda
via Meravigli, 16 - milano



E' merito in vasta gamma il numero
ESTATE di GRANDE MODA

A tutte le Signore che amano tenersi al
corrente della moda o che desiderano acquistare
in campo veramente bello, elegante
o conveniente, ne spediamo gratuitamente
una copia:

Scrivere al reparto R
GRANDE MODA
Via Meravigli, 16 - MILANO

RADIO A RATE

SPEDIZIONI OVUNQUE

Tutte le principali marche di Radiopparecchi, dai più piccoli ai più potenti, Nessun aumento sui prezzi di listino. Rischi di trasporto a nostro carico. **Listini e condizioni gratis a richiesta.**

FRANCESCO PRATI - MILANO

Piazza Virgilio, n. 4

Teléfono n. 16119

gredo di Pulcinella, commedia - Nel l'intervallo: Risultato delle sciarade - Indi Danze.

PARIGI P. P. (Poste Parisien)
 no 014 - m. 328,2 - kw. 60/80
 20.45: Concerto vocale ed orchestrale: 1. Rossini: Ouverture dell'Italiana in Algeri; 2. Rimsky Korsakoff: Ombra (per piano, flauto, clarinetto, corno e fagotto); 3. Beethoven: Andante e finale del Concerto in do maggiore; 4. Mozart: Quartetto concertato, per oboe, clarinetto, corno, fagotto e orchestra; 5. Schubert: Intermezzo di Rosamunda; 6. J. S. Bach: Suite in do; 7. Brahms: Danza ungherese, n. 6; 8. Saint-Saens: Marcia di Stefano Marcellio. — 21.45: 22.50: Ultime informazioni.

PARIGI TORRE EIFFEL
 no 807 - m. 1645,8 - kw. 13/60
 18.45: « Piccoli annunci drammatici », conversazione. — 19: Giornale parlato (informazioni). — 19.45: Giornale parlato (brevi conversazioni). — 20.30: Bollettino meteorologico. — 20.30-22: Radio-concerto di dischi.

RADIO PARIGI
 no. 174 - m. 1724,1 - kw. 75/60
 16.45: Corso di chiusura della Borsa valori di Parigi - Corso delio zucchero a Parigi e New York - Corso dei grano A Chicago-Winnipeg (30 avviso) - 18.30: Corso dei grano A Chicago-Winnipeg (20 avviso) - Meteorologia - Comunicati Agricoli - Conversazione sugli ornamenti estivi dei giardini - Corso di chiusura della Borsa di commercio di Parigi - Mercantili. — 19: Conversazione. — 19.30: Lezione di tedesco - 19.55: Notizie di stampa dalla Germania - Mercantili. — 20: Concerto. Funeraria - La Tosca - Segni intervalli. alle 20.30: Informazioni - Cronaca sportiva e alle 21.15: Notizie di stampa.

STRASBURGO
 no. 889 - m. 345,2 - kw. 11,5/70
 18: Musica riprodotta. — 18.45: Il quarto libro di dizione. 17: Jazz band. — 18: Conferenza storica. In francese. — 18.14: Città e province francesi. — 18.30: Concerto orchestrale. — 19.30: Informazioni. — 19.46: Dischi. — 20: Concerto di Marsiglia. — 21: Concerto orchestrale. 1. Marché. 2. Weber: Ouverture di Euridice. 3. Ravel: Passagio. 4. Brezinec: Fantasia su due temi popolari. 5. Berlioz: Due brani della Danza di Faust. 6. Wagner: Coro dei cavalieri e Arceba al Gran Gal Paritico. 7. 10: Marcia dal Tannhäuser.

TOLOSA
 no 779 - m. 385,1 - kw. 8/48
 17: Trasmissione di immagini. — 17.15: Quotazioni di Borsa e cambi. — 17.30: Musica militare. — 17.45: Concerto sinfonico: Beethoven: Sinfonia III (Eroica). — 18: Arie di opere. — 18.18: Concerto di Sarmatonia. — 18.30: Mercantili - Risultati delle corse dei cavalli. — 18.45: « L'opere ». — 19: Il quarto libro del tirista. — 19.15: Selezione di film sonori. — 19.30: Ultime notizie dell'Agenzia Fournier. — 19.45: Orchestra viennese. — 20.16: Arie di opere. — 20.30: Musica militare. — 20.45: Concerto di Sarmatonia. — 21: Alcune melodie. — 21.15: Musica da ballo. — 21.30: Arie di opere. 1. Donizetti: Un'aria dalla Figlia del reggimento. 2. Smetana: Un'aria dalla Spousa venduta. — 21.45: Orchestra argentina. — 22: Arie di opere. — 22.15: Musica varia. — 23.30: Il giornale parlato dell'Africa del Nord - Notizie varie. — 23.45: Concerto orchestrale: Grieg: Suite N. 2 del Peer Gynt. — 23: Concerto variato. — 24: Bollettino meteorologico. — Dalle 0,5 alle 0,30: Musica inglese.

GERMANIA

AMBURGO
 no. 808 - m. 372,2 - kw. 1,5/60
 18: Trasmissione per i fanciulli. — 17.30: « Come si provvede ai lavoratori », 14 conversazione. — 17.65: Programma variato. — 18.30: Conversazione. — 18.55: Quotazioni di Borsa - Mercantili. — 19: Attualità. — 19.15: Me-

**CONCORSO A PREMI
 PER LE MIGLIORI CRITICHE
 ALLE RADIOCOMMEDIE**

CHE VERRANNO TRASMESSE NEL 1932 DALLE STAZIONI
 RADIOFONICHE ITALIANE

1000 LIRE DI PREMI PER OGNI RADIOCOMMEDIA



Raccomandiamo ancora una volta agli Abbonati che desiderano partecipare al presente Concorso, di attenersi semplicemente ai termini stabiliti per le materie da svolgere e per la lunghezza, affinché la Commissione giudicatrice non si trovi nuovamente nella necessità di togliere il premio a critiche ultime, ma non rispondenti alle formalità richieste dal bando seguente.

Inutile aggiungere che — con l'esplicita dichiarazione di « fuori concorso » — saranno graditissimi e, se del caso, segnalati a parte, i pareri degli Abbonati che, pur desiderando partecipare all'interessante referendum, non gradissero impegnarsi nella gara.

1 - L'« Eiar » indice un Concorso a premi per le migliori critiche alle radiocommedie che verranno trasmesse nel 1932 dalle stazioni radiofoniche italiane.

Per radiocommedie non s'intendono tutte quelle che verranno trasmesse nel corrente anno, bensì quelle soltanto che sono state scritte appositamente per la radio da Autori Italiani e che verranno, tanto nell'annuncio del Radiocorriere, quanto negli annunci al momento della radiodiffusione, contraddistinte da una particolare indicazione e da un numero progressivo.

2 - La partecipazione a tale Concorso è esclusivamente riservata agli Abbonati alle radiodiffusioni in regola coi pagamenti.

3 - Le critiche dovranno essere indirizzate alla « Direzione Generale dell'Eiar - Concorso critica radiocommedie - Via Arsenale, 21 - Torino » e portare come ultimo termine utile la data del timbro postale del giorno successivo alla seconda trasmissione delle radiocommedie cui si riferiscono. Tali radiocommedie verranno infatti trasmesse almeno una volta dalle stazioni del Gruppo Nord (Milano, Torino, Genova, Trieste, Firenze) e successivamente una volta dalle stazioni del Gruppo Centro-Meridionale (Roma, Napoli) o viceversa, pertanto la critica di ogni radiocommedia dovrà portare nel timbro postale come data massima quella del giorno successivo alla trasmissione della radiocommedia stessa da parte del Gruppo Nord, se preventivamente tale trasmissione sia già stata effettuata da parte del Gruppo Centro-Meridionale o inversamente.

4 - Le critiche dovranno essere contenute in non più di cinquanta linee di colonna nel Radiocorriere e dovranno consistere, sotto pena di nullità, i seguenti elementi:

- a) qualità radiofoniche della radiocommedia;
- b) valore e interesse intrinseci della radiocommedia;
- c) evidenza e dosatura della sonorizzazione;
- d) interpretazione;
- e) Impresione generale.

5 - Le critiche premiate verranno pubblicate sul Radiocorriere unitamente al nome e alla residenza dell'Autore.

6 - Una Commissione presieduta dall'ing. Raoul Chiodelli, direttore generale dell'Eiar, giudicherà ed assegnerà le graduatorie di merito, alle quali faranno riferimento i seguenti premi:

1° premio: L. 500 2° premio: L. 300 3° premio: L. 200.

7 - La premiazione s'intende riferita alle critiche di ogni singola radiocommedia e pertanto verrà ripetuta tante volte nell'anno corrente quante saranno le radiocommedie trasmesse secondo quanto specificato nel secondo periodo dell'art. 1.

1000 LIRE DI PREMI PER OGNI RADIOCOMMEDIA



teologia. — 19.30: Concerto vocale e strumentale di composizioni tratte da manoscritti (del numero) — 20.30: Walter Rutland: « Butendanz », opera, libretto di Otto Franz Grund. — 22: Notiziario e bollettini diversi. — 23.30: Musica da ballo tedesca (22 numeri) Composizioni di Strauss, Kollo, Lehar, Offenbach, Millncker, Lanner, eccetera.

BERLINO
 no. 713 - m. 418 - kw. 1,6/80
 16.30: Musica per violoncello e piano. — 16.50: Arie per soprano. — 17.8: L'ist: Fagotside inghèresi. — 17.30: Per i giovani. 17.50: Conferenza di economia sociale. — 18.15: Per i radio-ufficiali. — 18.30: Siegfried Manemann legge dallo sue opere. — 18.55: Notizio radiofoniche. — 19.15: Concerto di musica brillante. — 20.30: Dischi. — 21: Notiziario. — 21.10: Concerto orchestrale della radio-orchestra, diretta da H. Scherben. 1. Honegger: Rugby. 2. Zoltan Kodaly: « Jary-Janos, suite (6 pezzi); 3. Faurer: Concerto per organo ed archivi. 4. Bartok: Danze popolari rumene. — 21.15: Inglezese: Notiziario e bollettini vari - Indi: Frammenti di opere; 1. Kùlmeke: La caccia, ovv. 2. Gilbert: Due arie per soprano e tenore; 3. Lindcke (ovv. di Monia Lina): 4. Gilbert: dalla Casa Sarrasin; 5. Nelson: Due lieder per soprano e tenore; 10. Knopff: Valse della Piccola Alizza; 11. Due duetti per organo e tenore; 12. Kollo: Marcia da su e giù.

BRESLAVIA
 no 823 - m. 328 - kw. 1,5/60
 18.10: Concerto di musica brillante dell'orchestra della stazione Leonhardt Heinrich. Sei lieder e un preludio. 17.30: Mercantili. — In seguito: Raccomanda di libri di nuova edizione. — 17.50: Conversazione d'attualità. — 18.10: Conversazione per gli operai. — 18.35: « L'arte nel giardino », conversazione. — 19: Meteorologia. In seguito: Concerto di musica popolare. — 19.55: Meteorologia. — 20: Wolfgang Goetz legge dallo suo opere. — 20.40: Concerto per violino e piano: J. S. Bach: Concerto d'organo. In re minore. 2. Corelli: La Polla; 3. Saint-Saens: Capriccio su temi dell'Alceste di Gluck; 4. Paradis: Sottana; 5. Mozart: Rondo; 6. Schuber: Rondò brillante. — 21.45: Conversazione d'attualità. — 21.10: Notiziario e bollettini diversi. — 22.20: Dieci minuti d'aspettando; « Foreste slesiane », poesia e prosa. — 22.45: Conversazione sportiva. — 23: Fine.

FRANCOFORTE
 no 770 - m. 388,8 - kw. 1,5/50
 16.55: Notizie economiche. — 17: Concerto orchestrale. — 18.15: Notizie economiche. — 18.30: Inglese. — 18.55: Questioni di attualità. — 19.16: Segno: orario e notizie varie. — 19.30: Notizie di arie e di scienze. — 19.30: Vedd Muehacker. — 20.30: Vedd Muehacker. — 21.30: Vedd Muehacker. — 22.30: Notiziario. — 21.45: Trasmissione da Londra.

HELSBERGO
 no. 1085 - m. 278,5 - kw. 60/70
 18: Racsegna di libri. — 18.30: Concerto orchestrale. — 17.45: « L'uomo e la sua concezione della vita », conferenza. — 18.15: Per gli Agricoltori. — 18.55: Conversazione francese. — 19.30: L'ormoso: Recitazioni glorie (dischi). — 19.45: Conferenza su Otto Nicolai. — 20.25: Concerto da Monaco. — 21.10: Fred v. Hoerschelmann: Foresta bergine, radiorecita - Indi: Notiziario.

KOENIGSWUBTERHAUSEN
 no. 183,5 - m. 1834,9 - kw. 80/70
 18.30: Concerto da Berlino. — 17.30: Conferenza storica. — 18: « Il naturalismo nella poesia del secolo XIX ».



MONACO DI BAVIERA

no. 563 - m. 539,9 - kw. 1,6/60 %
 16.15: Conferenza vocale e strumentale.
 - 16.40: « Un nuovo ritratto di Filippo II », conferenza - 17: Chinchierata. - 16.16: Segnale orario - Meteorologia - Notizie agricole. - 18.25: Conferenza bancaria. - 18.46: Per gli agricoltori. - 18.56: Selezione di films sonori. - 19.30: Concerto corale. - 19.50: Conferenza. - 20.16: Concerto vocale e strumentale. 1. Schumann: *Op. 9. Rêverie*. Concerto per oboe, corno, piano, timpani e archi: 3. Frankenburger. *Pan, poema sinfonico*; 4. Suder. *Scena e duetto dell'opera Lohko fu la persona*. - Ind: Dischi: 22.20: Segnale orario - Meteorologia - Notizie varie.

MUEHLACKER

no. 827 - m. 360,8 - kw. 60/70 %
 18: Concerto brillante. - 17: Concerto orchestrale. - 18.16: Segnale orario - Meteorologia. - 18.15: « I ragni sono velenosi », conferenza. - 18.50: Conferenza sulle interferenze radiofoniche. - 19.30: Chiacchierata su alcuni problemi tedeschi. - 20.30: O. Bernhard Wandler. *Ritorno alla terra, radiodramma*; Max Reye. *Il dottore*, commedia in un atto. - 21.30: Concerto orchestrale. Compositori austriaci: 1. Schönberg. *Sinfonia da camera*; 2. Hauser. *Dalla R. Sinfonia*; 3. Kronek. *Trionfo della sensibilità*. - 22.45: Concerto da London Regional

INGHILTERRA

DAVENTRY NATIONAL

no. 193 - m. 1654,4 - kw. 30/80 %
LONDON REGIONAL
 no. 1147 - m. 961,5 - kw. 50/80 %
NORTH NATIONAL
 no. 896 - m. 301,5 - kw. 50/80 %
 16: Manifestazione religiosa da Belfast, nel 150° anniversario dell'arrivo di San Patrizio in Irlanda (ritrasmissione da una chiesetta). - 16.30: Concerto orchestrale ritrasmesso da Midland Regional. - 17.15: L'ora dei fanciulli. - 18: Notiziario. - 18.30: Shubert. *Musiche per pianoforte*. - 18.50: Conversazione in tedesco. - 19.20: Comunicazione per le radio-associazioni. - 19.45: Bollettino settimanale di notizie speciali. - 19.50: Terza conversazione del ciclo: « La disintegrazione dell'ordine mondiale moderno ». - 20: Concerto vocale e orchestrale (canto e frammontaggi di opere o varietà). - 21: Notiziario. - 21.18: Previsioni marittime - Bollettino della Borsa di New York. - 21.30: Conversazione sulla Conferenza del dismo di Ginevra. - 21.40: Concerto vocale (soprano) e strumentale (pianoforte) dedicato a Debussy: 1. *Quattro arie per soprano*; 2. *Danse bohémienne*; 3. *Hommage à Rameau*; 4. *Tre poemi di Stefano Mallarmé* (canto); 5. *La passeggiata del due amanti* (sulle) canto; 6. *L'île joyeuse*; 7. *Fêtes galantes* (Verlaine), canto. - 22.30: Breve servizio il mezza settimana. - 22.45: Musica da ballo ritrasmessa. - 24.8: Trasmissione sperimentale di immagini.

LONDON REGIONAL

no. 843 - m. 355,4 - kw. 60/80 %
 16: Come Daventry National. - 17.16: L'ora dei fanciulli. - 18: Notiziario. - 18.30: Bollettino agricolo. - 18.35: Concerto d'organo da una sala da ballo. - 19: Concerto dell'orchestra tipica di Mantovani, con arie e canzoni per baritono. - 20: Concerto sinfonico dell'orchestra della B.B.C. (sezione B), diretta da Julius Chifford. 1. Berlioz: *Ouverture del Benvenuto Cellini*; 2. Mendelssohn: *Scherzo in sol minore*; 3. Prokofiev: *Sinfonia classica*; 4. Respighi: *Le fontane di Roma*; 5. R. Strauss: *Don Giovanni*, *peema sinfonico*. - 21.16: Concerto della banda militaro della stazione *non arie per baritono*. 1. Berlioz: *Marcia di Rakoczy*; 2. Auber: *Ouverture di Atene*; 3. Tre arie per baritono; 4. Vaughan Williams: *Sette di canzoni popolari*; 5. Tre arie per baritono; 6. Eric Coates: *I tre arsi*, *fantasia*. - 22.16: Notiziario. - 22.35-24: Musica da ballo ritrasmessa.

MIDLAND REGIONAL

no. 752 - m. 308,0 - kw. 25/80 %
 17.16: Per i fanciulli. - 18: Notiziario. - 18.35: Programma di varietà. - 19.30: Il Chapin: *Il muto e il cieco*, *radio commedia in un atto*. - 20: Venti London Regional. - 21.16: Concerto d'organo da un cinematografo: 1. Strauss. *Selezione dal Soldato di cioccolato*; 2. Herd: *Whitling Mose*; 3. Woodford-Pinder: *Quattro liriche amoroze indiane*; 4. Nevin: *Narciso*, *Intenerimento*; 5. Finck: *La marcia dei gi-ganti*. - 21.46: Conferenza turistica. - 22.16: Notiziario. - 22.35: Venti London Regional.

NORTH REGIONAL

no. 876 - m. 440 - kw. 50/80 %
 16: Venti Daventry National. - 17.16: L'ora dei fanciulli. - 18: Notiziario. - 18.30: Bollettino agricolo. - 18.35: Concerto d'organo da una sala da ballo. - 19.15: Concerto di canzoni con accompagnamento di pianoforte. - 20: Venti London Regional. - 21.16: Concerto dell'orchestra della stazione: Compositori di Gilbert e di Sullivan. - 21.35: Conversazione di giardinaggio. - 21.46: Continuazione del concerto. - 22.16: Notiziario. - 22.35: Venti London Regional. - 22.45-24: Venti Daventry National.

JUGOSLAVIA

BEGRADO

no. 897 - m. 330,4 - kw. 2,5/60 %
 18: Dischi. - 17: Canti nazionali. - 17.30: Arie nazionali (su fisarmonica).

- 18.55: Sexuale orario - Programma. - 18: Conferenza medica. - 19.30: Commedia. - 20.10: Concerto della radio-orchestra di Composizioni jugoslave. - 21: Arie e canti nazionali. - 22.15: Notizie varie e sportive. - 23.35: Trasmissione da un caffè.

LUBIANA

no. 521 - m. 675,8 - kw. 9,5/40 %
 18: Concerto di quintetto. - 19: Lezione d'italiano. - 19.30: Lezione di serbo-croato. - 20: Trasmissione d'opera. - 22.30: Notiziario.

ZACABRIA

no. 977 - m. 307 - kw. 6,75/60 %
 25: Musica leggera. - 26.30: Venti Belgrado. - 22.20: Notizie di stampa. - 22.40: Trasmissione di un brano di film sonoro.

NORVEGIA

OSLO

no. 277 - m. 1053 - kw. 60/70 %
 Il programma non è arrivato.

OLANDA

HILVERSUM

no. 1013 - m. 308,1 - kw. 7/80 %
 16.40: Concerto di musica da camera. - 18.30: Conferenza. - 18.40: Concerto di musica da camera (continuazione). - 19.10: Conferenza. - 19.40: Segnale orario. - 19.41: Dischi. - 19.55: Concerto orchestrale e vocale (dal Concerto-zobow di Astorjan), opere di Oscar Strauss: 1. *Ouverture da La regina*.

conferenza. - 18.30: Lezione di spagnolo. - 19: Attualità. - 19.30: Per gli agricoltori. - 19.35: « Lenin e le basi spirituali del bolscevismo », conferenza. - 20: Conferenza sulla musica. - 20.16: Venti Monaco. - 21.16: Venti Hillsberg. - 22.16: Notiziario. - 22.30: Antiche danze tedesche.

LANGENSBERG

no. 835 - m. 479,4 - kw. 60/70 %
 17: Concerto orchestrale ritrasmesso da Francoforte. - 18.16: Conversazione commemorativa di M. Selter (nel centenario della morte). - 18.40: Lezione di italiano. - 19: Notiziario e bollettini diversi. - 19.16: Attualità. - 19.30: Conferenza di economia sociale. - 19.55: Notiziario. - 20: Otto Nicolai: *Le allegre comari di Windsor*, opera comico fantastica in tre atti. - 22.16: Notiziario e bollettini diversi. - 22.46-24: Concerto di musica da ballo ritrasmessa.

LIPBIA

no. 1157 - m. 350,3 - kw. 2/80 %
 16: Concerto pomeridiano. - 17.30: Notiziario. - 18: Conferenza musicale sul bagno. - 18.30: Lezione di spagnolo. - 18.50: Conferenza sociale. - 19: « Il programma lavorativo delle maestranze », conferenza. - 19.30: Concerto di mandolino. - 20.16: Jochen Iltis e Friedel Joachim: *La peribola del cieco*, *madia*. - Ind: Concerto vocale e strumentale. - 22.16: Notiziario.



ALIMENTAZIONE totale del vostro apparecchio per L. 400

prezzo assai conveniente e marca che assicura un funzionamento garantito
Il Radio superblocco RECTOX
 4 volti, 0,5 amp., 40-80-150 volti 30 millamp.

Raddrizzatori a ossido di rame e tutti i pezzi di prim'ordine (trasformatore, impedenza, condensatori, resistenze, voltmetro, resistore, presa di corrente, spine, viti, dadi, fili, pannello zoccolo, ecc.) in pezzi sfaccati, con schema molto facile, in modo che chiunque può farne il montaggio.
 Per apparecchio già montato con custodia supplemento L. 200

Scrivete a UFFICIO TECNICO
ACTIS
 MILANO - Via Boccaaccio, N. 39

Lire 18

è il prezzo fissato per gli

ABBONAMENTI SEMESTRALI AL RADIOCORRIERE

per l'Italia e Colonie (anche per gli associati alle radioaudizioni)

Tutti coloro che invieranno subito tale importo otterranno la scadenza al 31 Dicembre 1932 e riceveranno gratuitamente il RADIOCORRIERE sino al 1° Luglio

Ai nostri lettori all'Estero ricordiamo che il prezzo dell'abbonamento

semestrale è fissato in

Lit. 40

e che il speciale tipo di ABBONEMENTO POSTE per i principali Paesi d'Europa, che consente un forte risparmio, è ammesso dalle Amministrazioni postali soltanto con decadenza fissa dal 1° Luglio o 1° Gennaio. Consigliamo pertanto di richiedere subito chiarimenti presso i locali Uffici postali



2. La principessa di Traganzi; 3. Due canzoni della Marietta; 4. Intermezzo del Solista tenorista; 5. Ouverture di Inno al cane; 6. Amore in un'isola; 7. Romanza della Marietta; 8. Valzer dal Sogno di un valzer; 9. L'ultimo valzer; 10. Ouverture del Sogno di un valzer; — 21:00. Notiziario — 22:25. Musica brillante dell'orchestra di Kovacs Hatos. — 23:40. Fine.

MUIZEN

Kc. 100 - m. 1675 - kw. 7/80 %
19:10: Comunicazioni di polizia. — 19:35: Informazioni religiose. — 20:00: Confezione religiosa. — 20:40: Concerto per coro e organo. Musica religiosa. Inchi fine alle 23:10. Dischi.

POLONIA

VARSAVIA

Kc. 219 - m. 1411,8 - kw. 120/80 %
17: Concerto di musica da camera — 18: Conferenza — 18:20: Musica brillante dal Café Adria. — 19:16: Diversi. — 19:35: Giornale radio. — 19:45: Bollettino agricolo. — 19:55: Programma di dondoli. — 20: Musica brillante dell'orchestra della Filharmonia di Varsavia. Arie per tenore I. Fucik: *Marcia dei caduti*, 2. Kurpinski: *Polacca*; 3. Lortz: *Ouverture di festa*; 4. Offenbach: *Barcarola dell'opera I racconti di Hoffmann*; 5. Tre arie per tenore e basso; 6. Dellibes: *Ballato da Szigida*; 7. Canzoni per tenore; 8. Rebikov: *L'ultimo di Natale*, valzer; 9. Blon: *Corteo dei giovani*; 10. Strauss: *Leopoldo della foresta*, rievocazione; 11. Kurpinski: *Mażurka al ballabile*; *Nocce e Opere*; 21:20: Trasmissione dedicata alle composizioni di Adolfo Dygański. — 21:50: Supplemento del giornale radio. — 21:55: Bollettino meteorologico. — 22: Musica da ballo. — 22:40: Informazioni sportive. — 22:50-23:30: Musica da ballo.

TELEVISIONE

BERLINO (WITZLEBEN)

Kc. 716 - m. 419 - kw. 1,5/50 %
Lunedì 9-10
Giovedì 9-10
Sabato 1-2

KONIGSWUSTERHAUSEN

Kc. 183 - m. 1635,9 - kw. 60/70 %
Martedì 9-10
Giovedì 1,40-2,40
Sabato 8,50-9,30

LONDON REGIONAL

Kc. 843 - m. 355,8 - kw. 50/80 %
Da lunedì a venerdì 11,30-12
(La parte acustica viene trasmessa da London National - Kc. 1147 - m. 261,5 - kw. 50/80 %).

LONDON NATIONAL

Kc. 1147 - m. 261,5 - kw. 50/80 %
Martedì 13,55
Giovedì 24-05
(La parte acustica viene trasmessa da Davenport National - Kc. 1331 - m. 155,4 - kw. 30/80 %) e da London Regional - Kc. 843 - m. 355,8 - kw. 50/80 %).

MIDLAND REGIONAL

Kc. 752 - m. 308,9 - kw. 38
Mercoledì 23,5-23,10
Sabato 22,35-22,40

BERLINO (DOHERITZ)

Kc. 2100 - m. 142,8 - kw. 5
Giornalmente 9,30-11,30

KATOWIDE

Kc. 734 - m. 408,7 - kw. 12/70 %
17: Concerto per quartetto. — 18: Musica brillante. — 20: Musica brillante. — 22: Musica da ballo. — 22:50: Musica da ballo.

VILNA

Kc. 531 - m. 568 - kw. 18/80 %
19:15: Corrispondenza cogli ascoltatori. — 19:30: Notiziario da Varsavia. — 19:45: Programma di domani. — 10:33: Trasmissione da Varsavia.

ROMANIA

BUCAREST

Kc. 761 - m. 394,2 - kw. 12/100 %
17: Musica leggera e musica rumena. — 18: Notiziario. — 18:10: Concerto orchestrale. — 19: Conferenza sull'arte e la musica. — 19:40: Dischi. — 20: Concerto vocale. — 20:20: Concerto sinfonico I. Mozart: *Dance tedesche*; 2. Beethoven: *Concerto in mi bemolle maggiore*; 3. Conferenza. — 21:18: Concerto sinfonico (Sevati), Schubert: *Sinfonia n. 6*. — 21:45: Informazioni.

SPAGNA

BARCELONA

Kc. 866 - m. 368,8 - kw. 7/8
18:17: Concerto di dischi. — 20: Concerto del Teatro della stazione; 1. Burghes: *La bella Italia*, serenata; 2. Pirella: *Pensando ad Atene*; 3. Lambert: *Per una donna*, selezione; 4. Odon: *Accordo di Andalusia*, bolero di concerto. — 20:30: Quotazioni di Borsa di conversazione in catalano sull'arte dell'illuminazione. — Dischi (a richiesta degli ascoltatori). — Notizie dai giornali. — 22: Campagne della cattedrale. — Trasmissioni meteorologiche. — Quotazioni di Borsa. — 21:45: Concerto dell'orchestra della stazione; 1. Novek: *Pravda nella foresta incantata*; 2. Bertolozzi: Selezione dalla *Dannazione di Faust*; 3. Dyck: *Sogno incantato*; 4. Wagner: *Preudio del terzo atto del Maestro cantori*; 5. Turina: *Contra in festa*; 6. Sibyllus: *Pages triste*. — 23: Radio teatro; 1. Pous y Page: *Els Viscontis*, dramma catalano in tre atti. — 21: Fine.

MADRID

Kc. 707 - m. 476,3 - kw. 1,3
20: Campagne. — Quotazioni di Borsa. — Mercuriali. — Conversazione di vulgarizzazione alchimica. — Dischi (a richiesta degli ascoltatori). — 21:45: Notizie. — Relazione della seduta parlamentare. — 21:30: Fine. — 22: Lezione di francese (dischi). — 22:30: Campagne. — Segnale orario. — Relazione della seduta parlamentare. — Concerto pianistico. — Concerto di un'orchestra di mandolini e chitarre all'Hotel Nacional. — 0,45: Ultime notizie. — Fine.

SVEZIA

STOCOLMA
Kc. 889 - m. 425,4 - kw. 45/80 %
COETEBORG
Kc. 932 - m. 331,8 - kw. 10/80 %
MOERBY
Kc. 1167 - m. 257 - kw. 10/80 %
MOTALA
Kc. 222 - m. 1342,3 - kw. 30/70 %
17: Culto. — 17:30: Per i fanciulli. — 17:45: Dischi. — 18:45: Conferenza. — 19:30: Conferenza. — 19:40: Radio orchestra; 1. Svendson: *Sinfonia n. 1* op. 4; 2. Wagner: *Preudio di Tritoneo e Isotta*; 3. Smetana: *Sarka*, poema sinfonico da *La mia patria*; 4. Saint-Saens: *Introduzione e rondo capriccio* per violino e orchestra; 5. Grieg: *Dance sinfoniche*; — 22: Musica brillante.

SVIZZERA

RADIO SUISSE ALEMANNIQUE
Kc. 653 - m. 459,4 - kw. 40/75 %
18:17: Concerto dell'orchestra della stazione. — 18:30: Il libro di cui si par-

la: «La morte bruna nelle Cortillette», di Berthe Roguet. — 19: Segnale orario. — Meteorologia. — Bollettino commerciale. — Concerto di dischi. — 19:30: Introduzione al corso di lingua italiana. — 20: Concerto di musica da camera con violino solista. — 21:30: Meteorologia. — Notiziario. — 21:45: Concerto orchestrale. — Composizioni brillanti e popolari. — 22:30: Fine.

RADIO SUISSE ROMANDE

Kc. 743 - m. 403,8 - kw. 25/80 %
17: Segnale orario. — 17:15: Concerto dell'orchestra d'archi della stazione. — 17:40: Infermezzo letterario. — 18:10: Concerto di dischi. — 18:45: Per i giovani, letture. — 19: Meteorologia. — 19:15: Conversazione cinematografica. — 19:20: Comunicazioni di un'Associazione Agricola. — 10:30: Cronaca teatrale. — 19:35: Comunicazioni eventuali. — 20: Fantasia e varietà. — 20:15: Concerto dell'orchestra della stazione. — Composizioni di autori francesi. — 21:10: Un'ora con Claude Debussy (piano e canto). — 22: Meteorologia. — Notiziario. — 22:15: Fine.

UNGHERIA

BUDAPEST I

Kc. 545 - m. 550,5 - kw. 18,5/70 %
18:15: Lettura. — 17: Comunicati agricoli. — 17:30: Concerto orchestrale. — 18:45: Conversazione. — 19:15: Orchestra zingana. — 20:18: Recita. — 22: Rassegna della stampa. — Inchi Danze.

BUDAPEST II

Kc. 1428 - m. 210 - kw. 3
17: Dischi. — 17:30-18: Vedj Budapest I.

U.R.S.S.

MOSCA KOMINTERN

Kc. 202 - m. 1483,5 - kw. 100/80 %
MOSCA STALIN
Kc. 707 - m. 424,3 - kw. 100/90 %

10:30: Ora letteraria. — 17:30: Concerto dedicato a Glinkin. — 18:30: Concerto orchestrale. — Compositori sovietici. — 20: Chiacchierata in tedesco. — 21:10: Ultime notizie. — 21:30: Rassegna della *Pravda*. — 21:55: Segnale orario dalla Torre del Cremlino.

MOSCA SPERIMENTALE

Kc. 416,8 - m. 720 - kw. 30
18:45: Scienze al microfono. — 17:30: Trasmissione d'opera. — 21:55: Segnale orario dalla Torre del Cremlino.

STAZIONI EXTRAEUROPEE

ALGERI

Kc. 893 - m. 384,5 - kw. 18
20: Notizie finanziarie. — Quotazioni di Borsa. — Cambi. — Notizie marittime. — 20:18: Ora di ricreazione. — 20:30: Concerto di violino e violoncello. — Leonard: *Scena d'orchestra*. — Strach: *Kol Nidra*. — 20:45: Cronaca degli ex-combattenti. — 20:55: Ultime informazioni. — 21: Concerto vocale e strumentale. — 21:50: Dischi comici. — 22: Melodie e rievocazioni. — 22:30: Dischi a richiesta.

ANGORA

Kc. 195 - m. 1638 - kw. 7
15: Musica orientale. — 17: Musica da ballo. — 18: Concerto d'arpa.

RABAT

Kc. 720 - m. 418,4 - kw. 6,5
18:20:17: Conversazione per i fanciulli. — 17:18: Musica riprodotta. — 20: Trasmissione in arabo (conversazione, giornale parlato, dischi). — 20:45: Giornale parlato. — Bollettino meteorologico. — Notizie dell'Associazione. — 21:22: Concerto orchestrale offerto dall'Associazione. — Gli amici di Radio-Morocco: 1. Conversazione su Tadjin e sua musica; 2. Melodie. Due atti della commedia *Les femmes marocaines*. — 23: Ritrasmisione di musica riprodotta.



— E il pranzo? — Che Dio... La radio non ha ancora trasmesso la lista, stasera!



— Se non fai da bravo, vado a chiamare la guardia lì all'angolo. — Ed io gli dico che abbiamo la radio senza aver pagato la licenza!



— Mi hanno detto che ci sarebbe stata un ballo... — Sì, stasera, signor esportatore. L'udio Nord Italia non trasmette: l'abbiamo prima delle 23,30!



— Il guaio gli è che sinché non riusciremo a sbarcare, non potremo mettere la « presa di terra »!



— Io alla Radio non canto. Capirai: non si sentono gli applausi del pubblico!!!



— Non faccio niente di male, signora quaranta. Sto semplicemente riparando le milenne!



— Ma regolato una buona volta, questo tuo apparecchio! Non senti che parla troppo in fretta?



IL BUON VENDITORE
— No. Non sono parassiti! L'apparecchio è ottimo. Soltanto... c'è lo speaker che balbetta un poco...



POTETE DISTINGUERE....

.... la musica della balalaika dalle
note di un'arpa.

La differenza è sottile, ma sarà perfetta-
mente percepibile se equipaggerete
il vostro ricevitore di valvole Philips
"MINIWATT,,

Non c'è sfumatura di tono che esse non
riproducano.

Qualunque sia la marca del Vo-
stro ricevitore potrete aumentarne
il rendimento equipaggiandolo
con le "MINIWATT,,

Chiedete consiglio ad un "Expert
Miniwatt,,.....



MINIWATT
P H I L I P S R A D I O

SUPERTRASMISSIONI

Milano - Torino - Genova - Trieste - Firenze - Ore 21: *Concerto sinfonico, diretto dal M^o Ferdinando Previtali*. Brani di Beethoven, Busoni, Kodaly, ecc.

Bolzano - Ore 17: *Concerto per gli alunni del R Liceo Ginnasio e illustrazione dell'arte violinistica italiana* (violonista Leo Petrovi; pianista M. Cesi).



SUPERTRASMISSIONI

Roma - Napoli - Ore 20.45: *Concerto bandistico e commedia*. Budapest I - Ore 20.30: *La leggenda di Santa Elisabetta*, oratorio di F. Liszt. Coro e orchestra.

Monaco di Baviera - Ore 19.35: *Un ballo in maschera*, opera di G. Verdi (dal Teatro Nazionale di Monaco).

MILANO-TORINO-GENOVA TRIESTE-FIRENZE

Milano: ke. 806 - m. 331,4 - kw. 7/10 %
Torino: ke. 1098 - m. 273,7 - kw. 7/100 %
Genova: ke. 859 - m. 312,8 - kw. 10/10 %
Trieste: ke. 1211 - m. 247,7 - kw. 10/100 %
Firenze: ke. 598 - m. 501,7 - kw. 20/100 %

- 8,15: Giornale radio.
- 8,30: Lista delle vivande.
- 11,15-12,30 (Milano-Torino-Genova-Firenze): MUSICA VARIA: 1. Boieldieu: *La dama bianca*, ouverture; 2. Tonelli: *Scenatella tivvita*; 3. Barbieri: *Il piccolo butler*; 4. Ranzani: *I monelli fiorentini*, fantasia; 5. Michiels: *Czortak* n. 2; 6. Puliguet: *Festa di rodolani*; 7. Tartarù: *Illusione*; 8. D'Ambruso: *Canzonetta*; 9. Lincke: *Pasaggi d'inverno*; 10. Dreyer: *Il sole a mezzogiorno*; 11. Grechi: *Española*.
- 12,30: Dischi.
- 12,45: Giornale radio.
- 13: Segnale orario ed eventuali comunicazioni dell'E.I.A.R.

13-14 (Trieste): **QUINTETTO**: 1. Fragna: *Italia! Italia!*; 2. Buder: *Si può una sol volta regalare il cuore*; 3. Andronaco: *Anima sgomenta*; 4. Lehár: *Dove canta l'aldolola*, selezione; 5. Manoni: *Lilipud*; 6. Lavazza: *Egyle*; 7. G. Strauss: *La mia vita è amore e gioia*; 8. Berger: *Questo è vino*; 9. Avilabile: *Pippo e Franco*; 10. Mascheroni: *Non vi specciate, signora*.

13,1-14,30 (Milano-Torino-Genova-Firenze): **CONCERTO VARIATO**: 1. Nicodini: *Le vispe comari di Windsor*, introduzione; 2. Lincke: *graziosa primavera*; 3. Levine: *Unacora*; 4. Lombardo: *Madama di Tebe*, fantasia; 5. Zanella: *Tempo di minuetto*; 6. Bierman: *Gamboling*; 7. Higgs: *Vita in Giappone*, suite; 8. Buechlerini: *Canzonetta*; 9. Rucke: *Serenata ungherese*; 10. Brunetti: *Alle Capannelle*.

13,45 (Milano): Borsa.
13,55 (Torino): Borsa.
14 (Genova): Borsa.
14,5 (Firenze): Borsa.
14,10 (Trieste): Borsa.
16,15: Giornale radio.
16,30: Cantuccio dei bambini e il marchese Colombi, parenti! giocando.
16,45 (Milano - Torino - Genova): Dischi.
16,45 (Trieste): **QUINTETTO**: 1. Lincke: *Nel regno d'Indra*, ouverture; 2. Zucconi: *Sel sempre tu*; 3. Alcega: *Barcarola*; 4. Stransky: *Da quell'ora*; 5. Donizetti: *Lucia di Lammermoor*, selezione; 6. Bazigade: *Idillio passionale*; 7. Chiri: *Guasognia*; 8. Stafford: *Dumina del jazz*.

16,45 (Firenze): **CONCERTO VOCALE**: 1. Godard: *Canzone di Floriano*; 2. Brahms: *Amore eterno*; 3. Scarlatti: *Le violette* (contralto Zoe Aiacovich); 4. De Ptolow: *Marta*, «Mappari...»;



MILANO - TORINO - GENOVA - TRIESTE - FIRENZE
Ore 21

CONCERTO SINFONICO

DIRETTO DAL MAESTRO

FERNANDO PREVITALI

5. Verdi: *Riguelto*, «Parmi veder le lacrime...» (tenore Mario Garobbi); 6. Du Parc: *Londa e la canarana*; 7. Mascagni: *L'Amico Fritz*, «Oh pallida...» (contralto Zoe Aiacovich); 8. Puccini: *Bohème*, «Che gelida manina...»; 9. Ponchielli: *Gloria*, «Credo e mar...» (tenore Mario Garobbi).

17,45: G. M. Cappelli: «La musica di Wagner: *Lohengrin* (collaborazione pianistica del Maestro Carlo Vidusso).

17,50-18: **Giornale radio - Comunicazioni dell'Enit**.
18,45: **Comunicazioni dei Consorzi agrari e della R. Soc. Geografica**.
19,5: **Comunicazioni del Dopolavoro**.

19,10-19,30 (Torino-Milano-Genova-Firenze): **MUSICA VARIA**: 1. Kertelby: *In un mercato persiano*; 2. De Micheli: *Baci al buio*; 3. Michaels: *Pattuglia turca*; 4. Gilbert: *La casta Susanna*, fantasia.

19,10-20 (Trieste): **QUINTETTO**: 1. Denatzky: *Ad Amburgo*; 2. Goldmann: *Stenla Rasin*; 3. Senigaglia: *Invocazione*; 4. Bravsky: *Bimba*, così sei tu; 5. De Micheli: *In campagna*, 3° tempo; 6. Oneglia: *E la bimba fuggì*; 7. Stocchelli: *Leggende marinara*; 8. Manoni: *Beltina*.

19,30: Segnale orario ed eventuali comunicazioni dell'E.I.A.R.

19,31-20 (Milano-Torino-Firenze): Dischi.

19,31-20 (Genova): **MUSICA VARIA**: 1. Dardena: *Canta, Bantowon*; 2. Katscher: *Con un poco d'orro*; 3. Ruffe: *Parata di passeri*; 4. Gilbert: *La casta Susanna*, fantasia.

20: **Giornale radio - Bollettino meteorologico - Dischi**.

20,55: «I cinque minuti del radiocorriente», rubrica offerta dalla Società Anonima Acque e Terme di Bagnasco.

21:

Concerto sinfonico

diretto dal M^o FERNANDO PREVITALI

Parte prima:

1. Beethoven: *Sinfonia N. 1* in maggiore: a) Adagio molto e allegro con brio, b) Andante conabile, c) Minuetto, d) Allegro.
2. Beethoven: *Egmont*, ouverture.

Parte seconda:

1. Busoni: *ouverture giocosa*.
2. Ghedini: *Allegretto*.
3. Kodaly: *Danza di Maroszek*. Nell'intervallo: **Conversazione di Cesare Zavattini**.

23: **Giornale radio**,

ROMA - NAPOLI

Roma: ke. 680 - m. 411,2 - kw. 50/100 %
Napoli: ke. 841 - m. 318,8 - kw. 1,5/60 %
ROMA ONDE CORTE (2 RO): ke. 11810
m. 80 - kw. 9/50 %

- 8,15-8,30 (Roma): **Giornale radio - Comunicazioni dell'Ufficio presagi**.
- 12: **Musica riprodotta**.
- 12,35: **Previsioni del tempo**.
- 12,45-14: **CONCERTO STRUMENTALE**: Radiostetto: 1. Keler Bela: *ouverture festosa*; 2. Nikolaiwsky (Haensch): *Taobachiera musicale*; 3. Hueto: *Serenata etena*; 4. D'Albert (Prietz): *Terra bassa*, intermezzo; 5. LaTunda: *Fantasia boema*; 6. Lehár: *Mazurka bleu*, selezione; 7. Liga: *Holero d'amore*.
- 13,15: **Giornale radio - Borsa**.
- 13,30: **Segnale orario - Eventuali comunicazioni dell'E.I.A.R.**
- 16,15 (Napoli): **Conversazione per le signore**.

17: **Cambi - Giornale del faustolo - Giornale radiò - Comunicazioni dell'Ufficio presagi**.

17,10-17,45: **CONCERTO VOCALE**: Soprano Giuseppina Marcello e mezzosoprano Clara Fioravanti Cini - Quattro duetti: a) Schumann: *La fortuna*; b) Benedetto Marcello: *Il ruscelletto*; c) Brahms: *Ninna-ninna*; d) Falchi: *L'Eden*.

17,45-18,15: **CONCERTO VARIO**: 1. Villadini: *Anima allegra*, fantasia; 2. Gaster: *Io vi prometto*; 3. Lonn-cavalo: *Canzone d'amore*; 4. Mann: *Prestanti il tuo cuore*; 5. Cilea: «Lamento di Federico», dall'opera *L'Artesiana*; 6. Bixio: *Com'è bella la vita*.

18,15: **Giornale dell'Enit**.
18,55 (Napoli): **Cronaca dell'Idroporto - Notizie sportive**.

19: **Notizie agricole - Comunicazioni del Dopolavoro - Giornale radio - Sfogliando i giornali**.

19,50: **Musica riprodotta**.

20: **Segnale orario - Eventuali comunicazioni dell'E.I.A.R. - Comunicato dell'Istituto Internazionale di agricoltura (in lingua italiana, francese, inglese, tedesca e spagnola).**

20,30: **Notizie sportive - "Notizie varie"**.

Martedì ore 12,30, Venerdì alle ore 20,55 le stazioni di Milano - Torino - Genova-Trieste trasmettono la Rubrica

"RADIO CURIOSO"
I radioascoltatori che desiderano informazioni su qualsiasi argomento sono pregati indirizzare le loro domande alla Sig. Enza, Acque e Terme di Bagnasco in Bagnasciella.



20,45:

Concerto

DELLA BANDA DELLA
R. SCUOLA TECNICA DI POLIZIA
diretta dal M^e ANDREA MARCIERINI.

1. Mascagni: *Le Maschere*, sinfonia.
2. Grieg: *Peer Gynt*: a) Il matrimonio, b) Danza d'Anitra.
3. Puccini: *Tosca*, fantasia.

21,30:

L'inevitabile tortura

Commedia in un atto
di FRANCOIS DE CROISSSET.

Personaggi:

Haimonda... Giuvanna Scotta
Giulia... Rita Giannini
D'Arbelle... Ettore Piergiovanni

22,15: CONCERTO BANDISTICO:

Parte seconda:

1. Perosi: *La Resurrezione di Cristo*, selezione.
2. Chopin: *Polacca* (strumentazione di A. Vessella).
3. Mancinelli: *Ero e Leandro*, atto 2°, Concerto e finale. Conversazione artistica di Francesco Saporì.
4. Casella: *Italia*, rapsodia.

22,55: Ultime notizie.

BOLZANO

Kc. 815 - m. 208,1 - kw. 1/100 %

12,30: Segnale orario - Eventuali comunicati dell'E.I.A.R. - Bollettino meteorologico - Musica da ballo eseguita dal «The Jolly Band».

13,30: Giornale radio - Comunicati dei Consorzi Agrari.

17: Trasmissione dalla Sala del Museo di Bolzano del

Concerto

per gli alunni del R. Liceo Ginnasio con illustrazioni sull'arte violinistica italiana.

VIOLINISTA LEO PETRONI.
PIANISTA MARCELLA GIESI.

Programma:

1. Corelli: *Sonata* in quattro tempi n. 8.

UN PARUCCHIERO GENTILE

Il Signor Gigi Romano di Como, parucchiere a profumiere, ritiene suo dovere far conoscere alle persone che hanno i capelli grigi, la seguente ricetta che gli ha dato ottimi risultati, e che raccomandiamo ai suoi clienti in tutte le occasioni:

«In un biccone da 250 grammi versate 30 grammi di Acqua di Colonia, 13 cucchiaini da tavola di grammi di Glicerina, (1 cucchiaino da caffè), il contenuto di una scatola di Crema Lenzol - nella quale troverete un BUNO per un utile REGALO - e tanta acqua comune fino a riempire il biccone. Lo sovrano necessario alla preparazione di questa lozione possono essere acquistate, con poca spesa in tutte le farmacie, nelle migliori profumerie e presso tutti i parucchieri. Fatevi l'applicazione due volte per settimana fino ad ottenere per i vostri capelli il colore desiderato. Questa preparazione non è una tintura, non unge il vostro capello, non è grassa e di conserva indefinitamente. Con questo mezzo tutte le persone coi capelli grigi ringiovaniscono di almeno 20 anni. Il letto si sparge la farina rende i capelli morbidi e brillanti a favorirne la loro crescita».

2. Tartini: *Tralto del diavolo*.
3. Viotti: *Concerto* in la minore (primo tempo).
4. Paganini: *Capriccio*.
5. Zandonani: *Concerto romantico* (in tre tempi).
6. L. Bocca: *Sulle* (secondo e terzo tempo).

17,55-18: Comunicazioni del Dopolavoro.

20: Segnale orario - Eventuali comunicati dell'E.I.A.R.

Concerto sinfonico

diretto dal M^e F. LIMENTA

1. Choralini: *Gli Abenceragi*, sinfonia.
2. Mozart: *Sinfonia* n. 41 in do magg. (Jupiter): Allegro vivace - Andante - Minuetto - Finale.
3. a) L'Aprara: *Sulle antratte en marge de don Quichotte*: 1. Entrée; 2. Sarabanda; 3. Passacalle; 4. Escludianina; b) Albeniz: 1. *Mataquena*; 2. *Tango* (violinista Leo Petroni).
4. Veracini: *Largo* per violino archi ed organo.
5. Lualdi: *La leggenda del vecchio marinaio*.
6. Bizzi: *Giocchi di bimbi*, sulle: Trombetta e tamburo - La bambola - La trottola - Marfilino - Moglietta - Il ballo. Leonardo Vannata: «Cose e casi curiosi», conversazione.

21,30:

MUSICA LEGGERA

1. Billi: *Film L.U.C.E.*; 2. Leonardi: *Don José*; 3. Mariotti: *I casi sono tre*; 4. G. Strauss: *Tu e tu*; 5. Dixio: *Non si può scherzare con l'amore*; 6. Penna: *Farangio*, selezione; 7. Favari: *Joly*, bolero; 8. Masccheroni: *Il mio è il tuo*.

22,30: Giornale radio - Giornale dell'Enti.

PALERMO

Kc. 572 - m. 524,5 - kw. 3/70 %

- 12,45: Giornale radio.
13-14: MUSICA VARI (Scatetto): 1. Vidal: *Troppo tardi...*; 2. Fiaccone: *Lilo Flori*; 3. Strauss: *Una notte di clonze*, fantasia; 4. Ransato: *Meditation*; 5. Malvezzi: *Capriccio spagnolo*; 6. Verdi: *Rigoletto*, fantasia; 7. Mannò: *Cocquetterie*; 8. Masccheroni: *Tutto quel che fa papà...*

13,30: Segnale orario - Eventuali comunicati dell'E.I.A.R. - Bollettino meteorologico.

17,30-18,30: Musica brillante e da ballo.

20: Comunicazioni del Dopolavoro - Radio giornale dell'Enti - Notiziario agricolo - Comunicato della R. Società geografica - Giornale radio.
20,20-20,45: Musica riprodotta.
20,30: Segnale orario - Eventuali comunicati dell'E.I.A.R.

20,45:

Concerto variato

1. a) Lull: *Gavotta in rondò*; b) Scarlatti: *Sonata*; c) Couperin: *Le tic-lac-choe* (pianista L. Landolfi).
2. a) D'Ambrosio: *Canzonetta*; b) Sarasate: *Romanza andalusa* (violinista S. Lojaccono).

De Maria: «L'album degli Italiani a Victor Hugo», conversazione.

3. Korngold: *Mascherata* (orchestra).
4. Marucel: a) *Romanza*; b) *Capriccio* (pianista L. Landolfi).

5. n) Havel: *Kaddisch*; b) Kreisler: *Capriccio zigano* (violinista S. Lojaccono).
6. Liadov: *Itaba-jaga* (orch.).

Dopo il concerto: Canzoni di varietà.

22,55: Ultime notizie.

PROGRAMMI ESTERI

LE STAZIONI SONO DISPOSTE IN ORDINE DI NAZIONALITA'

AUSTRIA

VIENNA

Kc. 680 - m. 517,3 - kw. 16/80 %

GRAZ

Kc. 852 - m. 352,1 - kw. 7/80 %

10,15: «La signora Chateaurand», conferenza - 10,45: «Lo sciaramo delle api», conferenza - 11: Orchestra inglese - 11,15: Bollettino dei viaggi e del movimento turistico - 11,30: Chiacchierata sullo sport del canottaggio - 11,45: Cronaca sportiva - 12: «Il problema del duplice talento», conferenza - 12,40: Concerto di piano: 1. Liszt-Busoni: *Fantasia su due motivi dell'«Kozza di Pizarro»* di Mozart; 2. Chopin: *Fantasia Polonaise*; 3. Liszt-Busoni: *La campanella* - 12,10: Ludwig Fulda legge dalle proprie opere - 20,40: Concerto popolare (canto, chitarra, piano).

BELGIO

BRUXELLES (Francesco)

Kc. 689 - m. 509,3 - kw. 15/80 %

17: Concerto dell'orchestra della stazione diretta da Charles Walent - Concerto di dischi - 18,15: Comunicazioni - 18,30: Concerto di dischi - 19,15: Informazioni - 19,30: Giornale parlato - 20: Concerto dell'orchestra sinfonica della stazione diretta da Jean Kumpis - 3. Massone: *Avventure di Pinocchio*; 2. Debussy: *Piccola suite*; 3. Lalo: *Fantasia su Le roi d'Ys*; 4. De Falla: *Due danze* - 20,40: «Il congresso liberale», conversazione - 21: Continuazione del concerto: 1. Debuss: *Balletto da Sylbia*; 2. Intermzzo di canto; 3. Boccherini: *Minuetto*; 4. Brda: *Ricordo*; 5. Pjlippeuk: *Tarantella*; 6. Intermzzo di canto; 7. Gilson: *Suite di valzer alla veneziana* - 22: Giornale parlato - 22,10: Concerto di dischi - 23: Fine

BRUXELLES II (Fiammingo)

Kc. 888 - m. 337,8 - kw. 16/80 %

17: Concerto dell'orchestra sinfonica della stazione diretta da Jean Kumpis - 18: Concerto di dischi - 18,15: Conversazione - 18,30: Dischi - 18,40: Conversazione - 19,30: Giornale parlato - 20: Concerto dell'orchestra della stazione diretta da Franz André - 1. Sousa: *Marcia dei diplomatici*; 2. Gombosi: *Concerto per orchestra d'ottone*; 3. Marena: *Pudding pot pourri*; 4. Canzoni per coro (composizioni russe); 5. Harch: *Danze rumene*; 6. Faulz: *Marcia militare* - 20,30: Serata di propaganda turistica (canzoni, recitazione, conversazioni); 21: Continuazione del concerto - Musica richiesta dagli ascoltatori - 22: Giornale parlato - 22,10: Concerto di musica brillante e da ballo (8 numeri) - 23: Fine

CECOSLOVACCHIA

PRAGA

Kc. 614 - m. 482,8 - kw. 120/80 %

17: Reportage del «vessaggio» di una espedizione dalla sala Marsciano - 17,45: «Personaggi illustri della storia religiosa ceca», conversazione - 17,55: Conferenza - 18,5: Bollettino agricolo - 18,15: Conversazione per gli operai - 18,25: Informazioni in tedesco - 18,35: Due brani in conversazioni in tedesco - 19: Trasmissione dall'Isola Slava del concerto della Filarmonica ceca - 20: Concerto di violoncello e piano - Schubert: *Sonata* - 20,30: Ra-

dio recita - 21: Segnale orario - 22: Segnale orario - Ultime informazioni - Cronaca della giornata - Informazioni sportiva - 22,20-23: Dischi

BRATISLAVA

Kc. 1076 - m. 278,8 - kw. 13,6/60 %

10: Come Praga - 22,15: Programma di donati - Informazioni - 22,20-23: Concerto orchestrale ritrasmissione da un Caffè - Musica ziganica.

BRNO

Kc. 878 - m. 341,7 - kw. 22/80 %

19: Concerto di musica popolare con arie per soprano e il concerto dell'orchestra della stazione - 20: Come Praga - 22,15: Informazioni del *Hydrojournal* - 22,20-23: Come Praga.

KOSICE

Kc. 1073 - m. 291,6 - kw. 2/80 %

15: Un'ora di selezioni di opere - 20: Come Praga - 22,15: Programma di donati - 22,20-23: Come Bratislava

MORAVSKA-OSTRAVA

Kc. 1137 - m. 363,8 - kw. 11,8/80 %

19: Concerto della Filarmonica di La. 22: Musica popolare - 20: Come Praga - 22,15: Programma di donati - 22,20-23: Come Praga.

DANIMARCA

KALUNDRORC

Kc. 280 - m. 1153,8 - kw. 7,5/80 %

COPENAGHEN

Kc. 1007 - m. 281,2 - kw. 0,75/80 %

15: Concerto - Nell'intervallo alle 15,45: Itezzazione - 17: Per i bambini - 17,40: Notiziario - 17,50: Conferenza - 18,20: Lezione di tedesco - 18,60: Meteorologia - 19: Notiziario - 19,15: Segnale orario - 19,30: Conferenza - 20: Campione - Chiacchierata - 20,10: Concerto sociale - 20,20: J. R. Hoehel: *William For*, una tra-

PILE
BATTERIE
Galvanophor
per tutte le applicazioni
MEZZANZANICA & WIRTH
MILANO 115
Via Marco d'Oggiono 7
Telefono 30-930

zella di Wall-Street. — 21.15: Concerto: Beethoven: *Sonata* per violino e pianoforte, op. 36, in sol maggiore. — 21.35: Rivoluzione. — 21: Notiziario. — 22.15: Musica spagnola. — 22.45: Musica da ballo. — 24: Canzune.

FRANCIA

BONDEAUX-LAFAYETTE

kc. 395 - m. 304 - kw. 13.75/0 %

10: «Ora letteraria», conferenza illustrata e dizione. — 10.30: Informazioni. — 10.40: Comunicati scolastici. — 20: Lezione di spagnolo. — 20.15: Ultime notizie. — 20.30: Concerto orchestrale. 1. Weber: *Quv del Franco tiratore*; 3. Lalo: *Concerto* per violoncello e orchestra; 3. Mozart: *Sinfonia in do maggiore*; 4. D'Indy: *La foresta incantata*, leggenda sinfonica. 5. St. Saens: *Bacchanale da Sassone e Danza*. — Negli intervalli: Dizione di Urliche - Discorso.

MARIBICLIA

kc. 050 - m. 316 - kw. 1.670 %

17: Conferenza. — 17.30: Musica riprodotta. — 18: Informazioni dalla Agenzia Itacas. — 19.15: Rullio giornale. — 19.15: Chiacchierata sull'arte di fotografare. — 19.30: Musica riprodotta. — 19.45: Rassegna d'arte. — 20.30: Concerto orchestrale. 1. Beethoven: *Overture delle Nozze di Figaro*; 2. Gluck: *Paride ed Elena*; 3. Bach: *Ambante del Concerto in mi maggiore*; 4. Coreppini: *Intermezzo*; 5. Bachmann: *La notte del soldato*; 1. Hilli: G. Kounod: *Preliudio e Serenata*; 7. Rimsky-Korsakoff: *Hercules*; 8. Glazunof: *Nelodia e Serenata spagnola*; 9. Bruneau: *Preliudio e Noce dell'Alceste al mattino*; 10. Pierrel: *Serenata veneziana*; 11. Patalibher: *Serenata veneziana*; 12. Massenet: *Balletto del Fido*.

PARICI P. P. (Poste Parigie)

kc. 914 - m. 328.2 - kw. 60.80 %

18.30: Concerto vocale e strumentale. — 19.15: Dischi - Conversazione. Informazioni. — 20: Conversazione. — 20.30: Dischi - Conversazione. Informazioni. — 20.45: Concerto di canzoni francesi con artisti di varia. — 21.45: Musica da jazz dischi. — 22.45: 20.50: Ultime informazioni.

PARICI TORRE EFFEL

kc. 707 m. 1465.8 - kw. 13.80 %

18.45: Conversazione teatrale. — 19: Giornale parlato informale. — 19.45: Giornale parlato diretti conversazioni. — 20.20: Bollettino meteorologico. — 20.30: Radio-concerto sinfonico diretto da Ed. Planas. 1. J. S. Bach: *Suite di sei pezzi* marcia minuetto e trio; 2. Flaminio: *musette, adagio, giga*; 3. Flaminio: *Finale del quintetto* per flauto e archi; 3. Pierné: *Canzonetta*, clarinetto; 4. Hahn: *Ciboulette*, selezione; 5. Solo di violino. 6. Messager: *L'Amore in maschera*. — 21.30-22: Alcune composizioni di Danieret.

RADIO PARICI

kc. 174 - m. 1224.1 - kw. 75.80 %

15.45: Corso di chiusura della Borsa valori di Parigi. — Corso della zucchero a Parigi e New York. — Corso dei grani a Chicago-Winnipeg (10 avviso). — 16.30: Corso dei grani a Chicago-Winnipeg (20 avviso). — Meteorologia - Comunicati Agricoli - Conferenza. — Corso di chiusura della Borsa di commercio di Parigi. — Mercantili. — 19: Conferenza. — Il giornale nord-africano. — 19.45: Mercantili. Informazioni. — 20: I rapporti della musica e del cinematografo, conferenza. — 20.30: In-

formazioni Meteorologia. — 20.40: Chiacchierata gastronomica. — 20.45: Recitazione: Poemi in prosa di Baudelaire. — 21.15: Notizie di stampa.

STRASBURGO

kc. 889 - m. 345.2 - kw. 11.670 %

17: Giovezza di pasta: Leconte de Lisle. — 17.15: Concerto orchestrale. — 18: Chiacchierata in tedesco. — 18.15: «La prova» nei festini», conferenza giuridica. — 18.30: Musica riprodotta. — 19.30: Informazioni. — 19.45: Musica riprodotta. — 20.30: Concerto sinfonico: 1. J. S. Bach: *Canata*; 2. Beethoven: *Pastorale*; 3. Franck: *Sinfonia in re minore*.

TOLOSA

kc. 779 - m. 385.1 - kw. 6.48 %

17: Trasmissione di immagini. — 17.15: Quotazioni di borsa e cambi. — 17.30: Chiatterie hawaiane. 1. Lever: *Ho notato* by. 2. Fiorillo: *Isola di paradisi* no. 3. *Bel flore et Havel*. — 17.45: Aria di opere. — 18: Concerto variato. — 18.15: Aria di opere. — 18.30: Mercantili. — Risultati delle corse di cavalli. — 19: Concerto di musica brillante. — 19.30: Ultime notizie dell'Agence Fourrier. — 19.45: Musica da ballo. — 20: Orchestra viennese. — 20.30: Selezione di films sonori. — 20.45: Concerto sinfonico. 1. Chabrier: *Marche gala*; 2. Linceo: *Valzer nuziale*; 3. Dvorak: *Canzone d'amore*, *Danze stare*. — 21: Concerto orchestrale. — 21.30: Il giornale parlato dell'Africa del Nord. — Notizie varie. — 22.45: Concerto sinfonico. Bizet: *L'Arlesiana*. — 23.15: Alcune melodie. — 23.30: Concerto classico Beethoven *VII Sinfonia*. — 24: Bollettino meteorologico. — Dalle 0.5 alle 0.30: Musica inglese.

GERMANIA

AMBURGO

kc. 800 - m. 372.2 - kw. 1.650 %

18.30: Concerto orchestrale di musica barocca. — 17.30: Conversazione per le musiciste. — 17.35: Conversazione su Breiger. — 18: Rassegna di libri nuovi su Goethe. — 18.35: Conversazione sociale. — 18.55: Quotazioni di Borsa e mercantili. — 19: Attualità. — 19.15: Meteorologia. — 19.30: *Lieder* di Gustav Mahler e Joseph Marx con accompagnamento di piano. — 20: Trasmissione dall'America. «Di che cosa si parla in America», conversazione. — 20.30: Secondo concerto goethiano: 1. Wagner: *Overture al Faust*; 2. Fr. Schubert: *Intermezzo al Faust*, seconda parte per coro. — 21: Sinfonia per parte *al Faust*. — 22: Notiziario e bollettini diversi. — 22.30: Concerto orchestrale - Scherzi e musicose (composizioni di Levine, Chopin, Max Reger, J. Haas, eccetera).

BERLINO

kc. 718 - m. 419 - kw. 1.650 %

18.30: Musica per flauto e piano. — 18.45: *Lieder* e canzoni per flauto e clarinetto. — 19: Per i giovani. — 17.30: Rassegna libraria. — 17.30: Notizie della settimana. — 17.50: Concerto di musica brillante. — 18.45: Notizie radiofoniche. — 19: Attualità. — 19.10: Cori misti con accompagnamento di piano. — 19.30: Conversazione turistica. — 20: Trasmissione da Washington. — 20.15: Venti Breslavia. — 21.15: Concerto orchestrale, diretto da Edwin Fischer, che vi parteciperà come pianista; 1. J. S. Bach: *Concerto per piano in do maggiore*; 2. Hall-Abaco: *Concerto da chiesa in si bemolle maggiore*; 3. Mozart: *Concerto per piano in do bemolle maggiore*. — 21.45: Conversazione turistica. — 21.20: Notizie politiche e bollettini vari. — Ind. fino alle 24.30: Musica da ballo.

BRESLAVIA

kc. 923 - m. 325 - kw. 1.650 %

18: «Stranze nobilitate d'affittare», conversazione per il giorno. — 18.30: Concerto di musica brillante in un Caffè. — 17.30: Mercantili. — Ind. Rassegna di libri. — 17.50: Nuova generazione. — Poeti giovani. — 18.30: Conversazione di attualità. — 18.50: Conversazione di giardinaggio. — 19.15: Me-

teorologia. In seguito: Concerto di dischi. — 18.55: Meteorologia. — 20: Di che cosa si parla in America - conversazione (trasmisione dall'America). — 20.45: Concerto della Filarmónica Slesiana: Programmato di valzer. — 21.15: Notiziario. — 21.35: Leon Jessel: *La ragazza della Foresta nera* (opera orchestrale). — 21.30: Bollettini diversi. — 21.30: Musica da ballo dell'orchestra della stazione. — 21: Musica chiesa della stazione. — 24: Fine.

FRANCOFORTE

kc. 770 - m. 395.8 - kw. 1.650 %

18.55: Notizie economiche. — 17: Concerto orchestrale. — 18.15: Rassegna economica. — 18.25: Per il 90° compleanno di Adolf Stoltze, conferenza e recitazione. — 18.50: Conferenza medica. — 19.15: Notiziario. — 19.20: «La posta aerea» no. 1922. — 19.30: Venti Muehlacker. — 20.15: Venti Muehlacker. — 21.15: Venti Muehlacker. — 22.30: Segnale orario e notizie varie. — 22.45: Concerto orchestrale.

HEILBERG

kc. 1086 - m. 370.5 - kw. 60.70 %

16: Per le signore. — 16.30: Concerto orchestrale. — 17.45: Rassegna di libri. — 18.15: Mercantili agricole. — 18.35: Conferenza. — 18.35: «La battaglia di Heilberg 125 anni fa», conferenza. — 18.55: Ernst Illas recita alcune liriche sue. — 19.25: Trio: *Schumann*: Trio in re minore. — 30: Di che cosa si parla in America (da Washington). — 20.15: Selezione di opere teatrali. — 20.15: Venti Berlino. — 22.15: Notiziario.

KOENIGSWATERHAUSEN

kc. 1834 - m. 1634.8 - kw. 60.70 %

17.30: Conferenza. — 18: Il pubblico del teatro e i radiocollaboratori. — Conferenza. — 19: Attualità. — 19.15: Conferenza per i medici dentisti. — 20: Di che cosa si parla in America. — Conferenza. — 20.15: Venti Muehlacker. — 21.15: Concerto da Berlino. — 22.15: Chiacchierata sulle gite domenicali. — 22.20: Notiziario. — Ind. Danze.

LANGENBERG

kc. 635 - m. 472.4 - kw. 60.70 %

18.30: Trasmissione per i fanciulli. — 17: Concerto dell'orchestra della stazione con arie per baritone. — 19.15: Rassegna di libri di nuova edizione. — 19.40: Conversazione in inglese. — 19.45: Notiziario e bollettini diversi. — 19.55: Conferenza. — 19.55: Notiziario. — 20: Trasmissione dall'America. «Di che cosa si parla in America», conversazione. — 20.30: Conversazione musicale. — 21: Musica da camera. — 22.20: Notiziario e bollettini diversi. — 22.40.24: Trasmissione da un Caffè di un concerto di musica da ballo.

LIPSIÀ

kc. 1167 - m. 553.3 - kw. 2.60 %

18.30: Concerto orchestrale. — 17.30: Rassegna scientifica. — 17.50: Notizie economiche e mercantili. — 18: Impressioni cinesi (chiacchierata). — 18.25: Lezione di inglese. — 18.55: Informazioni. — 19: «Il matrimonio di Mozart e il destino della sua famiglia», conferenza. — 19.30: Concerto vocale. *Lieder del Nord* e composizioni di Fr. Schubert e Strauss. — 20: Di che cosa si parla in America. — 20.15: Chiacchierata sul valzer (da Breslavia). — 21.25: *L'orologio*, conferenza, recitazione e canto. — 21.55: Notiziario. — Ind. fino alle 24: Concerto orchestrale.

MONACO DI BAVIERA

kc. 683 - m. 527.9 - kw. 1.650 %

18.55: Concerto orchestrale. — 18.40: Conferenza di pedagogia. — 17.40: Concerto orchestrale. — 18.15: Cronaca teatrale. — 18.35: «La vita di teatro in provincia», conferenza. — 18.45: Conferenza. — 19.35: Venti: *Un ballo in maschera*, opera in 5 atti. — 22.30: Segnale orario. — Meteorologia. — Notiziario. — 23: Trasmissione da Washington. «Di che cosa si parla in America».

MUEHLACKER

kc. 632 - m. 360 - kw. 60.70 %

11: Venti Langenberg. — 18.15: Segnale orario, meteorologia, notizie agricole.



18.55: «L'originale dappertutto», conferenza. — 18.50: Conferenza medica. — La disinfestazione. — 20: Di che cosa si parla in America. — 20.15: Supplément *Jeppera*, opera comica. — 21.15: Paul Schauf: *Una lezione alla scuola del 2000*, radioteatro. — 22.20: Segnale orario, notizie varie. — 22.45: Concerto da Francoforte.

INGHILTERRA

DAVENTRY NATIONAL

kc. 102 - m. 1654.4 - kw. 20.80 %

LONDON NATIONAL

kc. 1147 - m. 861.6 - kw. 60.80 %

NORTH NATIONAL

kc. 996 - m. 301.8 - kw. 60.80 %

16.15: Concerto orchestrale di musica brillante da Edinburgo. — 17.15: L'ora dei fanciulli. — 18: Notiziario. — 18.30: Schubert: *Musiche per pianoforte*. — 18.50: Conversazione di giardinaggio. — 19.10: Conversazione teatrale. — 19.20: Terra conversazione del ciclo. — La biografia al servizio dell'uomo: Pasteur (1822-1895). — 20: Concerto dell'orchestra della B.H.C. (sezione F), diretta da Edward Clark. 1. Schubert: *Overture di Rosamunda*; 2. Bach: *Duo per clavicembalo*; 3. Mozart: *Marzia Turca*; 4. Schubert: *Quintetto per piano*; 5. Meyerbeer: *Overture delle Struense*. — 21: Notiziario. — 21.15: Reportage di una partita di golf. — 21.25: Previsioni marittime. — 21.30: Concerto della Borsa di New York. — 21.30: Conversazione d'attualità. — 21.45: «Miscellanea», programma variato. — 22.45.24: Musica da ballo ritrasmissa.

LONDON REGIONAL

kc. 843 - m. 358.8 - kw. 60.80 %

16.15: Concerto orchestrale di musica brillante. — 17.15: L'ora dei fanciulli. — 18: Notiziario. — 18.30: Concerto dell'orchestra della B.H.C. (sezione G), diretta da Joseph Lewis, con arie per soprano. — 20: Concerto di musica da ballo dell'orchestra di Henry Hall. — 21: Discorsi ad un banchetto (da North Regional). — 21.30: Concerto di musica brillante. inglese (orchestra da teatro della B.H.C.). 1. Cyril Scott: *Tra danze*. 2. Quilter: *Tre danze inglesi*; 3. Leslie Woodgate: *Suite di danze inglesi* per orchestra d'archi; 4. Coleridge-Taylor: *Tre danze*; 5. Arthur Wood: *Tre danze*. — 21.15: Notiziario. — 21.15.24: Musica da ballo ritrasmissa.

CONVERSAZIONI AGRICOLE DELLA SETTIMANA

- 6 Giugno - Nitrazioni in eccesso.
- 7 Giugno - Bacco in primavera.
- 8 Giugno - Interrogando le campagne risarive.
- 9 Giugno - Pioggia a volontà?
- 10 Giugno - Utilizzazione del lentisco.
- 11 Giugno - Il finocchio.

Le conversazioni agricole del pomeriggio vengono trasmesse da tutte le stazioni. L'ora della trasmissione è indicata nei programmi.

TAPPETI SARDI

ed altri lavori caratteristici a mano, adatti anche per regali di nozze e feste in genere. Vendita diretta a famiglie e privati a prezzi da grossista. — Scrivere al Cav. PIRAS - Scuola del Tappeto Sardo in ISILI (Nuoro).

VENERDI

10

MIDLAND REGIONAL

no. 722 - m. 399,8 - kw. 25/80 %

17.16: Per i fanciulli. - 18: Notizia. - 18.30: Concerto di musica brillante. - 19.30: *Lieder* di Brahms per contralto. - 20: Vedd London Regional. - 21.30: Dischi. - 22.15: Notiziario. - 22.30: Trasmissione di danze dal Savoy Hotel.

NORTH REGIONAL

no. 825 - m. 468 - kw. 60/80 %

16.15: Vedd Ventury National. - 17.16: L'ora del fanciulli. - 18: Notiziario. - 18.30: Concerto dell'orchestra della stazione diretta da John Bridge. - Negli intervalli: Musica per pianoforte. - 19.30: Concerto d'organo da un cinematografo. - 20: Vedd London Regional. - 21: Discorsi ad un banchetto. - 21.30: Concerto dell'orchestra della stazione diretta da John Bridge. - Composizioni inglesi. - 22.15: Notiziario. - 22.30: Vedd Ventury National. - 22.45: Vedd London Regional.

JUGOSLAVIA

BELGRADO

no. 697 - m. 430,4 - kw. 5,5/60 %

16.30: Conferenza. - 17: Concerto della radio-orchestra. - 18.45: Segnale orario. - Programma. - 19: Lezione di canto. - 19.30: Canti jugoslavi. - 20: Conferenza. - 20.30: Vedd Lubiana. - 22.00: Notizie varie e sportive. - 22.20: Trasmissione da un caffè.

LUBIANA

no. 521 - m. 575,8 - kw. 5,6/40 %

18: Concerto di quintetto. - 19: Lezione di francese. - 19.30: Per la signora. - 20: Lezione per i scolasti. - 20.30: Trasmissione da Belgrado. - 22.30: Notiziario.

ZAGABRIA

no. 977 - m. 301 - kw. 0,75/80 %

19.45: Comunicati. - 20: Dischi. - 20.30: Vedd Lubiana. - 22.30: Notizie di stampa. - 22.40: Jazz band.

NORVEGIA

OSLO

no. 977 - m. 1082 - kw. 60/70 %

Il programma non è arrivato.

OLANDA

HILVERSUM

no. 1019 - m. 296,1 - kw. 7/80 %

16.10: Per i fanciulli. - 18.45: Conferenza di musica. - 19.30: Conferenza. - 19.45: Continuazione del concerto. - 19.40: Conversazione sulla gioventù moderna. - 20.10: Dischi. - 20.40: Conferenza religiosa. - 21.10: Dischi. - 21.45: Informazioni religiose. - 21.45: Notiziario. - 21.55: Dischi. - 22.40: Fine.

MUIZEN

no. 100 - m. 1276 - kw. 7/90 %

18.10: Comunicati di polizia. - 18.25: Conferenza. - 19.40: Ritrasmisione dall'Istituto Pedagogico di Amsterdam (canto, recitazione, conversazione, eccetera). - 21.40: Notiziario. - 21.50: 22.10: Dischi.

POLONIA

VARSAVIA

no. 219 - m. 1471,1 - kw. 190/90 %

17: Concerto orchestrale di musica patriottica. - Il culto del sole e dell'acqua. - conversazione. - 18.20: Musica da ballo ritrasmessa da Leopoli. - 19.10: Varie. - 19.30: Giornale radio. - 19.40: Rassegna della stampa agricola estera. - 19.55: Programma di

domani. - 20: Concerto sinfonico (dallo studio). - Orchestra filarmónica e violoncello solista. - Ministrick (invertebrato dell'opera *Fiz*; S. Maklakovic); Concerto per violoncello e orchestra; J. Brahms: *Sinfonia in re maggiore* n. 2. - 20.55: Conversazione sulla Palestina. - 21.40: Supplemento di giornale radio. - 21.45: Bollettino meteorologico. - 22: Musica da ballo. - 22.40: Informazioni sportive. - 22.50: Musica da ballo.

KATOWICE

no. 734 - m. 408,7 - kw. 12/70 %

17: Concerto orchestrale. - 18: Conferenza. - 18.30: Musica da ballo. - 20: Concerto sinfonico. - 21: Musica da ballo. - 22: Corrispondenza in francese negli ascoltatori.

VILNA

no. 531 - m. 595 - kw. 18/80 %

16.15: Ai polacchi in Lituania. - conversazione. - 16.30: Programma di domani. - 19.35: Notiziario da Varsavia. - 20.30: Trasmissione da Varsavia. - 22.20.30: Concerto di musica brillante. - 22.40.23.30: Trasmissione da Varsavia.

ROMANIA

BUCAREST

no. 701 - m. 596,7 - kw. 19/100 %

17: Musica militare. - 18: Informazioni. - 18.10: Musica militare. - 18: Conferenza di filosofia e religione. - 19.40: Dischi. - 20: Storia della musica (con illustrazioni musicali). - 20.45: Cori. - 21.45: Informazioni.

SPAGNA

BARCELONA

no. 600 - m. 346,8 - kw. 7/6

18.17: Concerto di dischi. - 20: Concerto del 1710 della stazione. 1. *Damir* (amoroso, piccola serenata); 2. *Campana*; 3. *Wagner*; 4. *Haendel*; 5. *Minuetto dal Saison*. - 20.30: Quotazioni di Borsa. - Dischi (a richiesta degli ascoltatori). - Notizie dai giornali. - 21: Convivio della cattedrale. Previsioni meteorologiche. - Quotazioni di Borsa. - Ritrasmisioni di stazioni estere. - 22.18: Concerto dell'orchestra della stazione. 1. *Mozart: Così fan tutte*, ouverture. 2. *Chopin: Concerto n. 4*. - 22.20: Concerto di musica da ballo. - Danze moderne. - 23: Conversazione in catalano. - 23.30: Concerto orchestrale da un Caffè. - 1: Fine.

MADRID

no. 707 - m. 424,3 - kw. 1,3

20: Campana. - Quotazioni di Borsa. - Mercuriali. - Dischi (a richiesta degli ascoltatori). - 20.30: Conversazione letteraria. - Continuazione del concerto di dischi. - 21.15: Notizie. - Relazione della seduta parlamentare. - 21.30: Fine. - 21.30: Campana. - Segnale orario. - Relazione della seduta parlamentare. - Concerto sinfonico (in dischi). - Composizioni di Mendelssohn, Massengold, Heethoven, etc.). - 0.45: Ultime notizie. - Cenni sul programma della settimana ventura. - 1: Campana. - Fine.

SVEZIA

STOCOLMA

no. 888 - m. 425,4 - kw. 55/80 %

17: Musica brillante. - 17.45: Dischi. - 18.40: Canzone del *Ministrick* (trattato tedesco del sec. XIII e XIV). - 19.20: Conversazione. - 20: Musica militare. - 21: Recitazione. - 21.30: Composizioni per violoncello e piano. - 22: Concerto. 1. Haydn: *Quartetto*, opera 64; 2. Stanhanimar. *Quartetto* per archi, op. 18.

SVIZZERA

no. 119 - m. 189 - kw. 87 %

16.30.17: Trasmissione per i fanciulli. - 18: Il microfono. - conversazione sperimentale. - 19: Segnale orario. - Meteorologia. - Bollettino automobilistico. - Mercuriali. - Rassegna

delle manifestazioni sportive di domenica. - 19.30: Conversazione agricola. - 20: Concerto orchestrale. - strumentale vocale. - Composizioni di Verdi. - Negli intervalli poche parole sulla vita musicale del compositore. - 21.30: Meteorologia. - Notiziario. - 21.45: Una ora di varietà. - 22.30: Fine.

RADIO SUISSE ROMANDE

no. 742 - m. 403,8 - kw. 25/80 %

17: Segnale orario. - 17.17: Trasmissione per le stazioni. - 17.45: Concerto dell'orchestra d'archi della stazione. - 18: Meteorologia. - 18.1: Conversazione sportiva. - 18.30: Bollettino dell'Automobile Club Svizzero. - 19.30: I lavori della Conferenza del disarmo. - conversazione sportiva. - 19.45: Eventuali comunicazioni. - 20: Arie italiane per tenore e baritone con accompagnamento di piano. - 20.40: Jean Hilsenrath: *La giornata di Cortez*, composta in un atto e quattro quadri. - 21.30: Concerto bandistico ritrasmesso da Friburgo. - 22: Meteorologia. - Notiziario. - 22.15: Fine.

UNGHERIA

BUDAPEST I

no. 548 - m. 650,6 - kw. 18,6/70 %

16.10: Conversazione. - 17: Conferenza. - 17.30: Concerto orchestrale. - 18: Lezione di stenografia. - 19.30: Conferenza. - 19.45: Concerto orchestrale. 1. Saint-Saens: *Un'aria dal Sansone e Dalila*; 2. Huszka: *Un'aria dell'opera: Il principe Rob*; 3. Stephanides: *Tortolay*; 4. Bierig: *Aria*; 5. Lurancé: *Solo*. - 20.30: Minuetto. - Concerto corale: Liszt: *La leggenda di Santa Elisabetta*, oratorio. - Indi. Concerto orchestrale.

BUDAPEST II

no. 1428 - m. 210 - kw. 3

17.25-26: Vedd Budapest I.

U.R.S.S.

MOSCA KOMINTERN

no. 207 - m. 118,5 - kw. 100/80 %

MOSCA STALIN

no. 707 - m. 424,3 - kw. 100/80 %

15: Concerto orchestrale. - composizioni di Glinka, Balakirev e Rimski-Korsakov. - 16.30: Ora letteraria. - 17.30: Concerto schubertiano. - 18.30: Concerto dedicato a Schubert e a Selmann. - 19.30: Concerto orchestrale in tedesco. - 21.10: Ultime notizie. - 21.30: Rassegna della *Pravda*. - 21.55: Segnale orario dalla Torre del Cremlino.

MOSCA SPERIMENTALE

no. 416,8 - m. 720 - kw. 90

18.45: Scelzionati al microfono. - 17.30: Trasmissione d'opera. - 21.55: Segnale orario dalla Torre del Cremlino.

STAZIONI EXTRAEUROPEE

ALGERI

no. 813 - m. 384,8 - kw. 16

20: Notizie finanziarie. - Quotazioni di Borsa. - Cambi. - Notizie marittime. - Meteorologia. - 20.15: Il quarto d'ora del colonno. - Raccolta del tabacco. - 20.30: Arie di opere. - 20.55: Ultime notizie. - L'ora esata. - 21: Concerto orchestrale. 1. Haydn: *La festa da Teresa*; 2. Feyerer: *Balletto di Giordania*; 3. Translaieur: *Serenata*; 4. Massenet: *Balletto del Cid*; 5. Honegger: *Pastorale d'estate*; 6. Sverndsen: *Hajavida norvegese* n. 4; 7. Massenet: *Scene napoletane*. - 22.15: Dizione. - 22.30: Musica da ballo.

ANGORA

no. 186 - m. 1638 - kw. 7

18: Musica orientale. - 17.30: Concerto di violino.

RABAT

no. 120 - m. 416,4 - kw. 2,5

17.18: Musica riprodotta. - 20.30: Musica riprodotta. - 20.45: Conversazione agricola. - Giornale parlato (bollettino meteorologico, notizie dell'agenzia Havard). - 18.30: Concerto orchestrale di musica varia (dodici numeri). - Nell'intervallo: Conversazione geologica. - 23: Ritrasmisione o musica riprodotta.

2

APPARECCHI DI CLASSE



CAESAR

Lire 1950

Superetodina o valvole schermate con **sette Radiotron** di cui **due Multi-Mu**. Appartiene alla elettronica Presa per Pik-up.



PRINCEPS

Lire 1450

Cinque valvole Radiotron (3 schermate di cui **due Multi-Mu**, pentodo finale e raddrizzatrice). Appartiene all'elettronica Presa per Pik-up.

Questi due apparecchi di classe contengono i migliori componenti che siano oggi prodotti nel campo della Radiotecnica. La proficua unibilità e potenza del Princeps, sono ormai a tutti note. Il Caesar poi è una superetodina con selebilità e sensibilità agguite al massimo grado e tali da soddisfare le maggiori esigenze.

PAGAMENTO COMODO A RATE
Chiedeteci invio gratuito opuscolo illustrato e condizioni a **RADIO PRATI - MILANO**
Piazza Virgilio, 4 - Telef. 16.119

Concessionari per ROMA: Ditta **Salvadori Radio**, Via IV Novembre, 158/A.
Concessionari per TORINO: Soc. An. **E. D. Costantini & C.**, Via Ospedale, 11.
Concessionari per NAPOLI: Ditta **Salvatore Radio**, Via Roma, 365.
Concessionari per PADOVA: Ditta **Alido Meneghini**, Via Tommaso, 49 bis.

SUPERTRASMISSIONI

Roma - Napoli - Ore 20,45: *Tannhäuser*, opera di R. Wagner (dallo Studio).
 Milano - Torino - Genova - Trieste - Firenze - Ore 20,30: *La principessa dei dollari*, operetta di L. Fall (dallo Studio).
 Palermo - Ore 20,45: *La casa innamorata*, operetta di C. Lombardo (dallo Studio).



SUPERTRASMISSIONI

Copenaghen - Ore 21,55: *Selezione di musica d'opere moderne*.
 Vienna - Ore 20: *Esamazioni di canzoni soldatesche a musica militari del Seicento e del Settecento*.

MILANO-TORINO-GENOVA TRIESTE-FIRENZE

Milano: ke 905 - m. 331,4 - kv. 7/10 %
 Torino: ke 1096 - m. 213,7 - kv. 7/100 %
 Genova: ke 659 - m. 312,8 - kv. 10/70 %
 Trieste: ke 1211 - m. 247,7 - kv. 10/100 %
 Firenze: ke 598 - m. 501,7 - kv. 20/100 %

8,15: Giornale radio.
 8,30: Lista delle vivande.
 11,45-12,30: (Milano-Torino-Genova-Firenze). MUSICA VARIA: 1. Dixio: *Passa il torero*; 2. Durand: *Ciaccona*; 3. Pietri: *Acqua cheta*, fantasia; 4. Pavese: *Baby*; 5. Lico: *Garotta gitano*; 6. Lehar: *Eva*, suite; 7. Hamud: *Arabesca*; 8. Malberto: *In Danzinglandia*; 9. Tartara: *Madre*; 10. Giuseppe Mule: *Canto d'Inferno*; 11. Abel: *Ferza tre*.
 12,30: Dischi.
 12,45: Giornale radio.
 13: Segnale orario ed eventuali comunicazioni dell'E.I.A.R.
 13-14 (Trieste): **QUINTETTO**: 1. Cabella: *Suite russa*; 2. Spico: *Teneramente*; 3. Anselmi: *Sara*; 4. De Micheli: *Cinet danzo*; 5. Urbach: *Rugada primaverile sulla tomba di Schumann*; 6. G. Strauss: *Inferno all'anore*; 7. Penna: *Lylla*; 8. Zuculini: *Carnacetta*; 9. Corlepassi: *Farfalle d'oro*.

13,1-14,30 (Milano - Torino - Genova - Firenze): **CONCERTO VARIATO**: 1. Suppé: *Giro di banditi*, introduzione; 2. Aubert: *La rosa nera*; 3. Canzone; 4. Giordano: *Fedora*, fantasia; 5. Canzone; 6. Scassola: *Festa a Stigitta*; 7. Gershwin: *Oh, Kati*, fantasia; 8. Canzone; 9. Piovano: *Serenata Pampalou*; 10. Satta: *Touring Club Italiano*.
 13,45 (Milano): Borsa.
 13,55 (Torino): Borsa.
 14 (Genova): Borsa.
 14,5 (Firenze): Borsa.
 14,10 (Trieste): Borsa.
 16,15: Giornale radio.
 16,30: Canuccio dei bambini.
 16,40: Rubrica della signora.
 16,50 (Trieste): **CONCERTO VARIATO**: 1. Boieldieu: *La donna bianca*, ouverture; 2. Schubert: *Il pescatore*; b) Schumann: *Falena bella*; c) Brahms: *Serenata inutite* (soprano Mafalda Bocconi); 3. Puccini: *Tosca*, selezione; 4. a) Cimara: *Fiocora la nave*; b) Tosti: *Serenata* (soprano M. Bocconi); 5. Blatte-Mann: *Saltarello*; 6. Culotta: *Fiorisce il sogno*.



16,50 (Milano-Torino-Genova): Musica da ballo ritrasmessa dalla sala Gay di Torino.
 16,50 (Firenze): Musica da ballo dal Bistrante «Il pozzo di Beatrice».
 17,35: Ing. Ferdinando Barbacini: Corso popolare di meteorologia.
 17,50-18: Giornale radio - Estrazioni del R. Lotto - Risultati delle corse al galoppo a San Siro - Comunicazioni dell'Enit.
 18,15: Comunicazioni dei Consorzi agrari.
 19: Comunicazioni del Dopelavoro.
 19,5-19,30 (Milano-Torino-Genova-Firenze): MUSICA VARIA: 1. Pennati-Mulvezzi: *Fior d'Andalusia*; 2. Ranzato: *La campanella*; 3. Valverde: *La gran via*, selezione; 4. Mignone: *Danza rutena*.

19,5-20 (Trieste): **QUINTETTO**: 1. Apollonio: *Signora e signorina*; 2. Montagnini: *Mia pircota bambola*; 3. Di Lazzaro: *Canzone*; 4. Bonelli: *Brezza notturna*; 5. Lehar: *Zarewitch*, selezione; 6. Escobar: *Ronda brasiliana*; 7. Crosti: *Putaky e Palaku*.
 19,25 (Trieste): Disco Fonogiola. Lezioni 55° e 56° di lingua francese (pagine 232, 235, 236, 239 della Guida).
 19,30: Segnale orario ed eventuali comunicazioni dell'E.I.A.R.
 19,31-20 (Milano-Torino-Firenze): Dischi.
 19,31-20 (Genova): MUSICA VARIA: 1. Krone: *Lusingato tra i tili*; 2. Buder: *Il vostro cuore*; 3. Antran: *La poupie*, fantasia; 4. Gris: *Parce che st...*
 20: Giornale radio - Bollettino meteorologico.

20,15: Battista Pellegrini: «Avvenimenti e problemi», conversazione.
 20,30:

La principessa dei dollari

Operetta in 3 atti di LEO FALL diretta dal M° NICOLA RICCI.
 Personaggi:
 Ellis Couder . . . Maria Gabbi
 Daisy Anita Osella
 Olga Labinska . . . Nina Artuffo
 Fredy Werburg Guido Agnoletti
 Hans Von Stiek . . . R. Massucci
 Couder Giacomo Osella
 Negli intervalli: Libri nuovi - Giuseppe Villaroel: «Ricordi dell'Olooeuto; Verga o Pirandello», conversazione.
 Dopo l'operetta: Giornale radio - Musica da ballo dalla Finscletteria Toscana di Milano.
 23,55: Ultima notizia.

ROMA - NAPOLI

Roma: ke 690 - m. 411,3 - kv. 50/100 %
 Napoli: ke 941 - m. 318,8 - kv. 15,70 %
 ROMA ONDE CORTE (2,80): ke 11810 m. 26,4 - kv. 0,50 %

8,15-8,30 (Roma): Giornale radio - Comunicati dell'Ufficio presagi.
 12: Musica riprodotta.
 12,35: Previsioni del tempo.
 12,45-13: **CONCERTO VOCALE E STRUMENTALE**: **Rádioselitto**: 1. Schubert: *Marcha militare*; 2. Garofalo: *Irlanda*, poemetto - Violinista Maria D'Alba; c) Carloni: *Serenata al vento*; b) Elgar: *Saluto d'anore*, - Indio-sustelo; 3) Fauchey: *Lago di Como*; 4. Puccini (Billi): *Turandot*, fantasia - Violinista Maria D'Alba; c) Chaminade: *Danza spagnola*. - **Rádioselitto**: 5 Dax: *Finestra a Stigitta*; 6. Forrelo: *Clarton*.
 13,15: Giornale radio - Borsa.
 13,30: Segnale orario - Eventuali comunicati dell'E.I.A.R.
 17: Cambi - Comunicato della R. Società Geografica - Giornale radio - Comunicati dell'Ufficio presagi.
 17,15: Novella di N. Lauricelli Gaspertini.
 17,30: **CONCERTO VOCALE**: Soprano Vera Nadia Poggiali: a) Gluck: *O del mio dolce ardor*; b) Bellini: Norma, «Casta diva»; c) Verdi: *Atta*, «Alfiora vincitor».
 17,45-18,15: **CONCERTO VARIO**: 1. Scassola: *Festa a Stigitta*; 2. P. Mascagni: «Barcarola», dall'opera *Silvano*; 3. Culotta: *Serena*; 4. Pomper: *Chanson villageoise*, per piano e violoncello (solista C. Bollghieri); 5. De Vila: *Sara! la donna mia*; 6. Bolognani: *Fior d'Andalusia*.
 18,15: Giornale dell'Enit.
 18,25: «Paesi d'Italia: Monti d'Italia», conversazione di Maria Luisa Fiumi.

IL CONSIGLIO DEL LIBRATO

Questo sera verso le ore 22 tutte le stazioni d'Italia presenteranno la novità libraria della settimana:
EMILIO LUDWIG
VITA DI GOETHE
 Volume di pagine 600, con 22 tav. l. + i. in ed. colorate e cronologie. Edizione allegata L. 35, in bustina L. 25.
 La maggior biografia del maggior Poeta tedesco.



La pianista Elva Bonzagni, che ha eseguito a Radio-Roma musiche di Ciaikovski e Zuffellato.



M° Corrado Martinis.

SABATO

18,55 (Napoli): Cronaca dell'Iro-porto - Notizie sportive.

19: Segnali per il servizio radio-atmosferico trasmessi a cura della R. Scuola F. Cesi - Lezione di telegrafia Morse - Notizie agricole - Giornale radio - Sfogliando i giornali.

20: Segnale orario - Eventuali comunicati dell'E.I.A.R. - Musica riprodotta

20,30: Notizie sportive - Notizie varie.

20,45:

Tannhäuser

Dramma musicale in tre atti
Versi e musica di R. WAGNER
(Edizione Ricordi).

Personaggi:

Il Langravio, basso Romeo Moriani
Tannhäuser, tenore A. Melandri
Walframo, baritone Augusto Busc
Walter, tenore Gino Del Signore
Ilteroff, basso Luigi Bolpagni
Reinmarc, basso Gino Avanzini
Enrico, tenore Ilfo Ferroni
Elisabeth, soprano Arny Helu
Tenero, soprano Lotte Burk
Un pastore, soprano V. Brunetti
Quattro Paggi, N. N.

Maestro concertatore e direttore
d'orchestra R. SANTARELLI.

Maestro del coro E. CASOLARI.
Negli intervalli: Libri nuovi -
Attori del nostro tempo: Bug-
gero Lupi, conversazione di
Maurio Gorsi.

Ultime notizie.

BOLZANO

Kc. 815 - m. 368,1 - kw. 1/100%

12,30: Segnale orario - Eventuali comunicati dell'E.I.A.R. - Bollettino meteorologico.

MUSICA BRILLANTE: 1. Supplé: *Pacta e contactus*, ouverture; 2. Buzonzi: *Mirella*; 3. Rixio: *Giornata senza l'amore*; 4. Coates: *Giorni estivi*, suite; 5. Lehar: *Fata morgana*; 6. De Micheli: *Le canzoni d'Italia*, selezione; 7. Montagne: *Iacotte*.

13,30: Giornale radio - Comunicati dei Consorzi Agrari.

17: MUSICA VARIA (Quintetto): 1. Bloni: *Il vecchio Fritz*; 2. Moya: *Canto del cuore infante*; 3. Conia: *Pensando a te*; 4. Menconi: *Viaggio in festa*; 5. Martini: *Venere*; 6. Holo: *Nerone*, fantasia; 7. Cortapassi: *Nemé*; 8. Giuliani: *Hidi*, Viaggio.

17,55-18: Comunicazioni del Dop-pelporto.

20: Segnale orario - Eventuali comunicati dell'E.I.A.R.

Musica operettistica e canzoni

Parte prima:

1. Supplé: *Dieci donne senza ma-*

rifo, sinfonia.

2. Kaiman: *Fior del Missouri*.

3. Lehar: *Eva*, valzer.

4. Lombardo: *O Ci-Ci-Là*.

5. C. Strauss: *Principe Matua-*

lem, selezione.

Libri nuovi,

6. Trevisoli: *Intermezzo dell'o-*

perella Sotto la maschera.

7. Stalz: *Se non ci fosse un pic-*

colo se.

8. Rizzola: *Occhi di fuoco*, inter-

mezzo.

9. Heymann: *Il mio cuore vi*

saluta.

10. Pietri: *Casa mia, casa mia*,

fantasia.

Parte seconda:

1. a) Mascheroni: *Tutto quel che*

fa papà; b) De Serra: *La-*

dro d'amore; c) Papani-

Marf: Joha (tenore Aldo

Belia).

2. Bixio: *Non va* (orchestra).

3. Mariniotti: *Aroni*.

4. Darny: *Curezze*.

5. Fiaccone: *For-trol del baci*.

6. Mascheroni: *Se tu mi baci*.

7. Calderoni: *La canzone del*

Lago Maggiore.

22,30: Giornale radio.

PALERMO

Kc. 572 - m. 524,5 - kw. 3/70%

12,45: Giornale radio.

13-14: MUSICA VARIA (Sestetto): 1.

Penso: *Inutile prendi le tue*

Annat-Alwz; Intermzzo; 3. Lehar:

Eva, fantasia; 4. Catalani: *In so-*

gnio; 5. Banzato: *Il cuccolo* (viodi-

nista A. Munno); 6. Giordano: *Andra*

Chénier, fantasia; 7. Luzzaschi: *Ul-*

longuila; 8. Smith: *Mahin'faces*.

13,30: Segnale orario - Eventuali

comunicati dell'E.I.A.R. - Bollettino

meteorologico.

17,30: Musica riprodotta.

18-18,30: Cantuccio dei bambini:

Letture amene.

20: Comunicazioni del Dopelporto -

Radio-giornale dell'Enit - Notizia-

rio agricolo - Giornale radio.

20,20-20,45: Musica riprodotta.

20,25: Araldo sportivo.

20,30: Segnale orario - Eventuali

comunicati dell'E.I.A.R.

20,45:

La casa innamorata

Opera in 3 atti di C. LOMBAUDO

Direttore M^e F. MILITELLO

Negli intervalli: Libri nuovi -

Notiziario di varietà.

22,55: Ultime notizie.

PROGRAMMI ESTERI

LE STAZIONI SONO DISPOSTE IN ORDINE DI NAZIONALITA'

AUSTRIA

VIENNA

kc. 580 - m. 517,2 - kw. 14/80%

GRAZ

kc. 662 - m. 382,1 - kw. 7/80%

16: Chiacchierata: «Avventure, intelligen-

za e cura di animali» - 16,30:

«Viaggi di contrabbandieri e vita

nella foresta vergine», racconti - 17:

Concerto orchestrale - 18,45: Un po-

polo di mondanità nel Casacco, mito e

realità» - 19,15: Attuali -

19,45: Notiziario - 20: Canzoni

di soldati e musica militare di tre

secoli - 22: Notiziario - 22,15: Danze

e canto

e canto

e canto

e canto

e canto

e canto

e canto

e canto

e canto

e canto

e canto

e canto

e canto

e canto

e canto

e canto

e canto

e canto

e canto

e canto

e canto

e canto

e canto

e canto

e canto

CECOSLOVACCHIA

PRAGA

kc. 614 - m. 486,6 - kw. 120/80%

17,46: Conferenza - 17,56: Conferen-

za - 18,15: Trasmissione agricola -

18,15: «Come gli apprendisti e le gio-

vani operai dovrebbero impiegare le

loro vacanze», conversazione - 18,35:

Informazioni in tedesco - 18,30: Scat-

olini e cantato diretti da E. Brune

Schubmann (in tedesco) - 19: Con-

certo orchestrale - Musica brillante e

da ballo - 20: Il presente ed il pas-

sato della nostra arte», conversazione

- 20,15-21: Radio-cabaret - 21: Segnale

orario - 22: Segnale orario - Ultime

informazioni - Cronaca della giornata

- Informazioni sportive - 22,16: In-

formazioni del Radiogiornale - Pro-

gramma di domani - 22,20-24: Tra-

missione da Moravia-Ostrava

BRATISLAVA

kc. 1076 - m. 378,8 - kw. 13,5/80%

19: Come Praga - 22,16: Programma

di domani - 22,20-24: Come

Moravia-Ostrava

BRNO

kc. 878 - m. 344 - kw. 22/80%

19: Come Praga - 22,16: Informazio-

ni del Radiogiornale - 22,20-24: Come

Moravia-Ostrava

KOVICE

kc. 1072 - m. 393,6 - kw. 9,8/80%

18,45: Concerto dell'orchestra della

stazione - Musica brillante e da bal-

lo - 20: Come Praga - 22,16: Pro-

gramma di domani - 22,20-24: Come

Moravia-Ostrava

MORAVIA-OSTRAVA

kc. 1117 - m. 361,8 - kw. 11,8/80%

19: Come Praga - 22,16: Programma

di domani - 22,20-24: Radio-film - Sott-

strumenti diversi

DANIMARCA

KALUNDBORG

kc. 280 - m. 1163,8 - kw. 7,8/80%

ROSENLYSTEN

kc. 1087 - m. 281,1 - kw. 0,75/80%

16,30: Concerto - Nell'intervallo alle

16,15: Canto - 17,40: Notizie finanzia-

rie - 17,50: Lezione d'Inglese - 18,20:

Lezione di francese - 18,30: Meteorolo-

gia - 19: Notiziario - 19,15: Segna-

la orario - 19,30: Conferenza - 20:

Campare - Per i vecchi - 21: Rivista

canora - 21,25: Canzoni di Bellman -

21,55: Musica d'opere moderne -

22,45: Notiziario - 23: Musica da bal-

lo - 24: Campare

lo - 24: Campare

lo - 24: Campare

lo - 24: Campare

lo - 24: Campare

lo - 24: Campare

lo - 24: Campare

lo - 24: Campare

lo - 24: Campare

lo - 24: Campare

lo - 24: Campare

lo - 24: Campare

lo - 24: Campare

lo - 24: Campare

lo - 24: Campare

lo - 24: Campare

lo - 24: Campare

lo - 24: Campare

lo - 24: Campare

lo - 24: Campare

lo - 24: Campare

lo - 24: Campare

lo - 24: Campare

lo - 24: Campare

lo - 24: Campare

lo - 24: Campare

lo - 24: Campare

lo - 24: Campare

lo - 24: Campare

lo - 24: Campare

lo - 24: Campare

lo - 24: Campare

lo - 24: Campare

lo - 24: Campare

lo - 24: Campare

lo - 24: Campare

lo - 24: Campare

lo - 24: Campare

lo - 24: Campare

lo - 24: Campare

lo - 24: Campare

lo - 24: Campare

lo - 24: Campare

lo - 24: Campare

lo - 24: Campare

lo - 24: Campare

lo - 24: Campare

lo - 24: Campare

lo - 24: Campare

lo - 24: Campare

lo - 24: Campare

lo - 24: Campare

lo - 24: Campare

lo - 24: Campare

lo - 24: Campare

lo - 24: Campare

lo - 24: Campare

lo - 24: Campare

lo - 24: Campare

lo - 24: Campare

lo - 24: Campare

lo - 24: Campare

lo - 24: Campare

lo - 24: Campare

SABATO

cauzionale. — 19.30: Ultime notizie dell'Accademia Filarmonica. — 19.45: Musica da ballo. — 20: Orchestra viennese. — 20.30: Cinque minuti di Inglese. — 20.35: Selezione di film sonori. — 20.45: Concerto sinfonico moderno: 1. L'Apparia: La Tabajara; 2. Chabrier: Il re suo inebriato. — 21: Concerto variato. — 22: Orchestra argentina. — 22.15: Musica militare. — 22.30: Il giornale parlato dell'Africa del Nord. — 22.45: Concerto orchestrale. — 23: Musica brillante. — Dalle 0.5 alle 0.30: Musica in genere.

GERMANIA

AMBURGO
 kc. 808 - m. 372,2 - kw. 1,5/50 %
 16.15: Conversazione di meteorologia. — 16.30: Concerto orchestrale ritrasmesso da una stazione ternale. — 18: «I giochi olimpionici», conversazione. — 18.30: Conversazione sui usi e costumi del Siam. — 18.55: Quotazioni di Borsa e Mercatili. — 19: Attualità. — 19.35: Meteorologia. — 19.50: Programma variato. — 20: Trasmissione da Vienna. — 22: Notiziario e bollettini diversi. — 22.20: Trasmissione di un concerto di musica da ballo da un Caffè.

BERLINO
 kc. 710 - m. 419 - kw. 1,5/50 %
 18: Conversazione varia. — 18.25: Diver per piano e soprano. — 18.50: Comunicazioni. — 18.55: Notizie radiofoniche. — 19: Attualità. — 19.15: Conferenza d'argomento medico. — 19.35: Conversazione varia. — 19.45: Anthos bocke dalle sue opere. — 20: Vedi Vienna. — 21: Notizie e bollettini vari. — 21.15: Musica da ballo da un Caffè.

BRESLAVIA
 kc. 828 - m. 375,5 - kw. 1,6/50 %
 18: Concerto di musica brillante dell'orchestra da camera. — 19: Carl Lange legge dalle sue opere. — 19.25: Conversazione cinematografica. — 19: Conversazione musicale. — 19.25: «I più bei paroli della Slesia», conversazione. — 19.50: Meteorologia. — 19.55: Concerto dell'orchestra della stazione. — 19.55: Meteorologia. — 20: Trasmissione da Vienna. — 20: Bollettini diversi. — 22.30: Concerto di musica da ballo ritrasmessa da Vienna. — 24: Fine.

FRANCOFORTE
 kc. 710 - m. 375,5 - kw. 1,6/50 %
 15.30: Herita per i giovani. — 18.35: Notizie economiche. — 19: Concerto orchestrale. — 18.15: Rassegna economica. — 18.25: Conferenza. — 18.50: Segnale orario. — Notizie varie. — 20: Concerto da Vienna. — 22.20: Notiziario. — 22.45: Concerto brillante.

HELSBERG
 kc. 1086 - m. 375,5 - kw. 60/70 %
 16: Concerto orchestrale. — 17.30: Trasmissione della Festa dei Circoli operai cattolici. — 18.10: Annuncio del programma in esperanto. — 18.15: Mercuriali agricole. — 18.30: Conferenze. — 19: Conferenza sulla Prussia orientale. — 20: Vedi Vienna. — 22: Notiziario. — 22.10: Alle 0.30: Danze.

KÖNIGSWERTHAUSEN
 kc. 1035 - m. 1019,9 - kw. 60/70 %
 16.30: Concerto da Amburgo. — 17.50: Conferenza sulla Portogalia. — 18.30: Conferenza. — 19: Lezioni d'Inglese. — 19.30: Concertino. — 20: Vedi Vienna. — 22: Notiziario. — 22.10: Danze.

LANGENBERG
 kc. 835 - m. 374,8 - kw. 60/70 %
 17: Concerto orchestrale di musica varia. — 18.10: Reportage da una esplosione di cani. — 18.30: Conversazione. — 18.50: «Economia e cultura», conversazione. — 19.10: Bollettini di beneficenza. — 19.20: Il programma della libertà del volere», conversazione. — 19.55: Notiziario. — 20: Serafa allegria col concerto dell'orchestra della stazione. — 21.5: Bollettini diversi. — 22.20: 24: Trasmissione di un Caffè di una festa dell'Inghilterra. — 23: Gelmanismo all'estero. — 24: Concerto di musica da jazz.



Il soprano Lotte Burk, una delle interpreti nei Tannhäuser.

LIPSI
 kc. 1162 - m. 259,3 - kw. 2/60 %
 16.30: Per i giovani. — 17: Concerto orchestrale. — 18.30: Conversazione linguistica. — 19: Conferenza sull'Africa sud-occidentale. — 19.30: Concerto corale. — 20: Vedi Vienna. — 22.5: Notiziario. — Plo alle 24: Danze.

MONACO DI BAVIERA
 kc. 863 - m. 532,9 - kw. 1,6/50 %
 17: Concerto orchestrale con solista di violino. — 18.15: Per i giovani: 1. «La vita nelle foreste vergini», dialogo; 2. «Una visita alle riserve d'oro della banca di Francia», conferenza. — 18.45: Concerto vocale e strumentale. — 19.25: Radioconsulenza. — 19.40: Conversazione sull'autoranda poliziesca. — 20: Ilue Radio pot-pouri musicali. — 21: J. M. Lutz: *Canzoni di mattino*, commedia. — 21: Danze (orchestra di Jack Hillton). — 22.20: Notiziario. — 22.45: Concerto brillante.

MUENLACKER
 kc. 832 - m. 380,0 - kw. 80/70 %
 16.30: Concerto corale. — 17: Concerto Franconese. — 18.25: Conferenza sulla ferrovia del Gotlarde. — 19: Segnale orario. — 20: Vedi Vienna. — 22.45: Segnale orario. — Notizie varie. — 22.45: Concerto da Monaco. — 24.0.30: Musica da ballo americana.

INGHILTERRA

DAVENTRY NATIONAL
 kc. 193 - m. 1554,4 - kw. 30/80 %
LONDON NATIONAL
 kc. 1147 - m. 661,5 - kw. 60/80 %
NORTH NATIONAL
 kc. 995 - m. 301,5 - kw. 50/80 %
 15.30: Concerto vocale (controllo e strumentale) (quintetto). — 16.45: Concerto d'organo di musica brillante. — 17.15: L'ora dei fanciulli. — 18: Notiziario. — 18.15: Intervallo. — 18.30: Conversazione sportiva. — 18.45: Internet-

zo in gaelico. — 19.5: Conversazione a soggetto. — 19.30: Varietà (setto numero) di canzoni, danze, musica varia, ecc.). — 20.40: Notiziario. — 20.55: Previsioni marittime. — Bollettino della Borsa di New York. — 21: Quarta conversazione del ciclo: «Temerarietà», racconto dell'avventura del primo solitario che forzò i Darienelli. — 21.30.22.50: Trasmissione parziale della manifestazione militare nella Rushmore Arena (col concorso delle truppe dell'Impero). — 22.15: Concerto di musica militare. — 23.30: Segnale orario.

LONDON REGIONAL
 kc. 843 - m. 358,8 - kw. 60/80 %
 16.30: Come Daventry National. — 16.45: Come Daventry National. — 17.15: L'ora dei fanciulli. — 18: Notiziario. — 18.15: Intervallo. — 18.30: Concerto bandistico con arie per soprano e dizione allegria. — 21: Concerto orchestrale ritrasmesso da North Regional (orchestra municipale di Buxton e arie per basso-baritono): 1. Elgar: *Danza bavarese*; 2. Joh. Strauss: *Quintetto del Pipistrello*; 3. Dvorak: *Quando mia madre*. 4. Bellini: *Par del Reurs*. 5. Due arie per basso-baritono; 6. Grieg: *Suite n. 2 di Peer Gynt*; 7. Krein: *La gloria della Prussia*, grande fantasia. — 21: Musica da camera (mezzo soprano, flauto e pianoforte). 1. Haendel: *Sonata n. 7, In la minore* (per flauto e piano); 2. Quattro arie per mezzo soprano; 3. J. S. Bach: *Sonata* (per flauto solo); 4. Wolf: *Cinque lieder*; 5. Joseph Jongen: *Sonata op. 77*. — 21.15: Notiziario. — 22.35.45: Musica da ballo ritrasmessa.

MIDLAND REGIONAL
 kc. 708 - m. 398,9 - kw. 25/80 %
 16.45: Vedi London Regional. — 17.15: Per i fanciulli (conversazione, canto e chitarre). — 18: Notiziario. — 18.25: Cod-

certo corale. — 18: Concerto di una banda militare. — 20: Concerto dell'orchestra della stazione ritrasmesso da F. Castell, con E. Cross (tenore): 1. Mendelssohn *Altha*, ouverture; 2. Chabinnade: *Serenata all'autunno*; 3. Hossini: *Danza d'amore*; 4. Tre arie per tenore: 5. Coleclidge-Taylor: *Glielo, suite*; 6. Tre arie per tenore; 7. D'Aubrosio: *Canzone napoletana*; 8. Godwin: *Danza campestre*; 9. Bellini: *Pizzicotti*; 10. Frini: *Un giorno di maggio*, suite. — 21.15: Danzo di Palais de Dance di Nottingham. — 22.35: Trasmissione sperimentale di immagini. — 22.35: Vedi London Regional.

NORTH REGIONAL
 kc. 675 - m. 480 - kw. 50/80 %
 16.30: Vedi Daventry National. — 17.15: L'ora dei fanciulli. — 18: Notiziario. — 18.30: Concerto dell'orchestra della stazione. — 20: Concerto orchestrale ritrasmesso da Buxton (per il programma di London Regional). — 21: Concerto bandistico o arie per baritone. — 21.15: Notiziario. — 22.25.30: Vedi London Regional.

JUGOSLAVIA

BELOGRADO
 kc. 897 - m. 430,4 - kw. 2,8/80 %
 18: Dischi. — 17: Concerto di saxofono. — 17.30: Canti nazionali. — 18.55: Segnale orario. — Programma. — 19: Conversazione radiofonica. — 19.30: Pezzi per piano, violino e violoncello. — 20.10: Introduzione alla trasmissione seguente. — 20.20: Jenko: *La Perliera*, operaia (dallo studio). — 22.20: circa: Notiziario. — 22.15: Musica ritrasmessa da un Caffè.

LUBIANA
 kc. 821 - m. 675,5 - kw. 2,5/60 %
 17.30: Concerto di quintetto. — 19.30: Giannistica. — 19: Lezione d'Inglese. — 19.30: Attualità. — 20: Concerto di cori di balalaika. — 21: Sali di canto. — 22: Notiziario. — 22.15: Musica brillante.

ZAGABRIA
 kc. 977 - m. 507 - kw. 0,75/60 %
 20: Concerto del lirico da camera. — 21: Mendelssohn: *Sogno d'una notte d'estate*, commedia di Shakespeare. — 22: Notizie di stampa.

NORVEGIA

OSLO
 kc. 877 - m. 1084 - kw. 60/70 %
 Il programma non è arrivato.

OLANDA

MILVERBUM
 kc. 1013 - m. 290,1 - kw. 7/80 %
 16.10: Musica da camera. — 16.40: Per i fanciulli. — 17.40: Canto corale. — 17.45: Conferenza politica. — 18.10: Canto corale (continuazione). — 18.25: Notizie della settimana. — 18.40: Coutero di solisti. — 19.10: Programma vario (conferenze, canto, organo). — 22.40 (circa): Notizie sportive e varie. — 23.10: Dischi. — 23.40: Fine.

HUIZEN
 kc. 100 - m. 1078 - kw. 7/80 %
 19.10: Comunicati di polizia. — 19.35: Dischi. — 19.40: Cabaret (canzoni, dichiarazioni, musica varia, ecc.). — 22.40.24.40: Dischi.

POLONIA

VARSAVIA
 kc. 212 - m. 1411,8 - kw. 150/80 %
 17: Concerto di musica brillante orchestrale. — 18: Nella capitale dello albicocche», conversazione. — 18.20: Musica brillante da un Caffè. — 19.15: Diversi. — 19.35: Giornale radio. —

SABATO

10.45: Notizie giornaliere d'attualità. —
11.50: Programma di domani. — 20:
Concerto di musica brillante (10 nu-
meri). — 20.05: All'orizzonte. — 21.10:
Comunicato locale. — 21.50: Supplemen-
to del giornale radio. — 21.55: Bollettino
meteorologico. — 22: Pausa. — 22.5:
Conseguenze di floppia: 1. Fondo in
mi benulle magliere; 2. Tre matriche;
3. Due volter in do diess minore e in
la benulle magliere. — 23.40: Informa-
zioni sportive. — 23.50: Musica da ballo.
KATOWICE

10.34: Dischi. — 10.15: Trasmissione per
i fanciulli. — 17: Musica brillante —
18: Conferenza. — 19.30: Musica bril-
lante da un pianista. — 19.45: Con-
versazione sportiva. — 20: Musica bril-
lante. — 22.5: Concerto dedicato a
Chopin. — 23.50: Musica da ballo.

VILNA
10.34: m. 403,7 - kw. 18/70 %
10.10: Giornale settimanale in lituano
— 19.30: Programma di domani. —
19.35: Notiziario da Varsavia. — 19.45:
Bollettino di romanziatori scandinavi.
— 19.55: Bollettini diversi. — 20: Con-
certo di dischi. — 20.35-22: Trasmissione
da Varsavia. — 23.30-30: Quarto d'ora
letterario. — 23.30-31: Dischi.

ROMANIA

BUCAREST
10.34: m. 326,3 - kw. 12/100 %
17: Musica brillante e musica rume-
na. — 18.45: Concerto orchestrale. —
19: Conferenza. — 20: Concerto Brillan-
te. — 21: Conferenza. — 21.15: Musica
rumena. — 22: Informazioni.

SPAGNA

BARCELONA
10.34: m. 348,8 - kw. 7,0
10.17: Concerto di dischi. — 19: Tras-
missione per i fanciulli. Concerto del
trio della stazione. — 20.30: Quotazioni
di Borsa. — Dischi (a richiesta degli
ascoltatori). — Notizie dai giornali. —
22: Campagne della cattedrale. Previsi-
oni meteorologiche. — Quotazioni di
Borsa. — 22.5: Audizione di dischi scelti.
— 23: Serata sinfonica dedicata al
compositore Juan Manén. — 1: Fine.

MADRID

10.34: m. 404,3 - kw. 1,3
20: Campagne. — Mercuriali (Conver-
sazione scientifica - dischi a richiesta degli
ascoltatori). — 21.10: Notizie. — 22:
Lezione di francese (dischi). — 22.30:
Campagne. — Segnale orario. — Selezione
di zarzuela. — 0.45: Ullime notizie. —
1: Campagne del Palazzo del Governo
- Fine.

SVEZIA

STOCCOLMA
10.34: m. 425,4 - kw. 66/80 %
COETENBOCK
10.34: m. 371,8 - kw. 10/80 %
NORBY
10.34: m. 357 - kw. 10/80 %
MOTALA
10.34: m. 321,8 - kw. 30/70 %
10: Musica brillante. — 17: Per i fan-
ciulli. — 17.30: Programma varia. —
18.15: Dischi. — 19.30: Conferenza di
geologia. — 20: Danze antiche. — 21:
Ritrasmissione dal Vestergötland. —
22: Danze.

SVIZZERA

RADIO SUISSE ALÉMANIQUE
10.34: m. 450,4 - kw. 80/75 %
10.30-17: L'assistenza ai disoccupati
in Svizzera. — Conferenza. — 17: Con-
certo di armonica da bocca. — 17.20:
Conversazione d'igiene. — 17.40: Con-
certo di dischi. — 18.15: Il quarto d'ora
dell'ascoltatore. — 18.20: Conversazione
sulle manifestazioni liriche e teatrali

del 1832. — 19: Scampanio delle cam-
pane di Zurigo. — 19.15: Segnale orario.
— Meteorologia - Mercuriali. —
19.30: Mezz'ora di musica variata. —
20: Enns (Ganne). J. Sultzbach, ope-
retta (dischi). — 20.15: Anton Hanik;
- Varletti - radio-seria sulla vita deg-
li artisti di varietà di oggi. —
21: Concerto di musica da ballo (mu-
sica da jazz). — 21.30: Meteorologia.
Notiziario. — 21.45-23: Continuazione
della serata di musica da ballo.

RADIO SUISSE ROMANDE
10.34: m. 403,8 - kw. 25/80 %
17: Segnale orario. — 17.1: Ritrasmis-
sione dall'Anla Magna dell'Universi-
tà di una manifestazione d'onore per il
barone di Coubertin, pioniere e
presidente d'onore dei Giochi olim-
pici. — 18: Meteorologia. — 19.1: Ca-
rillon e campagne della cattedrale di
San Pietro. — 19.10: Musica riprodot-
ta. — 19.30: La settimana politica In-
ternazionale. — Conferenza. — 19.55:
Eventuali comunicazioni. — 20: Can-
zoni soldatesche e musiche militari di
tre secoli fa (trasmissione da Vienna).

— 20: Meteorologia - Notiziario. — 22.10:
Musica da ballo ritrasmissione da un
dancing. — 23.30: Fine.

UNGHERIA

BUDAPEST I
10.34: m. 505,5 - kw. 18,5/70 %
16: Per i fanciulli. — 17: Orchestra
zigana. — 18: Conversazione. — 18.30:
Dischi. — 19.30: Corrispondenza dei ra-
dioamatori. — 20: Vetti Vienna. — 21:
Notizie di stampa.

BUDAPEST II
10.34: m. 210 - kw. 7
10.24: Vetti Budapest 1.

U.R.S.S.

MOSCA KOMINTERN
10.34: m. 1481,6 - kw. 100/80 %
MOSCA STALIN
10.34: m. 424,3 - kw. 100/90 %
10.30: Ora Jantar. — 17.30: Con-
certo orchestrale. — 18.30: Concerto or-
chestrale. — 20: La politica estera
dei Sovieti - conferenza in tedesco. —

21.10: Ullime notizie. — 21.30: Rasse-
gna della Prawdà. — 21.55: Segnale
orario dalla Torre del Cremlino.

MOSCA SPERIMENTALE
10.34: m. 318,8 - kw. 70
16.45: Scienziati al microfono. —
17.30: Trasmissione d'opera. — 21.55:
Segnale orario dalla Torre del Cremlino.

STAZIONI EXTRAEUROPEE

ALGERI
10.34: m. 873 - kw. 16
22: Notizie finanziarie - Quotazioni
di Borsa - Cnuli. — 20.45: Concerto or-
chestrale variato. 1. L'indiano; Mar-
cia della gioventù; 2. Dalcroze. Canzone
alla luna; 3. Guy Ropartz. Berceuse;
4. Mascagni. Cavalleria rusticana. —
20.55: Ullime notizie. L'ora esalta. —
21: Seguito del concerto orchestrale.
— 21.30: Concerto grammofonico.

ANGORA
10.34: m. 155 - kw. 7
18: Concerto sinfonico. — 17: Musica
da ballo. — 18: Conferenza.

ONDE CORTE

m.	kc.	STAZIONI
70,1	4273	RHABAROVSK (U.R.S.S.) Kw. 20 Dalle 10 alle 15
58	6172	PRAGA (Cecoslovacchia). Martedì e venerdì, dalle 20,30 alle 22,30
60,20	6568	CITTA' DEL VATICANO Kw. 10 Giornalmente dalle 20 alle 20,15. La domenica dal- le 11 alle 11,30
50	8000	MOSCA R. V. 69 (U.R.S.S.). (Ritrasmette i programmi di Mosca W. Z. S. P. S.). Dalle 20 in poi
46,40	6073	VIENNA U. O. R. 5 (Austria) W. 120 Martedì e venerdì dalle 14,30 alle 19 e dalle 20 alle 22
49,08	6116	SAIGON (Indocina) Kw. 12 Dalle 13 alle 16,45
61,0	6993	LISBONA (Portogallo) Kw. 3 Venerdì alle 23,30: Conversazione e notizie in esperanto
47	7148	PERTH (Australia) Kw. 15 Giornalmente dalle 13 alle 17
32,20	9300	RABAT (Marocco) Kw. 6 Domenica dalle 21 alle 23
31,80	9143	BANDONG (Cina) Kw. 80 Martedì dalle 13,40 alle 16,10
31,61	9520	LYNGBY (Danimarca) Kw. 15 Trasmette il programma di Copenhagen.
31,65	9510	MELBOURNE (Australia) Kw. 5 Mercoledì e sabato dalle 17 alle 19,30
31,48	9530	SCHENECTADY (S. U.) Kw. 10 Giornalmente, dalle 11,30 alle 17 - Sabato e domenica dalle 10 alle 17
31,30	9560	ZEESEN (Germania) Kw. 8 Ritrasmette i programmi di stazioni diverse. Gene- ralmente dalle 13 alle 1,30.
31,28	9590	MELBOURNE (Australia) Kw. 20 Mercoledì e sabato dalle 11 alle 12,30
31,26	9500	SYDNEY (Australia) Kw. 20 Domenica dalle 7 alle 0 e dalle 15,30 alle 17,30
25,63	11 705	PONTOISE (Francia). Giornalmente, dalle 21 alle 24
25,63	11 750	CHELMPOD (Ungheria) Kw. 19 Giornalmente, dalle 12,30 alle 13,30 e dalle 18,45 alle 24 - Ritrasmette i programmi di Londra re- gionale: lunedì, martedì, mercoledì e giovedì: quelli di Davenport nazionale venerdì e sabato.
25,4	11 810	ROMA (S. R.) Kw. 8 Dalle 17,30 alle 18,15 e dalle 20 alle 23, giornalmente.
25,3	11 805	PONTOISE (Francia). Giornalmente, dalle 10,30 alle 10,30.
25,2	12 805	RABAT (Marocco) Kw. 6 Domenica dalle 15,30 alle 15
19,4	15 190	CITTA' DEL VATICANO Kw. 10 Giornalmente dalle 11 alle 11,30.
10,08	16 224	PONTOISE (Francia). Giornalmente, dalle 12 alle 16.
10,04	15 340	SCHENECTADY (S. U.) Kw. 20 Giornalmente dalle 10 alle 21. - Sabato e domenica dalle 19 alle 22.

TRASMISSIONI IN ESPERANTO

DOMENICA 5 GIUGNO 1932
9.30: Lilla P.T.T. Nord (n. 2.55);
A. Troin, F. Mir. Lezione - Dettaglio -
Informazioni ecc.
17.45: Tolosa (n. 385,1); J. Rouquié;
Lezione elementare.
22.22.30: Leningrado (n. 1000); No-
tizie.

MARTEDI' 7 GIUGNO 1932
16. Rno (n. 361,7). - L'aspetto geo-
grafico della Cecoslovacchia, conversa-
zione
20.30: Tallin (n. 500,8). Informa-
zioni sull'Estonia e sul movimento esperan-
tista

MERCOLEDI' 8 GIUGNO 1932
16.15-18.50: Muelbacher (n. 350,0); Con-
versazione e lettere.
20.20.15: Marsiglia (n. 316); Signor
Bourdelon: Lezione - Conversazione -
Informazioni

GIOVEDI' 9 GIUGNO 1932
18.45-17: Pienza (n. 517,0); W. Smit-
tal; Notizie.
17.45-18.15: Parigi P.T.T.; Prof. Ruis-
seau: Lezione.
17.46-18.16: Grenoble (n. 580); Lezione -
Conversazione (relato da Parigi P.T.T.).
18.4-21.15: Valenza; Conversazione in
esperanto e spagnolo.
21.16-21.25: Roma (n. 1923); Conversa-
zione.
22.3-22.30: Leningrado (n. 1000); Infor-
mazioni.
22.26-22.45: Breslavia (n. 325); M. Po-
lier: Foreste slesiane - Poesia e prosa.

VENERDI' 10 GIUGNO 1932
16.15: Auehacher (n. 300,0); Cenni sul
programma.
20-20.30: Juan-les-Pins (n. 218); G.
Avrill; Conversazione.
21.21.30: Radio Normande (n. 232);
Lezione - Informazioni.
21.30: Lisbona CTTA (n. 42,90); G.
Carreira: Conversazione sul Portogallo
e sul movimento esperantista.

SABATO 11 GIUGNO 1932
18.30: Welsberg (n. 274); A. Wierke;
Cenni sul programma.
20-20.20: Lyon-la Doua (n. 960); Si-
gnora Horel; Conversazione.
22.30: Lisbona (n. 282,2); Lezione dia-
logata.

SUPERTRASMISSIONI

Roma - Napoli - Ore 20,45: *La contessa Maritza*, operetta di E. Kalman (dalla Studio).

Milano - Torino - Genova - Trieste - Firenze - Ore 21: Trasmissione d'opera.

DOMENICA

12

SUPERTRASMISSIONI

Bolzano - Ore 20,45: *La contessa Maritza*, operetta di E. Kalman. Collegamento con le stazioni di Roma-Napoli.

Palermo - Ore 20,45: *Concerto sinfonico*, diretto dal M° A. La Rosa Parodi.

MILANO-TORINO-GENOVA TRIESTE-FIRENZE

Milano: ke. 905 - m. 331,4 - kw. 7/100 %
Torino: ke. 1096 - m. 273,1 - kw. 7/100 %
Genova: ke. 859 - m. 312,8 - kw. 10/70 %
Trieste: ke. 1211 - m. 247,7 - kw. 10/100 %
Firenze: ke. 598 - m. 501,7 - kw. 20/100 %

Alle ore 9,30; 14,45; 12,30; 14; 16; 18,15; 23: Verranno date notizie del IV Raid Moleonatico Pavia-Venezia.

9,40: Giornale radio.

9,55: Campane e Messa cantata dalla Cattedrale di S. Giusto.

11: Spiegazione del Vangelo: (Milano-Trieste): P. Vittorio Facchinelli; (Torino): Don Giacomo Fino; (Genova): P. Valeriano da Pinale; (Firenze): Mons. Emanuele Magri.

11,20: Consigli agli agricoltori: (Milano-Firenze): Il trapianto del riso (dott. C. Basso); (Torino-Genova): L'albicocco (dott. G. Bava); (Trieste): «Un modo di spendere bene i denari: concimare» (dott. P. Morandini).

12,20 (Trieste): Disco Fonogotta; Lezioni 57° e 58° di lingua tedesca (pagine 210, 243, 244, 247 della guida).

12,30-13,30: CONCERTO VARIATO: 1. Amber: *Il domino nero*; 2. Rosey: *Espanita*; 3. Volpelli: *Serenata nuziale*; 4. Canzone; 5. Smetana: *La sposa venduta*, suite di valzer; 6. Martelli: *Flùr primavera*; 7. Canzone; 8. Klara: *Al cavallino bianco*, fantasia; 9. Canzone; 10. Luigiini: *Balletto egiziano*; 11. Herbert: *Giorno primavera*; 12. Ron: *Sonno di solati*.

13: Segnale orario ed eventuali comunicazioni dell'E.I.A.R.

16: Musica da ballo.

Nell'intervallo: Notizie sportive.

18,15-18,25: Giornale radio - Notizie sportive.

18,25: Radio-giornale di Spumellino.

19: Comunicazioni del Dopolavoro.

19,5-20 (Trieste): QUINTETO: 1. Keler Bela: *Ouverture romantica*; 2. Waldteufel: *Tutta Parigi*; 3. Allegria: *Acordi*; 4. Stolz: *Vorrei essere innamorato*; 5. Lehár: *Federica*, seriazione; 6. Mancini: *Maria*; 7. Moschini: *Amore, amore*.

19,10-19,30 (Milano-Torino-Genova-Firenze): Musica varia; 1. Verdi: *Giovanna d'Arco*, ouverture; 2. Canzone; 3. Bosso: *Scherzo*, tarantella; 4. Canzone.

19,30: Segnale orario ed eventuali comunicazioni dell'E.I.A.R.

19,31-20 (Milano-Torino-Firenze): Dischi.

19,31-20 (Genova): MUSICA VARIA; 1. Ackermans: *Suite «barbarienne»*; 2. Canzone; 3. Sansoni: *Silvanita*; 4. Mariotti: *Il bacio di Conchita*.

20: Giornale radio - Notizie sportive - Dischi.



PALERMO
Ore 20,45

CONCERTO SINFONICO

MUSICHE DI

BLOCH - RIMSKI KORSAKOF - RESPIGHI - MULÉ - GLINKA

21:

Trasmissione d'opera

Negli intervalli: Luigi Anonelli: «*Moralità in scatola*» (lettura) - *Notiziario teatrale* - *Giornale radio*.

Dopo l'opera: *Ultime notizie*.

ROMA - NAPOLI

Roma: ke. 680 - m. 441,2 - kw. 60/100 %
Napoli: ke. 341 - m. 318,8 - kw. 15/700 %
ROMA ONDE CORTE (2 RO): ke. 11.810
m. 25,4 - kw. 8/50 %

9,40 (Roma): *Giornale radio*.

9,45 (Roma): Consigli agli agricoltori.

10 (Roma): Lettura e spiegazione del Vangelo (Padre dott. Domenico Franzè).

10,15 (Roma): Musica religiosa.

10,45-11 (Roma): Annunci vari di sport e spettacoli.

12,30-14: CONCERTO DI MUSICA LEGGERA: 1. Nardella: *Belgiata studentesca*; 2. Sarrocchi: *Pastorale*; 3. Di Lazzaro: *Tommy* (soprano De Stefani); 4. Stazionelli: *Canzone delle rondini* (tenore Del Duca); 5. Innocenzi: *Bussifondi* (soprano Gori e tenore Riccardi); 6. Marazziti: *Cubanita*; 7. Dixio: *Luci della città* (soprano Plata); 8. Fusco: *Hosteria* (soprano Gori); 9. Alfieri: *Città canora* (soprano Plata e tenore Del Duca); 10. Caslar: *Din, din*; 11. Falvo: *Baci* (soprano De Stefani); 12. Lazzaro: *Campane* (soprano Plata); 13. Lanzetta: *Boudoir* (tenore Del Duca); 14. Papaniti: *Josephine* (soprano Gori); 15. Pietri: *La canzone di Tendopini* (soprano De Stefani e tenore Riccardi); 16. Aru: *American Radio*.

13,30: Segnale orario - Eventuali comunicazioni dell'E.I.A.R.

16,15 (Napoli): Bambinopoli - Bollettino meteorologica - Radiosport.

16,45: Notizie sportive.

17,48,30: CONCERTO VOCALE E STRUMENTALE.

19,20 (Napoli): Cronaca dell'Idroporto - Notizie sportive.

19,30: Notizie sportive - Comunicati del Dopolavoro - Notizie.

20: Segnale orario - Eventuali comunicazioni dell'E.I.A.R.

20,5: Musica riprodotta.

20,30: Notizie sportive.

20,45:

La contessa Maritza

Operetta in 3 atti di E. KALMAN.
Direttore d'orchestra M° A. PAOLETTI.
Negli intervalli: Luigi Anonelli: «*Moralità in scatola*» - «*L'eco del mondo*», rivista di attualità.
Ultime notizie.

BOLZANO

Ke. 815 - m. 368,1 - kw. 1/100 %

10,30-11: Musica religiosa riprodotta.

12,30: Segnale orario - Eventuali comunicazioni dell'E.I.A.R. - Pio Callari: «*Notiziario sportivo*» - Dott. Toma: «*Consigli agli agricoltori*».

12,55: CONCERTO VOCALE E STRUMENTALE: 1. Gershwin: *Tre preludi*; a) Allegro ben ritmato e deciso; b) Andante con moto e poco rubato; c) Allegro ben ritmato e deciso (pianista Marcella Ghel); 2. a) Rachmaninoff: *Ma bien aimé, ton regard triste*; b) Puccini: 1. *Gianni Schicchi*, «*O mio bambino caro*»; 2. *Suor Angelica*, «*Senza mamma, o bimbo, tu sei morto*» (soprano M. Isotta Castellan); 3. Arensky: *Trio* in re min.

op. 32: Allegro moderato - Scherzo (allegro rubato) - Elegia - Finale (allegro non troppo). Esecutori: violinista Vittorina Bonvioli-Sorli; violoncellista Enzo Vincenzi; pianista Marcella Ghel.

13,55-14: *Le campane del Convento di Gries*.

17: Musica riprodotta o ritrasmessa.

18: *Notiziario sportivo*.

20: Segnale orario - Eventuali comunicazioni dell'E.I.A.R. - Radiosport - Comunicazioni del Dopolavoro - Dischi.

20,45:

Trasmissione d'operetta

(Vedi Roma-Napoli).

PALERMO

Ke. 572 - m. 524,5 - kw. 8/70 %

10,40: Musica religiosa.

14,5: Dott. Berna: «*Consigli agli agricoltori*».

12,45: *Giornale radio*.

13-14: Musica brillante.

13,30: Segnale orario - Eventuali comunicazioni dell'E.I.A.R. - Bollettino meteorologico.

17,30-18,30: MUSICA VARIA (Solello): 1. Berlin: *Me!*; 3. Lombardo: *Madama di Tebe*, fantasia; 4. Vianina: *Novità orientale*; 5. Monti: *Asiade d'Amour*; 6. Puccini: *Tosca*, fantasia; 7. Ferraris: *Marionette*; 8. Lewis: *Joe Just-Go!*.

20: Comunicazioni del Dopolavoro - *Giornale radio*.

20,20: *Notizie sportive*.

20,25-20,45: Musica riprodotta.

20,30: Segnale orario - Eventuali comunicazioni dell'E.I.A.R.

20,45:

Concerto sinfonico

diretto dal M° A. LA ROSA PARODI.

Parte prima:

1. Bloch: *Concerto grosso* per archi e pianoforte.

2. Rimski-Korsakof: *Antar*, suite sinfonica.

G. Maggiore: *Commentari del l'arte e della vita*, conversazione.

3. Respighi: *Antiche arie e danze*, 1° suite.

4. G. Mule: *Stella canora*.

5. Olinka: *Kamariskaja*, ouverture.

Notiziario teatrale.

Dopo il concerto: *Canzoni di varietà*.

22,55: *Ultime notizie*.

Direttore-responsabile: GIGI MICHELOTTI

Tipografia Società Editrice Torinese
Corso Valdocco, 2



In considerazione delle numerosissime richieste di conegli tecnici che ci vengono indirizzate, e che solo in minima parte possono essere contenute nelle settimanali pagine della «Parola ai lettori», abbiamo stabilito di rispondere per lettera a quei lettori che ce ne diano la possibilità indicandoci il loro indirizzo. Pertanto preghiamo tenere presente che verranno prese in considerazione solo le richieste di quegli abbonati alle radioaudizioni, oppure al «Radiocorriere», che indicheranno nella lettera di richiesta il numero della licenza, oppure il numero d'abbonamento al «Radiocorriere» e che alleggeranno lire una in francobollo.

ABBONATO LECCESE.

Possiedo un apparecchio Radio Marconi «Musagete II». Durante la mia permanenza a Cremona l'apparecchio ha funzionato egregiamente con un aereo interno, fornito da pochi metri di filo isolato dal muro. Trasferito a un residence «La Rifondata» di Genova la casa ove abito è chiusa a nord (100 m. distante) dalla cabina di trasformazione della centrale elettrica. A sud del mio abito è circondata dal filo comune di corrente ad alta tensione per l'illuminazione pubblica. Impedisce cioè la ricezione. Pregiudica e fino a che punto la ricezione stessa? 2. Con l'aereo interno e la terra rispettivamente congiunti ai boltoni: Acro e terra dell'antenna. L'apparecchio non riceve. Perché? 3. Mi ricevo nelle giornate umide o di serotino con la terra congiunta al bottone aereo e senza aereo. Perché? 4. Nelle giornate fresche senza ventilazione o con vento di tramontana l'apparecchio riceve impercettibilmente. Perché? 5. Mettendo l'aereo esterno in modo che lo stesso sia di altezza superiore alla tensione della illuminazione pubblica e quanto più lontano dalla stessa, con un braccio di filo sospeso orizzontale di 5 metri e l'antenna verticale saldata a metà di esso e lontano dall'apparecchio circa metri sessanta, opero bene? 6. La corrente di Cremona era di 190 Volts mentre quella di Lecce è di 150 Volts. Occorre adattare il trasformatore? 7. La targhetta (radio Marconi) avvitata al centro della base di alluminio della bassa frequenza indica nel retro gli adattamenti relativi. Per la corrente di Cremona, stando a quello indicativo, il filo rosso dovrebbe essere congiunto con la lettera A e il filo verde sul numero 10. Viceversa a Cremona il filo rosso era come è tuttora sulla lettera M e il filo verde sul numero 200. mentre l'apparecchio si funziona correttamente con la terra congiunta al bottone aereo. Sempre seguendo quelle indicazioni per la corrente di Lecce (voltaggio 150) il filo rosso dovrebbe essere congiunto alla lettera B e il filo verde col numero 100. Ma collegando il filo verde al n. 200 e il rosso sulla lettera M, mi sbaglia nel pensare che il trasformatore può impunemente sopprimere tutti i voltaggi da 110 a 220 quindi che non occorre nessun adattamento in quanto se può trasformare il 220, può trasformare un voltaggio minore? E così situati: filo rosso (M) e filo verde (220) penso bene che il trasformatore è stato adattato per la corrente musagete II. In caso di adattamenti idonei le indico le Radio Marconi perché questo deve essere autorizzato da un tecnico della Casa

stessa? E perché non da qualunque tecnico? Perché non dal possessore dell'apparecchio? Forse che la Casa si riferisce al periodo di garanzia? 8. Ho regolato la sintonia, mettendo l'aereo esterno nel modo che ho detto prima, devo regolarlo ancora? 10. E' vero che la Radio Marconi obbliga i suoi rappresentanti ad inviare a casa del possessore dell'apparecchio un tecnico, ogni qual volta richiesto?

«Ella mi inganna completamente supponendo che col filo verde sul 200 il suo apparecchio possa funzionare con qualunque tensione. E' evidente che usando, a Lecce con 150 Volts nelle stesse condizioni in cui lo usava a Cremona con 190 Volts l'apparecchio non solo non può funzionare, ma probabilmente le valvole si sono ormai irrimediabilmente deteriorate. Ella deve attenersi scrupolosamente alle indicazioni segnate sulla targhetta e cioè il filo rosso alla lettera B e quello verde col numero 100. Per avere buoni risultati ella dovrà però cambiare tutte le valvole che probabilmente sono ormai esaurite. E' per evitare questi danni che la Casa diffida chiunque non sia da lei autorizzato a fare gli adattamenti che le varie tensioni. Per la visita e dimontaggio di un tecnico al voltaggio direttamente alla Ditta Marconi il filo dell'alta tensione sono probabilmente del tutto estranei alla casa, o forse soltanto mettere l'apparecchio in efficienza per la tensione su cui è installato».

LIC. ABBON. 98.129.

Possiedo un Caribante Marconi a 5 valvole in cui noto varie inconvenienti. Nel giorno feriale durante le ore pomeridiane, salvo la stazione locale, non ricevo nulla a causa di scoppi continui che coprono le audizioni. Dalle ore 16 fino a tarda sera ricevo discretamente, salvo un frangito continuo da che derivano questi inconvenienti? Di giorno noi non oddo le Stazioni di Milano, Genova e Torino. Perché?

Il rumore che disturba in ricezione del suo apparecchio ci sembra dovuto a qualche causa esterna (motori, ventilatori, insegne luminose, nelle immediate vicinanze) e in tal caso può certamente essere eliminato per un'istanza e terra: se i rumori sono palano è segno che si tratta di un filo di sintonia esterno e pertanto occorrerà che sia identificato l'apparecchio distinguendo i punti in cui si intende adattare qualche semplice dispositivo di cui potremo inviare schema a richiesta. Se invece il rumore persiste anche sfaccando antenna e terra segno è che trattasi di un guasto di apparecchio per cui le converrà farlo esaminare e riparare dal rappresentante della Casa.

LIC. ABBON. 8478-A.

Nel n. 5 del Radiocorriere, pagine 39-43, trova il grafico della frequenza delle onde. In calce è detto che, senza attendere le indicazioni degli speakers, dal diagramma si potrà stabilire la stazione in ascolto. Sarebbe gradito a diverse abbonati avere sufficienti spiegazioni per l'uso pratico di detto grafico. Nel contempo: è consigliabile la costruzione di un apparecchio per televisione seguendo le norme del manuale già annunciato sul Radiocorriere? Con quale costo pratico?

L'uso del grafico delle frequenze periodiche pubblicato sul Radiocorriere è ovvio: tenuto conto che le varie stazioni si vedono nel grafico, il conduttore nel stesso ordine in cui si succedono nel grafico è evidente

che i suoi volti identificati le principali si può, con l'ausilio di detto grafico, individuare per interpolazione le altre. La costruzione di un apparecchio per ricevere televisione non è molto difficile perché richiede molta cura e impegno nel nostro giornale tutte le indicazioni necessarie non appena si incolleranno le regolari trasmissioni dalla stazione di Roma-Prato Smeraldo.

ABB. 51147 - Napoli.

Possiedo un Telefunken 342 a cinque valvole. Siccome vorrei applicare l'illuminazione del lampadario di strada con lampadina da 3 a 8 Volt, desidero sapere dove debbo effettuare l'attacco. Potrei farlo ai piedini del filamento di una valvola? E di quale, in questo caso?

Ella potrà applicare la lampadina in questione inserendola in parallelo sui piedini corrispondenti dell'accensione della ventola finale.

MEZZANO DANTE - Genova.

Possiedo un apparecchio di marca «Prolet» sette valvole, sarei lieto se volessero indicarmi l'equivalenza del Kc. o metri, alle cifre del disco numerato posto nell'apparecchio. La stazione di Genova l'ascolto sul n. 58: Tolosa sul n. 45.

Stiamo spiacenti di doverle comunicare che con i semplici dati da lei trasmessi non è possibile darle l'equivalenza tra i kilocicli o i metri e la scala graduata del suo apparecchio.

LIC.-ABB. 0987 - Porto Sant'Elpidio.

In base al nuovo decreto del 4 aprile con il censimento degli apparecchi radio, un ditteante, munito di regolare licenza alle radioaudizioni, può, a scopo di studio o divertimento, costruirsi e disfare apparecchi, inondone più di uno, è obbligato alla denuncia dei singoli apparecchi posseduti, all'atto di detta denuncia.

Nella sua qualità di ditteante e studioso è tenuto a denunciare unicamente gli apparecchi che si trovano montati e in suo possesso all'atto della denuncia stessa.

LIC. AN. 5135 - Bologna.

Favore indicarmi nel vostro giornale Radiocorriere se al mio apparecchio Radio Marconi Musagete II posso applicare il filtro universale Telefunken Sp. 3 per migliorarne le ricezioni.

Ella può perfettamente applicare il filtro al suo apparecchio ottenendo un sensibile miglioramento in fatto di selettività. La Casa Telefunken fabbrica un'apposita serie americana di valvole esclusivamente sostituite a quelle che ella ha in funzione e che le potremo essere indicate da ogni rivenditore munito del listino delle valvole in questione.

ABB. 47414 - Monza.

Sono in possesso di un apparecchio Philips a due valvole, tipo N. 2515, alimentato da corrente elettrica. Volendo ricevere qualche stazione, oltre la locale, come dovrei regolarlo? Attualmente l'apparecchio funziona con un'antenna interna lunga m. 25 circa e per terra la conduttura gas, dato che non c'è acqua potabile nella casa. Mettendo un'antenna esterna di che lunghezza occorrerà? Posso usufruirne ancora di quella interna portandola qualche modifica?

Essendo il suo apparecchio costruito e venduto per l'esclusiva ricezione della stazione locale le consigliamo di rinunciare a priori ricevere altre stazioni installando complicati sistemi di aereo che poco o nulla gioverebbero a meno di cambiare apparecchio. Nel quale caso potrebbe invece essere superata l'attuale antenna interna.

AVVISI ECONOMICI

PREZZO: Lire 1.50 per parola - Prezzo minimo per inserzione L. 15 (tasse giornaliere, 1.80 %) e bolli a carico dell'interessato).

AGRUMINA. Preparata coi puri, naturali costituenti il sugo e la scorza del limone, sostituisce il limone in tutti i suoi usi.

AGRUMINA. Bianca polvere cristallina in doppia bustina di alluminio. Conservazione igienica, perfetta; rendimento: venti limoni.

AGRUMINA. Creata nel 1921; prototipo genuino di imitazioni scalterii. Attenzione!

AGRUMINA. Adottata da Ospedali, Collegi, Istituti; dal Regio Esercito in Colonia e da personalità eminenti.

AGRUMINA. Chiedetela al vostro droghiere o direttamente alla Ditta «L'Agurina» - Bologna, Schiavonia, 1; che invia 6 bustine, franco ovunque contro assegno di L. 8.90.

APPARECCHI RADIO esteri e nazionali, vendo, cambio - Facilitazioni pagamento - DILEO, Giuristi 12 - Milano.

FORNELLI ELETTRICI a piastra estraibile? Sono visibili alla S.P.E.S., via Bertola, 40 - Torino e presso tutte le Direzioni di Zona della Società Elettricità Alta Italia e Soc. Piemontese Centrale d'Elettricità.

LUMINATOR. L'apparecchio che fornisce agli ambienti un'illuminazione assolutamente indiretta, senza spesa d'impianto. La potete vedere in funzione alla mostra della S.P.E.S. in via Bertola, 40 - Torino.

PESARO - SPIAGGIA DELIZIOSA. Per affitti ville ed appartamenti, pensioni, prezzi convenienti, rivolgersi Parrocchiere PIERLUCCI - Pesaro.

SE VOLETE PERSUADERVI che nella casa tutto può farsi elettricamente ma anche economicamente, visitate la mostra della S.P.E.S. in via Bertola, 40 Palazzo dell'Elettricità - Torino

DITTE RACCOMANDATE

Elettricità - Radio - Telefoni

SOCIETA' ITALIANA RETI TELEFONICHE INTERURBANE

480.000 km. circuito installati a funzionanti
231.000 km. circuito in corso d'installazione

SOCIETA' ITALIANA PIRELLI

Cavi Telefonici e Telegrafici aerei e sotterranei - Lavori di posa

Via Fabio Filzi, 21 MILANO

Industrie varie

"ETERNIT", PIETRA ARTIFICIALE

SOCIETA' ANONIMA
Sede in GENOVA
Filiale di TORINO: Via Assarotti, 10

STAZIONI RADIO D'EUROPA

PER LUNGHEZZA D'ONDA

Kilocelli	Lunghezza onda metri	STAZIONE	Frequenza	Caratteristica	Kilowatt	Lunghezza onda metri	STAZIONE	Frequenza	Caratteristica
160	1875	Huizen (Olanda)	7 /80%		923	325	Breslavia (Germania)	1,5 /50%	
174	1724,1	Radio Parigi (Francia)	75 /80%		932	321,9	Göteborg (Svezia)	10 /80%	
183	1634,9	Zeesen (Germania)	60 /70%		941	318,8	NAPOLI	1,5 /60%	
193	1554,4	Daventry National (Inghilt.)	30 /80%		950	315	Dresda (Germania)	0,25/50%	
202	1481,5	Mosca Komintern (U.R.S.S.)	100 /80%		959	312,8	Marsiglia (Francia)	1,6 /70%	
207	1445,8	Parigi T. E. (Francia)	13 /60%		968	309,9	GENOVA	10 /70%	
212	1411,8	Varsavia (Polonia)	120 /80%		977	307	Cracovia (Polonia)	1,7 /60%	
222	1348,3	Motala (Svezia)	30 /70%		986	304	Parigi Vitis (Francia)	0,7	
260	1153,8	Kalundborg (Danimarca)	7,5 /80%		995	301,5	Cardiff (Inghilterra)	1 /80%	
277	1083	Oslo (Norvegia)	60 /70%		1004	298,8	Zagabria (Jugoslavia)	0,75/80%	
416,6	720	Mosca Speriment. (U.R.S.S.)	20		1013	296,1	Falun (Svezia)	0,5	
521	575,8	Lubianna (Jugoslavia)	2,5 /40%		1022	293,5	Bordeaux Lafayette (Francia)	13 /75%	
527	569,3	Friburgo (Germania)	0,25/50%		1031	291	North National (Inghilterra)	50 /80%	
530	566	Grenoble (Francia)	2		1043	287,6	Tallinn (Estonia)	11 /60%	
531	565	Vilna (Polonia)	16 /80%		1049	286	Hilversum (Olanda)	7 /80%	
536	559,7	Augsburg (Germania)	0,25/50%		1058	283,6	Limoges (Francia)	0,7 /70%	
545	550,5	Kaiserslautern (Germania)	1,5 /50%		1063	282,2	Kosice (Cecoslovacchia)	2,6 /80%	
554	541,5	Budapest I (Ungheria)	18,5 /70%		1067	281,2	Viborg (Finlandia)	13,2	
563	532,9	Sundsvall (Norvegia)	10 /80%		1076	278,8	Aberdeen (Inghilterra)	1 /80%	
572	524,5	Monaco (Germania)	1,5 /50%		1085	276,5	Bournemouth (Inghilterra)	1 /80%	
580	517,2	PALERMO	3 /70%		1096	273,7	Dundee (Inghilterra)	0,12/80%	
589	509,3	Iliga (Lettonia)	15 /80%		1103	272	Edinburgh (Inghilterra)	0,7 /80%	
598	501,7	Vienna (Austria)	15 /80%		1112	269,8	Newcastle (Inghilterra)	0,3 /80%	
608	493,4	Bruxelles I (Belgio)	15 /80%		1121	267,6	Plymouth (Inghilterra)	1 /80%	
614	488,0	FIRENZE	20 /100%		1130	265,4	Swansea (Inghilterra)	0,12/80%	
625	480	Trondjem (Norvegia)	1,2 /70%		1137	263,8	Lione (Francia)	0,12/80%	
635	472,4	Praga (Cecoslovacchia)	120 /80%		1147	261,5	Montpellier (Francia)	0,5 /70%	
644	465,8	North Regional (Inghilterra)	50 /80%		1157	259,3	Innsbruck (Austria)	0,5 /65%	
653	459,4	Langenberg (Germania)	60 /70%		1167	257	Berlino II (Germania)	0,5 /50%	
662	453,2	Lyon-La-Doua (Francia)	1,5 /70%		1176	255,1	Stettino (Germania)	0,5 /50%	
671	447,1	Beromuenster (Svizzera)	60 /75%		1185	253	Magdeburgo (Germania)	0,5 /50%	
680	441,4	San Sebastiano (Spagna)	0,6		1204	249,2	Lisbona (Portogallo)	2	
688	435,4	Klagenfurt (Austria)	0,5 /65%		1211	247,7	Copenaghen (Danimarca)	0,75/80%	
697	430,4	Parigi P.T.T. (Francia)	0,7 /70%		1220	245,9	Bratislava (Cecoslovacchia)	13,5 /60%	
707	424,3	ROMA	50 /100%		1229	244,1	Heidelberg (Germania)	60 /70%	
716	419	Stoccolma (Svezia)	55 /80%		1238	242,3	TORINO	7 /100%	
725	413,8	Belgrado (Jugoslavia)	2,5 /60%		1247	240,6	Reims (Francia)	1,3 /70%	
734	408,7	Mosca Stalin (U.R.S.S.)	100 /90%		1256	238,9	Bretina (Germania)	0,25/50%	
743	403,8	Madrid (Spagna)	1,3		1265	237,2	Valencia (Spagna)	1,5	
752	398,9	Madrid (Spagna)	1,3		1274	235,5	Valladolid (Francia)	1,5	
761	394,2	Madrid (Spagna)	1,3		1283	233,8	Lilla P.T.T. Nord (Francia)	1,3 /70%	
770	389,6	Madrid (Spagna)	1,3		1292	232,2	Moravska-Ostrava (Cecoslov.)	11,2 /80%	
779	385,1	Madrid (Spagna)	1,3		1301	230,6	London National (Inghilt.)	50 /80%	
788	380,7	Madrid (Spagna)	1,3		1317	224,4	Lipsia (Germania)	2 /50%	
797	376,4	Madrid (Spagna)	1,3		1326	222,7	Hörby (Svezia)	10 /80%	
806	372,2	Madrid (Spagna)	1,3		1337	221,7	Tolosa P.T.T. (Francia)	0,7 /70%	
815	368,1	Madrid (Spagna)	1,3		1346	220,0	Gleitwitz (Germania)	5 /50%	
823	364,5	Madrid (Spagna)	1,3		1353	217,7	Juan-les-Pins (Francia)	0,8	
832	360,6	Madrid (Spagna)	1,3		1362	216,0	TRIESTE	10 /100%	
843	355,8	Madrid (Spagna)	1,3		1371	214,3	Cassel (Germania)	0,25/50%	
852	352,1	Madrid (Spagna)	1,3		1380	212,6	Linz (Austria)	0,5 /65%	
860	348,8	Madrid (Spagna)	1,3		1389	210,9	Cartagena (Spagna)	0,4	
869	345,2	Madrid (Spagna)	1,3		1398	209,2	Berna (Svizzera)	0,5 /75%	
878	341,7	Madrid (Spagna)	1,3		1407	207,5	Basilea (Svizzera)	0,5 /75%	
888	337,8	Madrid (Spagna)	1,3		1416	205,8	Belfast (Irlanda)	1 /80%	
897	334,4	Madrid (Spagna)	1,3		1425	204,1	Stavanger (Norvegia)	0,5 /70%	
905	331,4	Madrid (Spagna)	1,3		1434	202,4	Norimberga (Germania)	2 /50%	
914	328,2	Madrid (Spagna)	1,3		1443	200,7	Bordeaux S. W. (Francia)	3	
		MILANO	7 /70%		1452	199,0	Kristiansand (Norvegia)	0,5 /70%	
		Parigi P. P. (Francia)	60 /80%		1461	197,3	Lodz (Polonia)	1,65/75%	
					1470	195,6	Kiel (Germania)	0,25/50%	
					1479	193,9	Malmö (Svezia)	0,125/80%	
					1488	192,2	Cork (Irlanda)	1 /80%	
							Radio-Normandie	0,2	
							Salisburgo (Austria)	0,5 /65%	
							Flensburg (Germania)	0,5 /50%	
							Budapest II (Ungheria)	J	

La tabella delle stazioni viene compilata secondo la definizione raccomandata dal I. L. R. - Per alcune stazioni mancanti i dati relativi si è indicata la potenza secondo la definizione usata precedentemente. (Dati desunti dalle comunicazioni dell'Unione Internazionale di Radio-diffusione di Ginevra)

Ing. TARTUFARI

NOVITA' ANTENNA SCHEMATATA IN ELEGANTE CUSTODIA SCHEMATATA - ELIMINA L'ANTENNA ESTERNA DIMINUENDO I DISTURBI LASCIANDO INALTERATA LA SENSIBILITA' DELL'APPARECCHIO - LINE 30 IN ASSEGNO. CONSULENZE TECNICHE LETTERE 10 - CALENDARIO RADIO 2922 E CATALOGO ILLUSTRATO APPARECCHI ACCESSORI LINE 3 ANCHE IN FRANCOBOLLI. TORINO - VIA DEI MILLE, 24 - TELEFONO 46-249

PRODUZIONE 1932

IL CORIBANTE

È un gioiello d'apparecchio, racchiuso in elegante mobile di mogano. Si possono captare tutte le stazioni Europee. Pesa solo circa 13 Kg. ed è quindi facilmente trasportabile. Messo in vendita alla fine dell'ottobre 1931, ne sono stati venduti oltre ventimila.

Caratteristiche: 5 valvole; altoparlante elettrodinamico; attacco per fonografo.



Prezzo di vendita in contanti **L. 1150**
(Valvole e tasse comprese)

A rate: **L. 250** in contanti e 12 effetti mensili da **L. 80**

IL FILOMELE

— RADIOFONOGRFO GIOIELLO —

5 valvole
Altoparlante
elettrodinamico
Arresto
ed avviamento
automatici



Comandi
nel pannello
superiore

Chiavetta
di
sicurezza

L. 1850 (valvole e tasse comprese)

A rate: **L. 500** in contanti e 12 effetti mensili da **L. 120**

LA KASTALIA

LA SUPER-ETERODINA RADIOMARELLI

Ha incontrato le generali approvazioni, comprovate dai numerosi ordini che gradatamente evadiamo. — Si tratta di una supereterodina, frutto di studio e di esperienze tali da renderla superiore a tutte le altre. — La selettività, il tono, la potenza, l'eleganza del mobile, il prezzo, tutto contribuisce al suo successo.

Caratteristiche:
8 valvole (3 auto-
regolatrici, 2 nor-
mali, 2 trigiglie,
1 raddrizzatrice);
altoparlante elet-
trodinamico; at-
tacco per fono-
grafo.



Prezzo di vendita
in contanti:

L. 2400

(Valvole e tasse comprese)

A rate: **L. 650**
in contanti, 11 ef-
fetti da **L. 160** e
il dodicesimo da
L. 140.

ARGIRITA

SUPER-ETERODINA - COMBINAZIONE RADIOFONOGRFO

8 valvole
Altoparlante
elettrodinamico
Arresto
ed avviamento
automatici



Pannello
anteriore con
chiusura a
saracinesca

Chiavetta
di sicurezza

L. 3300 (valvole e tasse comprese)

A rate: **L. 1000** in contanti e 12 effetti mensili da **L. 210**

Il perfetto radiorecettore combinato con un perfetto riproduttore fonografico

RADIOMARELLI