

RADIOCORRIERE

SETTIMANALE DELL'ENTE ITALIANO AUDIZIONI RADIOFONICHE



DIREZIONE E AMMINISTRAZIONE, TORINO - VIA ARSENALE, N. 21 - TELEFONO 55
UN NUMERO SEPARATO L. 0,80 - ABBONAMENTO ITALIA E COLONIE L. 36 - PER GLI ABBONATI DELL'E.I.A.R. L. 30 - ESTERO L. 75
PUBBLICITÀ SOCIETÀ S.I.P.R.A. - TORINO - VIA BERTOLA, N. 40 - TELEFONO 55



I microfoni schierati lungo la sfilata dei carri vendemmiali a Torino.
Sono alla ribalta le vigne di Lombardia, Renzo e Lucia, Don Rodrigo e i suoi bravi e il castello dell'Inominato.

(Fot. Ottolenghi).

INDICIZIO TELEGRAFICO
SIARE - Piacenza

SIARE

TELEFON
415-478

O. BERNASCONI

BARI

Via Calefati N. 112

Ing. MADDEM & C.

CATANIA

Via Decima, N. 10

SOCIETA' ITALIANA APPARECCHI RADIO ELETTRICI
ANONIMA CON SEDE IN PIACENZA
VIA ROMA N. 31

Filliale in MILANO: Via Ca la Porta N. 1 - Telefono 67-442

Tipo 48

A DIECI VALVOLE



Flashograph automatico
al gas neon per facilitare
la ricerca delle stazioni

RAPPRESENTANZA



PER L'ITALIA

ALDO AMBROSIO



La Fabbrica di F. A. D'ANDREA

a LONG ISLAND CITY (Stato di New-York)

dove sono prodotti i Supereterodina

FADA

per corrente continua ed alternata

APPARECCHI E RADIOFONOGRAFI

a 5-6-7-8-9-10 e 11 valvole

Diffusi in tutto il mondo!

RADIOCORRIERE

DIREZIONE E AMMINISTRAZIONE. TORINO - VIA ARSENALE N 21 - TELEFONO 55

L'Eritrea nostra prima Colonia

Tutto quel territorio settentrionale dell'altipiano etiopico, circoscritto a sud dalla linea Mareb-Belesa-Muna con il bassopiano circostante e la zona costiera dancale costituiscono la colonia Eritrea che confina a nord e ad ovest con il Sudan anglo-egiziano ed a sud con la costa francese dei Somali.

Sbocco naturale delle regioni settentrionali dell'Etiopia, vero « entrepot » delle zone meridionali dell'Arabia. La funzione economica dell'Eritrea si sviluppa principalmente nel campo commerciale per l'attivo scambio di prodotti con i paesi finitimi, il suo rendimento agricolo non consentendo, finora, che la esportazione di alcuni prodotti per usi industriali; ad esempio: cotone, semi oleosi, palma....

Ha una superficie di Km² 119.000 circa con una popolazione di circa 393.000 abitanti indigeni: abissini, Beni Amer, Menza Maria, Bogos, Teron, Saho, Danacal, Cunana, Baria; più indiani, arabi, sudanesi e somali immigrati, e di circa 4500 europei. Vi sono rappresentate tutte le confessioni religiose: islamica è più della metà della popolazione col rito prevalentemente Sciafita; per importanza vengono i cristiani di rito copto e poi i cattolici, i greci ortodossi, i protestanti, gli israeliti ed anche i buddisti.

Fa parte dell'Eritrea l'Arcipelago delle Dahlach, composto di 22 isole, la maggiore delle quali è l'isola Dahlach Chebir. Altre numerose isole si trovano nei pressi della penisola di Buri e lungo la costa dancale.

Massaua è il più largo e sicuro porto del Mar Rosso, provvisto di 300 metri di banchina con buoni fondali, adatti per prosciari di grosso tonnellaggio. Ottimi approdi ed ancoraggi si hanno a Mersa Berisa, Mersa Taclai e Mersa Culbub, nel Sahel; Emberemi nel

La Colonia primogenita, l'Eritrea, celebra e festeggia il cinquantenario dell'occupazione italiana. Scortata da due navi da guerra, che ripetono i nomi di Zeno e Pancaldo, audacissimi esploratori, la nave regale, superato il Canale di Suez, è entrata nel Mar Rosso, recando a Massaua la Maestà del Re. Tra le salve delle artiglierie, il Re d'Italia ha toccato la terra africana, ha ricevuto gli omaggi dei Capi indigeni, ha consacrato con la Sua augusta presenza mezzo secolo di dominio acquistato a prezzo di sacrifici penosissimi; e l'anima del Paese era con Lui. Era con Lui, palpitante, commossa, davanti al Monumento di Dogali, pietosamente visitato dal Re di Vittorio Veneto; era con Lui a gioire della nostra magnifica riscossa nazionale, a riconoscere nelle opere compiute — porti, strade, scuole, ferrovie — i segni, le prove di una esperienza coloniale ormai raggiunta. Dogali, Adua... ricordi dolorosi, ma eroici; cupe macchie di sangue, ma vividi roghi di gloria; oggi la grande Italia mussoliniana, nel Decennale del Regime, può affermare per bocca del Suo Re: « Teneo Te, Africa ». La frase orgogliosa dei proconsoli non suona falsa come una stonatura: Eritrea, Somalia, Oltre-Giuba, Tripolitania, Cirenaica formano un complesso coloniale di notevolissima importanza, di vaste promesse, di sicure realizzazioni. Il Re d'Italia è all'Asmara, sull'altipiano salubre e ferace. Lo riconoscono e Lo salutano i veterani delle nostre mirabili truppe coloniali, quei fedelissimi ascari che sanno combattere e morire senza retrocedere e che servono l'Italia come Madre adottiva. Lo salutano, orgogliosi e commossi, i coloni industri, con la coscienza di operare e di prosperare all'ombra e nella luce della nostra bandiera. Fuori dei confini naturali, essi si sentono sempre in Italia, sempre vicini al loro Re.

Sahar: Arafali nel Golfo di Zula; Meder, Beilul ed Assab nella Danacalia.

Il centro principale è Asmara, capitale della colonia e capoluogo; sull'altipiano eritreo poggia a metri 2347 sul livello del mare, con circa 15.000 abitanti indigeni e 3500 europei; Massaua con circa 12.000 indigeni e 500 europei; Addi Ugrì, con 3500 indigeni ed 80 europei; Cheren con 4500 indigeni e 130 europei; Agordat con 3000 indigeni; Assab, con 3500 indigeni; Barentu, con 2000 indigeni, ecc.

Il clima varia a seconda delle regioni: nel bassopiano, al mare si

ha il clima delle zone tropicali; nell'altipiano si ha press'a poco il clima delle zone temperate con sensibili differenze tra le ore più calde e le ore più fredde.

La popolazione indigena è buona, patriarcale e ospitale per eccellenza ed anche nelle regioni più remote il forestiero trova accoglienza affettuosa e premure fra le genti di colore. Ed un inno lo scioglie all'indigeno soldato, all'ascaro, alle sue qualità, al suo coraggio ed al suo attaccamento a noi. E' ritenuto giustamente il primo soldato coloniale del mondo.

Richissima è la fauna anche di

bestie feroci, talchè giustamente alcune località dell'Eritrea vennero giudicate il paradiso del cacciatore e così la flora coltivata e quella spontanea è ricca e variata. La palma dum; il ginepro ed anche l'alce crescono rigogliosi.

In Eritrea sono in esercizio le seguenti linee: Massaua-Asmara (Km. 120); Asmara-Cheren (chilometri 177); Cheren-Mai Adarte (Km. 59).

Sono in corso i lavori per la costruzione del tronco Mai Adarte-Agordat (Km. 41) che si prevede possano essere ultimati per la fine dell'anno 1934.

E' in corso di studio il progetto per il prolungamento della linea verso il Selit (Km. 225 circa) con diramazione per Tesseni dove si trovano le coltivazioni di cotone.

Questa nostra colonia è allacciata da importanti linee di navigazione gestite dalla Compagnia Italiana Transatlantica, dalla Società Veneziana di Navigazione a vapore e dal Lloyd Triestino.

L'Eritrea è provvista di una rete stradale di Km. 8000 circa, dei quali 400 rappresentano lo sviluppo delle rotabili di grande comunicazione. Nelle strade di Asmara per Addi-Cheleb-Cheren (Km. 91) e da Asmara per Saganeti, Addi Caich e Senafè (Km. 152), funziona, per viaggiatori e merci, un regolare e periodico servizio automobilistico.

Le principali vie carovaniere sono: Massaua-Cheleb-Cheren, chilometri 150; Cheren-Mansura-Agordat, carrozzabile nel primo tratto, Km. 63; Massaua-Addi Caich, chilometri 118; Agordat-Barentu, chilometri 72, e molte altre secondarie.

I principali articoli d'importazione sono: le pelli seccate bovine ed ovine, le granaglie, i semi oleosi, il berberè, il caffè, il bestiame, legumi seccati, il miele, il burro indigeno, cera, ecc.



Massaua (Taulud).



Massaua. - Il palazzo del Serraglio (costruzione egiziana).



OLTRE 600.000 VALVOLE

ARCTURUS

FUNZIONANO IN ITALIA

Quale migliore referenza ?

RIVENDITORI!!!

1. VALVOLE SCADENTI arrecano grandi note... Gli apparecchi corredati con valvole di prima qualità danno il massimo rendimento; soddisfano il cliente che certamente tornerà da voi per altri acquisti.

2. PRETENDETE quindi dai vostri fornitori apparecchi corredati di ARCTURUS, la valvola azzurra, diversamente acquistate chiassa senza valvole e rivolgetevi a noi... Vi sottoporremo offerte vantaggiose.

3. CONSIGLIATE sempre ai vostri Clienti e ai vostri tecnici le valvole ARCTURUS.

AMATORI!!!

1. PRIMA di acquistare un apparecchio radio osservate la marca delle valvole di cui esso è corredato.

2. PRETENDETE che esse siano di prima qualità.

3. PREFERITE le azzurre ARCTURUS ed avrete la certezza che esse non si esauriranno se non dopo molti o molti mesi.

4. SPENDERETE qualche cosa di più, ma ciò vi sarà largamente compensato dalla durata, dal rendimento e dalla perfezione delle valvole ARCTURUS.

LE "ARCTURUS,, SI TROVANO PRESSO
CHI VENDE DEL BUON
MATERIALE
RADIO

Tutto il mondo "ascolta,, con ARCTURUS !!

OLTRE 75 DIFFERENTI NAZIONI ATTESTANO LA SUPERIORITÀ DELLE

"VALVOLE AZZURRE,,

COMPAGNIA GENERALE RADIOFONICA
MILANO - VIA AMEDEI, 8 - TELEFONO 81808 - TELEGRAMMI "IMPORTS,, - MILANO

L'esportazione è costituita per la massima parte dai filati e tessuti di cotone, dalle chincaglierie, dagli spiriti, dalle vetrerie, dal petrolio, dalle ferramentie (specialmente aratri), sale, profumeria, ferro smaltato, tessuti di seta e misti, tabacco, generi alimentari, ecc.

Un regolare servizio postale e telegrafico funziona con altri distaccati in tutta la colonia e la stazione costiera di Massaua scambia dispacci con le r. l. di Roma, Mogadiscio, Assab e Marsa Fatma. Quest'ultima è in comunicazione aerea con Assab.

La stazione F. L. di Asmara è fornita solo di apparati riceventi. Funziona altresì una rete telefonica che congiunge i principali centri abitati.

Le principali merci importate principalmente sono: tessuti e filati di cotone, olii minerali, cemento, zucchero, caffè, riso, sfarinati, conserve alimentari, vino, lavori in ferro, legnami, grassi, sapone, tabacco, ed i principali articoli di esportazione sono: le pelli secche bovine e caprine, i semi di palma dum, la carne in scatola, il sale, la madreperla, le conchiglie trocus, le perle la tartaruga, i semi di lino, la gomma, le materie concianti, la potassa (proveniente dalle miniere di Dallol nella Dancalia etiopica), il burro indigeno, il caffè, ecc.

Fra le industrie la più importante, dal punto di vista più economico è l'agricoltura.

Sono ultimati i lavori per l'irrigazione di 10.000 ettari nella piana di Tessenai in vicinanza del confine sudanese, che verranno adibiti a coltivazione di cotone.

Buon avviamento prende lo sfruttamento razionale della flora coltivata e spontanea delle piante a fibra tessile (agava sisalana e sonsevera), dell'alce e delle piante a corteccia tannanti.

Prospera anche spontanea e rigogliosa in tutto l'altipiano la « Meriandra Bengalensis », la quale, da recenti e concludenti esperimenti, può dare un buon rendimento in canfora, tanto che il suo sfruttamento comincia ad interessare l'industria metropolitana.

L'industria zootecnica è rigogliosa: numerosissimo il bestiame bovino e ovino, che forma oggetto di intenso traffico in tutte le regioni della colonia. Le pelli, assai stimate, rappresentano, da sole, uno dei principali prodotti di esportazione.

Nel 1922 il bestiame dell'Eritrea ammontava a bovini 553.331, cavalli 1655, asini 46.923, muli 9916, ovini e caprini 1.701.496 e cammelli 68.445.

A Balesa funziona un impianto idro-elettrico, il primo dell'Africa orientale, capace di produrre più di due milioni e mezzo di chilowattora all'anno.

L'energia prodotta viene impiegata per l'illuminazione elettrica della città di Asmara e per le industrie locali.

L'acqua di scarico delle centrali serve poi ad irrigare una quarantina di ettari di terreno ottimo nella sottostante vallata del Doroni, per colture tropicali di ricco reddito quali agrumi, caffè, banane, cereali, ecc.

Da lavori eseguiti in Eritrea e



Il porto di Massaua.



Asmara, - Città italiana e indigena.



Il gran convento del Bizea.



Una gran ricevitore misto all'Asmara.

nota la presenza di minerali di oro, di rame, di ferro, di manganese, di zinco, nei territori di Asmara, Cheren, Barentù, ed esistono indizi di petrolio, di sali potassici e di fosforiti nella Dancalia. Un apposito ufficio minerario funziona per disciplinare, regolare ed, occorrendo, intensificare i lavori di ricerca.

Le saline di Massaua con quelle di Aden danno attualmente il maggior quantitativo del fabbisogno annuo assorbito dai mercati di consumo indigeno.

La pesca viene praticata da indigeni eritrei e da arabi del Yemen e del Golfo Persico, i principali prodotti sono la madreperla, il tro-

cus, il bulbul, la tartaruga, le perle, le conchiglie per ornamento, le « unghie » di pesce, gli squali. Massaua è il principale mercato del Mar Rosso per il commercio delle perle, della madreperla e del trocus.

In Massaua la Società Italiana delle Pescherie dell'Africa orientale attende alla preparazione ed alla esportazione di molte varietà di pesce, di cui il Mar Rosso abbonda.

L'esportazione della madreperla si aggira sui 6 mila quintali annui per un valore di oltre 4 milioni di lire. Le conchiglie trocus, per la fabbricazione dei bottoni, vengono esportate in quantità notevole (circa 24-25 mila q.li annui per oltre 5 milioni di lire) in Francia

che se ne approvvigiona in Eritrea in maggior quantità che nella sua colonia della nuova Caledonia. Notevoli quantitativi di questa preziosa conchiglia cominciano ad essere importati in Italia, dove esistono già alcune fabbriche per la sua lavorazione.

L'esportazione delle perle ha luogo principalmente per l'India, l'Inghilterra e Francia. Non è possibile accertare il valore della pesca di tale prodotto, causa la facilità con cui le perle possono essere occultate. Non è però esagerato affermare che detto valore supera i 4-6 milioni all'anno come media.

Per la caccia, ripeto che l'Eritrea può dirsi un vero paradiso per i cacciatori. Infatti vi si trovano: leopardi, ghepardi, leone e sciacalli, leoni nel territorio di Barca e del Gasc e Setit; elefanti ed ippopotami nel paese del Cunama sul Setit; giraffe e struzzi nel territorio del Barca fra Agordal e Cassala e in quello del Cunama fra il Gasc ed il Setit; animali in molti corsi d'acqua ed anfrattuosità di torrenti, ed immense quantità di scimmie di ogni genere e specie, che si fanno notare per i danni che arrecano ai frutti della palma dum ed ai tamarindi; antilopi, cinghiali e moltissime varietà di uccelli.

Tutte queste specie di animali interessano il commercio di esportazione per il rifornimento dei giardini zoologici e quello di Roma possiede molti di questi animali.

Gli indigeni parlano il tigrat, l'arabo, il begia, il saho, il dancalio, la baria di cumana ed il bileno. Nei centri principali si parla comunemente la lingua italiana.

Il regime tributario dell'Eritrea si basa in massima sui tributi di contingente alle popolazioni indigene, sui proventi doganali, postali e telegrafici, ferroviari, ipotecari e notariali; sulla imposta fabbricati, sulla tassa di macellazione sui redditi mobiliari e sulla tassa affari.

La valuta ufficiale è rappresentata dalla lira italiana e dal tallero d'Italia (lire 5 circa alla pari), coniato in sostituzione del tallero Maria Teresa, tuttora in corso.

Una filiale della Banca d'Italia è in Asmara con agenzia a Massaua, Cheren e Addi Cneih. La filiale di Asmara esercita il servizio di tesoreria.

Vi sono « Banche coloniali di credito » e la « Banca Popolare Cooperativa » ambedue con sede unica in Asmara, che limitano la loro attività ad operazioni di sconto.

E per finire dirò che questa nostra prigionata è definita « La sirena del Mar Rosso » e col tempo è destinata ad un grande divenire: ad essere cioè la stazione più comoda e più confortevole per coloro che devono ritemperare il corpo dalle arsurre della costa e già all'Asmara funziona un comodo albergo. Meta dovrà essere; e meta desiderata di tutti i cacciatori di caccia grossa e dei turisti, che amano le attrazioni, i paesaggi, i boschi della flora spontanea ed i tramonti incantevoli, pieni di luci, di porpora e d'ori.

Maggiore ANGELO CASTALDI.

SUSURRI DELL'ETERE

Oggi, grazie alla radio, si può dire che la musica non ci abbandona mai, entra ad ogni ora nelle nostre case, a crearvi una atmosfera di suggestione melodiosa, a segnare il ritmo della nostra vita domestica, quasi questa fosse una danza.

Tovero, danza non è; ma il ritmo di una musica che accompagna e secondi i gesti più umili finisce col conferire loro, per un processo quasi meccanico di adattamento del cervello e dei muscoli, un'energia inconsueta, un valore di rendimento particolare. Il passo dei soldati al suono della fanfara, il lavoro dell'artigiano che inconsciamente misura i tempi della sua fatica col canto, prima che non lo misurasse il cronometro del Taylorista, dimostrano come la musica apporti un elemento energetico ed eccitatorio allo sforzo fisico degli individui sani, così come, in altre circostanze, sembra distilli un filtro di sognante incantesimo alle anime che si lasciano penetrare dal fascino della melodia, con lo stesso languido abbandono cui cedono i fiori quando li penetra il tepore del sole.

Stimolo all'opera, blandizia dei sogni, se davvero la musica che ci circonda ha il potere — come si suol ripetere fin da quando Orfeo mansufaceva le bestie e le truci Deità infernali — di raddolcire i costumi, gran disavventura per noi essere venuti al mondo cinquant'anni troppo presto; lo avremmo trovato tranquillo e beato, senza né guerre, né minaccie di guerre, senza nemmeno più carceri, né tribunali, né carabinieri...

Tanto certo è l'impero che esercita sul mondo contemporaneo la musica, tanto largo ne è il consumo, che persino l'America, sinora quasi completamente sterile di produzione artistica, s'è voluta creare una musica sua lanciandola alla conquista del mondo. Civiltà metallica, essa cerca la propria espressione melodica nella sonorità dei metalli, e ha esaltato gli ottoni, nobilitato i cembali e ha incoronato re il modesto saxofono, già nascosto nell'angolo più oscuro delle orchestre; grazie ad un sistema complicato di pistoni e di valvole, che lo fa somigliare ad un delicato ordigno di misurazioni meccaniche, gli ha ispirato nella gola capace novità sospirose da far invidia ai violini.

Persino all'insolente cornetta e al grossolano trombone ha

insegnato grazie sottili e nel sincopato rimbalzo del jazz gli strumenti meno apprezzati dai musicofili e dai musicisti europei ebbero dai compositori e dagli esecutori di musica americana quello che si potrebbe, senza gioco di parole, chiamare « un nuovo mondo » di possibilità artistiche.

Così a poco a poco dai canti desolati, da quelle *spirituals*, da quelle nenie rotte dei negri che stanno all'origine dei jazz, l'America ha creato una formula di musica nazionale, che possiede la nettezza, l'energia, la disinvoltura del temperamento *yankee* una musica tecnicamente ispirata alla precisione, alla velocità delle macchine, alle sincope, agli acceleramenti, ai rallentamenti del loro funzionamento; una musica che si può definire meccanica, non per i mezzi di espressione, ma per i rapporti di concezione e che, per essere appunto meccanica, risponde perfettamente allo spirito della civiltà americana.

Viva premura di ruggingere una nuova formula musicale rivela, all'altro polo delle civiltà moderne, anche la Russia. Leggo su una rivista che il direttore del Conservatorio di Mo-

sca ha più volte pubblicamente deplorato che non sia ancora avvenuta « la necessaria rivoluzione marxista della musica ».

E' già un bel progresso da quando, all'indomani dell'avvento dei Sovietici al potere, ogni preoccupazione delle cose artistiche veniva considerata prova di disfattismo antirivoluzionario e Leone Trozki esaltava a modello di grandezza giacobina il gesto dei marinai che a Pietragrado, nell'ottobre del 1917, facevano a pezzi una tela del Rembrandt per ripulirsi gli stivali, sporchi di sangue e di fango.

Al direttore del Conservatorio hanno tenuto borbone, in un convegno di cui rende conto la stessa rivista inglese, parecchi musicisti sovietici. Lamentarono che nei concerti si seguitassero ad eseguire Bach e Beethoven « senza mettere in evidenza il loro spirito di classe » e, nei teatri, opere « ove appariscono sovrani e Dei ».

Ma con la parte critica non è mancata al convegno la parte creativa. Vi si è dato qualche saggio di un'opera nuova intitolata *Dnieprskoi*. E' il poema teatrale, strumentale e vocale, che celebra la costruzione della diga sul Dnieper, esaltando la potenza della centrale elettrica, alimentata dalle acque del fiume

ucraino, la forza delle turbine, dei generatori e dei trasformatori... Musica, osserva un critico, un po' troppo, forse, austera, ma in cui già si delineano i caratteri strettamente partitocratici che dovrà possedere la musica russa, per distinguersi da quella dei paesi capitalisti, e divenire il linguaggio dei suoni che parli direttamente all'anima del proletariato sovietico.

E pensare che ci avevano insegnato essere la musica un linguaggio universale! Ci voleva l'internazionalismo bolscevico per arrivare al campanilismo musicale!

Gli intervenuti al convegno conclusero le discussioni affermando che uno sforzo decisivo deve venir compiuto per sottrarre la musica della nuova Russia all'influenza straniera e particolarmente ungherese. I compositori come Stravinski e Prokofiev non sono che « fioriture malsane della degenerazione magiara, putridi ostacoli che impediscono alla musica di compiere la sua rivoluzione bolscevica ». (Alle sette note musicali non resta di meglio da fare che esibire il loro bravo *Sonnetto*...)

Altra condanna toccò alle canzoni popolari, futura indegna di un popolo comunista. Fu deliberata la nomina di una Commissione, incaricata di rinnovare il repertorio di tali canzoni, adeguandolo allo spirito nuovo che soffia dal Kremlin e deve espandersi fino alle regioni più lontane della repubblica, dove i « mugiki » sogliono ancora danzare sull'accompagnamento corale di ballate « prive di bellezza emotiva rivoluzionaria ».

Preoccupazioni malinconiche! La bellezza e l'emozione della canzone popolare non nascono dalle note e nemmeno dalle parole: nascono dal fatto del cantare; nascono dalla quantità di vita, dalla volontà di evasione o di esaltazione, dalla nostalgia di un bene perduto, dalla speranza di un bene aspettato che la gente del popolo esprime cantando. Sicché, assai probabilmente, i dotti professori incaricati di « concentrare sul fronte della canzone proletaria le forze marxiste » rischieranno di finir a doversele cantare e ballare tra di loro le composizioni che preparano, mettendo — chissà? — in musica qualche estratto del « Capitale » o qualche squarcio dell'antologia leninista...

G. SOMMI PICENARDI.



LA RADIU

(Dialeto siciliano)

**Biniditta la Radju, e cu' la fici,
ca fici un munnu 'ntra un spicchiu di nucl;
canta, sona, gurrìa, rëpita, dici,
chianci e suspira, e cchiù suspira è ducl;
grida e cumanna, prega e binidici,
li sännira e li sänniz mi cunnuci;
ma di 'na cosa mai mi fa fici,
ca sèntiri nun pozzu la to vici.**

VINCENZO DE SIMONE.

**Bimodetta la Radju, e chi la fece,
ch'è fece un munno in un guscio di nove;
canta, suona, borbotta, strepita, dice,
piange e suspira, e più suspira è più dolce;
richiama e impone, prega e benedice,
mi condura lontano nel regno dei sogni;
ma non mi rende mai completamente felice,
perchè non mi fa sentire la voce del mio amore.**

MASCAGNI AL TEATRO DI TORINO



Domenica 2 e mercoledì 5 corr. Pietro Mascagni ha diretto l'esecuzione di *Amica* al Teatro di Torino. Avvenimento musicale doppiamente rimarchevole sia per l'eccellenza della direzione, perfettamente assecondata dall'orchestra, sia per la « novità » della trasmissione. L'Eiar, includendo *Amica* nel suo programma lirico, ha compiuto un atto di giustizia verso un'opera che tra gli spartiti del Maestro livornese presenta un particolare interesse per alcuni procedimenti del tutto nuovi nella tecnica mascagniana. L'illustre Autore, che non nasconde il suo speciale affetto di padre verso questa sua creatura, ancor così viva e spesso dimenticata e negletta, se ne

compiace, a ragione, perché *Amica* segna per Lui una tappa e una conquista nella gloriosa, ma faticosa ascesa.

Pietro Mascagni è stato festeggiatissimo specialmente dai professori di orchestra che si sono stretti intorno a lui con l'entusiasmo dei più bei giorni, di quando l'anima del Maestro e degli esecutori diventa una sola e viva bellezza, un tor-



mento, una febbre, un'esaltazione che attinge le più alte vette dell'arte. Alla prima esecuzione assistevano tutti i dirigenti dell'Eiar che hanno voluto riconfermare a Mascagni come anche nel mondo radiofonico italiano il suo nome sia considerato come una delle più gloriose



Il Maestro sul podio.

insegnate da sventolare sull'onde dell'etere al di là dei confini.

Mascagni era visibilmente commosso da tante e così schiette di-

mostrazioni d'affetto e di ammirazione. Domani e mercoledì 12 corrente il Maestro dirigerà nuovamente *Amica* alla stazione di Roma.



Mascagni al « Teatro di Torino » tra gli interpreti dell'*Amica* e i dirigenti dell'E.I.A.R. Il Maestro ha alla sua destra Igino Robbiani, autore dell'opera lirica *Romanticismo*.

CONVERSAZIONI PUCCINIANE

« O DOLCI MANI »

La prima idea di trarre un libretto dalla Tosca di Sardou, venne a Puccini mentre stava lavorando a *Manon*, dopo aver sentito il dramma recitato in Italia da Sarah Bernhardt. E fino da allora ne parlò con Luigi Illica.

Poi non ci pensò più. Il soggetto di *Bohème* l'aveva preso, e per tre anni le sue notti furono dedicate a *Mimi*.

Quando tornò col pensiero a Tosca, tutti credettero che la collaborazione di Giacomini ed Illica avrebbe dato risultati immediati e tranquilli. Avvenne il contrario. La prima stesura del libretto lasciò Puccini freddo e indeciso. Tanto che una mattina, recatosi da Giulio Ricordi, gli disse press'a poco così:

— Sa, signor Giulio... Tutto sommato, ripensandoci bene, con Tosca non ci siamo. Io vi rinuncio definitivamente.

Giulio Ricordi, che alle rinunce di Puccini era ormai abituato, e conosceva profondamente il suo uomo, invece di dissuadarlo ed insistere, rispose tranquillo:

— Bene. Cercheremo dell'altro.

Più tardi, a poco a poco Puccini aveva mutato d'avviso. Tosca lo aveva ripreso. Ma gli mancava il coraggio di ritornare da Giulio Ricordi ed esporgli il suo pentimento. Preferì chiamare Illica e confessargli la sua decisione. Sperava in una esplosione di gioia del poeta, che invece l'ascoltava avvilito, disperato più che Cavaradossi. Era accaduto semplicemente questo: dopo la rinuncia di Puccini, il libretto di Tosca era stato affidato a Franchetti. Quando Giacomo lo seppe, si sentì eccitato dall'idea del possesso, poi di Scarpa in persona.

Franchetti, era vero, aveva accettato il libretto, ma pare che non ne fosse molto convinto nemmeno lui. Fu allora che Giulio Ricordi, informato dall'Illica, aveva pensato bene di servirsi di Illica stesso per raggiungere lo scopo desiderato da Puccini:

— Lei vada da Franchetti: aggravi le sue incertezze, gli demolicca il libretto, gli dica che non regge, che è una povera cosa mancata e cerchi di far crollare del tutto il desiderio di musicarlo; bisogna, a qualunque costo, portarglielo via.

E il povero Illica, questa autodemozione la seppe compiere con tanta abilità e tanta efficacia che, finalmente, una mattina, tutto anante e felice, poté precipitarsi in casa di Puccini, esclamando:

— Va! Corri subito dal signor Giulio! Franchetti gli ha restituito il libretto. Piombaci addosso, e, per carità, non pentirvene più!

Anche durante la nuova collaborazione le discussioni furono lunghe e laboriose. E vi si aggiunse Sardou in persona dal quale Puccini era recato, a Parigi.

Fu soltanto dopo mesi e mesi di rinfacciamenti che il libretto prese quella sua forma definitiva in tre

atti che tanto piacque al grande drammaturgo francese da fargli dichiarare che la visione di Giacomini ed Illica valeva più della costruzione del dramma originale.

Ciò non impedì che il maestro esigesse dai suoi poeti continue trasformazioni, tagli, sostituzioni di scene e di versi. Valga per tutte in scena del terzo atto, l'addio di Cavaradossi alla vita.

Nel copione originale del libretto ritrovato un solo lirico di Illica: chopava due pagine. Il pilleto condannato a morte avrebbe dovuto cantare un *Inno latino*, così chiamato perché in quello squarcio egli rivedeva l'arte, la patria, i suoi sogni, le sue speranze infrangersi, in uno sproloquio letterario e generico non certo adatto al momento. Puccini non poteva ammettere che l'ultimo rimpianto di Cavaradossi non fosse per la donna adorata che non avrebbe rivisto mai più. E l'*Inno latino* così trasformandosi in quell'umano grido del « *Muovo disperato* » che doveva entrare poi, indelebilmente, nell'anima di tutti i pubblici.

La prima rappresentazione di Tosca, la sera del 14 gennaio 1900, al « Costanzi » di Roma, si svolse in un'atmosfera tutt'altro che calma. C'era molta ostilità contro Puccini e molta diffidenza contro l'opera. E non si sa se a caso o ad arte, si era sparsa la voce che quella sera sarebbe stata lanciata intempestivamente che una bomba in teatro. Infatti, dopo che il maestro Mughione attaccò le prime battute, un tumulto di voci e di grida che giungevano dall'atrio provocarono il panico nella sala, e si fece entrare appena apriti il varco.

Era il baracano della folla enorme e ritardataria che faceva ressa e protestava per poter entrare. Ma l'incidente aveva lasciato il pubblico in uno stato di nervosismo, che durò per tutta la serata e un'ora e gravò non poco sulle sorti dell'opera. Tosca non fu giudicata secondo il suo giusto valore, e non si credette che segnasse una nuova affermazione dell'arte pucciniana.

Soltanto il maestro era sicuro di sé, così come sicuro era rimasto dopo una acerba critica mossagli da Giulio Ricordi quando il grande editore ebbe tra le mani il terzo atto appena musicato.

Ricordi, di quell'atto non era affatto convinto. E fu allora che egli scrisse al maestro una lunga, coraggiosa, paterna ma schietta lettera, che ben pochi anche oggi conoscono, esponendo i suoi dubbi e le sue paure. Soprattutto il duetto non lo persuadeva e pregava senz'altro Puccini di rifare tutte quelle pagine centrali che « dalle parole » o *dolci mani manzette* e pure vanno fino « alle parole » *gli occhi ti chiuderò con mille baci*.

Mette conto di rileggere insieme qualche riga di questa lettera, dettata da una ferma convinzione, da un indubitabile amore:

« E' possibile — scriveva al suo maestro prediletto Giulio Ricordi — che in questo momento stupendamente lirico Giacomo Puccini non abbia trovato qualcuno di quelle sue ispirazioni che vanno al cuore, lo esaltano, lo commovono e fanno sgorgare lagrime di tenerezza? »

E continuava: « Certo lo scrivere tanto a chi ha creato *Manon Lescaut* e *La Bohème* richiede molto coraggio. Ma io l'ho. L'ho sempre avuto e però non lo unisci. La mia amicizia per lei è invece così chiara e completa che ella deve comprenderla e sentirla. Io non pretendo ad una intelligenza più alla delle comuni: me a sapere più vasto che non sia quello medio della maggioranza. Udendo, anzitutto, mi compiacio, mi diletto, mi interesso: ma quando il fascino delle onde sonore mette in vibrazione i nervi e questi scuotono il cuore, lo fanno sussultare, ed un tremore freddo mi rende gli occhi imballonati ed umidi... no, non mi sbaglio, e in più di 36 anni quel momento psicologico è stato un fedele, un esatto termometro. E quante volte Puccini ha esercitato su di me questo fascino, e quante volte è penetrato dritto nel cuore! »

« Ah!... così fosse accaduto con questo tanto atteso atto terzo!... Ahimè!... no... no!... e poi no!... »

Puccini ne fu costernato, ma non perse la sua sicurezza. Chi gli esprimeva il suo pensiero schiettamente così, era colui che a pochi giorni di distanza dalla fredda prima rappresentazione di *Bohème* a Torino, aveva scritto con tanta certezza ad un amico:

« Se non fosse lo scrupolo di pronunciare una parola troppo grande, io direi capolavoro! »

Sapeva dunque che soltanto un grande amore poteva aver ispirato una critica tanto aspra. Rispose:

« Sarà la prima volta che non ci troviamo d'accordo. Però io spero, e arrivo a dirle: sono sicuro che quando le farò sentire questo terzo atto al piano, noi due soli, ella si ricredereà. »

E Giacomo Puccini, ancora una volta, non si era ingannato.

Aveva finalmente convinto il suo editore, come non era mai riuscito a convincere il vecchio Sardou il quale voleva che Tosca, gettandosi da Castel Sant'Angelo, precipitasse nel Tevere. Aveva un bel protestare, Puccini, che il Tevere non scorre ai piedi del Castello. Sardou non disarmava. E con l'indice puntato sopra una carta topografica di Roma indicava il fiume, il quale pochi millimetri, ma nella realtà a qualche decina di metri. Non voleva che il bel corpo di Tosca si sfracciasse. Quello sparire nell'acqua gli sembrava più poetico.

E spostare lievemente un fiume per un'idea, appariva talmente facile a chi nei suoi drammi aveva fatto tanti spostamenti storici, che l'ostinazione di Puccini lo esasperava. Fu allora che il maestro, vista inutile ogni resistenza, risolse la faccenda così:

— Né terra, né fiume — disse. Da Castel Sant'Angelo, io e lei insieme, lanceremo Tosca verso la gloria, nell'infinito.

GIUSEPPE ADAMI.

L'ELISIR D'AMORE.

NEL SUO CENTENARIO

Bergamo, giustamente orgogliosa di aver dato, nel 1797, i natali ad un suo illustre figlio che raggiunse da grande maestro l'apogeo della più fine arte lirica, lo ha fatto rivivere dopo 135 anni nel teatro stesso che nella nobile città lombarda prese il suo nome immortale. E *L'Elisir d'amore* che dopo un secolo, e precisamente la sera del 12 maggio 1832, affrontò gloriosamente la prima prova al teatro della Canobbiana, ha trovato, dinanzi ad un pubblico nuovo di più generazioni, l'eco e la conferma della fama tra l'entusiasmo e la commozione.

Lo spirito donizettiano ha fatto sentire ancora, dopo si lungo tempo, infatti e limpide le virtù della sua vivezza e della sua freschezza.

Spettatori d'ogni ceto e d'ogni pensiero, quasi volendo prender parte all'ambiziosa conquista di un gran premio ed onore, affollarono fin dalla prima sera del 25 settembre scorso il teatro « Donizetti », per l'audizione di quell'opera che, anche per la sua brillante comicità, si rese presto famosa nelle principali scene di Europa.

L'autore di applaudite e altre innumerevoli opere espressive e radiose, deve avere, stiegato, in ispirito fra l'armoniosa risonanza delle proprie fantasie musicali, che seppero riuscire degne del suo genio.

Ma facendo questa cronaca spiccia dell'avvenuta rievocazione di un maestro genialissimo, non si può a meno di riandare con la memoria, senza tristezza, alla fine dell'infelice Donizetti!

Egli, dopo travagliate vicende, rimasto solissimo, privo di ogni congiungimento, cercò invano di dimenticare fra il disordine della vita le intime, profonde amarezze!

Quando ancora dal suo prodigioso talento il mondo musicista poteva attendersi la creazione di altre preziose gemme da aggiungere alla luminosa corona dei suoi lavori, il gran compositore bergamasco, poco più che cinquantenne, si partiva demente dalla terra, pur dandoci a tratti, con lo sguardo degli ultimi istanti, rapidi bagliori del genio che pareva destinato a sopravvivere.

Un antico filosofo e poeta tragico del tempo neroniano, autore fra l'altro dei vari *Trattati di filosofia*, sentenziò che « nessun grande ingegno vi fu mai senza un poco di pazzia » (1).

Questo remoto giudizio ci può già lenire il compianto per la sfortunata sorte del musicista insigne, mentre altro simile criterio fu espresso di recente, dal contemporaneo Cesare Lombroso nel suo libro: « L'uomo di genio in rapporto alla psichiatria, alla storia ed alla estetica », dove si vogliono dimostrare gli stretti rapporti fra il genio e la follia.

Restò, dunque, purissima in tutta la sua gloria la mente di Colui che, con ispirazioni divine, seppe commuovere ed esaltare il cuore e lo spirito di spettatori a miriadi.

LEO ALBERINI.

(1) « *Autem nonnulli ingenium sine mentis demetione fuit* » (Seneca).

AMBROGIO THOMAS e la "MIGNON",

Ebe Stignani, protagonista della *Mignon*.

Basso Costantino Percy.



Tenore Cristy Solari.

In Italia, che io sappia, delle numerose opere del nobilissimo maestro che resse il Conservatorio musicale di Parigi, in una delle sue mezzure più fulgide, quando aveva il vanto, cioè, di contare ben 500 allievi e fra questi Giulio Massenet e Giorgio Bizet, non sono state rappresentate che l'*Amleto* e la *Mignon*.

Amleto e *Mignon* rappresentano indubbiamente i capisaldi del fine gusto artistico del maestro, non solo grande musicista, ma anche uomo di lettere eruditissimo, il quale volle cimentarsi, con l'esto più vittorioso, nella composizione musicale di due poemi così sostanzialmente differenti. Due opere, dunque, di valore insigne che al battesimo letissimo han visto seguire una serie assai fortunata di recite trionfali nei più grandi teatri del mondo e che hanno tentato l'estro interpretativo dei nostri artisti più eccelsi: i baritoni, presi dal fascino della drammatica figura del pallido principe vendicatore; le mezzosoprane da quello della dolce e tenera figura della piccola e soavissima *Mignon*. In Italia le sue opere, nell'ultimo quarto del nostro ottocento, apparvero e sostarono un bel po' nei cartelloni dei nostri teatri, dai grandissimi ai meno importanti; e i nostri vecchi ricordano, fra gli altri, il successo trionfale dell'*Amleto* alla Pergola di Firenze, protagonista superbo il grande Maurel, che fu il primo grandissimo a Jago e dell'*Otello* di Giuseppe Verdi, e *Ofelia*, mite e soave, la Donadio dalla vo-

ce d'angelo. Ma quella che vinse il palio nella corsa delle due opere è stata la *Mignon* che conquistò pienamente e più profondamente il pubblico, specie quello femminile. E la musica è casta, verginale, carez-

zosa» — rubo i tre aggettivi a un critico del tempo — della *Mignon* sembrava fatta apposta per entrare da padrona nel cuore delle signore. Nel cuore e nei salotti, dove non c'era dilettante che non surrassasse quella deliziosa pagina che è: « Non conosci il bel suol », « Addio, Mignon, fa core! », « Ah, non credevi tu! ». Ci fu un momento in cui la *Mignon* divenne popolare come la *Carmen*. Il gusto mutato delle folle ha fatto oggi lasciare un po' da parte la bionda e verginale creatura gothiana che la musa d'un altro poeta musicale aveva rivestito di note che sapevano giungere così direttamente al cuore, e l'opera appare ormai molto di rado nei cartelloni dei nostri teatri. Ma chi scrive ricorda con quale gioia l'accogliero i fedeli ascoltatori della nostra *Filar* quando essa fu eseguita nell'auditorium di Milano: fonte di ricordi soavissimi per le nostre nonne, dono gentile per coloro che la ignoravano o la conoscevano poco e ne bevettero a larghe sorsate la liquida dolcezza che scorre in più d'una pagina della elegante e squisita partitura; dolcezza riposante davvero tra l'infuoriare dei ritmi esotici che hanno fatto fortuna per la dannazione delle nostre povere orecchie e dei nostri non meno miseri nervi.

Fu a Venezia che il soggetto della *Mignon* sorrise per la prima volta al maestro giovanissimo. L'opera fu scritta molti anni dopo, ma è di quel tempo una lettera che Ambrogio Thomas scriveva a un suo amico di Metz e nella quale, raccontando di una sua visita alla casa che Goethe aveva abitato a Venezia, gli manifestava il proposito di comporre un'opera sulla piccola *Mignon*.

Fra le numerose opere dell'autore d'*Amleto* e di *Mignon* ricordiamo: *La double échelle* (1837) scritta per l'Opéra Comique, *Le perruquier de la Regence* (1839), *Gipsy* (1839), andata in scena all'Opéra, *Le panier fleuri*, *Carlina*, *Il conte di Car-*

magnola (1841) su libretto infelice di Eugenio Scribe, su cui si fece cadere, quando l'opera apparve, la responsabilità della caduta; *Curritero* (1842), *Angélique et Médor* (1843), *Le Caid* (1848) di genere giocoso, *Le songe d'une nuit d'été* (1850), *Raymond, Le cour de Célimène* (1855), *Psyché* (1857), *Le Carnaval de Venise* già ricordato e scritto nello stesso anno di *Psyché*, *Le Roman d'Élvière* (1860), *Mignon* (1866), e *l'Amleto* scritto nel (1871).



Baritone Ernesto Badini.

Dopo l'*Amleto*, assorbito dalle gravi cure che dedicava al Conservatorio, il maestro riposò per circa dieci anni. Poi riprese la penna per scrivere e l'ultima sua opera fu di soggetto italiano: *Francesca da Rimini*.

NINO ALBERTI.

LA FAVOLA

Nel cortile d' ministero filosofica. Al cui borchesi cantano allegramente, quant'entra un vecchio cattolico, Lotario, fesso pazzo da un dolore di cui nessuno sa la ragione. L'arrivo d'una banda di zingari fa affacciare ad un balcone la frivola Filina col cavaliere Laerte che l'accompagna. Essa vorrebbe godersi lo spettacolo, ma questo non avviene, perché inutilmente lo zingaro Chiaro cerca di far danzare Mignon, che, irritata dallo sguardo provocante di Filina, si ribella. Lotario cerca di difenderla contro il bastone di Chiaro, ma le cose volerebbero male se non entrasse Guglielmo Meister, studente in viaggio d'istruzione. Mignon è salva, e al salvatore dona un mazzetto di fiori. Il bel gesto di Guglielmo provoca la stupida di Filina, che destituisce il giovane, mentre Mignon soffre d'ansietà gelosa. Rimasta sola con Guglielmo, inutilmente ella cerca di ricordare il paese in cui nacque e a cui fu rapita, ma la vaga descrizione che ne fa lascia in Guglielmo il sospetto che la piccola zingara sia italiana. Chiaro esce per poco prezzo Mignon al giovane, che Filina invita a una ricca festa, ingelosando il cavaliere Federico, giunta da poco, dopo essere sfuggito alla vigilanza del padre, la baronessa Rosenberg. Mignon non sa qual uso fare della libertà e prega Guglielmo di prenderla con sé col suo dono. Mignon, divenuta cieca, se ne andrà raminga con Lotario, Guglielmo accusante e la ritornerà il sorriso sulle labbra della famiglia, gelosa di veder il mazzolino donato nelle mani di Fi-

lida, spiegando che tal mazzolino non lo dona, ma gli fu tolto. Gli zingari si rimettono in viaggio.

Un elegante galante si abbatte, che ospita Filina. Questa si abbatte, finta d'esser prossima a rivelar Guglielmo, mentre Laerte s'ubriaca. Guglielmo ritorna con Mignon, che visita da paggio, sempre più a lui affezionato e sempre più gelosa di Filina, che si fa far la corte. Almasta sola, Mignon cerca di abbellirsi con la cipria e il belletto, e poi entra addirittura nell'abbigliamento di Filina per indovinar uno dei suoi abiti. Per la sua nuda penetra nella stanza. Federico, sfuggito alla sorveglianza paterna, è geloso di Guglielmo, col quale si ritrova e che sfida a duello. Mignon,



Lucrezia Sarris.

tondendo per questi divoti e due giovani, ma è poi scacciata da Guglielmo, sfida delle sue stravaganze. Fell non sospetta che Mignon è fanti e sa gelosa di Filina, una parola di questa gli fa comprendere il segreto, ma in tanto Mignon, rivissuto gli stessi abiti da zingara, si allontana dal castello.

In un angolo del parco Mignon, felle d'ira e di geloso, s'incontra con Lotario, che una volta ancora ha peccato di lei e nella cui mente sconvolta si fa strada il pensiero d'incendiare il castello per vendicar la fanciulla. E ciò egli fa, appena finita la rappresentazione nel teatro della sera, in cui Filina sostiene la parte di Titania, regina delle fate. La follia si riversa nel parco e Filina, per provocar ancora Mignon, la sfida a entrar nel teatro per riportarne il mazzolino d'atole da Guglielmo e ch'essa lasci colere Mignon, entra proprio mentre Laerte esce ad annunciare che il teatro è in fiamme. Guglielmo si precipita tra le vapori, e riesce a salvare Mignon sconosciuta, che stringe tra le mani il mazzolino.

Nella galleria d'un ricco castello in Italia, che Guglielmo vorrebbe acquistare il nome zingari e alcuni particolari colpiscono l'attenzione di Lotario, che segue Guglielmo e Mignon. Il giovane sa ora d'esser amato ma Mignon è come pazzo, e lo pare ancora più quando, nella galleria, giunge ancora della camera di Filina. Ma Lotario ricupera la ragione e riconosce per suo il castello, da cui andrò ramingo dopo la morte delle due madri di Mignon. È la memoria del passato risorge man mano nella fanciulla, che ritrova un mazzolino e un piccolo libro di preghiere. Essa riconosce il padre, e s'abbandona, elosa d'amore, nelle braccia di Guglielmo.

(Omni Musicale Sonzogno - Milano).



il campione

*assoluto fra gli apparecchi
radio per potenza, chiarezza
e selettività...*

PHONOLA SERIE D'ORO LA REGINA DELLE SUPERETERODINE



Principali esclusivisti per la vendita:

- FIRENZE** - Angelo Morandi - Via Vecchietti, 4
S. A. Guido Marchi - Piazza Vittorio Emanuele, 1
- GENOVA** - Carlo Fassio - Via Luccoli, 33
- LIGURIA** - Electro Radio - Via S. Bernardo, 19
- NAPOLI** - Fratelli Curci - Via Roma, 304 - 305 - 306
E CAMPANIA
- ROMA** - Radio Rima - Via del Tritone, 129
E LAZIO
- TORINO** - E. D. Cantone & C. - Via Ospedale, 11

RADIOFONOGRAFO

Mod. 513 SUPERETERODINA 8 VALVOLE . . . L. 3400
Mod. 523 SUPERETERODINA 5 VALVOLE . . . " 2600

(Tasse radiotelegrafiche comprese, escluso l'abbonamento all'EIAR)

Soc. An. FIMI - MILANO

Via S. Andrea, 18 - Telefoni 72-441 - 72-442 - STABILIMENTO IN SARONNO - Telefono 1-14

≡ ≡ ALTOPARLANTE PARIGINO

La radio con i mille problemi che vi sono connessi continua ad appassionare il pubblico ed a suscitare discussioni numerose. Ogni giorno qualche scrittore propone un nuovo metodo per il maggiore sviluppo ed il miglioramento di questo mezzo di propaganda; ma un argomento soprattutto interessa quanti hanno amore per la cultura e per l'arte: i benefici effetti che si possono ottenere ad opera delle trasmissioni radiofoniche. Le discussioni riguardano la Francia in modo particolare e le deficienze delle sue audizioni, ma sorgono durante esse delle idee, si concretano delle proposte che possono interessare il pubblico di ogni paese.

La maggior parte si riferisce naturalmente alla musica. In Francia, più che altrove, e sono i francesi stessi a riconoscerlo, si sente la mancanza di una educazione artistica. Nelle scuole pubbliche e particolarmente nei licei e nei collegi l'insegnamento, per quel che riguarda l'arte, è in pratica nullo. Se si interroga un liceenziato dal liceo od un dottore in lettere sulla musica, la pittura o la scultura si rimane meravigliati della sua ignoranza. Queste materie non figurano nel programma, egli può dunque confessare che non si preoccupa di simili inezze con la coscienza perfettamente tranquilla.

Ora la cultura artistica non rappresenta un lusso intellettuale, non è nell'educazione generale un elemento elegantemente superfluo come molti sembrano ritenere. Essa ha, dal punto di vista della formazione dello spirito e della sensibilità, una importanza pedagogica considerevole. Le discipline artistiche sono infatti il miglior metodo di allenamento che si conosca per l'equilibrio del pensiero e della volontà collettiva e nella galvanizzazione dell'energia universale l'emozione artistica può avere poi una parte importantissima.

Qualche anno fa uno dei grandi maestri dell'Università francese, allora ministro dell'Istruzione, vergognoso di questa deficienza nazionale, ordinò a tutti i suoi subordinati di far posto nei loro corsi alla storia della musica, illustrata da elementi obiettivi.

Ma data l'impossibilità in un liceo od in un collegio francese d'imparare, ad esempio, che cosa è una sinfonia, un dramma lirico od anche un quartetto, l'iniziativa ebbe un esito completamente negativo e l'ignoranza dell'arte continuò a regnare.

Ora questa grave deficienza della cultura può essere colmata dall'antenna. Essa può diventare un meraviglioso professore di musica e far divenire realtà i voti degli educatori che si augurano di insegnare l'arte per mezzo di esempi concreti. La radio è infatti il solo mezzo col quale si possa far ciò. Essa dispone delle maggiori orchestre e dei più illustri solisti del mondo intero; ha, sotto la forma di esecuzioni dirette e di dischi, delle risorse musicali inesauribili. Quando ci si deciderà a dare

ai francesi una cultura artistica razionale si dovrà inevitabilmente ricorrere al suo aiuto. Per ora però tutte queste non sono che idee gettate in aria e mentre in altre nazioni, in Italia ad esempio, si è cominciato da qualche anno a questa parte a curare lo sviluppo del senso musicale fin dalle prime classi elementari, la Francia rimane in questo campo assolutamente negativa.

Ma anche attendendo che una maggior larghezza di veduta si faccia strada, la radio può compiere un eccellente lavoro preparatorio immergendo la nazione tutta in un ambiente musicale favorevole. Caricando di musica l'aria che esse respirano, si impregnano a poco a poco l'infanzia e l'adolescenza del sentimento del ritmo e dell'armonia, si acuirà la loro sensibilità. Certo ciò avviene attivamente in condizioni mediocri, poiché le stazioni emittenti non si rendono conto dell'importanza e della nobiltà della loro missione artistica. E' pur sempre però qualcosa di più del nulla assoluto in cui si viveva una volta fino a qualche anno fa.

Col tempo forse, a cagione dei dibattiti e delle polemiche, chi è preposto all'educazione nazionale comprenderà che è necessario dare alla radio una missione tecnica precisa, che è possibile ed utile anzi la fondazione di una vera Università radiofonica in cui sia or-

ganizzato l'insegnamento ufficiale di tutte quelle materie dove la voce del professore deve cadere spesso il posto all'altoparlante. Università indispensabile alle generazioni future e che potrà avere un programma quanto mai ricco e vario. L'idea di essa appare oggi forse ancora originale ed audace; fra qualche anno non sarà più così e se ne sentirà realmente la necessità come si sente, man mano che il tempo passa, la necessità di tutti altri miglioramenti.

Quando la radio fece sentire per la prima volta la sua voce nel mondo e tutti si volsero a lei ammirati e confusi, nessuno avrebbe supposto quali sviluppi sarebbero nati da essa, quale posto avrebbe occupato nella vita d'ogni giorno degli uomini contemporanei. Era allora una forza miracolosa, che ci si accontentava di ascoltare stupiti e che non si pensava momentaneamente, costringere o ad utilizzare. Era un gelo d'acqua che sgorgava impetuoso e che nessuno osava incarnare affascinato da quella naturale bellezza. Ora, passata l'epoca dello stupore e dell'estasi, si cerca invece di portare un po' di logica e di metodo nella tecnica di questo incantesimo, di farlo servire ad uno scopo ben determinato. Le sue benemerite vanno così di giorno in giorno aumentando sempre più si devono ad essa la possibilità di realizzare qualche nuovo sogno, di dar corso

a qualche desiderio che pareva in passato irraggiungibile. Così vedremo probabilmente per opera della radio il risorgere di un genere nobile e squisito di musica, da troppo tempo abbandonato: la musica da tavola.

Definizione, questa, che alla prima può sembrare una profanazione per quell'avvicinamento dello spirito («musica» alla materialità della mensa e del cibo. Ma non è. Anche la musica è cibo, è vitatico e la sua efficacia, diremo, terapeutica, figurativa, trova proprio un'eccezionale occasione per dimostrarsi durante l'ora del pasto, contribuendo a dissipare le preoccupazioni che in genere, ci seguono anche a tavola. C'è in molti la brutta abitudine di parlare a tavola di affari, e di continuare così la fatica dell'ufficio. La tavola non deve essere il surrogato della scrivania, ma il mezzo benedetto che riunisce la famiglia e la ricomponge ogni giorno d'intorno al suo capo. D'intorno alla mensa cantata dai poeti, la pace familiare deve fiorire come da un vecchio tronco. E la musica radiofonica, la musica «da tavola» opportunamente scelta e selezionata può indubbiamente facilitare questa sua nobile e provvidenziale funzione, diffondendo programmi graziosi, carezzevoli, di una sonorità dolce e piacevole, che creino in ogni famiglia, durante i pasti, un'atmosfera riposante e gradita.

Vedremo rinnovata insomma la tradizione della «musica da tavola» e Privilegiato un tempo del re, è divenuta, grazie alla radio, appannaggio del popolo e sorgente da ogni parte opere di mezzo carattere, pagine d'album scritte finemente, musiche delicate atte a completare meravigliosamente una lista di cibi. Le padrone di casa saranno felici di poter offrire ai loro ospiti insieme ad un desinare perfetto un programma artistico scelto che li affascini. Nei focolari modesti poi la musica eserciterà un'influenza benefica imponendo alla conversazione un tono più elevato del consueto. Mentre certe melodie infatti fluttuano attraverso l'aria non si può essere né grossolani né triviali. Esse calmano i nervi, dispongono lo spirito all'ottimismo, suscitano il buon umore e la tenerezza, danno l'impressione di vivere in un mondo più alto e migliore dove lo spirito si affina e si dimenticano le miserie della vita. Anche i più incolti ed i più rozzi non possono sottrarsi all'influenza di esse, non possono non sentirne il riflesso sul loro animo. Insieme ad un godimento intellettuale, che il pubblico andrà sempre più gustando, avremo dunque anche un influsso benefico sul carattere, un miglioramento di questo.

La radio, adempiendo la sua missione artistica, contribuirà ad elevare gli uomini non soltanto dal lato intellettuale, ma anche da quello morale. Se questo risultato sarà raggiunto, sia pure a lunga scadenza, le discussioni sull'argomento apparse talora a molti sterili e vuote, non saranno state vane, ma avranno dato invece il più desiderabile dei frutti.

E. BIANCIOTTO.



UN POETA DELLA SCIENZA

«Giorgio Cigogna è morto Cosa incredibile a noi stessi: a 33 anni, marito da due anni e mezzo ed una creatura che lo comprendeva e incitava, mentre coglieva ai primi frutti della sua genialità di scrittore e stava per conquistare a sé e all'Italia, nel campo scientifico, una delle più impressionanti vittorie. Il 3 agosto, in un'officina di Torino, provava alcune parti di una macchina con cui aveva risolto uno dei più appassionanti problemi della vita moderna — la navigazione della stratosfera —: uno scoppio, che nemmeno i tecnici sanno spiegare, lo ha ucciso. Tra due operai, ridotti a forze viventi e urlanti, e il capo officina sbranato, egli è stato sbattuto contro un muro, con la faccia in fiamme e un disco di rame confitto nel petto; accanto a lui un altro ingegnere bruciava viso e mani. La natura si è vendicata della prepotenza vittoriosa di questo poeta-scienziato».

Così, sotto la penosissima impressione della tragica notizia, ha scritto Ettore Cozzani sull'*Eroica*, parlando anche per tutti coloro che da anni collaborano con fede alla sua nobile impresa editoriale. Dell'*Eroica* Giorgio Cigogna è stato una delle migliori «scoperte». Ufficiale della Marina da guerra, il nostro indimenticabile amico si era fatto notare, durante gli anni del servizio, per certi suoi saggi di poesia umoristica che rivelavano una personalità singolare. A *prova* del Jack è una raccolta di gustosissime rime marinaresche che si trova in molti quadretti di bordo. Lasciato il servizio attivo, Giorgio Cigogna si è trovato in possesso di una vasta cultura scientifica, di un'esperienza quale pochi giovani possono avere (l'esperienza dell'uomo che ha molto navigato e conosciuto terre e genti dissimili su tutte le latitudini) e di una ricchissima ispirazione poetica. Rara versatilità, sebbene non unica in questa Italia «dalle molte vite».

L'accademico Francesco Orsina ha sintetizzato in modo perfetto l'originalità dell'arte personalissima di Giorgio Cigogna scrivendo: «Possiede in sommo grado la fantasia del sapere moderno». Dono questo di pochissimi e di cui il comandante Cigogna ha lasciato mirabili testimonianze nei due volumi editi dall'*Eroica*: uno in versi, l'altro in prosa. *Canti per i nostri giorni* s'intitola la raccolta di poesie, nelle quali in una forma sintetica e lampeggiante egli ha saputo esprimere, con una musicalità severa, i concetti più profondi del suo irrequieto spirito moderno che aveva intuizioni impressionanti. Esempi bellissimi di poesia attuale, ispirata alla scienza e al lavoro, sono, ad esempio, i tre inni, rispettivamente dedicati alla *Matematica*, al *Denaro* e all'*Officina*.

Si ammiri questa bellissima personificazione della più ardua delle

scienze che oggi trionfa e apre al poeta nuovi, infiniti orizzonti:

*Sola, senza luci né varni
ho compiuto il cammino,
corrusche non furono le mie armi
né il mio destino.*

*Non serba rancore ai poeti:
non ripeterà mai, di me, nulla;
ma rivede, oltre i segni segreti,
la risplendente fanciulla.*

*Ma i segni e i simboli allora
incontrando senza posa,
i numeri scartano, più fatti
di strane, ogni cosa o ogni cosa*

*Tessuto nella vita veste, ora guardati
e il Tutto, né vi' bisogno più bello...*

Nell'anno all'officina la nomenclatura tecnica, perfettamente posseduta, permette al poeta l'impiego di

bellissimi vocaboli raramente usati nel linguaggio comune; il gioco delle macchine infaticabili che sembrano dotate di un'intelligenza costruttiva, si delinea e si rinnova nei versi schematici che sono di alta potenza descrittiva e di efficace armonia imitativa. E si che il Cigogna aveva davanti a sé un esempio e un precedente da scoraggiare il più audace; l'esempio e il precedente della *Lans Vifac* la dove, in magnifiche strofe allisonanti, il lavoro dei «pazienti idioti», meccanici che servono l'uomo, è descritto dal poeta immaginifico a Ermete, il dio industriale. Ma Cigogna non si è affatto scoraggiato; egli ha visto l'officina senza preoccupazioni di raffronti mitologici, senza necessità di similitudini e di reminiscenze

classiche; l'ha vista, studiata e descritta nella sua nuda e formidabile realtà moderna che esercita un'influenza della massima importanza nella formazione e nello sviluppo della società attuale. Tutto il libro risponde pienamente al titolo: *Canti per i nostri giorni* poesie concise, senza orpelli, senza bronzi, per uomini di azione, ma che, operando, sanno anche ascoltare, meditare, estrarre dagli stessi strumenti che essi brandiscono o manovrano una segreta, inquieta poesia, non mai soddisfatta, sempre smaniosa di tentare i segreti, di cercare il «numeno» al di là dei fenomeni studiati, controllati e «utilizzati».

I Ciuchi e le Stelle sono fantastiche prose «quasi» fiabesche, burghesche di movimento e di intensità drammatica, nelle quali — dice E. Cozzani — l'A ha saputo proiettare sul nostro mondo il senso dell'universo misterioso dando alle passioni umane scopi e tensioni ignorate dalla letteratura d'oggi. Ed è la verità. Si legga, ad esempio, *Due rasoanti*, racconto «straordinario», ma straordinario specialmente per l'abilità dell'autore di astrarsi dalla sua natura umana e di assumere, dirò così, una personalità ultraterrestre, per dare la spiegazione di un misterioso fenomeno che sfugge alla capacità d'indagine dei più eletti scienziati di questo giovinotto pianeta Cigogna «si trasferisce» inarabilmente in un'entità della specie «immateriale» ed infinitamente più progredita della nostra che abita Saturno. In questo remoto e stupefacente pianeta l'evoluzione è giunta ad un grado così alto che gli indigeni — entità disincarnate — possono «radiotrasmettersi». La descrizione del viaggio da Saturno sulla Terra fatta da un'entità esploratrice nel suo rapporto ai Saturnidi è di un «realismo» insuperabile. In questa, come in altre numerose pagine di *I Ciuchi e le Stelle*, il comandante Cigogna mette al servizio della fantasia la sua cultura scientifica, una terminologia precisa, e, partendo da dati di fatto accertati, da presupposti matematici, da assiomi noti, giunge gradatamente alle più sconceratanti, imprevedute conclusioni.

Povero Cigogna! Ed è morto come uno dei suoi bizzarri, indimenticabili personaggi, riflessi e «proiezioni» del suo «io». Poeta-scienziato, nell'attimo forse di rapire alla Natura un nuovo segreto, è scomparso, militicamente, in una fiamma che ha aureolato di martirio la sua pensosa fronte di marinaio avvezzo a sollevarsi verso le stelle nelle sconfinite notti oceaniche.

VITTORIO E. BRAVETTA.

I SEPOLTI

Ferma rolla in ascolto
la nave, muta, ed attende.
L'onda lunga la innalza
sul colmo, passa, la sprofonda
nel cavo l'acqua
frange, contro lo scalo, e sciacqua.
Rolla, e ascolta. Ha raccolta
una voce, udito
un segno... Un segno che forse
tace, o — il silenzio
si fa più vasto — non c'è più... è
[svanito...]

Ecco,
lieviti sul dal fondo
salgono e si susseguono
treni di renzii. Pare
giungano su da tutto
il mare e ogni molecola
d'ogni onda li ripeta
sommessamente. Amici,
Voce d'amici immersi
che a nota a nota sillabano
parole... che... tra pausa
e pausa lenti compiono
un messaggio... che chiamano! ci

[chiamano!]
Di sotto il gorgo chiamano noi! Sono
compagni che non tornano! Sepolti
vivi! Accenditi, stridi
Radio, che tutto il mare
odio, e dai porti
sfréccino, ansando, navi, navi, e corrono
che non sia tardi... «Siamo qui, qui,
[accanto
sopra di voi. Non disperate. Abbiamo
chiamato. Giungeranno
navi, e mezzi, e soccorsi. Udiamo,
[abbiate
fede. Non vi lasciamo. Eccoci... Dite... ».

Sepolti, sì, sepolti, sommersi
forse morituri... Ma l'acqua
che ci porta le loro voci, reca
le nostre; le parole
sono parole della stessa dolce
lingua; ed un po' di sole
scende con esse, e accende, al fondo, un
palpitir di speranza... [tremolio
A voi no, immensa
grege dei senza luce, non c'è raggio
di speranza che giunga. A voi no. Vuote
sueno v'è ogni linguaggio.
Siete i senza nome infiniti
di sorte oscura o lucente
che non urdano mai inviti
dal mondo del sole ridente.
Ognuno ha una piccola cella
racchiusa da quattro alte mura.
A ognuno sorride una stella
lassa, dalla breve apertura.
E ognuno ha un telaio. La vita
sta ad esso, e lavora; e il destino
appresta la canapa o il lino.
Guardate, cantando, fanciulli
che il gioco diverte. Il telaio
va. Sopra le celle
che importa sorridente stelo?
«Tessa la vita che vuol tessere
purchè licci s'alzino
purchè spole guizzino —
Questo è il vostro canto — raso
o saio
frulla, trama! la catena è sul telaio...
Li salveremo. Ma voi no, fratelli
murati vivi; ma voi no. La vostra
si ch'è una tomba! Le pareti han nome
Credo - Non posso - Così sia - La quarta
è la paura; e sale alto alto. Il sole
è di là d'essa; e ride luce al mondo.
Ma voi cantate; e purchè i licci s'alzino
non chiedete altro; e non avrete. [vestiro
si ch'è un sepolcro! Le pareti han nome
Credo - Non posso - Così sia - La quarta
è la paura; e sale alto alto. Il sole
è di là d'essa; e ride luce al mondo.

GIORGIO CIGOGNA.

[Da «Canti per i nostri giorni»,
L'«Eroica», Milano].

PROFILI DI MUSICISTI

Vincent d'Indy

Sull'attività di musicista di Vincent d'Indy, Romain Rolland, eccellente intenditore, ha scritto queste parole definitive: «Per la sua azione, per il suo esempio, per il suo spirito fu uno dei primi educatori musicali della Francia attuale. Egli ha fatto per il progresso della nostra musica più di tutto l'insegnamento ufficiale dei Conservatori».

Infatti, come creatore, sul macro, scomparso agli inizi di quest'anno, pareva si fosse abbattuta la maledizione mefistofelica: «Maledetto, tu che sei figlio!». Il fatto d'essere stato il discepolo migliore di Cesare Franck ha reso sterile, ha svuotato di succo gran parte della sua opera di compositore. E così sia: ma dove il suo talento e il suo estro si affermano decisamente — e tutti lo riconoscono senza riserve — è nella direzione e direzione della «Schola Cantorum» che, creata nel 1894 con lo scopo limitato di rinnovare la musica religiosa, diventò in breve tempo un vero e proprio Conservatorio.

Sotto la guida di Vincent d'Indy si cercò di formarvi non i solisti virtuosi, ma artisti autentici: ed è a questo modo che egli ha meritato il titolo di maestro, tributogli da tutta una generazione.

Questo «prince de l'Église orchestrale», questo «maréchal des lettres musicales» — come i suoi compatrioti solevano chiamarlo — era nato a Parigi il 27 marzo 1851. A nove anni cominciava a studiare Bach, Mozart, Beethoven. L'amore per la musica glielo aveva inculcato la nonna, appassionata e buona esecutrice. Fu questa il suo primo maestro e, forse, il più severo.

A quattordici anni, dalla campagna del Vivarais dove viveva a contatto con la natura, torna alla Capitale per studiare il pianoforte con Diener e l'armonia con Lavignac; e fu Duparc, in questo periodo, a iniziarlo all'opera wagneriana (di questo, però, discorreremo più oltre).

Abbiamo detto che egli fu il miglior discepolo di Cesare Franck; a questo proposito ci piace riportare il loro primo incontro con le parole stesse di Vincent d'Indy, scritte proprio qualche giorno avanti la sua scomparsa.

«Avevo finito un *quintetto* — scrive d'Indy — che io credevo un capolavoro. Lo mostrai a Franck che lo lesse molto attentamente e mi disse: — Ci sono delle cose buone, ma voi non conoscete il vostro mestiere.

«Me ne andai furioso, insorgendo contro il vecchiume, in generale, e il partito preso che aveva contro di me in particolare.

«Rientrato in casa, rilessì il mio *quintetto* tutto segnato dai colpi di malita di Franck e, riflettendo bene, mi dovetti render conto che egli aveva ragione.

«Lo pregai di accettarmi come allievo; disgraziatamente ne aveva già troppi. Mi propose di andarlo a trovare ogni martedì alle sei. Io che sapevo bene come era orgoglioso e che l'ora indicatami era

quella del pranzo, mi scusai di disturbare. Ma egli mi rispose: semplicemente: — Ma no... e alle sei del mattino».

E lavorò da allora con Cesare Franck per il quale nutriva una sconfinata ammirazione.

(A quei tempi, siccome il padre — per favorirgli la vocazione in contrasto con la sua volontà che voleva farne un avvocato — l'aveva messo fuori di casa, egli per guadagnare da vivere, andava spesso a suonare il pianoforte in una famiglia borghesuccia del faubourg Saint-Martin che dava dei trattamenti danzanti per sposare la figliuolanza. Quando faticava tutta la notte arrivava ai venticinque franchi).

L'ammirazione e il rispetto per Cesare Franck non impedirono a Vincent d'Indy di diventare wagneriano. Andò a Beirut, il santuario di Wagner, l'anno stesso dell'inaugurazione e poté assistere al *Parsifal* e alla *Tetralogia*. Per comprendere meglio l'opera del maestro tedesco egli cominciò a impararne la lingua. Questo fanatismo di neofita «D'Indy aveva, allora, ventiquattro anni fece correre la voce che egli fosse andato a Beirut «in camicia e a piedi nudi» come un pellegrino religioso.

La verità, confessata il maestro, è meno teatrale: vi andò a piedi, partendo dalla Svizzera, appunto per imparare il tedesco.

Il viaggio in Germania gli permise di conoscere Liszt.

La sua prima visita a questo fu caratterizzata da un incidente pieno di comicità. Liszt, in maniche di camicia, respinse i visitatori con un «vade-retro» che scaturiva appunto dal suo succinto abbigliamento, in contrasto con gli obblighi dell'Ordine minore al quale era stato giusto allora ammesso.

Ma il metodo d'insegnamento di Liszt fu quello che entusiasmo Vincent d'Indy: prendeva in principio le prime composizioni per clavicembalo e a poco a poco arrivava a Scarlatti, poi, dai clavicembalisti italiani passava a Weber, a Schubert, a Schumann e, infine, ai moderni.

Questo metodo il maestro francese introdusse nella «Schola Cantorum», con i risultati che gli procurano oggi tante lodi postume.

Se come insegnante trasse profitto dell'esperienza di Liszt, come compositore subì l'influenza di Wagner, del quale assimilò la tecnica orchestrale, senza peraltro ridursi all'imitazione servile.

Egli volle affrontare grandi e sublimi soggetti, pieni di ardore spirituale e di alto respiro poetico. Purtroppo, se la sua musica è onesta e di eccellente fattura, ad essa manca la qualità fondamentale che rende valida ogni espressione estetica: l'ispirazione.

La «Trilogia di Wallenstein», la «Foresta incantata», il «Poema delle montagne», il «Canto della campana» sono le sue composizioni più note.

Nel 1921 affrontò per l'ultima volta il teatro con «La leggenda di San Cristoforo» che vuol essere l'illustrazione musicale della «Légende dorée» parafasata da Jacques de Voragine.

ENZO CIUFFO.

ALL
FLA
MILANO

bisognerebbe...

... capovolgere la realtà per negare il perfettissimo tra i perfetti apparecchi radiofonici, per purezza di ricezione, potenza, selettività ed armoniosità, è il

radiofonografo

BRUNET

mod.

51

concesso con 5 delle
notissime valvoleS.A. BRUNET
VIA P. CASTALDI 8 • MILANO

NOVITÀ DELLO SCHERMO

IL CONGRESSO SI DIVERTE
L'ULTIMA SQUADRIGLIA

Il Congresso si diverte è uno dei film più divertenti e fini che da parecchi mesi abbiano visto lo schermo.

Il suo fascino è di aver ripreso e tradotto in linguaggio cinematografico uno dei motivi più cari e universali: la favola della bella guntaina e del principe azzurro, la nostalgia dell'amore di gioventù che non ha per fine che sé stesso, e vive la sua breve fioritura, accanito agli avvenimenti più clamorosi e importanti dell'universo, e pur brilla come il più importante di tutti.

C'è nel film, una scena: la corsa in carrozza della bella guntaina verso la villa dello czar, che veramente simboleggia questa favola con un incanto indimenticabile. E' il brano più bello del film: una vera pagina d'antologia, a cui daremo per titolo: Verso l'amore... la bellissima Cristil, che sale cantando all'appuntamento, fra i cori che la accompagnano e l'acclamano, tra rami fioriti e ariosi saluti di primavera.

Il Congresso si diverte, insegnato dal celebre regista tedesco *Erick Charell*, ci colloca in pieno Congresso di Vienna nel 1815.

Melternich, domina la situazione, abilmente destreggiandosi fra i sovranisti d'Europa e gli intrighi di corte.

Pochi tocchi: il risveglio di Melternich e la sua prima colazione, i portavoce delle diverse sale al letto del Ministro, ci descrivono il pettegolezzo diplomatico, il commento dei servi, l'atmosfera del Congresso.

Lo Czar Alessandro di Russia, giunge trattando a Vienna, per fortuna munito di una sposa, che s'incarichi delle più fastidiose cerimonie del Congresso. Un mazzo di fiori, lanciategli da una bella guntaina, traccia un itinerario d'amore, che si andrà svolgendo per tutto il film, non senza lasciare allo Czar il tempo e l'agio di parare le insidie di Melternich, il quale, favorendo la tresca, s'illude di tenerlo lontano dai lavori del Congresso.

Così fra scene spassose e ironiche, fra trovate ingenue ed esperte, assistiamo alle diverse tappe del Congresso e dell'amore. Ma proprio al momento in cui Melternich, è riuscito ad ottenere la condanna di Napoleone, da un'assemblea di poltrone dondolanti (che i diplomatici sono evasi verso la sala da ballo) ecco, nel più clamoroso fervore della festa, annunciarsi che Napoleone, fuggito dall'Isola d'Elba, è sbarcato in Francia.

E' un colpo di fulmine. La sala si svuota e si svuota Vienna dai diplomatici europei. La Restaurazione è aggiornata.

Anche lo Czar deve partire salutato dall'accorato amore della bella guntaina.



Una scena de « Il Congresso si diverte ».

Chi ricorda una commedia che ha avuto strepitoso successo molti anni fa: *Heidelbergia mia*, ritrova in questa trama molti degli elementi sentimentali e dei motivi che hanno fatto la fortuna di quella.

Ma qui c'è in più, l'elemento pa-

rodistico scanzonato e spassoso, la traduzione in fiaba, sostenuta da un garbo e da una grazia di stampo viennese.

Anche dove la musica non si sente, la rappresentazione è tutta musicale. Tutto pare un balletto

dal principio alla fine. Le scene più realistiche si trasformano in intrecci e in passi di danza. Basta ricordare quell'ineffabile groviglio di gentili piedini e di gambette all'aria delle giovani guntaine, che lottano per afferrare, se ben ricordo, il fazzoletto dello Czar.

Accorgimenti preziosi e piccole trovate danno spesso un tono di attrazione e d'edito anche alle scene più comuni.

Dal valletto visto in ombra, sul portale dell'assemblea che annuncia l'entrata dei grandi d'Europa, alle capriole di Cristil sul letto di piume e di trine, dalle poltrone che dondolano alla figura di Melternich solo e immobile nell'immenso salone da dove sono fuggiti gli invitati, si ha l'impressione della sollecitudine con cui si sono evitate le soluzioni più banali e più facili.

Finalmente il brano della salita in carrozza, è come ho ricordato perfetto, arioso, solleggiato, musicale, è come un canto che si leva dalla trama, una cosa felice, che ha raggiunto il suo tono, e lascia negli occhi, componendole a sintesi nuove, le immagini più suggestive della gioventù.

L'ultima squadriglia. Consigliamo « L'ultima squadriglia » agli amatori di libri e degli spettacoli gialli. « Le donne, i cavalieri, l'armi, gli amori », resi terribilmente attuali da una complicità meccanica, rappresentata non senza brivido dagli aeroplani dell'ultima squadriglia, protagonisti del film.

Quattro illustri aviatori, finita la guerra, si riuniscono a un brindisi di saluto e si promettono di unire per sempre la loro amicizia, nata tra pericoli e glorie.

Scontenti di riprendere le loro occupazioni di una volta, accettano di prender parte a un pericoloso e pittoresco film del cielo, dove gli aeroplani hanno il ruolo più importante.

Ma una complicata catena d'amori, di gelosie, di odii, li espone a continui pericoli, che si concludono per uno di essi con la morte dolosamente procurata dal capo dell'azienda di film.

I compagni giurano vendetta e uccidono infatti il colpevole, facendone poi precipitare il cadavere in un pauroso giro della morte, per sottrarlo alle ricerche della polizia.

Due figure di donne: Florette e Kitty, danno a questo film a forti tinte, il contributo della loro gentilezza e del loro amore.

Le parti più interessanti sono naturalmente rappresentate da certe visioni di volo, di scordi di aeroplani, di paesaggi meccanici che fanno scintillare i loro metalli, sotto il cielo burrascoso e fatale di questa romanzesca vicenda.



Susanne Flevia, la diva della « Paramount » si intrattiene con Filiberto Ferreri e Mariano Meri che hanno accompagnato i nostri pagli alle Olimpiadi di Los Angeles.

KARIN E L'AMICO

1950. Mister Bili Macdon è seduto davanti al suo telefono da tavolo ad onde corte. Egli gira il bottone

«Hallo! Qui onda corta 61/2. Chi parla?».

«Parla onda corta 43/4 da Oslo».

«Qui parla Bill Macdon da Rio de Janeiro. Buon giorno, signora!».

«Sono nubile, mister Macdon. Il mio nome è Karin Fjördsen».

«Säckerhätts täandstickor!».

«Parlate pure inglese!».

«Ebbene, vi bacio la mano, madame. Anch'io sono celibe. La vostra voce mi piace. Siete giovane e bella?».

«Potete subito persuadervene. Premete il bottone del vostro apparecchio di televisione su onda 137 633/b e potete vedermi!».

«Ah! siete deliziosa! Ditemi, avete anche un po' di dote?».

«Mister Macdon, premete il bottone su onda 88 999/f e potrete vedere il castello e il podere che lo ho ereditato in questi giorni!».

«Stupendo! Volete, piccola Karin, diventare mia moglie?».

«Avete una professione? Avete qualche entrata?».

«Cara signorina, premete il bottone del vostro apparecchio di televisione su onda 88 772/h e potrete vedere entro alla mia cassaforte».

«Eccomi! Oh, quanto denaro! E' tutto vostro?».

Una forte interferenza guasta la conversazione. Mr. Macdon grida in collera: «Hallo! Il diavolo vi porti! Chi ci disturba?».

Una voce tonante: «Qui Africa del Nord! Onda corta 31/2, parroco Jacobson. Siete pronti? Posso unirvi in matrimonio?».

«Qui onda corta 61/2, Rio de Janeiro, Bill Macdon. Sì, sono pronto!».

«Hallo! Qui onda corta 43/4, Oslo, Karin Fjördsen. Anch'io!».

«Hallohohó! Hallohohó! Pardon un momento! Qui onda corta 11 2/3, professore Chin-Cun-Cink! da Tokio!».

«Che cosa volete?».

«Avete bisogno di un testimonio? Hallo! Chi è che disturba?».

«Hallo! Qui onda corta 91/2, Russia, Vassili Theodoroff, studente di Mosca. Vi occorre un secondo testimonio?».

«Hallo! Qui onda corta 31/2, Africa del Nord, parroco Jacobson! Tutti pronti? Le mie felicitazioni, signora Macdon, nata Karin Fjördsen! — Oia! Chi è che canta?».

«Hallo! Qui onda corta 73/4, Milano, Gabriele Montecuccoli, tenore alla Scala. Gentilissima signora Macdon, ma Karin! Quanto sei bella! Quanto sei giovane! Tho vista appunto ora col mio apparecchio di televisione!».

«Hallo, onda corta 43/4, Oslo, Karin Macdon. Sul serio? Ti piaccio?».

«Accidenti! Qui onda corta 61/2, Rio de Janeiro, Bill Macdon. Karin! Tu dai lei tu a quell'idiota di onda corta 73/4?».

«Sì!».

«Ma come! Sono tuo marito o no, io?».

«Lasciami in pace! Non è gentile da parte tua che tu controlli tutti i miei passi!».

«Hallo! Hallo! Qui onda corta 73/4, Milano, Gabriele Montecuccoli! Mister Macdon, siete liquidato?».

«Mascalzone!».

«Bill! Non offendermi! E' mio amico!».

«Karin! Ci siamo sposati appena ora e già mi tradisci! Hallo! Hallo! Un'altra interferenza! Di nuovo un altro! Hallo! Chi è quel «cammello» che parla?».

«Hallo, Hallo! Qui onda corta 11/10, Lyon. Io non sono un cammello. Sono l'avvocato dottor Pammarion! Sono specialista in materia di divorzio!».

ALEXANDER KAJIZ.



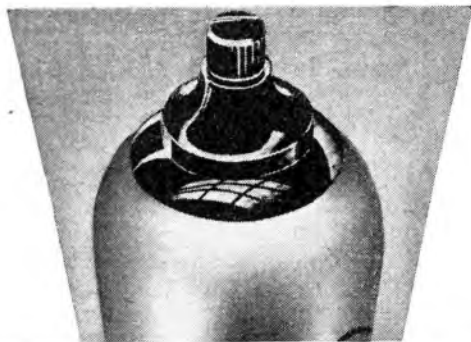

Tutto un popolo di ascoltatori entusiasta delle "MINIWATT"

Su tutto si può discutere: sul valore dell'alimento vegetariano o sull'origine dell'uomo; sul valore delle valvole "MINIWATT", l'opinione è una sola: milioni di radio-ascoltatori ne sono entusiasti e le lodano!

Dotate delle migliori qualità fin dal loro primo apparire, le valvole "MINIWATT", garantiscono un instancabile, continuo perfezionamento. Le valvole "MINIWATT", non rappresentano alcun lusso ma la naturale necessità di un buon ricevitore



“MINIWATT”
PHILIPS RADIO

RADIO E FONOGRAFO

PRIMI DISCHI D'AUTUNNO

L'ottobre fonografico assiste, tri-pudante, allo sboccare delle nuove canzoni. Siamo in piena vendemmia: dischi su dischi. In questo fortunatissimo campo, da parecchio tempo, penuria non ce n'è più; anche nei mesi estivi, quando molte muse sembrano ammutolite, qualcosa da saccheggiare nella vecchia produzione si trova sempre; ma ora c'è la produzione nuova, e notiamo nell'abbondanza. Avrebbe torto chi credesse che le canzonette fioriscono quando che sia, a seconda dell'estro degli autori; al contrario, hanno anch'esse le loro stagioni, che gli editori disciplinano sapientemente. Cultura intensiva, razionale e avveduta: tant'è vero che i frutti ne sono sempre più abbondanti. Dicono che oggi, senza il puntello delle canzoni, l'industria dei dischi durerebbe una certa fatica a reggersi in equilibrio, e sarà benissimo. La canzone ormai l'ha vinta persino sui ballabè, che si difende ancora, ma perde terreno. Forse non riuscirebbe privo d'interesse il ricercare le ragioni di questo fenomeno, che ogni giorno più risolutamente si afferma; ma una simile indagine potrebbe, per avventura, parlarci alquanto lontano. E poi, a che pro? Se il pubblico chiede in prevalenza canzoni, il meno che le Case fonografiche possano fare è di accontentarlo, attingendo più o meno largamente alla produzione straniera quando la nostrana non basta. Se ne dovranno i fonomatatori di gusti meno facili, quelli che alla musica incisa chiedono soddisfazioni più vive e più profonde, e che ogni non sempre hanno molto da scegliere nel campo dei loro dischi preferiti. Ma la voga è la voga; e tanto peggio per le minoranze che non sanno accontentarsi.

Ecco intanto, di queste più o meno melodiose tiranne, formidabilmente ricche la novissima produzione della «Odeon». Innanzi tutto, otto dischi di Mario Lattilla: sedici canzoni, fra le quali si da segnalare *Rotas* e *Finestre* di Bixio-Cherubini, *Niente* e *Gombolo* di Mascheroni-Mari, *Legera* di Leo Schor-Mendes, *Tango dell'odio* di Di Lazzaro-Cherubini, *Tango di Mariù* di Mariotti-Mendes, *Quel motineto che mi piace tanto* di Caslar-Galdieri; e a queste bisogna limitarsi per non rendere troppo lungo l'elenco. Senza dubbio, il Lattilla sa cantare le canzoni in modo singolarmente gradevole; con grazia, con sentimento, con misura; e questi suoi nuovi dischi furoreggeranno. Lietissimo è da prevedere il successo anche per l'altro, cantato dal tenore Dino Berrì, che ci fa ridere *Fa la cortesia*, l'ormai popolare fox-trot di Mascheroni-Buzà, tratto dal film «La segretaria per tutti». E finalmente due altre canzoni — ma, queste, tedesche — ci offre la «Odeon»: *Du bist mein Traum* e *Man glaubt so gerne an*

Frauenlieb und Glück. Le interpreta Richard Tauber, tenore acclamatissimo in Germania e altrove: un cantante che con bella facilità passa da Wagner a Stolz, da Schumann a Primi, da Riccardo Strauss e Lehár, e che — qualunque possa essere il giudizio sulla sua arte e su la sua voce — riesce a interessare anche noi italiani, abituati a ben diverso canto. Quanto alla musica da danza, la «Odeon» anche questo mese ne offre con la consueta larghezza. N'ha incisa parecchia Dajos Bela, il cui violino rimane sempre fra i migliori della musica leggera europea. Ricordiamo fra tutti lo *slow-fox* *Son bene sveglia?* di Heymann, dal film «Il Congresso si diverte», che sta ottenendo tanto successo a Milano; il valzer *La mia vita è gioia ed amore*, di Giuseppe Strauss; e finalmente due nuove rumba: *Le donne di Siviglia* di Stolz e *Stelle cadenti* di Marbot-Reisfeld. Un altro asso della musica leggera, il maestro Paul Abraham, ci fa sentire due sue novissime composizioni: lo *slow-fox* *Un po' d'amore per me* e il valzer *Paese incantato*, tolti entrambi dal film «Due cuori felici», esso pure vittorioso su i nostri schermi. Anche l'orchestra tipica argentina di F. Canaro ha inciso altre delle sue apprezzatissime ese-

zioni, fra cui *Canto per non llorar* di DeLino e *El opo dello stesso Canaro*, musica scandita con bella plasticità di ritmo. E, finalmente, meritano d'essere ricordati *Marta*, polca di Popy, *Eterna delusione*, valzer di Raiter, ed altre incisioni della «Orchestra allegria di Montmartre», un piccolo complesso lieto e spigliato che si distingue per la briosa vivacità delle sue esecuzioni di musica popolare. Questi dischi non sono certo fra i meno piacevoli pubblicati dalla «Odeon» nel corrente mese.

La «Parlophon», da parte sua, mantiene la promessa di farci sentire le migliori canzoni di Piedigrotta 1932, e comincia col pubblicarne dodici, fra le quali *O canto e Mariora e Voce* e *Chitarre* di Tagliaferrì-Murolo, *Prumesse e femmina* di Tagliaferrì-De Flaviis, *Vermina d'oro* di Lama-Fiore, *Bene e manna* di Quintavalle-Vento, *Sciuntusella* di Valente-Bovio, e *O patrone e casa* di Barile-Fiore: tutte cantate dal tenore Franco Franchi, che in questo genere sa farsi molto apprezzare. Tra le canzoni italiane, il posto d'onore spetta a *Signorinella* di Valente-Bovio e a *Passa il torero* di Bixio, interpretate con la consueta bravura dal

divo Gabri. Assai buone anche quelle incise dal tenore Elmo Torres, fra cui *Ugo* di Mariotti-Riano, *Signora velata* di Mario-Loinbardo. Ottimo, come sempre, il disco in cui Rodolfo De Angelis, cantore fine e garbato quanto pochi, ha fissato due sue nuove fatiche di autore-esecutore: *Finestra chiusa* e *Fanciullo, dormi*. Insomma, le tentazioni non mancano.

Più larga ancora è la scelta che la «Parlophon» offre in altri campi. Mettiamo anzitutto in un posto a parte, in segno di speciale rispetto, un disco riprodotto un brano dello *Stabat Mater* rossiniano e la celebre romanza *Caro mio ben* di Giordani, cantati con bella vigoria dal tenore tedesco Ernesto Giorh; e un cantuccio riservato offriamo pure all'altro disco con una «fantasia» del *Cavaliere della rosa* di Riccardo Strauss e con lo *Scherzo-Tarantella* di Wienawski, eseguiti dall'eccezionale orchestra della valorosissima Edith Lorand. Fra tanta musica leggera e leggerissima, questi due dischi, nel loro alto contenuto artistico, costituiscono altrettanti fuori-casa. Di notevole pregio appaiono pure i tre dischi incisi dall'Accademia mandolinistica di Milano diretta dal maestro Roberto Lupi, e che riproducono, fra l'altro, in *Danza del fuoco* da «El amor brujo» di De Falla, l'*Estudiantina* di Waldteufel, la *Serenatella spagnuola* di Margutti e la marcella *Alla sordina* di Limentra. Le esecuzioni di questa orchestra a plectro appaiono ricche di rilievo e di vigore, e si fanno ascoltare con vivo diletto. Fresche e colorite son quelle che la nobilissima orchestra «Vindobona» ci offre di due pezzi famosi: la *Serenata* di Moszkowski e *Le Canari* di Pollakini; e si che per queste due composizioni, che sono tra le più sfruttate dal fonografo, non mancano temibilissimi termini di confronto.

Pluttosto avara si mostra la «Parlophon» in fatto di musica da danza: quattro dischi in tutto. Uno ci fa sentire lo *slow-fox* *Toby* di Kollo e il lungo *Come il sole*, più *dolcemente* di Holländer, eseguiti dall'orchestra di Burnaby von Géczi, il che val quanto dire in modo elegantissimo e impeccabile. Gli altri tre son dovuti all'orchestra da ballo del maestro R. Culotta, della quale è già stata segnalata altra volta la bravura; e ci offrono alcune danze nuove, fra cui un lungo *Niente* e il fox-trot *Sotto l'ombrello* di Mascheroni, e l'altro fox-trot *I quattro amori* di Pragna. Pochi dischi; ma buoni.

E finalmente ecco Riento, il popolarissimo comico, tanto caro ai nostri fonomatatori oltre che alla «Parlophon». Egli ci si presenta in quattro sue nuove «scenette», ricche di malizia e di buffoneria. Per chi ama il rider facile, non c'è di meglio.

CAMILLO BOSCIA.

La premiazione delle migliori critiche alla radiocommedia di Piero Mazzolotti

A oltre il migliaio hanno ammonto le critiche dei radioascoltatori alla radiocommedia in 3 atti: L'appuntamento in cielo di Piero Mazzolotti. La Commissione giudicatrice si è trovata di fronte ad un compito insolitamente arduo, essendo queste critiche, nella quasi totalità, non solo rispondenti ai termini fissati dal bando di concorso, ma redatte con acume, buon senso e con una certa comprensione di quello che si può e si deve richiedere a un teatro «audittivo». Alla fine essa ha dovuto decidersi ancora una volta per la unificazione dei tre premi in uno solo del valore di L. 1000, da dividersi in parti uguali di lire 250 fra i quattro concorrenti giudicati migliori a pari merito. Essi sono i signori:

Dott.ssa Piera Mazzoni - Stradella.
Anita Miani - Visignano d'Istria.
A. B. Poggi Bauchieri - Viale Vitt. Eman., 26 - Ardenza (Livorno).
Pitt. Elena Schiavi - Via Chiasa, 25 - Mantova.

Per la cronaca, dopo ripetute selezioni e oltre a quelle premiate, erano rimaste a contendersi gli onori del primato le critiche, tutte notevoli. Dei signori: Prof. Ervino Focar, via Cadore, 48 - Milano; Antonio St-Giles, viale Hanbury, 100 - Alasio; Paola Camurri, via Settembrini, 6 - Milano; Maestro Gaspare Annino, via Consiglio Ronco Avolio, 3 - Siracusa; Pia Arena, Castelfabri (Siena); Dottor Costantino Semini, piazza Lavizzari, Meldrisio, e Dott. Mario Thernes, giudice al Tribunale Civile di Trieste.

Tra poco la Commissione giudicatrice sarà chiamata a disimpegnare il compito difficilissimo della classificazione delle migliori critiche alla trisintesi radiofonica di F. T. Marinetti: Violetta e gli aetoplani, già trasmessa dalle stazioni di Milano-Torino-Genova-Trieste-Firenze, e che lo sarà quanto prima dalle stazioni di Roma-Napoli. Il giorno successivo a quest'ultima trasmissione scadrà il termine utile per l'invio delle critiche alla Direzione Generale dell'Eiar.

UNA SETTIMANA LABORIOSA

Dalla festa dell'uva di Milano al Congresso dell'Associazione Elettrotecnica Italiana a Firenze, al varo della motonave "Oceano" a Monfalcone e dalla sagra vendemmiale torinese... al

25 settembre - 2 ottobre: settimana di eccezionale lavoro per i microfoni dell'Eiar i quali, forse adescati dall'invito del nite settembre e di questo ancora più nite inizio di ottobre, hanno fatto con insolita frequenza delle rapide scorribande fuori dagli auditori per presenziare e celebrare alcuni dei più notevoli avvenimenti della cronaca di questi giorni.

Il 25 settembre essi hanno abbassato tutti i records passando con rapidità fulminea dai giardini pubblici milanesi, dove il popolo ambrosiano ha celebrato la festosa e italianissima sagra dell'uva, alla Sala dei Ducento in Palazzo Vecchio a Firenze, dove raccoglievano e diffondevano per le stazioni di Roma, Napoli, Milano, Torino, Genova, Trieste e Firenze alcuni dei discorsi inaugurati del Congresso dell'Associazione Elettrotecnica Italiana e precisamente quelli pronunciati dal prof. ing. Ugo Bordoni, presidente dell'Associazione, da S. E. Puppini, rappresentante del Gover-

no, e dal sen. Garbassa per bocca di un lettore, essendo egli lievemente indisposto.

Un avvenimento eccezionale negli annali della Marina mercantile italiana li ha richiamati il 27 a Genova, sul Ponte Andrea Doria donde è partito il supertransatlantico « Rex », che, malgrado le sue 50.000 tonnellate di stazza, è un sicuro candidato al possesso del nastro azzurro per la più celere traversata dell'Atlantico. Questa trasmissione, anch'essa raccolta e diffusa dalle stazioni di Roma, Napoli, Milano, Torino, Genova, Trieste e Firenze, si è svolta sotto i fianchi della colossale motonave nel momento preciso (mezzogiorno) in cui essa, carica di passeggeri e auricolata dal gran pavese, lasciava la banchina per intraprendere il suo primo viaggio transatlantico. La partenza seguì probabilmente una delle commozioni più intense che abbia mai provato il popolo genovese, creatore di navi e di navigatori famosi. Pochi spettatori, della moltitudine che greniva i parapetti e le banchine, furono in grado di tradurre in un applauso la loro intensa commozione. La grandiosità dell'avvenimento che stava compendosi inchiodò e sbiancò i presenti, i più vicini e i più lontani. Non donne soltanto, non solo i bambini soggiogati dalla fabbesca visione, ma forti uomini di mare, abbronzati e induriti da innumerevoli esperienze oceaniche, avevano i volti tesi e le labbra serrate. In molte rughe, di cui i venti atlantici incesparono i volti dei più vecchi, si videro scorrere lagrime. A un certo momento, quando la nave gigantesca si mosse lentamente, trainata dalla foua rabbiosa dei piccoli rimarchia-

tori, anche la voce del radiocronista ebbe incertezze e vibrazioni di turbamento profondo. Il sen. Brocchi, Podestà di Genova, rivolto al microfono, ritto sulla banchina e percosso da un entusiasmo che toccava i vertici della esaltazione,



Alla partenza del « Rex ».



Il supertransatlantico « Rex » in piena navigazione.



Una pittoresca descrizione del corteo barchico.



Imbrigliati di fili elettrici, i microfoni fronteggiano l'immensa folla che ha applaudito a Torino il corteo vendemmiale.

PER I MICROFONI DELL'E.I.A.R.

dalla partenza da Genova del super-transatlantico "Rex", per il suo primo viaggio transoceanico mistero dell'aldilà con le ombre di Daniele De Foe, di Robinson Crusòe e del suo fido Venerdì.

volle urlare l'esultanza e la fierezza della città cui spetta il vano di avere dato questo primato superbo alla Marina mercantile italiana. Epica e possente, ben degna di essere ascoltata da tutte le città italiane come monito e come saluto alla Patria, fu l'ultima voce delle formidabili sirene del « Rex ».

Il 29 mattina altra festa dell'Italia marinara. I microfoni triestini si spinsero non solo sui fianchi, ma anche sotto la chiglia dell'« Oceania » al momento del varo. Essi raccolsero così, insieme alle parole di saluto della madrina Donna Zenaida Giunta dei marchesi di Roccajovine, la rottura della tradizionale bottiglia di spumante sui fianchi di acciaio, l'urlo entusiasta della folla: « La va, la va », l'attrito sibilante dei sostegni duramente

provati nella rapida discesa della nave, lo stridore delle catene e il moto delle alte spume sollevate dal trionfante ingresso dell'« Oceania » nelle acque del Cantiere. Il Duca d'Aosta non si appagò di assistere al varo da terra. Volle essere a bordo della motonave mentre essa scendeva nel mare e questo suo gesto toccò e inorgogli forse gli operai del cantiere quanto una vibrata stretta di mano che l'augusto ospite avesse distribuito a ciascuno di loro.

Lasciando l'acqua per il vino, ecco di nuovo il 2 ottobre i microfoni schierati lungo la sfilata dei carri vendemmiali per le vie di Torino. Cori villerecci, agresti zampogne e bande di villaggio, gli applausi della folla stipata in piazza Vittorio Veneto, una descrizione pittoresca dei carri allegorici che formavano il bacchico corteo, tutto passo per i microfoni a portare lontano l'eco di una sagra popolare, in cui gli italiani celebrano ormai una festa del loro lavoro e della loro terra seconda.

Ma che cosa diremo dei microfoni che il 30 settembre si spinsero addirittura nel regno dell'aldilà? Cadeva esattamente in quella data il terzo centenario dalla nascita del capitano inglese Alessandro Selkirk, il quale corse nella realtà tutte o quasi tutte le avventure che Daniele De Foe attribuì al fantastico personaggio di Robinson Crusòe. Le stazioni radiofoniche britanniche celebravano, con sceneggiature del romanzo e con discorsi di occasione, la ricorrenza che era poi duplice, giacché fu proprio un 30 settembre che a 27 anni il capitano Selkirk naufragò nella famosa Isola della Desolazione.

L'Einar volle a sua volta ricordare l'eroe avventuroso che accese ed

esaltò tante generazioni di bimbi, e non lo ricordò con una delle ordinarie conversazioni, bensì spingendo i suoi microfoni niente meno che nei regni degli spiriti a raccogliere un interessante ed originale dialogo di circostanza che Daniele De Foe, Alessandro Selkirk, meglio conosciuto come Robinson Crusòe, e il suo cioccolattato Venerdì intrecciavano su battute genialmente predisposte da Galar e Artù e rispettivamente con le voci di Ernesto Ferrero, di Franço Becci e dell'ezodigo e sbazzozzolino Emilio Petacci, di negrissima pronunzia.

Come settimana, occorre riconoscerlo, non poteva essere più laboriosa.

E a dar retta a loro, ai microfoni, pare che non si vogliono troppo a lungo riposare.

Staremo a vedere, o meglio, a sentire.....



Mentre l'« Oceania » scende in mare nei cantieri di Monfalcone.



Sotto i fianchi della motonave.



Il varo dell'« Oceania ».



Il Duca d'Aosta non volle seguire il varo da terra.

VETRINA

A scorrere le pagine del XV volume dell'*Enciclopedia Italiana* ora pubblicato, si resta stupiti della piacevole chiarezza che viene assumendo l'enorme quantità di materia che vi è accumulata. Le sue mille pagine corrispondono circa a venti volumi di duecento pagine ciascuno, nei soliti formati di tipografia. Vi sono duemila tra incisioni e tavole a colori. Vi hanno collaborato selected scrittori il cui nome figura nell'Albo della nobiltà intellettuale italiana, e con essi alcune decine di stranieri particolarmente illustri.

Siamo, come si è detto, alle voci della lettera F. E chi, ad esempio, si accinga a visitare la città di Ferrara, o Firenze, o Foligno, o Foggia, o Forlì dopo aver consultato le pagine dell'*Enciclopedia*, non ha più bisogno di ricorrere, per un'adeguata prefazione spirituale, ad altre guide particolari. Tutte le notizie storiche ed artistiche, tutte le illustrazioni che possono contribuire alla conoscenza delle menzionate città sono qui abilmente compendiate. E, accanto, ecco le più belle fontane e le più belle foreste; e le fiere nell'antichità e nei tempi recenti; le feste secondo le tradizioni e le usanze ancora superstiti, e le infinite varietà dei fiori accuratamente descritte.

Accade di trovare in una pagina la documentazione di un pittore mirabile a cui prima non si era mai data sufficiente attenzione, e subito dopo ecco un esauriente trattato sul ferro con tutte le cognizioni che è possibile desiderare intorno ad esso secondo la mineralogia, la chimica, la sua storia nelle origini della civiltà, e tutte le sue forme di lavorazione ed applicazione nell'architettura, negli utensili, nelle arti minori. Poi ancora: la illustrazione scientifica del concetto di fiamma e una breve storia del fiammifero; chi lo ha inventato, fabbricato, perfezionato. E immediatamente quindi si può passare alla descrizione della grande arte fiamminga, ma non senza avere prima indugiato lo sguardo sulle molte pagine che riguardano le ferrovie, o poco più innanzi, la fotografia di cui anche i più curiosi ed esigenti fra i dilettanti potranno vedere indicati i recentissimi perfezionamenti.

Tanta varietà di cognizioni ed immagini non rende un'impressione di cose discordanti, perché, disposta com'è nel suo ordine logico, richiama anzi la mente del lettore alla sterminata vastità ed armonia delle umane conoscenze.

La caratteristica figura dell'attore Ferravilla a fianco dei monumenti milanesi del Filarete; un trattato sulla flora vegetale o animale a fianco dei capolavori di Fida, la storia della statura e quella della filosofia, i flagellanti e quegli invisibili prototipi che i medici chiamano anatomi, Anatole France e San Francesco, non fanno un'urtante discordia, ma una sintesi di valori, nessuno dei quali può parere trascurabile.



In altra parte del giornale riferiamo sulla laboriosa settimana dei microfoni dell'Eiar, i quali, non paghi delle rapide scorriere fatte a Genova, a Monfalcone, a Milano, a Firenze e a Torino, dove hanno celebrato avvenimenti importanti della cronaca nazionale, si sono spinti perfino nel regno delle ombre, per raccogliere un dialogo fra Robinson Crusò, Daniele De Foe e il negro e fedele Venerdì. Ecco i tre interlocutori fantastici, effigiati dal pittore Lupa, mentre rievocano le loro rispettive avventure, con le interessanti e rapide battute scritte da Galati e Artù. Inutile spiegare che quello che tiene in mano Daniel De Foe non è il copione della scena, ma un'edizione del suo romanzo: Vita e avventure di Robinson Crusò, che ha in questi giorni l'onore della cronaca in Inghilterra, essendo caduto il 30 settembre u. s. il terzo centenario dalla nascita di quel capitano A. Selkirk, della cui vita avventurosa il De Foe fece materia per la sua celebre opera.

La storia di una spia di Otto Leopold, edito da Treves, Treccani, Tumminelli, se romanzo è, non ha nulla di inverosimile nei suoi svolgimenti. Comincia subito offrendo al lettore una prima sorpresa, perché l'autore ha consegnato tutto il racconto in prima persona, ma chi parla è una donna: una donna di nazionalità tedesca, educata in Inghilterra, alla scuola di Oxford, avviata per spontanea elezione alla carriera di artista, rimasta sola a Londra, dopo la morte dei suoi parenti, con abitudini e tendenze e prospettive di fortuna personale che quasi le avevano fatto dimenticare la sua patria di origine. Era alla vigilia delle nozze quando scoppiò la guerra. Risorse allora in lei prepotente e decisivo il sentimento della sua appartenenza spirituale alla Germania.

Attraverso a quali vicende penose, dopo il sequestro dei suoi beni e la perdita di tutte le sue amicizie,

sia riuscita a ottenere il passaggio in Olanda e a raggiungere Berlino, come si sia impiegata a stento negli uffici di assistenza pubblica e sia entrata poi con disinteresse nel servizio di controspionaggio incontrando difficoltà, pericoli e delusioni, non solo da parte dei nemici, ma anche da parte dei suoi superiori e colleghi, è la parte più notevole del libro.

Passiamo ora ad un libro tutto diverso, che ha per argomento l'odierna civiltà dell'America del Nord. Il libro di cui parliamo, che ha il titolo ben indovinato di *Raffiche sui grattacieli*, è opera di un acuto osservatore italiano, Delfino Cinelli, il quale è anche uno squisito artista. Impressioni d'America da parte di viaggiatori frettolosi e distratti se ne sono avute molte in questi ultimi anni. Non c'è giornalista che non abbia trovato modo di pubblicare un volume di rapida

LIBRARIA

descrizione della vita morale e sociale degli americani. Ma dacché gli Stati Uniti impongono al mondo tante ammirazioni ed imitazioni (e anche procreazioni) con la loro concezione degli affari e della politica, l'argomento meritava uno studio più attento e coscienzioso. *Raffiche sui grattacieli*, edito da Treves, Treccani, Tumminelli, è una sintesi di osservazioni lentamente elaborate sulle tendenze che prevalgono nella vita degli americani del nostro tempo: un libro piacevole ed utile, che può essere letto anche per puro divertimento, perché porge elementi di studio e di meditazione, ma evita ogni pesantezza dissimulando in forme raffinatamente artistiche la sua profondità.

Giacché siamo in America, restiamoci ancora un poco per annunciare un altro volume pubblicato in questi giorni da Treves Treccani, Tumminelli, piccolo di mole, ma ricco di contenuto. Si commemora nell'anno in corso il centenario di Giorgio Washington e il generale Angelo Gatti ha contribuito nel modo più degno alla commemorazione con uno studio sulle eminenti qualità militari spiegate dal Washington come conduttore di eserciti nella guerra d'insurrezione contro gli inglesi. Da qualunque lato si consideri, la figura del fondatore degli Stati Uniti risulta tanto più complessa e mirabile. È uno di quegli uomini che, tanto meno si ricordano, tanto più s'innalzano nella loro grandezza e nella gloria.

Annunziamo infine la ristampa, opportunamente procurata dalla Casa editrice Treves, Treccani, Tumminelli, del volume di Emilio De Marchi, intitolato: *Nuove storie d'ogni colore*. Per quanto tutti nelle apparenze il gusto del pubblico, non può cadere in oblio uno scrittore come il De Marchi così ricco di sincera umanità. Con le *Nuove storie d'ogni colore* è la candida serie e serena arte dell'800 che si ripresenta al giudizio delle nuove generazioni di lettori e non può che suscitare sensi di meraviglia, di ammirazione e di consenso.

Curt Elwenspoek in *La polizia indaga*, edito da Agnelli di Milano, sdegnando le risorse del romanzo poliziesco, ci presenta fatti realmente accaduti: con mano abile e sicura egli ci dà a grandi linee la visione della lotta che la polizia sostiene giorno per giorno contro la delinquenza; ci fa conoscere le risorse e i mezzi più moderni da essa adottati per smascherare il ladro o l'assassino ed assicurarci alla Giustizia. In questo libro comicità e tragedia si avvicendano a tener desto l'interesse del lettore, che vede passare sotto gli occhi le figure dei grandi delinquenti, i fasti ed i nefasti dei *Ringueirine*, le prodezze dei cani poliziotti e i segreti della riproduzione delle impronte digitali.



L'ARPA DI DAVID

(Disegno di Beppe Porcheddu).

MONTAGGIO DI APPARECCHI

RICEVITORE PER ONDE CORTE A CORRENTE ALTERNATA

Tra i ricevitori che l'autocostruttore può montare agevolmente e con soddisfazione, v'è quello che risponde alla formula 3 + 1.

Specie se trattasi di onde corte. Una rivelatrice in reazione seguita da B. F., solitamente rispondente allo scopo; invece nelle condizioni generalmente riscontrate in Italia, non ha sufficiente sensibilità.

Si ritiene agevole usare il classico 3 + 1 anche per le onde corte, per usufruire di uno stadio posto prima della rivelatrice.

E' indispensabile la reazione, ma nello schema proposto la reazione non è dannosa. L'uso di una valvola posta in precedenza tempera assai — quando non li elimina — i disturbi relativi alla reazione stessa.

Trattasi, come lo schema chiaramente dimostra, di una schermata (metallizzata) in A.F. V1 con circuito di griglia accordato.

Il circuito di placca della prima valvola è pure accordato. Si passa alla griglia della rivelatrice V2 attraverso un condensatore di rivelazione di 50 μF .

La reazione è comandata da condensatore e per un più dolce innesco è stato adottato il cosiddetto montaggio differenziale per cui l'A.F. passa attraverso il condensatore C3 più o meno; e posto che quando passa attraverso C3 non passa attraverso la bobina R, è intuitivo che la manovra di C3 influisce sull'effetto finale della reazione.

La B.F. segue i criteri soliti, salvo che è stato impiegato in uscita un pentodo a corrente alternata a riscaldamento indiretto.

L'alimentazione è, come abbiamo visto, a corrente alternata; alcuni accorgimenti sono predisposti per eliminare i disturbi di natura speciale dovuti alla induttanza della capacità.

Cum'è noto, i condensatori fissi per filtro sono avvolti su carta paraffinata e, per notevoli capacità, questo avvolgimento può avere una certa induttanza; quella sufficiente

ad annullare gli effetti di filtro sulle onde corte.

Per rimediare occorre soltanto disporre, in parallelo alle grandi, delle piccole capacità sulla cui induttanza si sia sicuri. Lo schema illustra chiaramente questa previsione.

Per l'alimentazione è preferibile adoperare il sistema ad onda completa, con raddrizzatrice a due placche. E' opportuno evitare ogni e qualsiasi motivo di reazione di accoppiamento e di imperfetto filtraggio.

I secondari ad alta tensione del trasformatore di alimentazione sono sblentati da due piccoli condensatori da 0,1 μF , convenientemente isolati, per evitare le noie di eventuali accoppiamenti con la rete.

Le induttanze di filtro sono due e di valore sensibile. I condensatori di blocco sono abbondantemente calcolati.

Le bobine si avvolgono su tubo di bakelite di cm. 3,5 di diametro montato solidamente sullo zoccolo di vecchie valvole.

Occorrono 3 serie di bobine per i campi d'onda: 13-38; 30-75; 70-150.

Ogni serie si compone di due bobine: la prima (L1), quella della griglia della prima valvola, comprende un solo avvolgimento, quello di sintonia. La seconda (L2, R), quella della valvola rivelatrice, ha due avvolgimenti, uno per la sintonia L2 e l'altro per la reazione R.

Il principio e la fine di ogni avvolgimento sarà saldato al piedino corrispondente.

Gli avvolgimenti di sintonia delle bobine dai 13-38 saranno avvolte distanziate, ossia ogni spira disterà dalla successiva di un diametro del filo. Il filo si serra fortemente e solidamente contro il tubo. Si può, volendo, fissarlo con un leggero strato solido che si ottiene verniciando l'insieme con una soluzione di bakelite. (Vernice di bakelite).

Ecco le tre serie di bobine:

13-38 metri di lunghezza d'onda;
L1 = 8 spire 9/10 nudo (distanziato);

L2 = 8 spire, 9/10 nudo - 8 spire, 8/10 d.c.c. (reazione).

30-75 metri:

L1 = 15 spire, 9/10 d.c.c.;

L2 = 15 spire 9/10 d.c.c. - 9 spire, 8/10 d.c.c. (reazione).

70-150 metri:

L1 = 42 spire, 4/10 d.c.c.;

L2 = 42 spire, 4/10 d.c.c. - 23 spire, 4/10 d.c.c. (reazione).

L'avvolgimento di reazione deve essere disposto di seguito a 4 mm. circa da quello di sintonia e deve essere avvolto nello stesso senso.

Il collegamento della placca della prima valvola con l'avvolgimento di sintonia della rivelatrice è fatto esternamente allo chassis di montaggio per mezzo di un filo che parte dall'interno dalla L2 e va a connettersi col serrafilo della placca della schermata posta nella parte superiore del bulbo della valvola.

Meglio si comprenderà dalla figura annessa.

Sarebbe una inutile e non vantaggiosa complicazione voler montare i due condensatori di sintonia in tandem. Tale montaggio che implica l'aggiunta in parallelo di un piccolo condensatore variabile, complica la costruzione per le necessarie schermature. La manovra di tale apparecchio poi è così semplice da non richiedere il comando unico.

Supponiamo che un ricevitore ad onda corta non vada in mano a gente pigra che non voglia saperne di un po' d'attenzione nella manovra.

L'impedenza Z posta sulla placca della rivelatrice è costruita su tubo bakelizzato di cm. 3,5 di diametro ed è formato da 130 spire di filo smaltato di 1/10.

Altre speciali particolarità non crediamo necessario aggiungere, salvo la necessità di effettuare schermaggi con criterio tra alta frequenza e rivelatrice, tra rivelatrice e alimentazione.

Per la bassa frequenza si notino sulla griglia del secondario del trasformatore una resistenza ed un condensatore che hanno lo scopo di eliminare oscillazioni parassitarie, rendendo impossibile ogni corrente positiva sulla griglia del pentodo finale.

Le valvole usate sono:

V1 Amplificatrice di A.F. del tipo europeo a riscaldamento indiretto, bulbo metallico, coefficiente di amplificazione molto basso. Esemplari del commercio: AS 4100 Tunggram; E 442 S Philips; SI 4010 Zenith; Rens 1204 Telefunken.

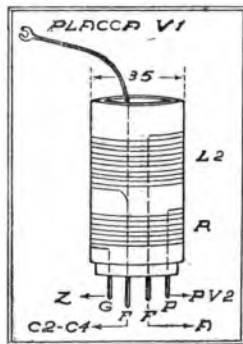

V2 Rivelatrice in reazione, tipo europeo a riscaldamento indiretto, bulbo metallizzato, coefficiente di amplificazione elevato, alta pendenza. Tipi: AR Tunggram; B 491 Zenith.

V3 Pentodo a riscaldamento indiretto. Tipi: APP 4100 Tunggram; E 453 Philips; RENS 1374 Telefunken; TU 410 Zenith.

V4 Raddrizzatrice a due semionde per 175 mA., 250 V. di placca. Tipi: PV 495 Tunggram; 506 K, Philips; RGN 1054 Telefunken; R 4100 Zenith.

L'uso dell'altoparlante elettrodinamico è stato preso in considerazione per i suoi buoni risultati.

Si preferisca un sensibile bilanciato a impedenza piuttosto elevata, tanto più che non manchano le occasioni di adoperare la vecchia e gloriosa cuffia. Si studi in questo caso l'opportunità di impiegare un trasformatore d'uscita a rapporto discendente. Alcuni interessanti dettagli di questo ricevitore, sono stati forniti dal rag. Turletti, di Alipgnano, che ha effettuato il montaggio del ricevitore con pentodo d'uscita a riscaldamento diretto.

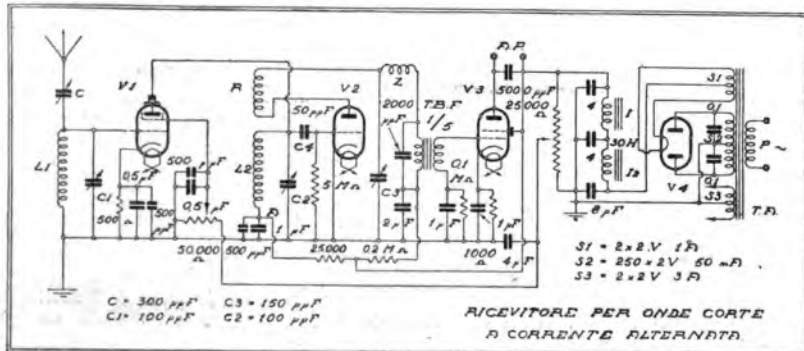

RADIOMARELLI

COMUNICAZIONI

I NOSTRI COLLABORATORI

Alla vigilia di iniziare la prossima campagna per la diffusione e vendita degli apparecchi **Radiomarelli**, crediamo utile che il pubblico conosca il nome delle nostre Rivendite autorizzate e dei rivenditori colla zona a ciascuno affidata, per rivolgere ad essi richieste di cataloghi, spiegazioni e quant'altro riguardante gli apparecchi **Radiomarelli**. Qualora alcuno non avesse risposta soddisfacente, non ha che a rivolgersi direttamente a noi, in **Via Amedei, 8, Milano**. Ecco l'elenco:

LOMBARDIA

AFFORI: *Morandi Paola* - via Astesani, 36
BANZANO: *Annoni Giuseppe*
BERGAMO: *Ing. Francesco Falcatano* - via Sabotino, 2 - Ispezione zona Soc. An. Stozzi - via Masone, 2
BIENO: *Mario Bonellini*
BIRESCIA: *F.R.A.M.A.* - corso Palestro, 39
BUSTO ARSIZIO: *Castiglioni Angelo* - piazza Manzoni, 2
CABATE B.: *Fratelli Pozzoli* - via G. Vigano, 4
CARAVAGGIO: *Donzelli Giuseppe* - via Moriggia, 2
CASTEGGIO: *Carlo Carena*
CESANO MADERNO: *Fratelli Cesana* - corso Vittorio Emanuele
CHIAVENNA: *Fratelli Muraffio*
CASVELLANZA: *Celso Garavella* - via Umberto, 30
CLUSONE: *Anesa Pietro* - via Fanzagò, 41
COMONO: *Rag. Francesco Vida* - via Roma, 21
COMO: *Fratelli Cosarelli* - via Indipendenza, 10
CREMONA: *Fiaminio Tagliasacchi* - via Guarnieri, 2
DESENZANO: *Alfredo Caprioli*
ERBA: *Cerutti*
GALLARATE: *Casa Musicale Bianchi* - piazza Ponti
GARDONE R.: *Gino Riva*
GAVARDO: *Luigi Tedoldi*
LECCO: *Pifferetti e Colamba* - via C. Cattaneo, 18
LEGNANO: *Raimondi Roma* - corso Garibaldi, 33
LODI: *Rossetti Pasquale* - corso Umberto, 12
LOMELLO: *Dott. Umberto Giocanda*
LOVERE: *Pegurri Antonio*
LUINO: *Rognoni Fedele* - via Vittorio Veneto, 1
MAGENTA: *Curti Romeo* - via IV Giugno
MANTOVA: *Lucidi & Restani* - via Accademia, 11
MELEGNANO: *Massironi Leopoldo* - via Roma, 14
MILANO: *Romano Ferrario* - piazzale Baracca, 6
 — *Rossetti cav. Franco* - via Fieno, 1 — *Milani & Pini* - via Cesare Correnti, 8 — *Senaldi Ettore* - via Tadino, 44 — *Brandi Guido* - via Senato, 8
MONZA: *Brambilla Giulio* - via Raiberti, 2 — *Domenico Rivolta* - via C. P. Rivolta, 1 — *Francesco Villa* - largo Mazzini
MORBEGNO: *Begalli Romano*
ORZINUOVI: *Umberto Forbici*
PARABIGLIO: *Zanaboni Masneri*
PAVIA: *Goroni Elia* - corso Cavour, 33-a
PALAZZOLO: *Belotti Pasquale*
RHO: *Airaghi Pietro* - via Bettinetti, 3
SARNICO: *Bellini Basilio* - via Provinciale
SEREGNO: *Larghi Giuseppe* - via Cavour
SONDRIO: *Ampelio Donadelli* - piazzale Stazione
STRADELLA: *Bianchi Tomaso* - via XX Settembre
TIRANO: *Chiglia Daniele*
TREVIGLIO: *Valsecchi Stefano* - via Gallinari, 7

VAPRIO D'ADDA: *Fortunato Acquali* - via XI Febbraio, 10
VARESE: *Casa Musicale Bianchi* - via Piave, 4
VIGEVANO: *Sibelli Francesco & Figli* - corso Umberto, 3
VOGHERA: *Carlo Carena* - Casteggio

PIEMONTE

ACQUI: *Andrea Tacchetta* - via Cassino, 30
ALESSANDRIA: *S.A.M.P.E.R.* - corso Roma, 5
AOSTA: *Apostolo Vittorio* - piazza Carlo Alberto, 5
ASTI: *Massara Battista* - piazza Alfieri, 5
BIELLA: *Alessandro Piano* - piazza Fiume, 5
BORGESIA: *Godio Ermenegildo* - via G. Ferrari, 7
CASALE MONFERRATO: *Deregibus Luigi* - via B. S. Giorgio, 2
CUNEO: *Fratelli Pisani & C.* - piazza Vittorio Emanuele II
DOMODOSSOLA: *Fusari Ermanno* - via Galletti, 10
INTRA: *Pierre Gelii* - corso Garibaldi, 16
IVREA: *Benzi & Robiola* - corso Cavour, 1
MONDOVI': *Baistracchi*
NOVARA: *Impresa Comoli & Ferrari* - corso della Vittoria, 5
NOVI P.: *Massiglia Renato* - via Girardengo, 2
OVADA: *Ferrasse Guglielmo* - via S. Paolo della Croce, 14
SAVIGLIANO: *Pietro Zerhini* - piazza Vittorio Emanuele
STRESA: *Fratelli Moulli*
TORINO: *Ing. Luigi Giordano* - via S. Quintino, 18 — *Rag. Sofficelli* - via Montecuccoli, 1 — *Radiomarelli Giordano* - via XX Settembre — *Lamberto* - via Roma, 20 — *Bosio* - via Roma, 27
TORTONA: *Carlo Mazza* - via Emilia
VALENZA: *Giordano Luigi* - Eletticità
VERCELLI: *Fratelli Frova* - piazza Cavour

VENEZIA EUGANEA

ABRUA: *Naccari Luigi*
BADIA POLESINE: *Braga Doviglio*
BASSANO G.: *Emilio Feronato* - via O. Marinali
BELLUNO: *Rag. Dino Chinaglia* - viale Privato, 5-7
CHILOGGIA: *Aristide Padoan Zamara* - corso Vittorio Emanuele
CIVIDALE F.: *Erselting Leonida*
COGNOLPO: *Peruzzi Giovanni*
ESTE: *Bertazzo Ettore*
LATISANA: *Picotti Cesare*
LEGNAGO: *C.E.L.* - via Roma, 14
LONIGO: *Cav. Francesco Lucenti* - piazza Vittorio Emanuele

MONTAGNANA: *Rodighiero Luigi*
PADOVA: *Ercole Marelli & C.* - corso Popolo, 15
 — *Spezia Video*, corso del Popolo, 14
PIAVE DI SACCO: *Vitaliani Silvio*
PONTEBBA: *Enrico Contin* - piazza Dante
PORDENONE: *Falomo Pietro* - corso Vittorio E., 36
SAN DANIELE F.: *Vignuda Giovanni*
SAN DONA' DI PIAVE: *Lazzzerini Giovanni*
SAN VITO AL TAGLIAMENTO: *Pio De Giusti*
ROVIGO: *Pelizzari*
SCHIO: *Antonio Zanini* - via Pasini, 316
TREVISO: *Renzo Minerbi* - piazza XX Settembre
TRICESIMO: *Carlo Guglielmo*
UDINE: *Ercole Marelli & C.* - via F. Crispi, 29
VERONA: *Cesare Comelli* - piazza Vittorio Eman.
VITTORIO VENETO: *S.I.A.V. - Zaja Gregoletto*
VENEZIA: *Renzo Minerbi* - S. Marco Bacino Orseolo, 84

VENEZIA GIULIA

FIUME: *Ditta G. Kurthy* - via Mazzini, 5
GORIZIA: *Oscar Vincenzi* - corso Verdi, 42
MONFALCONE: *Aldo Bagoloni*
POLA: *G. R. Fratelli Bucher* - via Sergia, 42
TRIESTE: *Aldo Scomparini* - via Muratti, 3
URBISARIA: *Villa Hercules*

VENEZIA TRIDENTINA

BOLZANO: *Eugenio Larcher* - piazza Erbe, 4
MERANO: *Leone Schmidt* - largo del Mercato, 4
ROVERETO: *S.A.G.L. - Radio* - via XX Settembre
TRENTO: *Rag. Erminio Busana* - via Roma, 27

DALMAZIA

ZARA: *S. Leone Bercich* - calle S. Michele

LIGURIA

ALASSIO: *Ferro & Razzelli*
BORDIGHERA: *Vincenzo Scarpari* - via Vittorio Emanuele, 47
GENOVA: *Dott. Giuseppe Menozzi* - largo via Roma, 55-r
IMPERIA: *Acquarone Giovanni*
LOANO: *Ditta Giovanni Pedemonte*
MILLESIMO: *G. B. Fresta*
ONEGLIA: *Ditta Ferro & Razzelli*
PIETRA LIGURE: *Ditta Ferrucci Ugo*
SAN REMO: *S.A.C.A.R.E.* - via Privata Asquasciati, 3 — *Borea Stefano*, corso Umberto, 1
SAVONA: *Ercole Marelli & C.* - piazza Mameli, 4
SPEZIA: *Ercole Marelli & C.* - piazza Cesare Battisti, 15 — *aeroplano*.

EMILIA

BAZZANO: *Sereni & Mignardi*
 BOLOGNA: *R.E.M.S.A.* - via Rizzoli, 9
 BUDRIO: *Rubini & Gamberini*
 CESENA: *Aurelio Fussi* - corso Mazzini, 13
 FAENZA: *Terzo Pasi* - vicolo Ughi, 2-B
 FERRARA: *Luigi Botti* - corso Giovecca, 119
 FIDENZA: *Giuseppe Tridenti* - via Roma, 22
 FORLÌ: *Leta Bovolacci* - corso Vittorio E., 24
 LUOGO: *Lodovico Preti* - via Baracca, 10
 MODENA: *Mario Levi* - via Sant'Eufemia, 19
 MOLLINELLA: *Scarabelli Francesco*
 IMOLA: *Mario San Giorgi* - via Emilia, 82
 PARMA: *Carboui Francesco* - via Dante, 4
 PIACENZA: *Officine ing. Oreglia* - via Verdi, 3
 RAVENNA: *Lodovico Preti*
 REGGIO EMILIA: *Edoardo Sidoli* - via Sessi, 6
 RIMINI: *Nicola Baritani* - corso d'Augusto, 75

TOSCANA

AREZZO: *Luigi Vieri* - corso Vittorio Eman., 19
 BARRIA: *Sighieri Corrado*
 BOGGIANO: *Edoardo Cofrini*
 CARRARA: *Guidoni Giuseppe* - via Cavour, 4, Massa
 COLLE VAL D'ELSA: *Garage Pianelli*
 FIRENZE: *Ditta Alberti* - via de' Pucci, 6
 GROSSETO: *Amalo Bolognini* - via Trento, 15
 LIVORNO: *Cav. Giuseppe Vespignani* - corso Amedeo, 4 - *Casa Musicale Pietro Napoli*
 LUCCA: *Poli Polino* - via Beccheria
 MASSA MARITTIMA: *Pimpinelli G. M.* - Officine Elettromeccaniche
 MASSA (Carrara): *Guidoni Giuseppe* - via Cavour, 4
 ORBETELLO: *Arturo Arduino* - via Calametti, 4
 PIETRASANTA: *Aldo Fontana* - corso Vittorio Emanuele
 PISA: *Alfredo Manetti & F.* - corso Vittorio Emanuele, 26
 PISTOIA: *Salvestrini G.*
 POMBINO: *Vincenzo Tomi*
 POGGIORESCI: *Corsi Leone* - libreria
 PONTREMOLE: *Dante Bertinelli*
 PORTOFERRAIO: *Cap. Orlandini Giulio*
 PRATO: *Alfredo Mascelli & F.* - corso Garibaldi, 7
 SIENA: *Masoni Astorre* - via de' Montanini, 24
 VILLAFRANCA LUNIGIANA: *Radio Wighert*

MARCHE

ANCONA: *Fratelli Mammoli* - corso Vittorio E., 24
 ASCOLI PICENO: *Radiomarelli* - via Trento, 16
 FABRIANO: *Pertempi Maurizio* - corso Vittorio E.
 FANO: *Ezio Ciappi* - corso Vittorio Emanuele, 37
 JESI: *Alvaro Gerundini* - corso Vittorio E., 51
 MACERATA: *Giuglietto Domizi* - corso Vittorio Emanuele III
 MACELICIA: *Ottavio Tomarelli*, piazza Valerio, 10
 OSIMO: *Sandro Tappa* - piazza Leopardi
 PESARO: *Ridolfini Dante* - via XXIV Maggio, 53
 SENIGALLIA: *Arturo Bonvini*

UMBRIA

ASSISI: *Del Bianco Giuseppe*
 CASTIGLIONE DEL LAGO: *Ditta Sgrelli*
 CITTA' DI CASTELLO: *Autogarage Città di Castello*
 PERUGIA: *S.A.U.R.* - corso Vannucci, 14
 ORVIETO: *Ditta Bianconi*
 TERNI: *Fratelli Bruno & Renato Gori* - via Curio Dentato
 UDINESE: *Lapaine Valentino*
 SPOLTO: *Pallotta & Nibby* - corso Vittorio Emanuele, 31
 FOLLIGNO: *C...*

LAZIO

ALBANO: *Mauro Vincenzo*
 ANZIO: *Barfali Luigi* - via del Molo, 8
 ARSOLI: *Francesco Vertini* - Elettricità
 FERENTINO: *Cataldi Luigi* - Elettricità
 FRASCATI: *Casa dell'Elettricità* - via Solferino, 15
 PALIANO: *Luigi Lombardi*
 RIETI: *S.A.C.E.R.*
 ROMA: *Angelo Alati* - via Tre Cannelle, 16 - *Daroda Carlo* - corso Umberto, 319 - *Azienda Elettrica del Governatorato* - via Nazionale, 42 - *Soc. Teleradi di Elettricità* - via Poli, 14 - *Capuani & C.* - via Lucrezio Caro, 32
 SUBBIACO: *Ditta Bixio D'Ottavi* - Elettricità - *Pannuzzi Luigi* - Albergo Aniene
 TIVOLI: *Dante Pullante* - Elettricità - *Fulvio Bianchi* - Elettricità - *Francesca Venditti*
 VELLETRI: *Fratelli Diana* - piazza Caroli, 37
 VITERBO: *Fratelli Biondi* - via Orologio Vecchio, 11

ABRUZZI-MOLISE

AQUILA: *Umberto Marinelli* - via Andrea Bafile, 5-7
 AVEZZANO: *Vincenzi & Angelini* - via Garibaldi
 CAMPIORASSO: *Magozzini Petrucciani* - piazza Vincenzo Cucco, 23
 CHIETI: *Ditta Cav. Raffaele Cocco*
 PESCARA: *Passeri Spadolini & Pesce* - viale G. D'Annunzio, 34
 SULMONA: *M^o Terenzio Ciccone* - via XX Settembre, 15, Sulmona
 TERAMO: *Ditta Ezio Donzelli*
 TERMOLI: *De Santis Luigi*
 TORTORETO STAZIONE: *Pulvio Talucci*

CAMPANIA

AVELLINO: *Giacomo Ruggiero* - piazza Libertà
 AVERSA: *Giuseppe Vitale*
 BENEVENTO: *Ing. Lorenzo Petrucciani* - corso Garibaldi, 203
 CAPUA: *Vincenzo Mirra* - via Duomo
 CASERTA: *Ditta Lajfi* - viale Regina Margherita - *Romolo Vignola* - viale Regina Margherita
 CASSINO: *Leonida Patini*
 CASTELLAMARE DI STABIA: *Fratelli Palumbo* - corso Vittorio Emanuele
 NOLA: *Cav. Narni Mancinelli*
 NAPOLI: *Luigi D'Agostino* - *fu Giuseppe* - corso Umberto, 4/10 - *Argente generale* - S.A.C.A.R. - via Roma, 311 - *Joh. Ansgor* - via Armando Diaz, 10 - *Cav. N. Jossa* - Galleria Umberto, 90 - *G. Cicconardi* - via Falero, 5-7
 PIANO DI SORRENTO: *Jaccorino & Moresca*
 SANTA MARIA CAPUA VETERE: *Michele Giordano*
 Sessa Aurunca: *Guido Rocchetti*
 SALERNO: *Eugenio Scalsano* - via Procida, 1
 TORRE DEL GRECO: *Scognamiglio & Pontillo*

BASILICATA

MATERA: *Nicola Procaccio* - via Porta Salza, 5 - Potenza
 MELFI: *Giovanni Morelli*
 POTENZA: *Nicola Procaccio* - Autogarage - via Porta Salza, 5

PUGLIE

BARI: *Losurdo Saverio* - via Vittorio Veneto, 53
 BRINDISI: *Augusto De Marco* - corso Umberto, 9
 FOGGIA: *Elettra* - corso Vittorio Emanuele, 55
 LECCE: *Caputo & Zaccaro* - piazzetta G. B. del Tufo, 19/17

MESAGNE: *Antonio Pagano* - via Brindisi, 80
 ORTANOVA: *Pasquale Colanarino* - piazza della Rivoluzione
 TARANTO: *Cap. Ligonzo Gioacchino* - via Cavour, 28
 TRANI: *Sergio Bellucci* - via Mario Pagano, 245

CALABRIA

CASTROVILLARI: *Cav. Francesco Rogusi* - Società Anonima Asti
 CATANZARO: *Amedeo De Cicca* - via Nazionale - *Meridional Garage* - piazza Grimaldi
 CORIGLIANO CALABRO: *Smurra Vincenzo*
 COSENZA: *I.T.A.S.* - corso Mazzini - *Rag. Silvio Caputo* - via Rivocati, 6
 SAN LUCIDO: *Rag. Giulio Meringolo*
 REGGIO CALABRIA: *Giuseppe Sacca Zanghi* - via G. Natoli, 59 - Messina
 VIBO VALENTIA: *I.C.A.R.* - via Francesco Fiorentino, 7

SICILIA

AGRIGENTO: *Fratelli Ferreri* - Canicatti
 BAGHERIA: *Ditta M. Callagione* - Elettricità
 CALATAFIMI: *Ditta Ruisi Rosario*
 CANTANISSETTA: *Jovino & Ayala* - via Vittorio Emanuele, 15
 CANICATTI: *Fratelli Ferreri* - Canicatti
 CATANIA: *Fratelli Gandolfo Strano* - via A. di S. Giuliano, 269
 CASTELBUONO: *Stefano Barreca*
 LERCARA: *Ricotta Vincenzo*
 MESSINA: *Giuseppe Sacca Zanghi* - via G. Natoli, 59
 PALERMO: *Radiotecnica Istituto Volta* - via E. Amari, 134 - *Ing. G. & D. Serravalle* - via Cavour, 217 - *R.E.A.* - via Cavour, 107
 PANTELLERIA: *Cap. Achille Danise* - Ispettore Dogana
 PETRALIA SOPRANA: *Paradisi Pietro*
 RAGUSA: *Scrofolani S. & C.* - via Bixio, 119 - Vittoria
 SIRACUSA: *Fratelli Magri* - via Roma, 52
 MARSALA: *Gaetano Trincilla* - via Damiani, 35
 TERMINI IMERESE: *Messineo Lo Presti*
 TRAPANI: *Gaetano Trincilla* - via delle Arti, 21
 VITTORIA: *Scrofolani S. & C.* - via Bixio, 119

SARDEGNA

CAGLIARI: *Autoforniture* - corso Vittorio E., 28
 MACOMER: *Salvatore Locci* - via Melchiorre Orsiano: *Oppo & Marras* - corso Umberto, 10
 SASSARI: *Accardo & Parcelletta* - via Roma, 6 - Sassari

TRIPOLITANA

TRIPOLI: *Fratelli Di Maio* - viale Lombardia

CIRENAICA

BENGASI: *G. Gambarella & C.* - via Luigi Pintor
 TOBRUCH: *Giacomo Migliore*

ISOLA DI RODI

RODI: *Travascio & Giornetti*

ISOLA DI MALTA

VALLETTA-MALTA: *Muscat's General Stores* - strada Reale, 270

ERITREA

ASBIARA-MASSAUA: *Giorgio Bertli*

Un fucile calibro 22, che spara sette cartucce nel medesimo istante, è stato appositamente fabbricato per armare convenientemente i guardiani delle Banche americane, che in certe località possono temere da un momento all'altro un attacco in piena regola da parte dei banditi moderni. Il fucile a sette canne può tirare fino ad un miglio di distanza ed a 500



metri, può uccidere un uomo con facilità. Si vuole che a soli 100 metri di distanza questa pericolosissima arma possa portare tutti e sette i proiettili in un bersaglio che abbia il diametro di un metro. I bossoli vuoti sono espulsi automaticamente dalle canne e così viene facilitata l'operazione di ricaricamento. Dato che le cartucce sono ad alta potenzialità, il fucile può anche essere adoperato per la caccia e con ottimi risultati, essendo possibile uccidere a distanze straordinarie animali anche della grossezza di un cervo. Per la caccia al camoscio rappresenterebbe un'arma veramente ideale.

In questi ultimi anni i raggi ultravioletti sono stati utilizzati con successo per accertare se un quadro dipinto attribuito ad un determinato autore sia autentico oppure rappresenti una più o meno perfetta imitazione. Per facilitare il lavoro di accertamento delle persone tecniche, che spesso si devono recare con tutti gli strumenti occorrenti nel luogo in cui si trova il quadro che deve essere esaminato, è stato costruito in Inghilterra un apparecchio portatile che facilita grandemente l'opera del competente. Questo nuovo apparecchio a raggi ultravioletti all'apparenza sembra una macchina fotografica e può essere trasportato con grande facilità. Soltanto i suoi raggi invisibili si accertano i dettagli della tecnica del pittore e le condizioni



in cui si trovano i colori usati in una o diverse epoche, oltre ad altri dati importanti che non sono visibili ad occhio nudo. L'invenzione di questo strumento è dovuta al prof. A. P. Laurie dell'Accademia Reale delle Arti d'Inghilterra.

Quando il cielo non è costellato di stelle durante la notte, specialmente nei mesi invernali, affermiamo con facilità che è nero, ma se l'occhio umano fosse più sensibile, allora il cielo apparirebbe di un colore rossiccio o arancione e mai nero. Le fotografie della volta

CURIOSITÀ SCIENTIFICHE

celesti fatte con lo spettroscopio hanno rivelato che il cielo ha durante la notte uno spettro visibile, cioè una luce composta da una serie di colori, da non confondere con la luce emessa dalle stelle, trattandosi di un'emissione luminosa proveniente da altre sorgenti. Si vuole che la radiazione notturna non sia altro che luce solare, benché in quantità minima rispetto a quella che il sole fa pervenire sul nostro pianeta durante le ore del giorno. In alcuni esperimenti fatti recentemente con lo spettroscopio una fotografia notturna ha mostrato una linea spettrale simile a quella dell'aurora, color verde giallognolo, e precisamente della medesima linea che è prodotta dalla luce della via Lattea. Un'altra fotografia ha dato una linea di color arancione, mentre altre fotografie avevano linee di luce verde.

Un geniale inventore inglese, certo C. R. Richardson, ha ideato un comodissimo tavolo per automobile attaccato al tetto, in modo che si possa abbassare con facilità quando se ne deve fare uso e quindi rimettere a posto senza che occupi spazio alcuno nell'interno della vettura, dove incomoderebbe i passeggeri. Questo tavolino,



che si può osservare bene nella figura che riproduciamo, può essere tirato giù a qualsiasi altezza e, occorrendo, si può anche spostare un po' in avanti o indietro. Quando si trova nella posizione desiderata, allora si ferma con una vite ad alette e così si evita che si possa spostare o che ribalti durante la corsa. Col medesimo sistema si assicura al tetto della vettura il tavolo ripieghevole, oltre a servire per uno spuntino durante il viaggio, riesce anche utilissimo per poggiarvi su oggetti di qualsiasi specie, che possono essere fermati contro la parte superiore dell'automobile per evitare che con le scosse cadano a terra.

Una volta la pesca con i corvi marini rappresentava uno sport dei ricchi signori nell'Estremo Oriente, ma ora i pescatori cinesi e giapponesi l'esercitano su una base commerciale. La pesca con questi uccelli si fa di notte ed i pescatori si servono di un combustibile che produce una grossa fiamma per attirare i pesci vicino le loro barche. Ogni barca porta un dato numero di corvi marini, legati per i piedi, che hanno imparato a tuffarsi nell'acqua fino ad una determinata profondità per afferrare i pesci e ritornare quindi presso i loro proprietari. Un uccello bene addestrato può pescare in una sola notte anche trecento pesci, specialmente se è affamato,

circostanza questa indispensabile per far pescare bene un corvo marino. Per la considerazione che la fame può indurre gli uccelli ad ingoiare pesci, i pescatori sogliono porre una reticella di fibra intorno alla loro testa, con le maglie di una grandezza tale che consenta il passaggio attraverso il becco dei soli pesciolini piccoli, che non hanno un grande valore. Così l'uccello da pesca può ingoiare i pesci minuti, ma ritorna alla barca con i più grossi.

È stato accertato che i germi della paralisi infantile, che attacca l'uomo e risparmia gli animali inferiori, entrano nel corpo principalmente attraverso il naso, dal quale passano al cervello ed al midollo spinale lungo i nervi dell'odorato. Queste conclusioni si devono al dott. Simone Flexner, direttore dell'Istituto Rockefeller per le ricerche mediche, il quale ritiene anche che i germi patogeni escano dal corpo umano attraverso le medesime membrane nasali, così che la malattia si può diffondere facilmente per mezzo delle secrezioni del naso. Questa grave malattia forma oggetto di accurate ricerche presso il detto istituto scientifico e per soggetti sono generalmente adoperate le scimmie. Le scimmie possono essere immunizzate per brevi periodi di tempo con le inoculazioni del siero del sangue appartenente ad una persona che si sia guarita dopo un'affezione di paralisi infantile, oppure di individui il cui sangue produce l'immunità, nonostante che non abbiano mai sofferto la grave malattia. L'immunizzazione dell'uomo con l'inoculazione dei germi della paralisi

non è stata mai tentata, poiché tale sistema applicato agli animali ha qualche volta dato il risultato opposto, cioè ha prodotto il deprecato male.

Ecco una nuova macchina che fa aumentare la disoccupazione. È stata recentemente esposta a Chicago una macchina perfezionata, che raccoglie il cotone sui campi facendo il lavoro di sessanta persone. Quando essa passa sul cotone maturo, lo raccoglie con la medesima precisione che può adoperare la mano dell'uomo e lo deposita in un apposito recipiente interno. Per poter lavorare con que-



sta macchina anche durante la notte, l'inventore l'ha fornita di due potenti fari elettrici, che si accendono con la corrente sviluppata da una dinamo azionata dal motore della macchina stessa. Trattasi, a quanto si assicura, di un'ultima invenzione, che è costata pur troppo cara all'inventore, poiché egli ha dovuto impiegare sei anni di tempo per perfezionarla ed ha inoltre speso la bella somma di mezzo milione di dollari.

Chi avrebbe mai pensato che la radio dovesse consentire anche il ballo in aeroplano? Il primo aeroplano transcontinentale degli Stati Uniti, adibito al trasporto di passeggeri: tra le città della costa dell'Atlantico e quelle della costa del Pacifico, e viceversa, è stato fornito di un apparecchio radio-telefonico ad onde lunghe per la ricezione della musica destinata ai viaggiatori aerei che desiderano ballare, che viene appositamente trasmessa da una stazione radio incaricata di tale servizio. Numerose cuffie, fornite di un lungo cor-

doncino, sono a disposizione dei passeggeri; però le giovani coppie si devono accontentare di ballare a turno, una alla volta, data la mancanza di spazio per un maggior numero di coppie ed anche per evitare che i cordocconi si ingarbugolino. L'uso dell'altoparlante non è indicato durante il volo, poiché il rumore fatto dall'elicca non farebbe sentire bene, ma verrebbe il giorno in cui le eliche saranno silenziose ed allora la radio trionferà anche nelle cabine aeree, come ora trionfa in tutti i salotti privati.



La radio consente il ballo anche in aeroplano.

La vita di don Pasquale era divisa fra due sole passioni: la parrocchia e la radio. A quali altri divertimenti del resto il buon parroco avrebbe potuto sperare? Chi l'aveva conosciuto tempi addietro mai aveva potuto rendersi conto di quel cambiamento nel suo animo.

Ma che, don Pasquale, parroco di una piccola parrocchia su su, sperduta fra i monti della nostra gioiata alpina? Era uno scherzo, forse? Ma la realtà invece era proprio quella, e don Pasquale che era corso ad offrire la sua vita alla patria



nel momento del bisogno, durante il grigio-verde aveva imparato a conoscere l'anima semplice e buona, profondamente buona dei montanari.

Chiusa la parentesi della guerra, ritornato semplice sacerdote, aveva afferrato al volo l'occasione che si era presentata per ritornare in mezzo ad essi, ed aveva concorso a quel piccolo posticino fattosi libero in quella chiesa sperduta tra i monti, in sul finire delle pinnete, dove le nevi eterne quasi si fondono in una sinfonia di verde e di bianco coi pascoli alpini, colla compagnia della sorella, un poco più vecchia di lui e che non aveva voluto abbandonarlo.

E la sua vita non aveva avuto più da quel giorno che uno scopo: aiutare i suoi simili ed infondere ad essi, goccia a goccia, il pane della scienza e della religione.

Intelligenza ne aveva, e molta, sì da poter sperare, brigando un poco, in un rapido trasloco in città e magari anche per poter arrivare, chissà, a qualche grado elevato nella gerarchia della Chiesa. Ma don Pasquale non era tipo da inchinarsi per dei favori, e poi si era così affezionato ai suoi montanari nell'animo dei quali era così penetrato, da desiderare di star loro sempre vicino. Sorridente, con una parola buona per tutti, qualunque fosse il motivo che li spingeva a lui, cercava di alleviare le miserie altrui dimenticando le proprie, aiutato in ciò dalla sorella che gli era vicino anche lassù, e che se pur brontolava, nascondeva un cuore d'oro.

— La Provvidenza è grande ed ha centocchi, non due come noi mortali — diceva — e Dio ci renderà ad usura quanto noi diamo spontaneamente agli altri nel momento del bisogno.

Si sa: la vita lassù era dura e le privazioni non poche, specie nei lunghi mesi invernali, quando la

LA RADIO DI DON PASQUALE

neve scendeva imbiancando attorno attorno l'orizzonte. Allora don Pasquale si rintanava nella sua casetta addosso alla chiesa, passando giornate intere a leggere, non uscendo di casa che per celebrare la Messa e visitare gli ammalati. Poi la venuta lassù del nuovo medico, un giovane fresco di studi e di piacevole conversare, aveva rotto un poco la monotonia della sua vita, raggiungendo il massimo della gioia quando il dottorino si era fatto portar su dalla città un apparecchio radio, attorno al quale i due uomini passavano ore ed ore durante l'inverno.

Un apparecchio radio: tutto il suo sogno. Poter avere anche lui la sua radio per sentire la voce del mondo. Ma i suoi mezzi non erano tali da poterli permettere la realizzazione del suo sogno. E quando, accomiatandosi dal dottore dopo lunghe ore di sosta dinanzi all'altoparlante, gli stringeva la mano ringraziandolo, soleva dire:

— E poi vi è ancora qualcuno che può dubitare che l'uomo non sia creatura di Dio di fronte ad un simile miracolo!

E dentro di sé elevava un inno di ringraziamento all'Altissimo per avergli data una simile compagnia nella sua solitudine.

Poi, un brutto giorno, il dottorino lasciò il paese per ritornare in città. In un ospedale si era fatto libero un posto ed un amico l'aveva voluto presso di lui. Fu un colpo terribile per don Pasquale e nel duplice distacco egli vide tutta la bellezza di quanto stava perdendo. E per lunghi giorni i sentieri alpini e le colline attorno non risonarono del suo passo amico e della sua voce allegra.

Venne l'inverno: un inverno triste e duro. La neve scendeva senza sosta per giorni interi, ed il gelo della notte trasformava la montagna in una immensa lastra di ghiaccio sulla quale camminare era pericolosissimo. Una notte bussarono alla porta della parrocchia. Un montanaro ricoperto di neve



avvertì che lassù, in una baita, sperduta in cima alla montagna, un uomo stava morendo.

In un attimo don Pasquale fu pronto. Giunse in tempo a comporre nel sonno eterno la creatura che si stava spegnendo, confortò con la parola i familiari e riprese il

cammino nella notte ancora fitta, con il cuore più triste e l'animo più addolorato.

Alla mattina, alcuni montanari attirati dai lamenti, trovarono don Pasquale al fondo di un dirupo, colle gambe fraccassate ed il corpo straziato dalla caduta. Fu presto un accorrere da tutte le parti ed un'ora più tardi, composto alla meglio nella sua stanzetta, riapriva gli occhi alla vita.

Furono giorni di dura lotta colla morte. Alle varie fratture si era aggiunta una polmonite ed il medico disperava di poter ricondurre in vita l'ammalato. Poi la forte fibra la vinse sul male, e la guarigione ebbe inizio: lenta, eterna.

Gradatamente passò il male fisico ma aumentò per contro quello morale. La lunga immobilità lo opprimeva. Le settimane erano eterne ed i giorni non passavano più a malgrado delle continue visite dei



montanari che si scambiano continuamente colla sorella al capezzale dell'infermo.

Il suo dispiacere più grande, oltre quello di non poter adempiere alle funzioni sacerdotali, era quello causato dalla mancanza della voce amica della radio. Nella sua immobilità sentiva l'assenza della voce udita altre volte, ed il supplizio aumentava alla domenica mattina per il fatto di non poter sentire la trasmissione della Messa e la settimanale spiegazione del Vangelo. E di questo non faceva mistero a chicchessia.

Venne la primavera, e con essa la guarigione si iniziò più spigliata. Don Pasquale, aiutandosi colle grucce, poteva già scendere dal letto e godersi un po' di sole nell'angolo della finestra con di fronte lo spettacolo dei monti sui quali la neve cedeva il posto a larghe chiazze di verde che si ingrossavano sempre più.

Finchè un giorno la mulattiera venne riattivata e le comunicazioni col piano ripresero.

— Domani dovrò scendere in città, disse un giorno la sorella. Verranno tutti a tenerci compagnia, così sentirai meno la solitudine. Ho alcune cose da fare e non ritornerò che sabato sera sul tardi. Non attendermi. Ci rivedremo domenica. E non fare imprudenze, vero? —

Venne la domenica mattina. Un bel sole primaverile entrava dalla finestra aperta sulla montagna, e don Pasquale, accoccolato nella sua

poltrona, leggeva il breviario dicendo le sue preghiere. La sorella, ritornata nella notte, attendeva di là alle faccende, cantorellando a mezza voce. Di fuori, sulla piazza, i montanari usciti di chiesa si go-



devano il caldo sole chiacchierando. Ma don Pasquale non badava a loro preso com'era nella sua preghiera.

Ad un tratto alzò la testa dal libro e stette in ascolto. Un chiaro suono d'organo giungeva alle sue orecchie mentre un coro di voci cantava gli Inni del Signore. Sognavo? No. Una voce iniziava le sacre letture che giungevano a lui nitide e familiari. Anche la sorella si era tacuta, ed i montanari, fuori sulla piazza, avevano interrotto il loro parloitare.

Don Pasquale si alzò a stento e diede uno sguardo attorno. La porta della camera da pranzo era aperta ed era di là che provenivano il suono e le parole. Appoggiandosi alle grucce, più in fretta che poté, don Pasquale vi si diresse, e si fermò sulla soglia barcollando. Di là, troncheggiante sul tavolo, una radio iniziava nel silenzio e nella pace della luminosa mattinata l'Inno al Signore.

Tutto attorno a lui stava, e don Pasquale mandò un grido di gioia.



La sorella ed alcuni montanari gli furono presto d'attorno e lo rimisero a sedere. Nei loro volti abbronzati gli occhi brillavano di una gioia sincera.

Don Pasquale comprese. Compresse la devozione di tutte quelle anime semplici e buone e cosa esse avevano fatto per lui. E li accomunò tutti in un unico sguardo di tenerezza, incapace di pronunziar parola, mentre negli occhi due sottili lacrime di gioia brillarono per un istante.

JIM.

IL PIANETA PREFERITO

Il questivo era: Se dovete stabilirvi in qualche altro pianeta, quale scegliereste? Perché?

Da scolari e studenti d'ambo e terno i sessi è stato scelto, ad unanimità più tre, il pianeta Giove. «C'è, è certo che tutti i giorni saranno giovedì e quindi non ci sarà mai scuola». Considerato che il questivo è stato posto durante le vacanze, si vede con quale entusiasmo si pensi all'inizio del nuovo anno scolastico! Ma si sa: non si tratta che di una risposta scherzosa: a tutti

Conferenza del diavolo che mi ha risposto così. — Oh bella, in... Marte è Quale sarà? È buona. Anche l'Abb. R. 80991 di Napoli dice «Sceglierei Marte perché essendo esso il Dio delle guerre, il restantem te sarà subito parlare di diavolo».

Gino pure sceglie Marte per avere a sua disposizione tanti... Martini.

Vediamo ora chi andrebbe in Venere: Italicus suo: per essere venerato; Elena: per essere venerabile; Margherita perché da quell'impropagabile segno di bellezza potrebbe dirsi con maggior ragione «brutto muso!»; Piemontesina: «Perché il mattino sparce rose e al tramonto insegna a sparare ed a sopportare e sono rose queste ultime che insegnano anch'io! Un... predestinato dal destino fatale mi dice: «La tua sposta è superflua. Ti basti sapere che vado cercando l'anima geniale e che io mi chiamo... Venerio Fontanesi».

La Luna è poco lunatico è cercato da Elena, Gattina sognatrice, Campanula, Ettore Bello, Giacinto Omodei.

Tu sai sì stabilire sulla luna e perché colà non ci fosse la bollata della lare elettorale.

In queste risposte è del difetto xè nel momento... La luna non è un pianeta!

E così è per chi mi cerca il Sole, è non suo però.

Nettuno è cercato da Giovanni Picchi: «Essendo il più lontano non arriverebbe a colpirmi la mano dell'ossessore». Cito mio: il mio... potrei arrivare al pianeta Nettuno e per cercare dal binchetto Luciano Bigazzi e per restare sempre... ai bagni a Sigenella, la quale sta a Calliana (frossetto), e mi ha risposto in giorni di caldo eccessivo, sceglerebbe Urano perché il più lontano dal Sole.

Di genere... misto sono le risposte dei seguenti: Raffaele Bigazzi: il Pianeta della fortuna per comparsi subito; Ottaviano Bigazzi che in quei giorni aveva fatto la prima Comunione; e La Pianta del Vesuvio per vivere in santità; Speranza, però il pianeta della fortuna «per vivere fino agli anni 80 per avere il trionfo sui miei nemici, successo nelle imprese... terno sicuro».

Il Pianeta della fortuna è pure cercato da: Radiocollorista, Altino Leni, Cosetta Martinacci, Maruccina.

Pesco selvatico non sa decidersi. O nel pianeta che piace a me ed essendo finitina, resterà sulla terra per... anni ancora. Colonna Pino: «Il più prossimo alla terra per riudire ancora la gentile voce dell'annunciatrice di Milano». Pira Boro è un po'... lunga nel cercare un pianeta abitato dai gatti e quindi da me... che come ho detto non li ho in compagnia! E perché è stato cercato da parecchi il Pianeta della fortuna, Piemontesina me lo manda addirittura stampato su carta verdolina. C'è un'incisione con due sposini che non vi dico ed un Tizio che li guarda con aria inibente. Vi prego di leggerlo attentamente perché vale tutte le risposte del Concorso.

MARITATA.

«Nel più bello dei vostri giorni sovente inquietuline vi tormenti e vi rende malinconica. Bisogna dar passo a tutti i dispiaceri che potete aver. Voi desiderate notizie che tarderanno ad arrivare, ciò vi farà moltissimo piacere, con tutto ciò non vi fidate di nessuno, perché ve ne saranno assai che vi loderanno. I piaceri che avrete vi faranno scordare le pene passate, vivrete fino agli anni 86».

«Giacate 6 33 63 90».

La lettrice maritata è avvisata.

Il più bello dei giorni sarà tormentato assai dall'inquietudine e dalla malinconia. Figuriamoci gli altri giorni meno belli! Le notizie desiderate non arrivando daranno moltissimo piacere, «con tutto ciò» non

si fidò di nessuno per via delle lodi che riceverà! Tutte queste delizie dureranno 86 anni e ma è potrà giurare la quaterina e la vincita desiderata tarderà ad arrivare: ciò farà moltissimo piacere.

E questo si chiama «Pianeta della fortuna». Ve ne darò uno anch'io!

Maritate, maritati, da maritare e generi e suocere relativi.

Nel più bello dei vostri giorni dogni settimana, aprerete il «Radiocorriere» l'inquietudine vi tormenta e la lettura del Radiocorriere vi rende malinconici e lacrimanti. Bisogna dar passo a chi lo scrive e vi procura tanti dispiaceri misti.

Voi desiderate un premio che tarderà ad arrivare, ciò vi farà moltissimo piacere. Con tutto ciò non vi fidate di me perché spesso volte non vi risponderò mai. I piaceri che quindi potete avere vi faranno scordare che mi vorrete bene fino agli 86 anni (vi compresi) e 21 e tutti di bisestili, non potendo farvi di più. Ad otto di ciò

Giacate 18 23 56 86

darandovi il 10 per cento sulla perdite.

Le risposte ricevute non sono troppo originali, tuttavia premiero: Maria - Argo - Giacomo Davolio Marani - Luciano Bigazzi - Selenella - Piemontesina.

ONDE CORTE

Lucciolina. - Sono bella conquistata dalla prima lettera e comprendo quanto tu mi confidi: «Può una donna... una vera donna, rinunciare alla maternità senza pianto?» Dico la tua grande simpatia a Mammina senza bambini, come te fine e deliziosa e come te non tanta molesta... con la stessa nostalgia! Ti ringrazio per le parole buone e ti saluto con affetto insieme a tuo marito.

Babbo. - «E' un padre che ti scrive e che non può restare insensibile a così accanita richiesta. Mi dispiace di non essere colui che certo poco potrebbe proccacciare, ma ti prego di non tenerlo a cuore come la mia; sia col piccolo dolo in via alla piccola malattia il mio più caro augurio». Grazie tanto amico! Nelle stesse tue parole c'è una preghiera. Tu anche a questo non crederei, ma io ti dico che la povera malinconia è ormai così vicina a Dio, così vicina, che le tue parole la sfiorano leggermente e vanno più in Alto il pensiero è breve.

Generaletta. - «Non posso compiere i miei vent'anni non un rimaso». Nell'ultima ti ho detto che ti voglio bene come ad un buon uomo e questo, esplicito, mi pesa sulla coscienza. E per due pagine continue col rimorso. Ti alleggerisco subito la coscienza dicendo che siccome, data la mia età, potrei essere tuo nonno, mi hai invece fatto tanto piacere perché «era per dirti che sei fra le persone a cui voglio più bene. Hai capito? Capito, sì: ed è per questo appunto che ti ringrazio. E proprio come tu lieti un bel ricordo che il giorno stesso del tuo compleanno il Rex parte per il primo viaggio. Pipolina mia, abbi pazienza se non hai tanti denari per far molto bene. Con i tuoi modesti guadagni di sartina lo fai; ne fai anche con le tue lettrine sincere, ingenui e, soprattutto, buone.

Margherita. Pravo un vero dispetto: «L'aver confessare che tu sei quasi adorabile. Ci sarà magari chi confederando ti toglie il «quasi». Io a questi eccessi non giungo ed a te importa proprio nulla sapere che non ci giungo mai. Sono contentissimo a dirti che hai ragione anche in ciò. Ed ora ti ringrazio delle istantanee ricevute allora e del ritrattino della sorellina graziosina con la dedichia al brutto muso... senza diminutivi e tanto meno vezzeggiativi.

Anita. - Grazie. Pubblicherò la graziosa istantanea. E poiché hai un fidanzato che ti sorride e molte speranze per l'avvenire, addoroti al tuo arrivo e ti faccio mille auguri. «Se permessi uno anche a me: quella di ricevere fra non molto una lettera che dica: Ho un maritino che mi adora».

Luinuccia. - Intanto comincio bene. E come le quante quante nuove arrivate e quanti nuovi arrivati dovrei salutare, ringraziare! E gli uomini? I pretali hanno un profumo che penetra e che commuove... Per ora grazie a tutti.

CONCORSO A PREMI

Vi chiedo sempre risposte originali. La richiesta dà origine ad un singolare concorso. Questo:

SIATE ORIGINALI!!

Ci son tanti modi per esserlo. Trovatene uno! Premierò i dodici invii più originali. Indovinate a Ballo di gatto. Radiocorriere. Torino. (Vi raccomando di non cercare di essere originali non affaticando sufficientemente gli invii!). Tempo tre settimane.



Ilia e Flavia nel prato a Serrada.

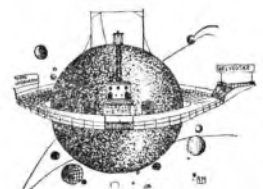

È noto come gli scolari attendano invece con grande impazienza che l'inizio dello scuola venga a liberarli dall'oppressione delle vacanze estive!

Spiratina sceglie pure il pianeta Giove, perché di questo si crede...rebbe per partecipare al concorso. Le lumine vita. Giove il giovine... per essere giovine e, presumendo che sarà forse troppo affollato dai simpatizzanti del giovedì, andrebbe nella Luna, perché non dovrebbe sbarcare il lunario, ma il terrario.

Dopo Giove il più cercato è Saturno. Si vede che l'affare dell'anello e delle nove lune affiora le simpatie.

La bimboletta Maria interessata dalla domanda risponde: «Saturno perché nutrei sempre ginocce col cerchio!». Mercedes mi schizza il pianeta con la firma... animata e dice, in rima, che essendoci là potrebbe pur starci lei. Anche questo è una licenza molto poetica!

Arpo mi manda un bel disegno, che pubblico, accompagnato da uno scritto troppo lungo. Si vede che è «Saturnogrammi» si pagano due soldi il chilometro! Giannatario Leonardo dev'essere un appassionato per i luoghi di bellezza, perché sceglie Saturno «essendo caratteristiche per i suoi sette colori di luce». Temo però che colà riesca assai difficile conoscere le segnalazioni per la circolazione stradale!

Una del «Radiocorriere» dice: «Sceglierei senz'altro Saturno perché nel suo anello più starci benissimo Ballo di gatto». Infatti mi dà l'anello con dentro la mia sigla. A me viene un po' il dubbio che l'amica spera che detto anello sia fatto a modo scrotonio, diversamente non saprei capire la risposta. Una che non firma. Sarebbe così al settimo cielo e poi siccome sarei il podestà di Saturno ed essendo io un po' balbuziente, direi ai concorrenti: «Se...» ritorno ed io prima arrivata avrei la desiderata risposta.

La spiegazione è un po' tirata, ma fa niente!

Lupus montis ha pur lei una bella... tiratura: «Saturno, perché a lui è dedicato il giorno in cui sono al di là di «Radiocorriere»...». Anche Madonna Agnese sceglerebbe tale pianeta perché, secondo il sistema Tolomeo, sarebbe al settimo cielo. Enzo Giardina disegna Saturno con l'anello in modo in pista per le corse d'automobili. I disegni sono tempo al di là di tratto sottile per poterli riprodurre.

Il pianeta Marte ha qualche amico. Giacomo Davolio Marani dichiara: «Ho sottoposto la domanda al Presidente della



IL VOLO DELL'AQUILOTTO

Sotto l'egida dell'ala materna, l'aquilotto inizia i suoi primi voli, mirando alle altitudini dove unica può spaziare la sua possente famiglia.

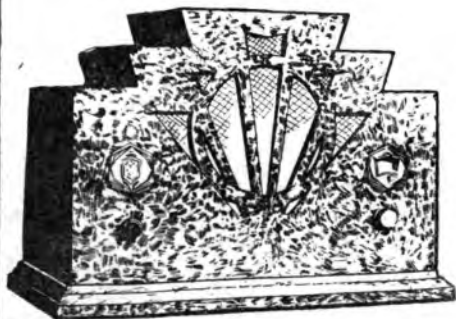

Il **Crosley Baby**

Il superlativo 5 valvole continua la sua ascesa per la sua indiscutibile superiorità.

Lire 1260

Tasse comprese escluso l'abbonamento alle radioaudizioni

RADIO CROSLY ITALIANA VIGNATI MENOTTI
LAVENO - Viale Porro, 1

RADIOFORARIO

I radiodilettanti trasmettenti americani hanno celebrato il ventesimo anno della loro esistenza. Infatti è stato nel 1912 che il Governatore americano li ha riconosciuti ed ha precisato i loro compiti, il numero di trasmettenti dilettanti, in America, supera i 30 mila e la loro associazione è la « American Radio Realy League ».



Le autorità cinesi hanno deciso l'installazione di due radio-fari, una nella punta dell'isola Shouei-shan, all'imboccatura dell'Yang-Tsi-Kiang, e l'altra a Gutzloff, sulla strada di Schiang, all'ingresso dell'Yang-Tsi. Sono i due primi radio-fari cinesi ed avranno una potenza rispettivamente di 700 e 500 watts.

È alto studio un nuovo codice internazionale destinato a facilitare lo scambio di consigli tecnici da una nazione all'altra o fra una nave e una stazione costiera. La elaborazione di tale codice è lunga ed esso non potrà venire messo in pratica che nel gennaio del 1934.

I lavori per la stazione di Namsk, in Russia, sono quasi terminati e la sua inaugurazione, con la potenza di 500 kw, avverrà entro il mese di ottobre.

Si è riusciti a fabbricare un « audionometro », apparecchio per misurare l'udito. Si tratta di un semplice pick-up con cassetto sul quale si collocano dei dischi che danno una serie di cifre su un tono di intensità decrescente.



Si studia intensamente il problema della radio nelle miniere. Sinora si è giunti a comunicare anche da punti situati a 300 metri di profondità. La ricezione con un apparecchio a tre bobine munite di antiparallele è stata chiara e la « terra » era fornita da una delle rovine vicine. Nell'Yorkshire, si procede ad installazioni radiofoniche minerarie sempre più estese. In altre miniere si proseguono gli esperimenti durante i periodi di riposo perché sono necessarie infinite speciali precauzioni, dato che la minima scintilla può costituire un grave pericolo, e gli apparecchi ricevitori sono chiusi in dispositivi brevettati per eliminare i pericoli di ogni esplosione. La trasmittente è situata all'imboccatura dei pozzi; le antenne hanno un'altezza di una decina di metri e la potenza è di 0,25 kw.

RADIOINDISCREZIONI

Fra i liberi collaboratori della « Aktuelle Abteilung » (sezione programmi di attualità) della Paulshaus di Berlino si è costituita un'Associazione professionale alla scopo di rendere possibile la libera collaborazione a qualunque tempo. L'Associazione sottoporrà al direttore della Sezione le proposte che verranno esaminate e discusse da entrambe le parti. La percentuale dei programmi di attualità salirà inoltre dal 4,5 al 2 %.



La stazione 7 ZL di Hobart (Tasmania) ha fatto una trasmissione fuori dall'ordinario diffondendo l'opera Maritimo di Vincent Wallace, rappresentata sulle rive del fiume Derwent, dove il compositore si ispirò quando quella località era ancora deserto e selvaggia. Fu una trasmissione ricchissima di colore locale!

La nuova stazione egiziana di Abu-Zuabul comincerà tra giorni le sue prove di trasmissione con una potenza di 10 kw, ma non entrerà in attività che al principio del prossimo anno. La stazione sarà collegata per cavo al Cairo.



L'orchestra litigiana della radio ungherese ha eseguito, in un cabaret di Budapest, dieci vecchi canti minori dei quali gli ascoltatori dovevano individuare titolo ed autore. Il primo premio consisteva in una botte di birra.

La HAVAG, società radiofonica austriaca, in collaborazione con la Selenophonia, sta preparando un film sonoro che illustra l'attività radiofonica in Austria e ci dà un'immagine di quanto avviene dietro le quinte del microfono.



Recentemente, i marinai di Rotterdam e di Amsterdam scoppiarono per una questione salariale. Il capitano del transatlantico Rotterdam, per evitare un ammutinamento, sbarcò i suoi passeggeri a Brouhage e si diresse quindi a Southampton, ma l'equipaggio si ribellò. Il comandante cominciò per radio con il Sindacato dei marinai olandesi il quale consisteva

all'equipaggio di fare il proprio dovere ma esso non obbedì all'ordine. Allora il comandante, sempre per evitare l'arrivo soccorsi militari e un rimpatriatore partì immediatamente tenuto fucilieri di marina che ristabilirono l'ordine.

La radiofonia scolastica, in Inghilterra, si sviluppa notevolmente benché soffra dell'inesperienza tecnica degli istatori e delle istitriche. Per ovviare a tali difficoltà, il Consiglio centrale della Radio scolastica ha deciso di unificare i ricevitori usati dalle scuole britanniche in modo che la formazione tecnica del personale insegnante si possa ottenere più facilmente.



La radio nei treni della linea Alsea-Longford si è molto migliorata e speriamo allargare il servizio in tempo le fermate onde i viaggiatori si possano preparare a discedere.

I dirigenti della radio sovietica vorrebbero portare l'uditoro alla passione della musica moderna ripubblicando, ma un'inchiesta, condotta intelligentemente e severamente, ha dimostrato che l'80 per cento dei radiofonisti russi sono ancora per la musica classica e tradizionale. Ad ogni modo la radio sovietica ha organizzato tutta una settimana di propaganda per la musica moderna.



Anche la Francia si mette sulla via della radio scolastica. Il Sindacato Nazionale dei Maestri ha deciso di interessarsi della cosa ed ha ottenuto che ogni sabato la Torre Eiffel trasmetta una mezz'ora di radio-scolastica ad uso di esperimento. La prima parte sarà musicale per giudicare degli effetti sugli alunni dei diversi tipi di musica. La seconda parte, originale e interessantissima, consisterà in un giornale scolastico redatto dagli alunni stessi.

L'esploratore polare Nihar Byrd ha ottenuto la licenza di costruire una sua stazione trasmittente negli Stati Uniti.

Dopo l'esempio della radio spagnola, anche la radio ungherese ha messo a disposizione degli abbonati qualche ora alla settimana per comunicazioni private.

La stazione recentemente installata in Egitto a Tel-Aviv è finanziata dalla Missione svedese. Oltre alla sua trasmittente che lavorerà su 535 metri, comprenderà anche una stazione ad onde corte che farà emissioni su 50 metri. Tale stazione farà propaganda simultanea in ebraico e in inglese. Vi saranno anche trasmissioni arabe. Quelle ebraiche si rivolgeranno alle comunità israelitiche del mondo intero e daranno reportages dai luoghi santi, il Muro delle Lamentazioni, ecc. Gli Stati Uniti hanno già preso disposizioni per ritrasmettere i più importanti di questi reportages religiosi.



L'America non è il paradiso per gli artisti che aspirano al microfono. Ben 3000, dopo aver passato un severo esame di ammissione, sono stati iscritti nei registri della N. B. C. o della C. B. S. ma da mesi (e anche da anni) attendono di essere chiamati al lavoro. Altri, farendosi loro sperare una scrittura, si offrono di esibire qualsiasi numero, una sera, e poi non sentono parlar più di niente!

In virtù delle ultime decisioni del Governo belga, le stazioni private provinciali a debole potenza, non avendo un'autorizzazione in piena regola, sono state chiuse.



La polizia di Londra ha realizzato un nuovo sistema d'azione per lottare contro i banditi in automobile la cui avidità e il cui numero diventano giorno per giorno più preoccupanti. Il progetto consiste nell'uso della radio su larga scala e nel suddividere intelligentemente le forze di polizia. Una nuova potentissima stazione trasmittente sostituirà quella di Scotland Yard e in ogni commissariato vi saranno stazioni di minore importanza. In tal modo, ogni spietato potrà essere avvertito nel giro di cinque minuti su qualsiasi avvenimento ed avrà conoscenza di tutte le indicazioni in possesso del Centro. Le automobili munite di ricevitore potranno avere le indicazioni nel giro di un minuto e, per facilitare le comunicazioni, sarà usato il linguaggio Morse. Le lunghezze d'onda trasmesse segrete e le vetture poliziesche e i camion di trasporto potranno raggiungere anche i 120 chilometri all'ora. Gli agenti speciali saranno vestiti in borghese e difficilmente distingueranno le loro vetture da quelle dei privati.



Suoni e voci umane sono trasmessi
dagli apparecchi radio RCA con
tale perfezione da giustificare la
loro grande rinomanza.

CARMEN MELIS



PHONOLETTE RCA

RADIOFONOGRIFO
CON CIRCUITO SUPERETERODINA

8 valvole delle quali 3 schermate e 2 di
supercontrollo. Dispositivo per la regola-
zione dei toni. Altoparlante elettrodinamico.
Nuovissimo tipo di pick-up ad inerzia.

In contanti L. **3525**

A rate: L. **705** in contanti e 12
effetti mensili da L. **250** cadauno.

(Valvole e lasse governative comprese)

PRODOTTO NAZIONALE

SUPERETTE RCA in contanti L. **2075**

CONSOLETTA RCA in contanti L. **2400**

*Nel prezzo segnato non è compreso
l'impatto d'abbonamento alle
radioaudizioni.*



**COMPAGNIA GENERALE
DI ELETTRICITÀ**

SUPERTRASMISSIONI

Roma-Napoli - Ore 20,45: Amica,
dramma lirico in 2 atti di P.
Mascagni, diretto dall'autore.

Bolzano - Ore 20,50: Lohengrin,
opera romantica di R. Wagner.

DOMENICA

9

SUPERTRASMISSIONI

Bucarest - Ore 19: Don Giovanni,
opera in 3 atti di W. A.
Mozart.

Langenberg - Ore 20: Fidelio,
opera in 2 atti di L. Beethoven
(dalla Studio).

**MILANO-TORINO-GENOVA
TRIESTE-FIRENZE**

Milano: ke. 905 - m. 231,4 - kw. 7
Torino: ke. 1006 - m. 253,7 - kw. 7
Genova: ke. 959 - m. 312,8 - kw. 10
Trieste: ke. 1211 - m. 247,7 - kw. 10
Firenze: ke. 598 - m. 601,7 - kw. 20

9,40-9,55: **Giornale radio.**

10-11 (Trieste): **Messa cantata** dalla
Cattedrale di San Giusto.

10,35 (Firenze): **Seni prof.** Tito
Poggi: Consigli agli agricoltori.

10,45: **Consigli agli agricoltori:**
(Milano): Dott. Giuliano Basso -
(Torino-Genova): Dott. Carlo Rava.

11 (Milano - Torino - Genova -
Firenze): **Messa cantata** dalla chiesa
della SS. Annunziata di Firenze: **Messa**
a 4 voci virili, op. 172 di G.
Reuberger.

11 (Trieste): **Consigli agli agricol-**
tori: Dott. Morandini.

12-12,15: **Spiegazione del Vangelo:**
(Milano): Padre Vittorio Facchinetti -
(Torino): Don Giovanni Fino -
(Genova): Padre Valeriano da Fi-
nale - (Firenze): Mons. Emanuele
Magri.

12,30-14,30: **Concerto varietato:**
1. Heissiger: *Il mulino della ruc-*
cia, ouverture; 2. Ferraris: *Due*
chitarre; 3. Banzato: *Serenata bar-*
tesca; 4. Musorsky: *Gopak*; 5.
Demesserman: *Una festa ad Ava-*
njuz, fantasia; 6. Valente: *E tu*
non torni; 7. Casla: *Histoire d'un*
piercet, fantasia; 8. Burgmuller:
Duetto amoroso; 9. Puccini: *Turand-*
ot, fantasia; 10. Mariotti: *Marinca*;
11. Stolz: *Alzavola*.

13: **Segnale orario ed eventuali**
comunicazioni dell'E.I.A.R.

13: **Concerto di musica brillante.**
Negli intervalli: **Notizie sportive**
e trasmissione del Premio Ju-
ckey-Club dell'Ippodromo di
S. Siro.

18,15: **Giornale radio - Risultati**
e classifiche delle partite di calcio
di Divisione nazionale e degli altri
principali avvenimenti sportivi.

19: **Comunicazioni del Dopola-**
voro e risultati delle partite di cal-
cio di Prima Divisione: Gironi A, B,
C, D, E, F.

19,5-20 (Milano - Torino - Genova -
Firenze): **Dischi.**

19,5-20 (Trieste): **QUINTETTO:** 1.
Rapsodia turca; 2. Acher: *Por-*
pora; 3. Pennati-Malvezzi: *Can-*
ta trieste; 4. Wilezjnsky: *E pol.*; 5.
Vallini: *Tanburino*; 6. Verdi: *Fat-*
staff, selezione; 7. Jovic: *In bar-*
chetta; 8. Baracchi: *Contrabb-*
diati.

STAGIONE LIRICA DELL'E.I.A.R.
ROMA - NAPOLI
Ore 20,45

AMICA

DRAMMA LIRICO IN DUE ATTI DI PIETRO MASCAIONI

CONCERTO VOCALE ED ORCHESTRALE

LE MASCHERE

SINFONIA (orchestra) - PAVANA (voce Serricelli e orchestra)
FURLANA (coro e orchestra)

INNO AL SOLE

(Coro e orchestra)

DIREZIONE DELL'AUTORE

12,30: **Segnale orario ed eventuali**
comunicazioni dell'E.I.A.R.

20: **Giornale radio - Notizie spor-**
tive - Dischi.

20,45:

Concerto sinfonico vocale

diretto dal M^o Ugo Tassin

col concorso del soprano Luisa
Lucini, della pianista Dautche
Kourteva, del tenore Cristy So-
ri e del basso Costantino Percy.

Parte prima: dedicata a mu-
siche di Giuseppe Verdi:

1. *Nabucodonosor:* a) Sinfonia,
b) Coro d'Introduzione, c)
Pregiera di Zaccaria (basso
Costantino Percy).

2. *I Lombardi alla prima Cro-*
ciata, terzetto (soprano Lu-
isa Lucini, tenore Cristy So-
fari, basso Costantino Percy).

3. *La forza del destino:* a) Sin-
fonia, b) Scena della vesti-
zione (soprano Luisa Lucini,
tenore Cristy Solari, basso
Costantino Percy)

Negli intervalli: **Conversazione**
di Salvador Gulla - **Notiziario**
teatrale.

Parte seconda:

1. Glinkowski: *Dal* e *Concerto*
per pianoforte e orchestra,
1^o Tempo (solista Dautche
Kourteva).

2. Bach: *Aria* per archi.

MILANO - TORINO - GENOVA - TRIESTE - FIRENZE
Ore 20,45

CONCERTO SINFONICO VOCALE

CON LA PARTECIPAZIONE DEI SEGUENTI ARTISTI.

Pianista DOUTCHE KOURTEVA - Soprano LUISA LUCINI
Tenore CRISTY SOLARI - Basso COSTANTINO PERCY

3. Rimsky Korsakof: *Suegou-*
rotchka, suite; a) Introdur-
zione, b) Danza degli ucreni,
c) Coraggio, d) Danza
dei buffoni.

4. Weber: *Oberon*, ouverture,
23: **Giornale radio.**

ROMA - NAPOLI

Roma: ke. 680 - m. 441,2 - kw. 50
Napoli: ke. 941 - m. 310,8 - kw. 1,5
ROMA ONDE CORTI (2 R): ke. 11,811
m. 25,4 - kw. 8

10,15 (Roma): **Notizie.**
10,30 (Roma): **Consigli agli agri-**
coltori.

10,45 (Roma): **Lettura e spiega-**
zione del Vangelo (Padre dell. Do-
menico Franzè).

11: **Trasmisssione dalla chiesa del-**
la SS. Annunziata di Firenze: **Messa**
a 4 voci virili, op. 172, di G. Rhein-
berger.

12-12,10 (Roma): **Amminicrati**
di sport e spettacoli.

12,30-14: **CONCERTO STRUMENTALE**
(Radio-Settella): 1. a) Glusian: *Rap-*
sodia negra; b) Offenbach: *La figlia*
del tamburo maggiore, fantasia; c)
Rosali: *Corciulla*, passo doppio; d)
Caslar: *Quel mottetto che mi piace*
tanto; 2. Pizzi per saxofono esi-
gniti da Cesare Maltrucci: *Duelli*
comici; 3. a) Kofelbey: *Nella terra*
magica d'Egypto; b) G. Strauss: *At-*
teggia di studenti, suite di valzer;
c) Straffilli: *Strade*; d) Hamud: *Va*
piano.

13,30: **Segnale orario - Eventuali**
comunicazioni dell'E.I.A.R.

16,15 (Napoli): **Bambinopoli - Bol-**
lettino meteorologico - Radio-sport.

17-18,15: **CONCERTO VOCALE E STRU-**
MENTALE. - Nell'intervallo: **Notizie**
sportive.

19,25 (Napoli): **Cronaca dell'idro-**
pporto - Notizie sportive.

19,30: **Notizie sportive: Risultati**
delle partite di calcio di I Divisione
(Gironi E, F) - **Comunicati del Do,**
polavoro - Notizie.

20: **Segnale orario - Eventuali co-**
municati dell'E.I.A.R. - Musica ri-
prodotta.

20,30: **Notizie sportive.**

GRATIS

spediamo gratuito sulle VENE VARICOSE
con catalogo, indirizzandoci per prendere da te
le stivali, le calze, e presal delle nostre

CALZE ELASTICHE

CHE NON DANNO NOIA ALCUNA
Uniche senza cucitura, fabbricate su mi-
sure anche normali, portatissime, morbissi-
sime, riparabili, lavabili. Fabbriche di calza
elastica - G. ROSSI - Via TITO, 45 - dir.
di S. MARGHERITA LIGURE.



DOMENICA

20,55: Amica in due atti. Musica di PIETRO MASCAGNI. Ediz. Sanzogno, diretto dall'Autore.

Personaggi: Anna - soprano Valeria Manna Gioppa; Tenore Giuseppe Taccani; Rinaldo - baritone V. Gianfranceschi; Maddalena - soprano Bianca Bianchi; Cammie - basso Franco Zaccarini.

Nell'intervallo fra i due atti: Guido Puccini e Note di viaggio; Tra i Lapponi della Tundra.

Dopo l'opera: CONCERTO VOCALE E STRUMENTALE

- 1. Mascagni: Le maschere; a) Sinfonia (orchestra); b) Prætorius (Tenore A. Scudafalò e orchestra); c) Furtiva (coro e orchestra). Direttore d'orchestra Maestro PIETRO MASCAGNI. Maestro del coro: EMILIO CASAROLI. 22,55: Ultimo notizio.

BOLZANO

Ke. 815 - m. 388,1 - kw. 1

10,30: Musica religiosa riprodotta. 11-11,30: Doll. B. Toma; a) Consigli pratici agli agricoltori. 12,30: Segnale orario - Eventuali comunicazioni dell'E.I.A.R. - Pio Gallari; Notiziario sportivo. 12,55-13,15: Musica teatrale e sinfonica riprodotta. 17: Concerto varietale. 17,55-18: Notiziario sportivo. 20,20: Comunicazioni del Dopolavoro.

20,30: Segnale orario - Eventuali comunicazioni dell'E.I.A.R. - Radio-sport - Dischi. 20,50: Trasmissione dal Teatro Civico di Bolzano:

Lohengrin Opera romantica in tre atti. Parole e musica di R. WAGNER. Edizione Biscardi. Maestro Direttore e Conduttore: F. Prigent nel 43° anno. Negli intervalli: Notiziario teatrale e varietà. Alla fine dell'opera: Giornale radio.

20,50: Trasmissione dal Teatro Civico di Bolzano:

Lohengrin Opera romantica in tre atti. Parole e musica di R. WAGNER. Edizione Biscardi. Maestro Direttore e Conduttore: F. Prigent nel 43° anno. Negli intervalli: Notiziario teatrale e varietà. Alla fine dell'opera: Giornale radio.

20,50: Trasmissione dal Teatro Civico di Bolzano:

Lohengrin Opera romantica in tre atti. Parole e musica di R. WAGNER. Edizione Biscardi. Maestro Direttore e Conduttore: F. Prigent nel 43° anno. Negli intervalli: Notiziario teatrale e varietà. Alla fine dell'opera: Giornale radio.

20,50: Trasmissione dal Teatro Civico di Bolzano:

Lohengrin Opera romantica in tre atti. Parole e musica di R. WAGNER. Edizione Biscardi. Maestro Direttore e Conduttore: F. Prigent nel 43° anno. Negli intervalli: Notiziario teatrale e varietà. Alla fine dell'opera: Giornale radio.

PALERMO

Ke. 512 - m. 524,5 - kw. 3

10,25: Spiegazione del Vangelo (Padre Benedetto Caronia). 10,40: Musica religiosa. 11,5: Doll. Biscardi; Consigli agli agricoltori. 10,45: Giornale radio. 13-14: Musica riprodotta. 13,30: Segnale orario - Eventuali comunicazioni dell'E.I.A.R. - Bolllettino meteorologico. 17,30-18,30: Dal Tea Room Olympia - Quartetto Sunny Band.

20: Comunicazioni del Dopolavoro - Giornale radio. 20,20: Notizie sportive. 20,30: Segnale orario - Eventuali comunicazioni dell'E.I.A.R. - Dischi. 20,55:

Concerto sinfonico

diretto dal M.^o A. LA ROSA PAROLI.

- 1. Rimski-Korsakoff: Scheherazade, suite sinfonica. G. Longo; e S. Giovanni degli Eremiti nella poesia moderna, conversazione. 2. Martini: Rapsodia (1^a esercuzione a Palermo). 3. Marinuzzi G-minuti: Tardante. 4. Casella: Il coarvento veneziano, frammenti sinfonici. 22 (circa): GAZZONI DI VARETTA 1. a) Marfili: Mi diletta sì, b) Nicolò: Napule scelleto (Tenore Massimo La Palma); 2. a) Donizetti: La gaita farata, b) Vienna: Danca canzone (soprano Margia Levial); 3. a) Murolo: Si fa così, b) Spertini: Te lo faccio su misura (comico Paris). 22,55: Ullime notizie.

BARI

Ke. 1112 - m. 289,4 - kw. 20

10,45-10,45: Musica religiosa riprodotta. 13: Bolllettino meteorologico. 13,45: Giornale radio. 13,10-14: Concerto in MEMORIA LEGGERA; 1. Sola: Piccola fiore d'Urania; 2. Chiappi: Eterni gioielli; 3. Chiappi: Lullina lullata; 4. Balz Chiappi: Torna Corchia; 5. Balz Chiappi: No me curata pena; 6. Casali: Piore; 7. Gallari: Barriere; 8. Lazzaro: Gugliu; 9. Nino: Se non mi vuoi bene. 20,30: Notiziario sportivo - Giornale radio. 21: Segnale orario - Eventuali comunicazioni dell'E.I.A.R. 21,25-22,30:

Concerto variato

- Parte prima: 1. Cosa: Marcha zingaresca. 2. a) Mozart: Le nozze di Figaro, e E giunse allui il mosciulo; b) Puccini: Gianni Schicchi, e O mio habbino caro. (Soprano Bianca Pinzi). 3. a) Puccini: Tosca, e Recondite armonie; b) Puccini: Tosca, e E Incan in stetto. (Tenore Leonardo Amosca). 4. Rossini: La Cenerentola, sinfonia. Parte seconda: 1. Adam: Le maschere di Norimberga. 2. Puccini: a) Butterfly, e Un bel di vedremo; b) Mounet Lescaud, e In quello trine morbide. (Soprano Bianca Pinzi). 3. a) Puccini: Turandot, e Non pianger Lili; b) Turandot, e Nessuno dorma. (Tenore Leonardo Amosca). 4. Mascagni: L'amica Fritz, duetto. (Tenore Leonardo Amosca, soprano Bianca Pinzi). 5. Verdi: Arolo, sinfonia. 22,30: Musica da ballo riprodotta. 22,55: Ullime notizie.

PROGRAMMI ESTERI

LE STAZIONI SONO DISPOSTE IN ORDINE DI NAZIONALITA'

AUSTRIA

VIENNA Ke. 580 - m. 517,2 - kw. 15 0,12: 16: Conversazione. 18,20: Trasmissione da Eisenstadt di un concerto orchestrale a corale - 18: Conversazione - Spirito e corpo - 18,30: Otto Emmerich-Groh legge delle sue opere. 19: Concerto vocale di scholara popolare. 19,50: Segnale orario - Notiziario - Meteorologia. 20: Nestroy: La fanciulla del sobborgo, farsa in tre atti - 21,55: Notiziario - Meteorologia. 22,15-24: Concerto di musica brillante e da ballo.

BELGIO

BRUXELLES I (Francese) Ke. 580 - m. 509,3 - kw. 15 18: Concerto del trio della stazione. - 19: Dischi. 19,15: Conversazioni su Arthur de Greef, musicista belga. 19,30: Léon Lévy: Les arcades de Bruc, bozzetto radiofonico. - 19,50: Concerto di musica riprodotta. - 20,15: Conversazione religiosa. - 20,30: Giornale parlato. - 21: Concerto dell'Orchestra sinfonica dell'N.R. diretta da Jean Kumpis - Compositori di Arthur de Greef: 1. Suite orchestrale; 2. Due melodie per soprano; 3. Concerto per piano e orchestra - Intervallo Luvville: Manduciammi i drosselli, bozzetto radiofonico. Continuazione del concerto 1. Antiche canzoni belgiche per orchestra; 2. Tre melodie per soprano; 3. Canzone per orchestra. 22: Giornale parlato. - 22,10: Trasmissione di un concerto dalla Sala Membrin di Anversa.

BRUXELLES II (Fiamminga)

Ke. 483 - m. 317,8 - kw. 15 18: Trasmissione di un concerto di musica da ballo. 18,15: Bolllettino sportivo. - 19: Concerto di un'orchestra di mandolini. - 19,30: Concerto della piccola orchestra dell'N.R. diretto da Leemans. - 20,15: Conversazione religiosa. - 20,30: Giornata parlato. - 21: Concerto dell'orchestra dell'N.R. diretto da Charles Walpot e arte per tenore: 1. Sosa: La campana delle Iherbi; 2. Furbach: Bionde di Joseph Strauss, valzer; 3. Suppe: Concerto per il Cavallier legiero; 4. Intervizzo di canto; 5. Lehar: Fantasia sul Conte del Lussemburgo; 6. Yoshitomo: Il tempio delle campane; 7. Guiraud: Scena e Valzer da Gretchen Otter. - 21,45: Recitazione. 22: Continuazione del concerto: 1. Ketelby: Ouverture di Concorale romantico; 2. Marenco: Una fiala a Millhacker, selezione; 3. Intervizzo di canto; 4. Nibells: On with the Show, pol-popper. 23: Giornale parlato. - 23,10: Trasmissione di un concerto dalla Sala Membrin. - 24: Fine.

CECOSLOVACCHIA

PRAGA Ke. 814 - m. 485,6 - kw. 150 17,30: Conversazione. «Un viaggio in Siberia di 50 anni fa» - 17,40: Concerto di dischi. - 18: Trasmissione in tedesco. Kalmus: Selezione dei Tre Maschietti - 19: Notizie sportive - 19,50: Radio-cabaret. - 21: Segnale orario - Concerto dell'orchestra della stazione: 1. Suk: Ouverture Drammatica, op. 3; 2. Novak: Serenata in la maggiore, op. 6; 3. Smetana: Fantasia sui motivi dell'opera Il soppello. - 22: Segnale orario - Notiziario - Cronaca della giornata - Notizie sportive. - 22,20: Comunicati del Radio-Journal. Programma degli spettacoli - Programma di domani. - 22,25-23,30: Concerto di musica brillante e da ballo.

BRATISLAVA

Ke. 1078 - m. 278,8 - kw. 13,5 18,10: Dischi. - 19: Da Praga. 22,20: Notiziario. - 22,25-23,30: Da Praga.

BRNO

Ke. 878 - m. 341,7 - kw. 32 18: Trasmissione in tedesco (breve recita in memoria di Wildgans). - 18,45: Conversazione di polozologia. - 19: Da Praga. 22,20: Notiziario. - 22,25-23,30: Da Praga.

KOSICE

Ke. 1052 - m. 293,5 - kw. 2,0

18: Trasmissione di una recitazione. 18,35: Dischi. - 19: Da Praga. - 20: Notiziario sportivo - Programma di domani. - 22,25-23,30: Da Praga.

MORAVSKA-OSTRAVA

Ke. 1137 - m. 353,8 - kw. 11,2 18,45: Da Praga. - 22,20: Programma di domani. - 22,25-23,30: Da Praga.

DANIMARCA

KALUNDBORC

Ke. 360 - m. 113,8 - kw. 7,5

COPENAGHEN

Ke. 1067 - m. 261,2 - kw. 0,75

8,30: Lezione di ginnastica. - 9: Conferenza. - 10: Trasmissione religiosa. - 11,30: Meteorologia. - 11,40: Notiziario. - 12: Canzone. - 13,30: Lezione di tedesco. - 13,40: Lezione di francese. - 14,25: Dischi. 14,55: Per i bambini. - 15,25: Concerto. - 17: Trasmissione religiosa. - 18,20: Conferenza. - 18,55: Meteorologia. - 19: Notiziario. - 19,15: Segnale orario. - Bolllettino sportivo. - 19,30: Conferenza. 20: Canzone - Recitazione. - 20,10: Concerto. Musica zizana (Lily Gyenes e le sue 20 zingari); 1. Strauss Giovanni: Il pipistrello, ouverture; 2. Liszt: Eteostromo; 3. Brahms: Danza ungherese n. 6; 4. Kaesler: Ballate ungherese (n. 5); 5. Dieci minuti di musica varia zizana; 6. Strauss, Giovanni: Welt und Gesang; 7. Strauss, Giovanni: Nelly, Bercevole; 8. Kalmus: La principessa della Carota, selezione; 9. Liszt: Rapsodia ungherese, n. 2. - 21,20: Luciano da Samosata: Il ungherese, dialogo. - 21,30: Concerto vocale. - 21,50: Notiziario. - 22: Concerto. - 22,5: Musica da ballo. - 23: Canzone.

FRANCIA

BORDEAUX-LAFAYETTE

Ke. 588 - m. 304 - Kw. 13

19,15: Trasmissione del Radio giornale di Francia. - 21: Il quarto d'ora degli ex-Combattenti. - 21,15: Risultato dell'estrazione dei premi. - 21,30: Concerto di dischi. 22: Radio teletta; 1. J. Bernard: Motin, commedia.

LYON LA DOUA

Ke. 644 - m. 465,8 - kw. 1,5

18: Ripetizione dall'Ippodromo di Longchamp del «Prix de l'Arc de Triumphe». - 18,50: Trasmissione di una cerimonia commemorativa da Gernay (Alto Reno). - 19,15: Radio Giornale di Francia. - 20,45: Informazioni. - 21: Concerto di dischi. - 21,30: Trasmissione della commedia di A. Dumas: «La Straniera», in cinque atti. In seguito: informazioni. - 23,30: Segnale orario.

MARSILIA

Ke. 910 - m. 315 - kw. 1,8

15,30: Trasmissione di un concerto dalla Scuola Superiore del P. T. T. - 21,40: Notizie sportive. - 21,30: Trasmissione di un concerto dalla Scuola Superiore del P. T. T.

PARIGI P. P. (Poste Parisien)
 kc. 914 - m. 368,9 - kw. 80

20: Informazioni e rassegna dei giornali della sera. — 20:35: Concerto di dischi. — 20:45: Continuazione del concerto di dischi. — 21: Conversazione cattolica: «La Casa di Santa Chiara». — 21:30: Giornale parlato e informazioni. — 21:45: Concerto dell'orchestra della stazione di Pavesaghi Italiani. Conduzione del bollettino sportivo. — 21:55: *Serie napoletane*. 1. Mendelssohn. Finale della *Sinfonia italiana*; 2. J. Herold: Serenata del montanaro da *Irada in Italia*; 3. Ciaikovski: *Capriccio*; 4. P. Charpentier: Frammenti dalle *Impressioni d'Alain*; 5. Sinigaglia: *Banca plebomessa* n. 2; 3. Bizet: *Seherzo dalla suite Roma*. 22:45: Informazioni. — 23:50: Concerto di organo elettronico. 1. Bach: *Due corali*; 2. Franck: *Fantasia* in do maggiore.

PARIGI TORRE EIFFEL
 kc. 907 - m. 1045,8 - kw. 13

18:45: Giornale radio (notiziario). — 19:15: Giornale radio (breve) conversazione. — 19:45: Per i fanciulli. — 20:20: Bollettino meteorologico. — 20:30: Concerto di dischi offerto da una ditta privata (musica jazz).

RADIO PARIGI

kc. 174 - m. 1724,1 - kw. 75
 17: Concerto di dischi. — 19: Concerto di musica riprodotta (otto numeri). — 20: Concerto orchestrale di musica brillante e da ballo. — 21: Concerto, canzoni militari e arie varie.

STRASBURGO

kc. 860 - m. 355,9 - kw. 11,5
 18: Trasmissione di un concerto dalla stazione Itadio Coloniale. — 17:45: Conversazione giuridica in tedesco. — 18: Concerto dell'orchestra della stazione. — 19: Conversazione medica. — 19:15: Conversazione sportiva. — 19:30: Concerto dell'orchestra della stazione. — 20:30: Segnale orario - Notiziario in francese e in tedesco. — 20:45: Concerto di dischi e conversazione in onore di San Francesco di Assisi, protettore degli animali. — 21: *Serie di commedie*. 1. Ibsen: *La gatta sopra il camino*, commedia in un atto; 2. Courtelain: *L'ultima vandevelia* in un atto. — 23:30: Musica da jazz ritrasmessa.

TOLOSÀ

kc. 379 - m. 365,1 - kw. 8
 18: Trasmissione di funzionanti. — 18:15: Notizie di tipica. — 18:30: *Orchestra sinfonica*. — 18:45: *Orchestra sinfonica* di opere. — 19: Notiziario. — 19:15: *Filarmoniche*. — 19:30: Musica da ballo. — 20: *Motivi di film sonori*. — 20:15: Notiziario. — 20:30: *Orchestra viennese*. — 21: *Arie di opere comiche*. — 21:15: *Musica militare*. — 21:30: *Medley*. — 22: *Arie di opere comiche*. — 22:30: *Scene comiche*. — 22:45: *A soli vari*. — 23: *Orchestra varie*. — 23:15: Notiziario. — 23:45: *Orchestra nazionale*. — 23:55: *Arie di opere*. — 24: *Musica inglese*. — 0:15: *Orchestra argentina*. — 0:30: Notiziario e musica varia. — 1: *Bollettino meteorologico*.

GERMANIA

AMBURGO

kc. 808 - m. 373,2 - kw. 1,5
 18: Concerto dell'orchestra della stazione. — 18:30: Conversazione. — 17: Trasmissione da una chiesa di un concerto orchestrale e vocale (soprano) di musica religiosa e orchestrale. — 18: Concerto orchestrale di musica popolare. — 18:45: Concerto di musica per trio (musica di Brahms e Beethoven). — 19:30: Conversazione: «La ginnastica e la danza». — 19:40: Notiziario. — 20: Concerto dell'orchestra della stazione. Selezione di opere. — 22: Conversazione: «Ritordi di un prigioniero di guerra». — 22:15: Notiziario - Segnale orario - Meteorologia. — 22:35: Musica da ballo da Berlino.

BERLINO

kc. 710 - m. 419 - kw. 1,5
 18: Concerto dell'orchestra della stazione. — 17:45: *Buchner: Leonce und*



BOLZANO
 Ore 20:50

TRASMISSIONE DAL TEATRO CIVICO

LOHENGRIN

OPERA IN TRE ATTI DI
 RICCARDO WAGNER

Personaggi:

ENRICO LUCCELLORE, Re di Danimarca	Interprete: Giulio Tometti
LOHENGRIN, re di Bretagna	Interprete: Enea Farnagiani
ELSA DI BRABANTE, signora	Interprete: Elio Cugeni
FEDERICO DI TELRAMONDO, barlone	Interprete: Gra Luff
GRONIDA, mezzo soprano	Interprete: Annamaria Toni
L'ARALDO DEL RE, baritone	Interprete: Anide Baracchi

Leua, radio-recita. — 19:15: Concerto di *Die der* per contralto. — 19:45: *Radio-cronaca* di una manifestazione sportiva. — 20: Trasmissione da Vienna. — 22: *Vedi Amburgo*. — 22:15: Notiziario - Meteorologia - *Radio-cronaca* di una partita di hockey. *Indi fino alle 24: Musica da ballo.*

BRESLAVIA

kc. 933 - m. 316 - kw. 80
 16:30: Concerto orchestrale da *Hollsherk*. — 17:40: «Il poeta e il suo dialetto». conversazione. — 18: Trasmissione di una festa religiosa da Münster. — 19: Conversazione e notizie sportive. — 19:25: *Varieta*. — 20: Concerto orchestrale. Selezione di opere. — 22: *Vedi Amburgo*. — 22:45: Segnale orario. — 23: Concerto orchestrale da Vienna. — 24: Fine.

FRANCOFORTE

kc. 1157 - m. 380,9 - kw. 1,5
 18: Concerto di dischi. — 18: Conversazione religiosa evangelica. — 18:25: *Varieta*. — 18:45: «Le scuole nelle campagne». conversazione. — 19:20: *Notizie sportive*. — 19:30: *Letture dalle opere di Knud Hamsun*. — 20: Trasmissione da Vienna. — 21:55: *Vedi Muehlacker*. — 22:30: Segnale orario - Notiziario - Meteorologia. — 22:45: *Vedi Vienna*.

HELSBERG

kc. 1085 - m. 378,5 - kw. 80
 16:50: Concerto dell'orchestra della stazione. — 17:50: Conversazione: *Drattaggio in Finlandia*. — 18:40: Concerto vocale di *antico nime nime tedesche*. — 19:15: *Conversazione musicale*. — 20: Trasmissione da Vienna. — 22: *Vedi Amburgo*. — 22:15: *Vedi Berlino*.

KOENIGSWUSTERHAUSEN

kc. 183,5 - m. 1834,9 - kw. 80
 18:35: Conversazione «Humboldt». — 17: Concerto orchestrale da Berlino. — 17:45: *Lettere*. — 18: Trasmissione da *Luzemburgo*. — 19: Conversazione: «La patria dei tedeschi». — 19:25: Trasmissione in onore di *Will Vesper*. — 20: Trasmissione di un concerto di organo da una chiesa. — 20:30: *Vedi Lipsia*. — 20: *Vedi Amburgo*. — 22:15: *Vedi Berlino*.

LANGENBERG

kc. 635 - m. 427,4 - kw. 60
 18:30: Concerto dell'orchestra della stazione. — 18: Trasmissione di una festa religiosa. Concerto orchestrale di organo e cori. — 19:15: *Conversazione economica*. — 19:45: *Notizie spor-*

tive. — 20: *Beethoven: Fidelio*, opera in 2 atti (dallo Studio). — 22: *Vedi Amburgo*. — 22:20: Notiziario Meteorologico. — 22:45: Concerto da Monaco.

LIPPIA

kc. 770 - m. 259,1 - kw. 2
 18:30: *Max Halls: La tempesta*, radio-recita. — 18: Concerto dell'orchestra della stazione. — 19: *Attualita*. — 19:15: *Conversazione sportiva*. — 20: Concerto: *Paganini: Concerto di violino in re maggiore*. — 20:30: *Serie dedicata a Nicolò Paganini*: *Conversazione e orchestra*. — 22: *Vedi Amburgo*. — 22:15: *24: Notiziario - Musica da ballo*.

MONACO DI BAVIERA

kc. 813 - m. 535,9 - kw. 1,5
 18:15: Concerto orchestrale di musica brillante e popolare. — 17:15: *Conversazione* «Escursionisti in montagna nell'autunno». — 17:25: *Concerto strumentale per doppio quartetto*. — 18: *Radio-recita: Il primo tedesco delle soglie*. — 18:55: Concerto di musica da camera: composizioni di Mozart. — 19:25: Notiziario. — 19:35: *Conversazione*. — 20: Trasmissione da Vienna. — 22:20: Notiziario. — 22:45: *24: Concerto di musica brillante e popolare.*

MUEHLACKER

kc. 822 - m. 360,8 - kw. 60
 18: *Händel: Aris e Galtea*, pastorale. — 17:15: *Letture*. — 17:40: Concerto orchestrale - Selezione di valzer. — 18:15: Trasmissione da Münster di un concerto corale e di organo di musica religiosa. — 19:20: *Concertino di musica per celli e piano*. — 19:50: *Conversazione* «*Johnn. Neitoy*» (introduzione alla trasmissione seguente). — 20: *Vedi Vienna*. — 21:55: Concerto di strumenti a plectro. — 22:30: Segnale orario - Notiziario - Meteorologia. — 22:45: *Vedi Vienna*.

INGHILTERRA

DAVENTRY NATIONAL

kc. 153 - m. 1654,4 - kw. 20
 LONDON NATIONAL
 kc. 1147 - m. 261,5 - kw. 50
 NORTH NATIONAL
 kc. 956 - m. 309,4 - kw. 50
 SCOTTSBURN NATIONAL
 kc. 1040 - m. 288,8 - kw. 50

18: Concerto della banda militare della stazione. — 17:15: *Conversazione per 3 fanciulli*. — 17:45: Segnale orario. — 17:15: Concerto orchestrale ed arie per soprano. — 18:30: Concerto corale di canzoni e madrigali. — 19:15: *Letture di brani di autori religiosi inglesi del XVI secolo*. — 19:30: *24: Funzione*

DOMENICA
 9

religiosa in gaelico (da una chiesa). — 9:55: Funzione religiosa da una chiesa. — 10:45: L'appello della *Humana Causa*. — 21:50: Notiziario. — 22: Segnale orario. — 23:50: Concerto orchestrale con arie per baritone. 1. *Stink*: *Overture di Rossini a Lulu*; 2. *Ravel: Pavane per una infanzia defunta*; 3. *Moraz: Lied* per baritone ed orchestra; 4. *Schumann: Sinfonia n. 3* in mi minore; 5. *Due arie per baritone ed orchestra*; 6. *Salut Salut: danza macabra*; 7. *Due arie per baritone*; 8. *Raff: Hygdon*. — 23:30: Epilogo. — 23:42: *4: L'amicizia silenziosa.*

LONDON REGIONAL
 kc. 818 - m. 365,8 - kw. 80

18:55: Concerto dell'orchestra della II. I. C. e arie per baritone. — 17:17:30: *Conversazione religiosa*. — 20:55: *Da Daventry National*. — 21:45: *Da Daventry National*. — 21:50: Notiziario. — 22: Notiziario regionale. — 22:4: Concerto vocale (soprano) e strumentale (quintetto). 1. *Schumann: Selezione dell'Album*; 2. *Furber: Lied*; 3. *Milhaud: Tzigane*; 4. *Due arie per soprano e quintetto*; 5. *Ciaikovski: Capriccio senza parole*; 6. *Brown: burlesca*; 0. *Dumbell: Goldford Suite*; 7. *Schubert: Momento musicale*; 8. *Sirius: Tre lied* per soprano; 9. *Byrd: Dint*; 10. *Sarasate: Zuzeta*; 11. *Van Dine: La scialoia interrotta*; 12. *Tro arie per soprano*; 13. *Michael Kelley: Due danze mediorientali*; 14. *Russel: Il richiamo del pastore*. — 22:30: Epilogo.

MIDLAND REGIONAL
 kc. 752 - m. 358,9 - kw. 35

18:55: Concerto di musica di Dvorak. — 17:17:30: *Da London Regional*. — 21:45: *Da Daventry National*. — 21:50: Notiziario. — 22: *Notizie regionali*. — 22:5: Concerto di una banda militare e di arie per baritone negli intervalli. — 23:30: Epilogo.

NORTH REGIONAL
 kc. 815 - m. 405 - kw. 80

18:55: *18:30: Da London Regional*. — 20:45: *Da Daventry National*. — 22:20: Notiziario. — 22:5: Concerto di una banda di strumenti di otone a arie per basso. — 23:30: Epilogo.

SCOTTISH REGIONAL
 kc. 797 - m. 326,4 - kw. 50

18:55: *19:30: Da London Regional*. — 20:45: *Da Daventry National*. — 22: *Notiziario locale*. — 22:5: *Da London Regional*. — 23:30: Epilogo.

JUGOSLAVIA

BELGRADO
 kc. 897 - m. 430,4 - kw. 2,5

18: *Radio-reportage della partita di calcio Jugoslavia-Cecoslovacchia in Praga*. — 18:15: *Conversazione medica*. — 18:55: Segnale orario - Programma di domani. — 19: *Conversazione*. — 19:30: Concerto di musica per violino. — 20: *Conversazione e notizie sportive*. — 20:35: Concerto dell'orchestra della stazione con arie per soprano. Composizioni di Lehár: 1. *Fantasia sul Zarelic*; 2. *Arie per soprano*; 3. *Oro e argento*; *valzer*; 4. *Arie per soprano*. — 21:35: Notiziario - Trasmissione dallo stadio) europeo.

LUBIANA
 kc. 627 - m. 575,8 - kw. 8,5

18:45: *Canzoni nazionali per coro*. — 18:30: *Radio-recita*. — 20: Concerto vocale. — 20:30: Concerto del Quintetto della stazione. — 22: Meteorologia - Notiziario - Dischi.

ZAGABRIA
 kc. 877 - m. 307 - kw. 0,76

18:15: *Cronaca da Praga della partita di calcio Jugoslavia-Cecoslovacchia*. — 18:35: *Conversazione sulla Mostra radiofonica di Berlino*. — 18:50:

DOMENICA

9

Conversazione su Massimo Gorki — 20:15: Notiziario — 20:30: Concerto dell'orchestra della stazione con arte per tempo. — 21: Bollettino sportivo. — 21:15: Continuazione del concerto. — 22:20: Notiziario meteorologico. — 22:40-23:00: Concerto di musica da ballo da un albergo.

NORVEGIA

OSLO

kc. 277 - m. 1003 - kw. 80

18: Conversazione religiosa. — 18:30: Musica da camera. — 19:15: Meteorologia. — Notiziario. — 20:30: Conversazione. — Il 25° anniversario della ferocia di Bergen. — 20: Segnale orario. — Concerto dell'orchestra della stazione. 1. Healey: Ouverture dell'«Erebor». 2. Saint-Saëns: Ouverture di *Susanne e Valentin*. 3. Dittmar: *Fantasia rumena*. 4. Mancipelli: *La preda armeniana*. 5. Albeniz: *Capriccio catalano*. 6. Sigurd: *Una Kleiva e scherzosa*. 7. Offenbach: *Baccanti di Hoffmann*. 8. Bachmann: *Quiete serale*. 9. Bazin: *Selezione del Viaggio into China*. 10. Strauss: *Leggende della foresta viennese*. Valzer. 11. Blauvelt: *L'arrivo della primavera*. — 21:40: Meteorologia. Notiziario. — 22: Conversazione d'attualità. — 22:15: Conversazione sulla caccia. — 22:45: Concerto di musica da ballo. — 24: Fine.

OLANDA

HILVERSUM

kc. 160 - m. 1078 - kw. 20

17:25: Concerto di dischi. — 17:40: Per i fanciulli. — 18:40: Conversazione letteraria. — 19:25: Trasmissione di una funzione religiosa. — 20:10: Segnale orario. — Notiziario. — 20:58: Musica da ballo. — 21:40: Radiocommedia. — 22:30: Concerto di musica brillante e popolare. — 23:40: Dischi. — 0:40: Fine.

HUIZEN

kc. 1013 - m. 1078 - kw. 7

20:25: Conversazione religiosa. — 20:40: Notiziario sportivo. — 20:55: Concerto dell'orchestra della stazione. — 21:40: Declamazione. — 22: Notiziario. — 22:15: Seguito del concerto. — 23:20-23:40: Piccolo coro.

POLONIA

VARSAVIA

kc. 910 - m. 1011,8 - kw. 120

15: «Qual che avviene nel mondo», radio giornale. — 16:15: Conversazione «Storia d'uno stragelo di lino». — 18:25: Dischi. — 18:40: Comunicazioni. — 18:45: Quarto d'ora linguistico. — 19: Concerto pianistico di Enrico Moser. — 17:45: Programma di duetti. — 18: Concerto di musica brillante. — Nell'intervallo: attualità. — 18:58: Diversi. — 19:20: Comunicazioni. — 10:25: Da Vilna: Perzyski: *Il sogno ed il risveglio*, radio recita. — 19:55: Intervalli. — 20: Concerto popolare dell'orchestra della stazione con arte per tempo. 1. Moliszk: *Ouverture dell'Opera Polka*. 2. Cantanti: *Al tempo di Madame Pompadour*. 3. *Una volta era così*. 4. Carabini: *Serenata moliscka*. 5. Carabini: *Rapsodia di guerra*. 6. Tre arie per baritone. 7. Wagner: *4 Ouverture dell'Opera Il Fu scelto Faustina*. 8) *Marchia del Tannhäuser*. — 20:55: Informazioni sportive. — 21:15: Continuazione del concerto. 1. Quattro arie per baritone. 2. Chacov: *Valzer dell'Opera Eugenio Onegin*. 3. Thomas: *Balletto dell'Amleto*. — 22: Concerto di musica da camera. — 22:55: Bollettino meteorologico e di polizza. — 23: Concerto di musica da ballo.

KATOWICE

kc. 724 - m. 108,7 - kw. 12

16: Voci Varsavia. — 18:25: Concerto di dischi. — 18:55: Notiziario. — Dischi. — 19:55: Trasmissione da Varsavia. — 22: Musica da ballo.

VILNA

kc. 531 - m. 586 - kw. 10

17: Conversazione. Concerto su esecuzioni di melodie popolari. — 17:55: Programma di danze. — 19: Voci Varsavia. — 18:55: Per le signore. — 19:10: Comunicazioni. — 19:25: Pezyski: *Il sogno e il risveglio*, radio-commedia. — 20: Trasmissione da Varsavia.

ROMANIA

BUCAREST

kc. 761 - m. 134,2 - kw. 12

15: Programma per i contadini. — 16: Concerto di musica brillante e popolare. — 17: Informazioni e segnale orario. — 17:10: Concerto orchestrale. — 18: L'Università Radio. — 18:40: Concerto di dischi. — 19: Trasmissione dell'Opera di Mozart: *Don Giovanni*, opera in tre atti. Direzione musicale di T. Bogalski. — Nell'intervallo: Informazioni.

SPAGNA

BARCELONA (EAJ - J)

kc. 850 - m. 348,8 - kw. 7,6

18:12: Concerto di dischi. — 18:30: Audizione di dischi scelti. — 19: Concerto dell'orchestra della stazione. — 19:30: Concerto vocale (tenore). — 20: Conversazione agricola (in catalano). — 20:10: Concerto dell'orchestra della stazione e canto. 1. Boedinger: *Ouverture della Don Juan*. 2. *Due arie per soprano*. 3. de Tarye: *Emozione*. 4. Percy: *Una visita a Maese Ple*. 5. *Due arie per soprano*. 6. Dvorak: *Die Ruosen*. — 21: Trasmissioni di ballate da un danese. — 22: Trasmissione per le signore. — 22:15: Concerto di dischi (a richiesta degli ascoltatori). — 0:45: Per i giocatori di scacchi. — 1: Fine.

BARCELONA (EAJ - B)

kc. 1193 - m. 352 - kw. 1

17:18:30: Musica da ballo (dischi). — 21:30: Dischi. — Concerto orchestrale. — Conversazione agricola. — 22: Segnale orario. — Continuazione del concerto. — 24: Musica da jazz (da un albergo). — 1: Programma di domani. — Fine.

MADRID

kc. 707 - m. 424,3 - kw. 1,3

20:21:30: Campane dal Palazzo del Governo. — Dischi (a richiesta degli ascoltatori). — 22: Campane dal Palazzo del Governo. — Segnale orario. — Programma variato. — 1:30: Campane. — Fine.

SVEZIA

STOCKHOLM

kc. 880 - m. 425,4 - kw. 55

COETEBORG

kc. 932 - m. 321,9 - kw. 10

MOERBY

kc. 1187 - m. 257 - kw. 10

MOTALA

kc. 222 - m. 138,3 - kw. 30

16:15: Per i fanciulli. — 17:5: Concerto corale. — 17:30: Conversazione su Preux. — 18: Vespri. — 18:36: Conversazione. — 20: Roi Cooper: *Annunciazione*. — 21:15: Concerto dell'orchestra della stazione. 1. Dvorak: *Concerto in si minore per violoncello ed orchestra*. — 22: Concerto dell'orchestra della stazione.

SVIZZERA

RADIO SUISSE ALÉMANIQUE

kc. 853 - m. 429,4 - kw. 60

17: Rudolf Schwarz legge dallo sue opere. — 17:30: Concerto di dischi. — 18: Per i giocatori di scacchi. — 18:30: Conversazione in francese. — A proposito della grammatica dell'Accademia francese. — 19: Segnale orario. — Meteorologia. — Notiziario. — 19:10: Concerto di dischi (Heider). — 19:30: Con-

versazione «Un pensatore cristiano Thomas Carlyle». — 20: Concerto dell'orchestra della stazione. — 20:20: Concerto di musica per quartetto (viola, viola d'amore, piano e contrabbasso). — 21:30: Notiziario. — Meteorologia. — 22:15: Notizie sportive. — 23:00: Fine.

RADIO SUISSE ROMANDE

kc. 743 - m. 403,8 - kw. 25

18:30: Conversazione religiosa protestante. — 19: Dischi. — 19:40: Conversazione. — Rassegna degli avvenimenti della settimana. — 20:10: Concerto dell'orchestra della stazione. — 20:45: Informazione di variata. — 21: Continuazione del concerto. — 21:25: Conversazione sui poeti romandi con esempi di recitazione. — 22: Notiziario.

UNGHERIA

BUDAPEST

kc. 545 - m. 550,5 - kw. 16,5

16:30: Concerto dell'orchestra della stazione. — 17:45: Arie popolari inquadrate in una serata musicale. — 18:10: Liedt: *Due cantate d'ottobre*, operetta. — 21:30: Bollettino sportivo. In seguito: concerto di un'orchestra di gatta da un caffè. — 23: Musica da ballo da un albergo.

U.R.S.S.

MOSCA KOMINTERN

kc. 202 - m. 1461,5 - kw. 100

16:30: Conversazioni politiche. — 17:30: Lezioni di lingue straniere. — 18: Concerto per i contadini. — 19: Trasmissione tedesca in altra lingua estera. — 21: Notiziario. — 21:15: Programma della giornata. — 21:30: Radio-giornata. — 21:55: Cronaca della giornata e compagne della Torre del Kremolino. — 22: Rassegna della «Pravda». — 22:15: Bollettino meteorologico.

MOSCA STALIN

kc. 707 - m. 424,3 - kw. 100

18: Trasmissione per i fanciulli. — 18:30: Notizie tecniche e scientifiche. — 17:10: Concerto. — 18:30: Concerto. — 20: Concerto. — 21: Trasmissione sperimentale dell'Istituto di ricerche scientifiche e di televisione. — 21:55: Cronaca della giornata e compagne della Torre del Kremolino. — 22: Concerto notturno.

MOSCA SPERIMENTALE

kc. 416,8 - m. 720 - kw. 20

17: Conversazione politica. — 17:30: Trasmissione di un'opera o di un concerto. — 21:55: Cronaca della giornata e compagne della Torre del Kremolino.

STAZIONI EXTRAEUROPEE

ALGERI

kc. 823 - m. 304,5 - kw. 10

20: Orchestra viennese. — 20:30: Canzoni da opere e da operette. — 21: Concerto strumentale e vocale. Prima parte: Composizione di Keelbey. 1. *La visione del Pigi Savi*. 2. *Nel giardino di un monastero*. 3. *Nel giardino d'una pagoda cinese*. 4. *La pagoda e le B-giurine di parecchini*. — Seconda parte: Arie per soprano. — Terza parte: 1. Waldteufel: *Dolores*, valzer. 2. De Séver: *La vecchia scaglia musicale*. 3. *Die Severe: Carteggio catalano*. 4. Sailer: *Piùpi*, fantasia. 5. Schubert: *Momento musicale*. — 22:30: Concerto di musica da ballo. — 23: Fius.

ANCORA

kc. 195 - m. 153,8 - kw. 7

18: Concerto orchestrale. 1. Hechtner: *Ouverture di Leonora*. 2. Charpentier: *Impressioni d'Italia*, suite. — 17: Concerto di musica turca. — 18-19:30: A soli di chitarra.

RABAT

kc. 720 - m. 418,4 - kw. 2,5

17:18: Musica riprodotta. — 20:30: Dischi. — 18:45: Giornata parlata. — 21:22: Concerto orchestrale di musica varia (11 numeri). — In una pausa: Conversazione e bollettino sportivo. — 22: Musica riprodotta.



ZENITH

Quando il vostro ricevitore non è sufficientemente selettivo, sostituirlo le valvole con delle

ZENITH

Scegliete, secondo la tabella di equivalenza, le

VALVOLE AD ALTA PENDENZA

che sono state studiate appositamente per aumentare il rendimento dei ricevitori già in uso.



PUBBLI-ZENITH

Aiuto

... dalla
collana di libri
la più utile al mondo!

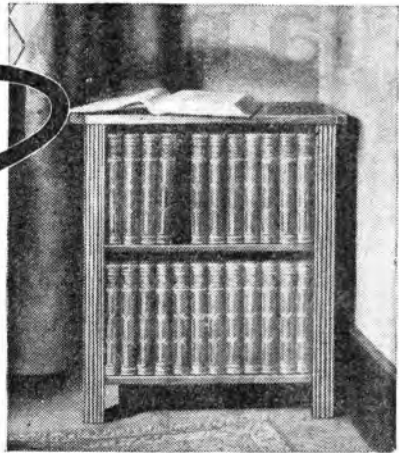

IN these trying times, facts are perhaps more than ever essential to the needs of men, women and children—in business, at home, in politics, at school.

You can get them by searching diligently through a thousand books, by assembling and "digesting" a confusion of tens of thousands of words.

Or you can get them by opening a single book—the twenty-fourth volume of the latest Fourteenth Edition of the new Britannica—the Index volume.

In that one volume, in orderly alphabetical arrangement, are a half-million cross references that quickly direct you to the precise quarter-section of the particular page of the 24,000 in the Britannica where you can find whatever you want to know.

Written by 3,500 Noted Authorities

Furthermore, the new Britannica is not an "authorless" reference work. You know you can depend upon its information, because the Britannica carries the experience and knowledge of 3,500 of the world's leading authorities.

The list of contributors to the Britannica is a list of the world's most eminent men. From Ramsay MacDonald to Benedetto

Groce, from Sir Wilfred Grenfell, the ministring doctor of Labrador to Bertrand Russell, the social economist; from Noguchi, the great crusader against yellow fever, to Signora Agresti, the famous authority on economics, they are all on the list of the Britannica contributors.

Westermarck, Malinowski, Owen D. Young, Maurice Paléologue, Jeans, Shaw, Cardinal Bourne, Chesterton, Fosch, Henry Ford, Einstein, Freud, Trotsky, Edouard Herriot, Luigi Villari, Eddington number among the 3,500 leaders of modern scholarship, statesmanship and business who give you in the Britannica the advantage of all their experience and knowledge.

WHAT OWNERS SAY

Giovanni Battista Lacchini, Royal Astrophysical Observatory, Catania.

"The Encyclopaedia Britannica in its 14th Edition is undoubtedly the most complete work now existing. It is a monumental work which has the excellence of gathering together all that is known to humanity."

Comendatore Dottore Giuseppe Dasi, M.V.O., Via Vele, Rome.

"The work is incomparable; the editorial production is wonderful; the dark blue cloth is cheap and elegant. My professional library grows rich. I am very satisfied."

A Sound Investment

As much as £500,000 was spent on assembling the 35,000,000 words of information in the Britannica. More than £100,000 went to prepare the 15,000 illustrations and 500 maps, many in colour. More than £30,000 was spent to organize the index to the complete text which is the equivalent of 500 good size books valued at £240.

Today, you can buy all this great wealth of material for no more than it costs to buy a good radio set.

How long the present low price can be continued, however, in the face of present conditions, we don't know. The fact remains that the Britannica, considering the completeness and authority of its text and illustrations is the least expensive encyclopaedia you can buy.

£1 down and £1 a month

If it is not convenient to pay cash in full, take advantage of our Thrift Plan of subscription payments. For as little as £1 down the complete set of 24 volumes will be despatched to your home for your immediate use and enjoyment. The balance is payable at the rate of £1 a month for a few months. The Britannica begins to work for you as soon as it is within reach.

Chiedete oggi stesso il Nuovo Libretto illustrativo fornito gratis

Send coupon today for new free booklet. Send no money, just post the coupon. Without any cost or obligation you will receive a new booklet that lists the Britannica's famous contributors, describes its contents, shows specimens of its rich colour illustrations. You will get full details of the low price offer. Post the coupon now.



FREE

THE ENCYCLOPAEDIA BRITANNICA CO. LTD.,
Imperial House, 80-86 Regent Street,
LONDRA, Inghilterra.

Compiacetevi spedirmi a giro di posta, senza impieghi da parte mia, il vostro nuovo libretto illustrato con tavole in cromo-litografia e carte geografiche dell'ultima edizione della BRITANNICA, unitamente alla vostra offerta di prezzi che rappresenta una economia di parecchie sterline.

Prego scrivere nome ed indirizzo in stampatello.

Nome

Indirizzo

2178C4m

la nuova serie di valvole



82

Rettificatrice a vapore di mercurio - Regolazione perfezionata - Aumento potenziale di placca e minor dispersione di potenza.

Questa rettificatrice a catodo riscaldato è specialmente indicata come rettificatrice nei circuiti in cui il consumo di corrente rettificata è soggetto a considerevoli variazioni. Ciò è possibile perchè la sua bassa caduta di potenziale (15 Volto) è indipendente dal carico.

Amplificatrice di potenza a doppia griglia. Riproduzione perfetta e limpida dei suoni. Eccezionale resa di potenza.

46

È una valvola specialmente adatta per amplificatore in cui lo stadio di potenza è preceduto da uno stadio amplificatore detto "circuito pilota..."

Amplificatrice di potenza a doppia griglia.

Valvola a risonanza da usarsi come rettificatrice, oscillatrice di valvole. Caratterizzata da corrente d'oscillazione di amplificazioni d'impedenza mutua. Amplificatore di potenza a doppia griglia.

Cunningham
distributrice per l'Italia
I.F.I. - Via A. Mussolini, 5
MILANO (111)

Cunningham

(famose fino dal 1915).



56

**Amplificatrice Super-
o. Sensibilità au-
ata del 30%. Am-
azione aumentata
del 50%.**

aldamento indiretto
e rivelatrice, amplifica-
negli apparecchi muniti
-57 e C-58. Essa è
dal minor consumo di

ensione, dall'elevato coefficiente
e dall'alto valore della con-
a, ed è indicatissima per stadi
bassa frequenza con accop-
mento a resistenze



57

**Amplificatrice a tripla griglia.
Aumento di amplificazione 50%.
Selettività estrema. Controllo
del volume enormemente au-
mentato e più uniforme.**

Valvola specialmente adatta come rivelatrice di placca in ricevitori che usino la C-56 e, o, la C-58 potendo fornire un gran rendimento con dei potenziali relativamente bassi. Essa è ottima anche come valvola amplificatrice schermata per segnali deboli e come valvola di controllo automatico del volume



58

**Amplificatrice
a tripla griglia
super - control-
lo. Aumento
del 50% nella
mutua condut-
tanza. Aumen-
to del 75% nella
amplificazione.**

**Controllo automatico della fedeltà di
riproduzione.**

Valvola specialmente indicata negli stadi di A.F. e M.F. nei ricevitori muniti di valvole C-56 e, o, C-57. Simile alla C-57 nella forma e disposizione degli elettrodi, ha la griglia "Suppressor", tra lo schermo e la placca (terminale a piedino) e può essere collegata al catodo. Quando il "Suppressor" è unito al catodo si ha l'eliminazione degli effetti secondari di emissione permettendo un impiego efficace della valvola anche con tensione di placca piuttosto bassa.

Cunningham

distributrice per l'Italia I.F.I. - Via A. Mussolini, 5
MILANO (111)

NUOVO CIRCUITO
SISTEMA SUPERETERODINA
A DOPPIO CAMBIAMENTO DI
FREQUENZA

BREVETTI ING. DE GIORGI

MOBILE LUSSUOSO DI CONCEZIONE
ORIGINALE IN RADICA DI NOCE CO-
STRUITO CON MATERIALE ANTI-
RISONANTE

7 VALVOLE
SELETTIVITA' MASSIMA (ca. 5kc/s)
RIDPRODUZIONE ECCEZIONALE
SENSIBILITA' ESTREMA
POTENZA ESUBERANTE
SEMPLICITA' DI MANOVRA
ATTACCO PER FONOGRAFO

PREZZI:

MOBILE DI LUSO. L. 2500
RADIO FONOGRAFO. L. 3400

"SOVRA GLI ALTRI
COM' AQUILA VOLA."

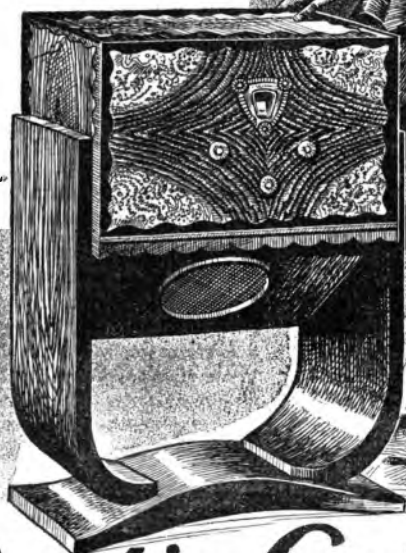

Ⓢ *Radio Savigliano* Ⓢ
SOCIETA' NAZ. DELLE OFF. DI SAVIGLIANO

CONCESSIONE ESCLUSIVA DI VENDITA: A.R.P.A. TORINO, VIA CAVOUR 18 - Tel. 46743

SUPERTRASMISSIONI

Bari - Ore 21,5: *Tannhäuser*, opera di R. Wagner.
 Milano - Torino - Genova - Trieste - Firenze - Ore 21,20: *Cecè*, commedia in un atto di L. Pirandello.
 Palermo - Ore 21,30: *Le tre Grazie*, commedia in un atto di D. Niccodemi.



SUPERTRASMISSIONI

Vienne - Ore 21: Concerto orchestrale: *Massa dell'incoronazione* di F. Listz.
 Bruxelles I - Ore 21: Concerto dell'orchestra I.N.R. diretto da F. Weingartner. Composizioni di Beethoven.

GL'INTERPRETI DELL'AMICA.

MILANO-TORINO-GENOVA TRIESTE-FIRENZE

Milano: kc. 005 - m. 241,4 - kw. 7
 Torino: kc. 1096 - m. 273,1 - kw. 7
 Genova: kc. 959 - m. 312,8 - kw. 10
 Firenze: kc. 598 - m. 501,7 - kw. 20
 Trieste: kc. 1211 - m. 247,7 - kw. 10

8,15-8,35: Giornale radio e lista delle vivande.

11,15-12,30: MUSICA VARIA: 1. Monton: *La piovra finta*, sinfonia; 2. Pennati-Malvezzi: *Faloni*; 3. Canzone; 4. Bayer: *Marie*; 5. Papparis: *Scrittura*; 6. Canzone; 7. Lehar: *Due canti Fallada*, fantasia; 8. Canzone; 9. Papparis: *Josephine*; 10. Giacco: *Quando arriva, scrivi*.

12,30: Dischi.
 12,45: Giornale radio.

13: Segnale orario ed eventuali comunicazioni dell'E.I.A.R.

13-14,15: CONCERTO VARIATO: 1. Scussola: *Helvetia*, poema; 2. Bellini: *Sigaria in festa*; 3. Schubert: *Bolletto n. 2*; 4. Pedratti: *Evirina*; 5. Wolf Ferrari: *I quattro rusteghi*, intermezzo; 6. Malloni: *Serenata di maggio*; 7. Sieger: *Professor Piccard*, marcia.

13,30-13,45: Borsa - Dischi.
 16,30: Giornale radio.

16,40 (Milano): Cantuccio dei bambini: Favole e leggende - Dischi - (Torino): Radio-giornale di Spumellino; (Genova): Fata Morgana; (Trieste): «Ballata a noi»; I giuochelli della radio di Mestre Remo - La zia dei perché; (Firenze): Il nono Bagonghi.

17,10-18 (Milano-Torino-Genova-Firenze): RADIO-ORCHESTRA N. 1.

17,10-18 (Trieste): *Quintetto*: 1. Lincke: *Nel regno d'India*, overture; 2. Amadei: *Delusione*; 3. G. Strauss: *Valzer imperiale*; 4. Lombardo: *Parigi che dorme*; 5. De Micheli: *Serenata di luna*; 6. Zeller: *Il venditore d'uccelli*, selezione; 7. Bayer: *Caravana*; 8. Masccheroni: *La canzone della felicità*; 9. Colapassi: *I uccelli che ride*.

18,35: Giornale radio - Comunicazioni dei Consorzi agrari e del Dop-lavoro.

19 (Milano - Torino - Genova - Firenze): MUSICA VARIA: 1. Preston: *Suite asiatica*; 2. Banzato: *Serenata galante* (violinista prof. Biazardio II); 3. Krome: *Festa lirica*.

19 (Trieste): *QUINTETTO*: 1. Sie. dec: *Allegro*; 2. Azzani: *Scherzo*; 3. Lukeste: *Ricordi di Swanering*; 4. Sereca: *Chitarra appassionata*; 5. Negri: *Ginestre in fior*.

19,25: Comunicazioni dell'Eni.
 19,30: Segnale orario ed eventuali comunicazioni dell'E.I.A.R.

19,30 (Milano - Torino - Genova - Firenze): Dischi.



Baritone Vincenzo Guicciardi.



Soprano Valeria Meana.



Basso Franco Zaccarini.



Tenore Giuseppe Taccani.

19,30 (Trieste): Orchestra diretta dal M° Giacomo Ciapi: 1. Urbach: *Ricordi di Mendelssohn*; 2. Janberg: *Il principe studente*, serenata; 3. Puccini: *Turandot*, selezione.

20: Giornale radio - Bollettino meteorologico - Dischi.

20,20: Libri ed autori.
 20,30:

Concerto orchestrale

Parte prima:

1. Verdi: *Elsa Miller*, sinfonia.
2. Mascagni: *Caratteria rusticana*, intermezzo.
3. Giordano: *Fedora*, fantasia.
4. Calabini: *Dejanice*, preludio atto 1°.
5. Wallace: *La Maritima*, ouverture.

21,20:

Cecè

Commedia in un atto di L. PIRANDELLO.

Personaggi:

Cesare Vivoli: dello Cecè
 Franco Bocci
 Il comm. Carlo Squadriglia
 Ernesto Ferrero
 Nada: ... Isa Miranda
 22 (circa):

CONCERTO ORCHESTRALE

Parte seconda:

1. Rossini: *L'assello di Corinto*, sinfonia.
2. Alejo Galliani: *Piccola suite*: a) *Sonata spagnola*, b) *Preghiera del Muzzaia*, c) *In un mercato lunisino*.

BARI Ore 21,5

TANNHAUSER

Opera in 3 atti di RICCARDO WAGNER

(registrazione dell'E.I.A.R.)

3. Higgs: *Vita in Giappone*, suite.
 4. Altschongsky: *Scherzo*.
 5. Pedratti: *Tutti in mosera*, sinfonia.
- 23: Giornale radio.

ROMA - NAPOLI

Roma: kc. 600 - m. 411,2 - kw. 50
 Napoli: kc. 101 - m. 318,8 - kw. 1,0
 ROMA NINE DITE (2 RO): kc. 11.811
 m. 25,4 - kw. 0

8,15-8,30 (Roma): Giornale radio - Comunicati dell'Ufficio presagi.

12,30: Previsioni del tempo - Musica riprodotta.

13: Segnale orario - Eventuali comunicati dell'E.I.A.R.

13-14,15: RADIO-SESTETTO.

13,30-13,45: Giornale radio - Borsa.
 17: Cambi - Giornale del fanciullo - Giornale radio - Comunicati dell'Ufficio presagi.

17,30-18,15:
 CONCERTO ORCHESTRALE.

19,10 (Napoli): Cronaca dell'Idroporto - Notizie sportive.

19,15: Notizie agricole - Comunicati del Dop-lavoro - Giornale radio.

20: Segnale orario - Eventuali comunicati dell'E.I.A.R. - Musica riprodotta.

20,20: «Libri ed autori».

20,30: Notizie sportive - Notizie varie - Giornale dell'Eni.

20,45:

Musica leggera

1. Schneider: *Marcia trionfale* (orchestra).
2. Ferrario: *Al balacian*, quartetto.
3. Alleri: *Quando passi via*.
4. Tagliaventi: *L'ultima rondine*.
5. Martellini: *Gigara*.
6. Martellini: *Tu quant'ave vuò campà*.
7. Colonnesi: *Malaspina*.
8. Simi: *Piano, piano, duetto*, Todi; e il mondo per traverso. *Bunnuore a onde certe 2*.
9. Escebar: a) *Scena*, b) *Amoritis* (orchestra).
10. De Angelis: *Passione argentina*.
11. Giacco: *Soldadino*.
12. Masccheroni: *Non ti specchiale, signora*.
13. Clotti: *Sotto quel mantolo*, duetto.
14. Falvo: *A lettera*.
15. Ricciardi: *Quinque anni*.
16. Marazzi: *Cateri*, duetto. Monologo brillante detto da Giordano Cecchini.
17. Travaglia: *Vendemmiate* (orchestra).
18. Costa: *Planti per voi, signora*.
19. Ricciardi: *Rosa avvelenata*.



20. Tagliaferrari: *Il tuo nome non so*.
 21. Tomassoni: *España*, (cortina coppiestrasa).
 22. Al. ...
 23. Abbati: *La canzone del mare*.
 24. Quattavalle: *Tu gli scarsi*.
 22,55: Ultime notizie.

BOLZANO

Ke. 874 - m. 368,1 - kw. 1

- 12,25: Bollettino meteorologico.
 12,30: Segnale orario - Eventuali comunicazioni dell'E.I.A.R. - Musica brillante: 1. Micheli: *Lilliput*; 2. De Micheli: *Janca delle bandole*; 3. Ferrara: *Follie di mezzanotte*; 4. Fall: *La rosa di Stambul*, selezione; 5. Chapuis: *Ke-sa-ko*; 6. Manfredi: *Il tempo delle rose*; 7. Garaballa: *Rapsodia romanesca*; 8. Lanzetta: *Marchetta*; 9. Bini: *Oh Susy*;
 13,30: Giornale radio - Comunicati dell'E.I.A.R. - ACQUA;
 17,18: CONCERTO VARIATO.
 19,30: Comunicazioni del Popolavoro.
 20: Segnale orario - Eventuali comunicazioni dell'E.I.A.R.

Musica varia

Parte prima:

1. Corsi: *Patungia Indiana*.



COMPLETATE IL GODIMENTO DI UNA BUONA AVDIZIONE FUMANDO LA SIGARETTA REGINA

2. Bagni: *Il gollave*.
 3. De Koon: *Truck cerca moglie*.
 4. Waldteufel: *Sinfonia*.
 5. Selmann: *Maharadscha*.
 6. Mussorgsky: *Baris Goldnow*, fantasia.
 7-9) Vitali: *Ciaccona* in sol minore; b) Debussy: *Rèverie*; c) Veracini-Corti: *Largo*; d) U. Strauss-Hulay: *Sogno su di un tramonto*; e) Romani: *Carrianta* (violonista Mario Brasi).

Libri ed autori.

Parte seconda:

1. Siede: *Stelle d'Oriente*.
 2. Pulgheddu: *Fantasia madrilena*.
 3. De Micheli: *Serenata di bari*.
 4. Urbani: *Fantasia su melodie di Schubert*.

Notiziario Artistico - Giornale dell'Enit.

Parte terza:

1. Solazzi: *Pianto di bimba*.
 2. Mascaroni: *Dory set tu*.
 3. Kulman: *La ragazza olandese*, selezione.
 4. Marone: *Sport*, ballo.
 23,30: Giornale radio.

PALERMO

Ke. 572 - m. 524,5 - kw. 3

- 12,45: Giornale radio.
 13,44: Musica riprodotta.
 14,30: Segnale orario - Eventuali comunicazioni dell'E.I.A.R. - Bollettino meteorologico.
 17,30-18,00: Trasmissione dal Teatro Olimpia: Quartetto Sunny Bond.
 20: Comunicazioni del Popolavoro - Radio-giornale dell'Enit - Notiziario agricolo - Comunicato della R. Società Geografica Italiana - Giornale radio.
 20,20-20,35: Musica riprodotta.
 20,30: Segnale orario - Eventuali comunicazioni dell'E.I.A.R.
 20,45:

Musica da camera

1. Boeh Busoni: *Ciaccona* (pianista Lea Mule).
 2. Vitali: *Sonata* in la maggiore (violonista Saporettili).
 3. Grieg: a) *Canzone di Solweig*; b) *Ti amo* (soprano Hella Helt Di Gregorio).

Libri ed autori.

4. Chopin: a) *Innovento*; b) *Due preludi*; c) *Nocturno*, (pianista Lea Mule).
 5. a) Malena: *La canzone nautica*; b) Tosti: *Mattinata* (tenore Carducci).

21,30:

Le tre Grazie

Commedia in 1 atto di DARIO NICCOLEMI

22 (teatra):

MUSICA DA CAMERA

Parte seconda:

1. Cilén: *Aprèsiana*, « Lamento di Federico », Leoncavallo; b) *Mattinata* (tenore Carducci).
 2. a) Hech: *Aria sulla 4ª corda*, b) Schubert: *L'ape* (violonista Saporettili).
 3. a) Bellini: *Sonnambula*, « Ah non credea mirarti »; b) Gelli: *La farfalla* (soprano Hella Helt Di Gregorio).

22,55: Ultime notizie.

BARI

Ke. 1112 - m. 209,4 - kw. 20

- 13: Giornale radio.
 13,40: CONCERTO DI MUSICA LEGGERA (quintetto): 1. Marino: *Behé*, danza; 2. Lomarehand: *I sogni son bolle di sapone*; 3. Frondel: *Nosd'gie del Danubio*; 4. Caviglia: *Non pianger Susie*; 5. Frondel: *Piccola rosa*; 6. Luzzaschi: *Milonguila*; 7. Luzzaschi: *Mio dolce via a vis*; 8. Ibaraz: *Carozze*; 9. Maniss: *Sola*; 10. Gaspar: *Din... dan*; 11. Piquiss: *Canzonata*; 12. Luzzaschi: *La più bella sei tu*; 13. Staloff: *Mezzanotte*; 14. Nardella: *Brigata studentesca*.
 13,55: Bollettino meteorologico -

PROGRAMMI ESTERI

LE STAZIONI SONO DISPOSTE IN ORDINE DI NAZIONALITA'

AUSTRIA

VIENNA

ke. 680 - m. 617,2 - kw. 16

GRAZ

ke. 852 - m. 352,1 - kw. 7

- 17: Concerto dell'orchestra della stazione. - 18,10: Conversazioni varie. - 18,35: Segnale orario - Notiziario - Meteorologia. - 19,25: Conversazioni varie. - 21,10: Concerto orchestrale: Liszt: *Messa dell'Innozione*. - 22: Segnale orario - Notiziario - Meteorologia. - 22,18: Concerto di musica da ballo.

BELGIO

BRUXELLES I (Francese)

ke. 580 - m. 609,3 - kw. 15

- 18: Concerto del trio della stazione. - 19: Musica per violoncello e piano. - 19,15: Conversazione su un tema valdese. - 19,30: Continuazione della musica per violoncello e piano. - 19,45: André Blaudun: *Una visita al Salone di pittura*, bozzetta radiofonica - 20: Concerto di dischi. - 20,15: Conversazione - Le imposte. - 20,30: Giornale parlato. - 21: Concerto dell'orchestra dell'I.N.R. diretta da Felix Weingartner - Composizioni di Beethoven: 1. *Sinfonia n. 8*; 2. Ouverture n. 3 di *Leonora*; 3. *Sinfonia erotica* (n. 3) - Nell'intervallo: Conversazione su Marie Curie, scrittrice belga. - 22: Giornale parlato - 22,10: Trasmissione di un concerto dall'Anticeno Belgico di Bruxelles. - 24: Fine.

BRUXELLES II (Fiamminga)

ke. 858 - m. 337,8 - kw. 15

- 18: Concerto dell'orchestra della stazione diretto da Franz André. - 19,45: Trasmissione per i fanciulli. - 19,30: Concerto di dischi. - 20,16: Conversazione sull'Esposizione Radio di Berlino. - 20,30: Giornale parlato. - 21: Concerto dell'orchestra dell'I.N.R. diretto da Franz André (sette numeri di musica brillante e da ballo). - 21,45: Conversazione: « La crisi mondiale e il Porto di Anversa ». - 22: Continuazione del concerto. - 23: Giornale parlato. - 23,10: Concerto di dischi. - 24: Fine.

CECOSLOVACCHIA

PRAGA

ke. 614 - m. 488,8 - kw. 120

- 18: Conversazione per le massale. - 18,10: Concerto orchestrale da Bratislava. - 17,40: Conversazione. - 17,30: Per i fanciulli. - 17,20: Concerto di dischi. - 18,5: Conversazione agricola. - 18,15: Conversazione per gli operai. - 18,25: Notiziario in tedesco. - 19: Lezione di inglese. - 18,16: Concerto dell'orchestra della stazione. - 20,10: Trasmissione da Bratislava. - In due intervalli: Segnale

Segnale orario - Eventuali comunicati dell'E.I.A.R.

17,30-18,10: Musica riprodotta.
 20,30: Notizie agricole - Radio-giornale dell'Enit - Comunicati del Popolavoro.

20,50: Giornale radio.
 20,55: Bollettino presagi.
 21: Segnale orario - Eventuali comunicazioni dell'E.I.A.R.
 21,5:

Tannhäuser

Opera di R. WAGNER (Ediz. Ricordi - Registrazione).
 Negli intervalli: Notiziario artistico - Libri ed Autori.
 Dopo l'opera: Ultime notizie.

orario. - 22,30: Notiziario - Cronaca della giornata - Notizie sportive. - 22,45: Comunicati dell'Enit-Journal - Programma degli spettacoli - Programma di domani. - 22,50-23,30: Venti Bratislava.

BRATISLAVA

ke. 1078 - m. 278,8 - kw. 13,5

- 18: Musica per piano e violino. - 19: Da Praga. - 20,10: O. Nohai: *Evangelio*, opera in 3 atti. - 22,30: Da Praga. - 22,45: Notiziario. - 22,50-23,30: Concerto orchestrale di musica popolare (8 numeri).

BRNO

ke. 878 - m. 341,7 - kw. 32

- 18: Attualità settimanali. - 18,16: Da Praga. - 18,25: Notiziario e conversazione in tedesco. - 19: Da Praga. - 20,10: Da Bratislava. - 21,30: Da Praga. - 22,45: Notiziario. - 22,50-23,30: Da Bratislava.

KOSICE

ke. 1022 - m. 293,5 - kw. 2,6

- 18: Conversazione sulla influenza. - 18,20: Concerto di canzoni eke popolari con accompagnamento di piano. - 18,40: Conversazione. - 19: Da Praga. - 20,10: Da Bratislava. - 22,45: Programma di domani. - 22,50-23,30: Da Bratislava.

MORAVSKA-OSTRAVA

ke. 1127 - m. 283,8 - kw. 11,2

- 18,15: Conversazione. « Il tribunale del lavoro ». - 18,26: Da Praga. - 18,30: Letture di brani di composizioni tedesche. - 18: Da Praga. - 20,10: Concerto: 1. Smetana: *Quartetto in mi minore «Della mia vita»*; 2. Dvorak: *Quartetto in la bemolle maggiore*; 3. Schubert: *Quartetto in re minore (opera postuma)*. - 22,30: Da Praga. - 22,45: Programma di domani. - 22,50-23,30: Da Bratislava.

DANIMARCA

KALUNDBORG

ke. 360 - m. 1153,8 - kw. 7,5

COPENAGHEN

ke. 1067 - m. 281,3 - kw. 0,75

- 16,30: Concerto - Nell'intervallo alle 16,15: Recitazione. - 17,40: Notiziario finanziario. - 17,60: Conferenza in francese. - 18,20: Lezione di inglese. - 18,60: Meteorologia. - 19: Notiziario. - 19,16: Segnale orario. - 19,30: Conferenza. - 20: Compiani - Concerto. - 21,10: Recitazione. - 21,40: Zart. - 22: Chiacchierata. - 22,26: Notiziario. - 22,40: Concerto Mussorgski: a) *Scherzo*; b) *Niania*; c) *Premiere punition*; d) *Impromptu passionali*; e) *The platinum terie*.

FRANCIA

CORDEAUX - LAFAYETTE
 kc. 980 - m. 304 - kw. 13

20.30: Notiziario. 20.40: Il quarto d'ora sportivo. 20.55: Concerto di dischi. 21.10: Risultato dell'esame dei premi. 21.15: Sciarade. 21.20: Notiziario. 21.30: Bollettino meteorologico. 21.40: Concerto di violoncello. 2. a) Debussy: *Le petit hercier*; b) Debussy: *La fille aux cheveux de lin* (violino); 3. Solti di arpa; 4. Intermezzo di Liszt; 5. Chopin: a) *Impromptu* in la bémola; b) *Waltz* in re bémola (piano); 6. Solti di violoncello; 7. di Kreisler: *Old Joe at home*; b) Brahms: *Waltz* (violino); 8. Solti d'arpa. 9. Intermezzo di dischi. 10. a) Turina: *Il cammello dell'Alambrà*; b) Albeniz: *Seguidilla* (piano).

LYON LA DOUA

kc. 644 - m. 355.8 - kw. 1.5

19.30: Concerto da Strasburgo. 20.30: Notiziario. 20.40: Segnale orario e notiziario. 21.21.30: Conversazioni varie. 21.30: Dischi. 22: Conversazione su Debussy con esempi musicali tratti dalle sue opere. Compositore per piano: *Sonata per piano e arpa*. Due tempi per piano o arpa; *Metodie*; Due tempi del *Quartetto*.

MARSILIA

kc. 960 - m. 310 - kw. 1.8

18: Per le signore. 18.30: Concerto di dischi (musica strumentale). 19: Notiziario. 19.15: Giornale radio. 20.15: Musica brillante (dischi). 20.45: Conversazione sportiva. 21: Musica da camera. 1. Ravel: *Quartetto* di archi. 2. Beethoven: *Sonata* per piano e violino in re maggiore. 21.20: Bollettino meteorologico. 22: Serata di commedia.

PARIGI P. P. (Poste Parisien)
 kc. 914 - m. 328.2 - kw. 6.0

20: Concerto di dischi. 20.45: Conversazione "Unità per settimana". 21: Conversazione sportiva. 21.10: Conversazione su Parigi. 21.30: Concerto offerto da un giovane radiofiliologo. 22.35: Concerto di dischi. 23.45: Informazioni.

PARIGI TORRE EIFFEL

kc. 307 - m. 1145.8 - kw. 13

18.45: Giornale radio (notiziario). 19.30: Giornale radio (trei conversazioni). 20.20: Bollettino meteorologico. 20.30: Serata di varietà. 1. Bessier: *Venti minuti di fermata*, radio-balletto; 2. Gluck: *Uno scello rilevato*, commedia in un atto. 21.30: Concerto corale di canti popolari russi, cantati da Casacci del Don.

RADIO PARIGI

kc. 174 - m. 1724.1 - kw. 7.5

19.30: Conversazione agricola. 19.50: Camera cinematografica. 20: Rassegna di film. 20.20: Concerto di musica riprodotta. 21: *Indie-terre*, Alessandro Dumas figlio; *La signora dalle camelle*. - In un intervallo alle 21.40: Conversazione di Paul Reboux.

STRASBURGO

kc. 869 - m. 346.2 - kw. 11.5

17.45: Conversazione: *L'aria compressa*. 18: Concerto di musica da jazz. 19: Conversazione letteraria. 19.15: Attualità. 19.30: Concerto pianistico. Composizioni di Grieg e di Beethoven. 20.20: Segnale orario. Notiziario in francese e in tedesco. 20.45: Concerto dell'orchestra della stazione. 1. Lincke: *Maree cinesi*; 2. Waldteufel: *I pattinatori*; 3. Popy: *Suite orientale*; 4. Solo per piano; 5. Gounod: *Ouverture di Mireille*; 6. Leoncavallo: *Belshazzar*; melodia; 7. J. Strauss: *Fantasia su Una notte a Venezia*; 8. Coates: *Summer boys*, suite d'orchestra; 9. Lanner: *Balli a corte*, valzer; 10. Andrea Selezioni di Miss *Belleville*; 11. Svasia: *La grande ritorna* (marcia). 21.23.30: Trasmissione di un concerto da Lyon-la-Doa.

TOLOSA

kc. 779 - m. 385.1 - kw. 8

17: Trasmissione di immagini. 18.15: Notizie di Borsa. 19.30: Arle Quere. 18.45: Musica da camera. 19: Notiziario. 19.15: Orchestra argentina. 19.30: Concerto di dischi offerto da una ditta privata. 20.30: Notiziario. 20.45: Arte di opere compositore. 21.15: Musica militare. 21.20: Fisarmonica. 21.45: Arte di opere; 22: Orchestra sinfonica. 22.30: Motivi di film suoni e orchestra viennese. 23: Orchestra argentina. 23.15: Notiziario. 23.25: Notizie regionali. 1: Bollettino meteorologico. 1.5-1.30: Musica tedesca.

GERMANIA

AMBURGO

kc. 808 - m. 372.7 - kw. 1.5

18.30: Concerto orchestrale da Breslavia. 17.30: Conversazione. - Le vicende religiose. 17.45: Conversazione musicale. 18: Violino. 18.15: Conversazione. 18: discorpani. 19: Rassegna libraria. 19.35: Concerto orchestrale di mandolini e chitarra. Musica e *Deber* popolari. 20.25: Scherzo. *Polka* e *Waltz* (orchestra) fatta in 3 atti. 21.50: Attualità. 22: Segnale orario. Notiziario. Meteorologia. 22.20: Rassegna sonora della prima quindicina di ottobre.

BERLINO

kc. 718 - m. 419 - kw. 1.5

10.30: Concerto di musica per violino solo. 10.55: Concerto di musica per flauto solo. 11.15: Concerto di *Deber* per contralto. 17.30: Per i giovani. 17.50: Conversazione economica. 18.35: Conversazione di radio-tecnica. 18.50: Comunicati dell'Ufficio dei lavoratori. 18.55: Comunicati della radio-direzione. 19: Attualità. 19.15: Concerto dell'orchestra della stazione. 20.10: Max Hahn legge dalle sue opere. 20.30: Trasmissione da Charlottenburg di un concerto di organo. 21: Notiziario. 21.10: Varietà. *I berlinesi* *Metropolis berlinese*. 22: Notiziario. Meteorologia. Musica da ballo ritrasmissione. 22.15: Ripetizione della commedia di Buchner: *Leone und Leo*.

BRESLAVIA

kc. 922 - m. 315 - kw. 6.0

16.10: Concerto dell'orchestra della stazione. 17.30: Conversazioni giuridiche. 18.15: Lezione di francese. 18.40: Conversazione a decidersi. 19: Cultura e Stato e conversazione. 19.30: Concerto di dischi. 20: Quadri storico-culturali dal romanzo di Jensen. 21: Il ghiacciaio. 21.20: Concerto di musica da camera. 1. Loeffler: *Sonata* per trio in sol maggiore; op. 48; 3. Mendelssohn: *Trio* in do minore, op. 66, per piano, violino e cello. 22.20: Segnale orario. Notiziario. Meteorologia. 22.40: Conversazione di radio-tecnica. 23: Concerto sull'antenna Breslavia. 23.20: Fine.

FRANCOFORTE

kc. 1157 - m. 389.8 - kw. 1.5

12: Concerto orchestrale da Monaco. 18.25: Varietà. 18.45: Lezione d'inglese. 19.15: Segnale orario. Notiziario. Meteorologia. 19.30: Radio notiziario da un laboratorio chimico. 20: Concerto di un'orchestra cittadina. Composizioni di Brahms. 1. *Quartetto tragico*, op. 81; 2. *Concerto* per piano in re minore, op. 15, n. 1; 3. *Sinfonia* in fa maggiore, op. 30, n. 3. 21.50: "I fanciulli", conversazione. 22.30: Segnale orario. Notiziario. Meteorologia. 22.45: Musica da ballo da Muehlacker.

HEILSBERG

kc. 1016 - m. 219.4 - kw. 6.0

18.30: Concerto dell'orchestra della stazione. 17.45: Conversazione. *Clara e Gappur*. 18.15: Bollettino agricolo. 18.20: Conversazione sulla città di

Danzica. 18.50: Ricorrenze della settimana. 18.55: Lezione di inglese. 19.20: Radio-romanza (su dischi) dello nuovo teatro nazionale. 20.8: Concerto orchestrale di musica argentina e di marce militari. 21.10: Geiss e Klone: *Ein eherer Wandweg*, radio-recita. 21.10: Notiziario. Meteorologia.

KOENIGSWUSTERHAUSEN

kc. 1015.5 - m. 1034.9 - kw. 6.0

15.30: Concerto da Berlino. 17.30: Conversazione. - I socialiste. 18.30: Conversazione musicale. 18.30: Conversazione. - *Fumare o non fumare?*. 18.55: Bollettino meteorologico. 19: Conversazione agricola. 19.50: Conversazione di radio-tecnica. 19.55: Voti. Anticipo. 20.35: Conversazione. - *Clara e Gappur*. 21.10: Voti. Vienna. 22: Voti. Berlino. 22.20: Voti. Lipsia.

LANSBERG

kc. 635 - m. 472.4 - kw. 6.0

16.20: Per i giovani. 17: Concerto dell'orchestra della stazione. 18.20: Per le signore. 18.45: Segnale orario. Notiziario. Meteorologia. 19: Conversazione di sociologia. 19.20: *Atterraggio*. 19.30: Conversazione sui giochi olimpici. 19.45: Notiziario. 20: Concerto dell'orchestra della stazione. 1. Lalo: *Ouverture del Re Artù*; 2. Jensen: *Carlyle* *metodie*; 3. Grieg: *Scherzo* *Impromptu*; 4. Paganini: *Capriccio del lupo*; 5. Ippolito: *Suite cavallata*; 6. Sali di violino; a) Svedens *homonaz*; b) Novacek: *Perpetuum mobile*; 7. Wagner: *Sceno dei Maestri cantori*; 8. Moszkowski: *Mataguchi*; 9. Arrau: *Poliglino* *azzurro* *scavata* *antidusa*; 10. Transistor *Per lo scopo*, *globale*. 21.45: Conversazione di Rudolf Hinding. - Dalla mia vita. 22: Notiziario. Meteorologia. 22.45: Musica da ballo da Muehlacker.

LIPSIÀ

kc. 770 - m. 259.3 - kw. 2

16: Concerto di dischi. 17.30: Notizie e comunicati vari. 18: Conversazione di psicologia. 18.20: Conversazione in otore di Walf Vesper. 18.50: Conversazione a decidersi. 19.30: Concerto di otre e di chitarra. 20: Concerto orchestrale di musica sinfonica. 1. Gluck: *Concerto* dell'opera *In Isidre*; 2. Beethoven: *Concerto di piano* in mi bemole maggiore, op. 23; 3. Bruckner: *Sinfonia* n. 8 in do minore. 22.50: Notiziario. Concerto di musica brillante e da ballo.

MONACO DI BAVIERA

kc. 563 - m. 632.9 - kw. 1.5

16.5: *Lieder* *per* *consueti* *per* *so-* *piano* *e* *baritono* *con* *accompan-* *gnamento* *di* *orchestra*. 18.40: *Con-* *versazione*. 18.45: *Conversazione* *di* *musica* *popolare*. 18.55: *Con-* *versazione*. 19.15: *Conversazione* *per* *gli* *operai*. 18.55: *Segnale* *orario* *e* *noti-* *ziario*. 19.5: *Concerto* *di* *violoncel-* *lo* *e* *piano*. 19.40: *Conversazione* *sport-* *iva*. 20: *Concerto* *dell'orchestra* *della* *stazione* *dedicato* *a* *compositori* *di* *Wagner*. 1. *Idillio* *di* *Sinfonia*; 2. *Un lied* *per* *tenore* *dei* *Maestri* *can-* *tanti*; 3. *Duo* *tranne* *del* *Tan-* *zabauer*; 4. *Ouverture* *del* *Fasceto* *paludoso*. 21: *Conversazione*. - Una *Donna* *americana* *(San* *Pietro* *della* *Martini)*. 21.20: *Concerto* *di* *mus-* *ica* *da* *camera*; 1. Mendelssohn: *Trio* *in* *do* *minore*, *op. 66*, *per* *piano*, *violino* *e* *violoncello*; 2. ... da stabilire. 22.20: *Segnale* *orario* *e* *noti-* *ziario*. 22.45: *Trasmissione* *di* *Muehlacker*.

MUEHLACKER

kc. 832 - m. 300.8 - kw. 6.0

18.30: Conversazione per i flautisti. 17: Concerto orchestrale da Monaco. 19: Conversazione musicale. 18.40: Voti Francoforte. 19.15: Segnale orario. Notiziario. Meteorologia. 19.30: Concerto di un'orchestra di ragazzi. 20: Voti Francoforte. 21.50: Conversazione. 22.20: Segnale orario. Notiziario. Meteorologia. 22.40: Per i giocatori di scacchi. 23.5.24: Concerto di musica da ballo.

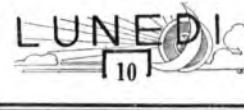

INGHILTERRA

DAVENTRY NATIONAL

kc. 103.2 - m. 1554.4 - kw. 30

LONDON NATIONAL

kc. 1157 - m. 201.5 - kw. 50

NORTH NATIONAL

kc. 995 - m. 301.5 - kw. 60

SCOTTISH NATIONAL

kc. 1040 - m. 288.5 - kw. 60

16.25: Musica per violino e piano. 16.35: Lettera francese. 16.40: Infor-vo. 16.45: Concerto di viola d'amore, viola da gamba e clavicembalo. 17.30: Concerto dell'orchestra di Midland Regional. 17.45: Segnale orario. 18.15: L'ora del fanciullo. 19: Segnale orario e notiziario. 10.30: Correlli o Handel. Sonate per violino. 19.60: Rassegna di film di nuova edizione. 20.30: Conversazione. *Il dolore ed il pubblico*. 22.30: Conversazione. *Il nostro debito al passato* (III Grecia: Filosofia e scienza). 23: *Vanille* (sui numeri di canzoni varie, danza, minichette ecc.). 23.2: Notiziario. Segnale orario. 23.20:

MARCA MARTIN
 LA POSATA DI QUALITA

reato indiscutibilmente
 la migliore
 SOSTITUZIONE DELL'ARGENTO

Lo Pagnone da tavola
 (curchiosa forchetta collata) *per* *piano*
 in *Alpaca* *argentea* *Lit. 28.*
 in *Alpaca* *naturale* *Lit. 17.*

SERVIZI COMPLETI
 IN 23 MODELLI DIFFERENTI

In vendita presso i migliori Magazzini di
 Argenteria ed Articoli d'Arti a presso il

Concessionario Generale per l'Italia
GUGLIELMO HAUFER
 MILANO - VIA GESU', 2 A

Catalogo a richiesta



Conversazione. Ad un ascoltatore ascoltatore. I. — 23.35: Concerto di musica da camera. Negli intervalli arie per soprano. I. Beethoven: *Quartetto in la minore*. S. Arias per soprano. 2. Beethoven: *Quartetto in re*. — 23.55: Letture. — 24: Concerto di musica da ballo ritrasmesso da un albergo. Prevostini marittime — 0.15: Radio cronaca di una partita di pugilato per i pesi italiani tra Dick Corbelli e Tony King. — 0.25: Concerto di musica da ballo ritrasmesso. — 0.30: Segnale orario.

LONDON REGIONAL

kc 443 - m. 356,8 - kw 50
16.55: Da Daventry National. — 17.30: Da Midlands Regional. — 18.16: L'ora dei fanciulli. — 19: Notiziario. — 19.30: Da North Regional. — 20: Concerto dell'orchestra da teatro della B. B. C. e arie per contralto. — 21.16: Concerto dell'orchestra della B. B. C. (sezione E) e a soli di piano. I. Beethoven: *Sinfonia in do, op. 16, n. 2*. Mozart: *Concerto in do minore* (solo di orchestra). 2. Wagner: *Idillio di Sigfrido*. — 23.30: Audizione di dischi scelti. — 23.15: Notiziario. — 23.30: Notizie regionali. — 23.36: Concerto di musica da ballo ritrasmesso.

MIDLAND REGIONAL

kc 752 - m. 308,0 - kw 35
18.16: L'ora dei fanciulli. — 19: Notiziario. — 19.30: Concerto di musica brillante, arie per tenore e a soli di voce. 21. Colorido: Taylor: *Hiawatha*, oratorio per a. soli, coro ed orchestra. — 23.15: Notiziario. — 23.35: Da London Regional. — 24.00: Suoni per accompagnare le trasmissioni di teletelvisori su m. 201 (London Regional).

NORTH REGIONAL

kc 925 - m. 280 - kw 50
16.45: Da Daventry National. — 18.16: L'ora dei fanciulli. — 19: Notiziario. — 19.30: Concerto d'organo da una sala da ballo. — 20: Concerto dell'orchestra della stazione (musica irlandese). — 20.45: Concerto di musica da camera ritrasmesso da Liverpool. — 21.45: Conversazione. — 22.55: Concerto di un quartetto di flauti e canzoni per coro. — 23.16: Notiziario. — 23.35: Da London Regional.

SCOTTISH REGIONAL

kc 757 - m. 376,4 - kw 50
16.16: Da Daventry National. — 18.16: L'ora dei fanciulli. — 18.50: Ricorrenza da festeggiare. — 19: Notiziario. — 19.30: In London Regional. — 19: Concerto dell'orchestra da stazione. — 20.45: Arie per contralto (compositore sovietici). — 21.16: Da London Regional. — 23.30: Notiziario locale. — 23.35: Da London Regional.

JUGOSLAVIA

BELGRADO

kc 897 - m. 430,4 - kw 1,5
18: Concerto di dischi. — 17: Concerto dell'orchestra della stazione. — 18.55: Segnale orario. Programmi di domani. — 19: Lezione di tedesco. — 19.30: Conversazione. — 20: Concerto di arie popolari per soprano. — 20.30: Trasmissione da Zagabria. — 22.30: Notiziario. Musica zigrana ritrasmessa.

LUBIANA

kc 521 - m. 576,8 - kw 5,6
17.30: Concerto del Quintetto della stazione. — 18.30: Conversazione in esperanto. — 19: Lezione di serbo-croato. — 20.30: Conversazione di igiene. — 20: Concerto di dischi. — 20.40: Trasmissione da Zagabria. — 22.30: Meteorologia. — Notiziario.

ZAGABRIA

kc 977 - m. 507 - kw 0,75
17.10.30: Trasmissione parziale di un film sonoro. — 18.15: rassegna di libri. — 19.50: Conversazione. — 20.15: Notiziario. — 20.30: Concerto corale e strumentale di musica religiosa (8 numeri). — 21.30: Concerto di musica per violino e piano. — 22.30: Notiziario e bollettino meteorologico. — 22.40.30: Concerto di musica da ballo.

NORVEGIA

OSLO

kc 977 - m. 503 - kw 60
17: Concerto per violino e contralto. — 18: Lezione di tedesco. — 18.30: Conversazione. — 19: Norvegia e la Norvegia. — 19: Meteorologia. — Notiziario. — 19.30: Conversazione agricola. — 20: Segnale orario. Concerto vocale e strumentale. — 21.10: Cronaca di politica attuale. — 21.40: Meteorologia. — Notiziario. — 22: Conversazione d'attualità. — 22.16: Realizzazione. — 22.45: Fine.

OLANDA

MILVERSUM

kc 100 - m. 798,1 - kw 20
18: Musica brillante. — 17.10: Per i fanciulli. — 18.10: Concerto dell'orchestra della stazione. — 19.40: Conversazione letteraria. — 20.30: Seguito del concerto di musica brillante. — 20.40: Segnale orario. — Notiziario. — 20.45: Concerto orchestrale di musica militare. — 22.40: Concerto orchestrale di musica popolare e da ballo. — In un intervallo. — Notiziario. — 0.10.40: Concerto di dischi.

HUIZEN

kc 1013 - m. 709,3 - kw 7
19.10: Corrispondenza negli ascoltatori. — 20.10: Comunicati di polizia. — 20.25: Notizie religiose. — 20.40: Concerto orchestrale di musica varia. — 21.40: Declamazione. — 22.10: Seguito del concerto. — 23.10.40: Concerto di dischi.

POLONIA

VARSAVIA

kc 212 - m. 1618,1 - kw 130
17: Concerto dell'orchestra della stazione con arie per mezzo-soprano. — 17.45: Programmi di domani. — 18: Concerto di musica brillante e da ballo da un Ristorante. — 19: Varie. — 19.20: Conversazione agricola. — 19.30: Conversazione. — All'orizzonte. — 19.45: Radio giornale. — 20: Concerto dell'orchestra della stazione e soli di clarinetto. I. Kotelbey: *Corkney*, suite. 2. Carabela. *Noveltita*. 3. Cardoni: *Serenata spagnuola*. *Alhambra*. 4. Bili: *Intermezzo*. 5. Simon: *Hercules*, solo di violino. 6. Weber-Berlioz: *Capriccio alla danza*. 7. Sivovius: *Pinzadica*, poema sinfonico. 8. Grieg: *Gull Frigg*. — 21: Informazioni sportive e radio giornale. — 21.10: Continuazione del concerto. I. Kreutzer: *Ouverture* dell'opera *Era notte a Granada*. 2. Spoly: *Concerto per clarinetto* con accompagnamento di piano. 3. Mandelsohn: *Harold*. *Marcia da Aiala*. — 22: Corrispondenza e consigli tecnici. — 22.16: Concerto di musica da ballo. — 22.55: Bollettino meteorologico. — 23: Continuazione del concerto di musica da ballo.

KATOWICE

kc 334 - m. 408,7 - kw 11
18: Corrispondenza negli ascoltatori. — 18.40: Concerto di dischi. — 19: Vodi Varsavia. — 19: Conversazione. — 19.15: Notiziario. — Comunicati. — Dischi. — 19.30: Trasmissione da Varsavia. — 22: Conversazione di radiofonia. — 22.15: Vodi Varsavia.

VILNA

kc 531 - m. 505 - kw 10
19: Conversazione. — 19.10: Conversazione radiofonica. — 19.15: Conversazione economica in lituano. — 19.30: Trasmissione da Varsavia.

ROMANIA

BUCAREST

kc 781 - m. 394,2 - kw 12
16: Concerto orchestrale. In ora di musica di Kotelbey. 17: Informazioni e segnale orario. — 17.10: Concerto dell'orchestra della stazione. — 18: L'U. Diversita Radio. — 18.40: Dischi di grandissimo. — 19: Concerto di musica da camera. — 19.30: Conferenza. — 19.55: A soli di arie. — 20.10: Concerto di musica da camera (Haydn) *Quartetto in re maggiore*. — 20.45: Infor. mazioni.

SPAGNA

BARCELONA (EAJ - 1)

kc 850 - m. 348,8 - kw 7,6
10: Concerto di dischi. — 11.15.17.30: Trasmissioni di immagini. — 20: Concerto del trio della stazione. — 20.30: Conversazione in catalano. Dischi (a richiesta degli ascoltatori). Bollettino sportivo. — Notiziario. — 22: Campagne della radiofonica. — Informazioni meteorologiche. — Quotazioni di borsa. — 22.6: Sarlene esquisite dalla Colba Barcellona Albert Marí. — 23: Conversazione in catalano. — 23.10: Concerto vocale (duetti) per soprano e tenore con accompagnamento d'orchestra. — 23.30: Trasmissione di ballabili. — Fine.

BARCELONA (EAJ - 15)

kc 1193 - m. 357 - kw 11
18: Lezione di spagnolo. — Dischi. — 18: Segnale orario. — 19.45.50: Trasmissione per i fanciulli. — 21: Concerto dell'orchestra della stazione. — Bollettino sportivo. — Canali. — 22: Radio cronaca e notiziario. — Mercuriali. — 22.16: Lezione di Sarlaine. — 23: Segnale orario. — Continuazione del concerto. — 23.40: Per i giocatori di scacchi. — 24: Programma di domani. Fine.

MADRID

kc 707 - m. 4215 - kw 1,3
16.55: Notizie di informazione. — 20: Campagne. — Quotazioni di Borsa. — Dischi (a richiesta degli ascoltatori). — 21.15.21.30: Notiziario. — 21.30: Fine.

SVEZIA

STOCKOLMA

kc 889 - m. 425,4 - kw 55
GÖTEBORO
kc 932 - m. 321,9 - kw 10
MÖRBY
kc 1107 - m. 357 - kw 10
kc 228 - m. 1348,3 - kw 30
17.5: Fisarmoniche. — 17.30: Il quarto d'ora pratico. — 17.45: Musica riprodotta. — 18.45: Marc Conelly: *Scene di Green Pastures* (dal Teatro Reale). — 18.30: Conversazione. — 20: Concerto. Schubert: *Quattro impromptus* per pianoforte. — 20.30: Realizzazione di un CD. — Continuazione del concerto. Peter Cornelius: *Brandebur*. — 21.16: Conversazione. — 22: Musica brillante.

SVIZZERA

RADIO SUISSE ALÉMANIQUE

kc 853 - m. 459,4 - kw 60
18.17: Concerto di dischi (impromptu). — 18.30: Per i giovani. — 19: Segnale orario. — Meteorologia. — 19.55: Concerto di dischi (musica di Bach e Casadesu). — 20.30: Conversazione. — *Le origini rituali della danza*. — 20: Concerto dell'orchestra della stazione. — Musica classica giapponese di compositori europei. I. Piccini: *Fantasia di Madame Butterfly*. L. Char. Frammenti della *Terra dei sorrisi*. — 20.55: Miniature originali giapponesi (trasmissione di due bozzetti (Nô) giapponesi tradotti in tedesco). I. Giustiniani di Seami: *Motchiyo* (1863-1844). *Il vecchio pittore*. 2. Matsuyama Kagami. *Lo specchio della fedeltà dei fanciulli*. Ambelue. I bozzetti saranno ingranditi in musica originale giapponese. — 20.40: Concerto orchestrale di musica popolare. — 21.30: Notiziario. — Meteorologia.

21.40: Concerto dell'orchestra della stazione. — Composizioni di Beethoven.

RADIO SUISSE ROMANDE

kc 743 - m. 403,8 - kw 36
18: Quarto d'ora letterario. — 18.20.17: Dischi. — 18: Per i fanciulli. — 18.10: Lezione di tedesco. — 19: Meteorologia. — 19.1: Conversazione. — 19.15: Concerto di dischi. — 19.30: Conversazione. — 20: Arie per soprano con accompagnamento di flauto e piano. — 20.25: Lettura. — 20.38: Solt di balia. — 20.45: Concerto di piano. — 21: Dischi. — 22: Notiziario. — 22.10: Rapporto sui lavori della Lega delle Nazioni. — 22.25: Fine.

UNGHERIA

BUDAPEST

kc 545 - m. 550,5 - kw 18,5
16: Conversazione per le signore. — 17: Conversazione. — 17.30: Dischi. — 18.30: Lezione di tedesco. — 19: Arie popolari per soprano con accompagnamento di un'orchestra zigrana. — 20.16: Conversazione. — 20.45: Concerto. I. Alapay: *Quartetto in re maggiore*; 2. Haydn: *Quartetto in re maggiore*. — 21.45: Giornata parlata. In seguito: Concerto di un'orchestra zigrana.

U.R.S.S.

MOSCA KOMINTERN

kc 207 - m. 1481,5 - kw 100
18.30: Conversazioni politiche. — 17.30: Lezione di lingue straniere. — 18: Concerto per i contadini. — 18: Trasmissione letteraria. — 20: Conversazione in tedesco su in altra lingua estera. — 21: Notiziario. — 21.15: Programmi della giornata. — 21.30: Radio ginnastica. — 21.56: Cronaca della giornata e campo della Torre del Kremlin. — 22: rassegna della «Pravda». — 22.16: bollettino meteorologico.

MOSCA STALIN

kc 707 - m. 424,3 - kw 100
18: Trasmissione per i fanciulli. — 18.30: Notizie scientifiche e scientifiche. — 17.10: Concerto. — 18.30: Concerto. — 20: Concerto. — 21: Trasmissione sperimentale dell'Istituto di ricerca spaziale e di televisione. — 21.55: Cronaca della giornata e campo della Torre del Kremlin. — 22: Concerto notturno.

MOSCA SPERIMENTALE

kc 416,8 - m. 790 - kw 20
17: Conversazione politica. — 17.30: Trasmissione di un'opera o di un concerto. — 21.65: Cronaca della giornata e Campagna della Torre del Kremlin.

STAZIONI EXTRAEUROPEE

ALGERI

kc 832 - m. 384,5 - kw 18
20: Notiziario. — 20.10: Movimento dei porti. — Tre visioni meteorologiche. — 20.18: Conversazione per gli ex-Cambalenti. — 20.30: Orchestra havaijana. — 20.45: Canzoni. — 20.55: Ultimo informazioni. — Segnale orario. — 21: Concerto dell'orchestra della stazione. I. Moskvski: *Minuetto*; 2. Waldteufel: *Pompan*, valzer; 3. Iruovek: *Intermezzo di un'opera*; 4. De Falla: *Allegretto*; 5. Puccini: *Stille Nacht*. — 21.20: Dizione. — 21.45: Concerto dell'orchestra della stazione. I. Massenet: *Scene pittoresche*. 2. Saint-Saens: *Raccontata*. 3. de Sanoone e Datta. 3. Debussy: *Pierrot solo*; 4. Gulland: *Danza persiana*. — 21.45: Musica da jazz. — 23: Fine.

ANCORA

kc 185 - m. 1538 - kw 7
16: Concerto di musica turca. — 17: Conferenza. — 18.18.30: Concerto di dischi.

RABAT

kc 720 - m. 416,4 - kw 2,5
17.18: Dischi. — 17.30: Cronaca dei radioascoltatori. — 20.30.21: Dischi. — 21.23.30: Concerto di musica hindustani (offerto da una ditta privata. — 21.60: (intervalli): Quotazioni dei cereali.

SUPERTRASMISSIONI

Milano - Torino - Genova - Trieste - Firenze - Bolzano - Ore 20,30: *Il re di chez Maxim*, operetta di M. Costa.

Palermo - Ore 20,45: *Sansone e Dalila*, opera di C. Saint-Saëns.



SUPERTRASMISSIONI

Monaco - Ore 19,35: *Le allegre comari di Windsor*, opera in tre atti di O. Nicolai.

Mueblacker - Ore 20: *Concerto orchestrale*: Composizioni di Job Strauss.

MILANO-TORINO-GENOVA TRIESTE-FIRENZE

Milano: ke. 305 - ca. 331,4 - kw. 7
Torino: ke. 1096 - ca. 273,7 - kw. 7
Genova: ke. 650 - ca. 312,8 - kw. 10
Genova: ke. 650 - ca. 312,8 - kw. 10
Trieste: ke. 1211 - ca. 247,7 - kw. 10
Firenze: ke. 598 - ca. 601,7 - kw. 20

8,15-8,45: Giornale radio e lista delle vivande.

11,15-12,30: MUSICA VARIA: 1. Verdi: *Otello*, *conte di S. Bonifacio*, sinfonia; 2. Nordén: *Una festa a Bonnyark*; 3. Marzilli: *Serenata notabile*; 4. Kennedy: *Tramonto sul Nilo*; 5. Schwarz: *Susi, mia Susi*; 6. Monstes: *Lolita*; 7. Ganepu: *Mazurka*; 8. Bellinelli: *Parigi senza rei*, fantasia; 9. Galotta: *Chiaro alla luna*; 10. Bixio: *Sabbatini di piana*.

12,30: Dischi.

12,45: Giornale radio.

13: Segnale orario ed eventuali comunicazioni dell'E.I.A.R.

13,11,15: RADIO-ORCHESTRA N. 1: Musica leggera.

13,30-13,45: Borsa - Dischi.

16,30: Giornale radio.

16,50: Cantuccio dei bambini: Mago blu: «Rubrica dei peretizi».

17-18 (Milano - Torino - Genova): Musica da ballo.

17-18 (Firenze): TRIO PETRALIA: 1. Petralia: *Nilla*; 2. Petralia: *Serenata*; 3. Borloz: Selezione dell'opera *Dannazione di Faust*; 4. Mulè: *Una notte a Taormina*; 5. Marfotti: *Il bacio di Concetta*; 6. Dusser: *Vecchia emozione*; 7. Romberg: *Nina Rosa*; 8. Franceschi: *Gondola d'oro*; 9. Scotti: *Pierrad triste*; 10. Grieg: *Danza norvegese*; 11. Toselli: *Sogno*; 12. Petralia: *La nota di Parigi*.

17-18 (Trieste): CONCERTO VARIO: 1. Corlopassi: *Gioinezza ardente*, ouverture; 2. a) Dezza: *Torna*; b) Paganucci: *Il gitano Re* (baritono Vittorio Toso); 3. Pannati-Malvezzi: *Zingaresca*; 4. Scipilli: *La nave rosa*, selezione; 5. a) Cardillo: *Cora ugrato*; b) Di Capua: *O sole mio* (baritono V. Toso); 6. Gungl: *Carezze di zeffiri*; 7. Marchetti: *Sere, nota florentina*; 8. Schröder: *Marcia trianfolata*.

TAPPETI SARDI

ed altro, lavori caratteristici a mano, adatti anche per regali di nozze e feste in genere - Vendita diretta a famiglie e privati a prezzi da grossista - Scrivere al Cav. PIRAS - Scuola dei Tappeti Sardo (in ISILI NUORO).

MILANO TORINO - GENOVA - TRIESTE
FIRENZE - BOLZANO
Ore 20,30

IL RE DI CHEZ MAXIM

Operetta in 3 atti di
MARIO COSTA

PERSONAGGI

MAX BERNET, il Re di chez Maxim	Guido Agnoletti
CARLA LABOSSE	Maria Gabbi
NANA, baronessa de la Cambolle	Annita Osella
BIOJJI, comandante di marina	Riccardo Massucci
LABOSSE	Giacomo Osella
MADAMA LABOSSE	Amelia Mayer
BILL	Luigi Ricci



18,35: Giornale radio - Comunicazioni dei Consorzi agrari e del Dopulavoro.

19 (Milano - Torino - Genova - Firenze): MUSICA VARIA: 1. Lebar: *Finalmente soli*, fantasia; 2. Carena: *Festa di negri*; 3. Carloni: *Danza circeusa*.

19-20 (Trieste): QUINOTTO: 1. Translateur: *Avanti, giovinezza*; 2. Pietri: *Giocondo zappatero*; 3. De Miceli: «Alba estiva», dalla suite *In campagna*; 4. G. Strauss: *Ricordi di Murla*; 5. Sansoni: *Mia cara*; 6. Gangelberger: *Ciò che amiamo*, selezione; 7. Vidale: *E' vero*; 8. Abrinari: *Bimbe belle*.

19,25: Comunicazioni della R. Società Geografica.

19,30: Segnale orario ed eventuali comunicazioni dell'E.I.A.R.

19,30 (Milano - Torino - Genova - Firenze): Dischi.

20: Giornale radio - Bollettino meteorologico - Dischi.

20,30:

Il re di chez Maxim

Operetta in 3 atti di MARIO COSTA diretta dal M° NICOLA RUCCI.

Negli Intervalli: Conversazione musicale di G. M. Ciampelli - Notiziario artistico.

Dopo l'operetta: Giornale radio.

ROMA - NAPOLI

Roma: ke. 660 - ca. 411,2 - kw. 50
Napoli: ke. 611 - ca. 319,3 - kw. 1,5
ROMA OND. CURTE (2 RO): ke. 11,011
ca. 25,1 - kw. 9

8,15-8,30 (Roma): Giornale radio - Comunicazioni dell'Ufficio presagi.

12,30: Previsioni del tempo - Musica riprodotta.

13: Segnale orario - Eventuali comunicazioni dell'E.I.A.R.

13-11,15: RADIO-ORCHESTRA N. 1: Musica leggera.

13,30-13,45: Giornale radio. Borsa.

17: Canali - Giornale del fanciullo - Giornale radio - Comunicazioni dell'Ufficio presagi.

17,30-18,15: CONCERTO ORCHESTRALE.

19,10 (Napoli): Cronaca dell'Idroporto - Notizie sportive.

19,15: Segnali per il servizio radiotelegrafico trasmessi a cura della R. Scuola F. Cesi - Notizie agricole - Comunicazioni del Dopulavoro - Giornale radio.

20: Segnale orario - Eventuali comunicazioni dell'E.I.A.R. - Musica riprodotta.

20,30: Notizie sportive - Notizie varie - Mail.

20,45:

Concerto variato

1. Brahms: *Trio in do minore op. 117*; a) Allegro; b) Adagio; c) Andantino grazioso; d) Allegro (scenari: Enrico della Petacci, pianoforte; Fernando Gambacorta, clarinetto, e Luigi Chiarappa, cello).

2. a) Rossini: *Il barbiere di Siviglia*: «Ecco ridente in cielo»; b) Donizetti: *Don Pasquale*: «Corcherò lontana terra»; c) Verdi: *Rigoletto*: «Ella mi fu rapita»; d) Toselli: *I. Ideale*; H. Verrel (tenore Emilio Livì).

21,30:

Preparamela tu

Commedia in un atto di VALENTINO SOLDANI.

Personaggi:

Gioyetta . . . Giovanna Scotto
Arnaldo . . . Ettore Piergiovanni
Ennio Morelli Arturo Duranti
Tarquinia . . . Rita Giannini
22 (circa):

CONCERTO VARIATO

Parte seconda:

1. a) Gounod: *Cinq ans*: «O splendida notte»; b) Du Falla: *Asturias*; c) Castelnuovo - Tedesco: *La pastorella*; d) Respighi: *Scherzo* (soprano Margherita Cossa).
Notiziario teatrale.

PALERMO
Ore 20,45

SANSONE E DALILA

Opera di C. SAINT-SAËNS

(Registrazione dell'E.I.A.R.)

MARTEDI
11

2. Musica riprodotta - Canzoni regionali italiane: a) Genova - Margutti e Carbone; *Stornelli siciliani*, (coro); b) Abruzzi: 1. *Oh, Francavilla!* (coro e piccola orchestra); 2. *Zurre Zurre*; *Saltarella*; c) Friuli: *La Bessina* (coro); d) Lombardie: *Manama inta, intama cent'a franchi* (coro); e) Napoli: 1. Gambardella; 2. *Sì!* (coro e orchestra); 3. *Margliocco*; *Fiortura italiana*, nautica di canzoni napoletane (coro e orchestra).

22,55: Ultime notizie.

BOLZANO

Kc. 815 - m. 388,1 - kw. 1

12,25: Bollettino meteorologico.

12,30: Segnale orario - Eventuali comunicati dell'E.I.A.R. - Musica ORIENTALE: 1. Zimmer; *Evbie Verdi*, marcia; 2. Calotta; *Naila*; 3. Armadola; *Lisaja*; 4. Translatour; *Sempre allegri*; 5. Rizzola; *Pulchelli allo*; 6. Scassola; *Unorecchi*; 7. Bilo; *Serenata orientale*; 8. Jessel; *La ragazza della Seta nera*, fantasia; 9. Fiaccone; *Il pizzico*.

13,30: Giornale radio - Comunicati del Consorzio agrari.

17-18: Musica varia: 1. Auber; *La Mula di Portici*, ouverture; 2. Lincke; *Emore per Parte*; 3. Angelo; *Romanesco*; 4. Noack; *Il soldato di Iphè*; 5. Leonard; *Novella*; 6. Lohr; *Amor di Zingaro*, selezione; 7. Salda; *Castelli di Spagna*; 8. Fiaccone; *Nelbe*.

19,50: Comunicazioni del Dopolavoro.

20: Segnale orario - Eventuali comunicati dell'E.I.A.R. - Dischi.

20,30: (vedi Milano-Torino-Genova-Trieste-Firenze).

Il re di chez Maxim

opere in 3 atti di MARIO COSTA
diretta dal M° Nicola Ricci.

Negli intervalli: Conversazione musicale di G. M. Ciampelli - Notiziario artistico.
Dopo l'opera: Giornale radio.

GRATUITAMENTE

potete convincervi che il **MATHÉ della Florida** composto di soli vegetali, è il migliore curativo della STITICHEZZA ed anche il più economico.

Chiedete saggio al Dottor M. F. IMBERT, Via Depretis 62, Napoli, inviandogli questo tagliando e cent. 50 per rimborso spese postali.

PALERMO

Kc. 672 - m. 524,5 - kw. 3

12,45: Giornale radio.
13-14: MUSICA VARIA (Sestetto): 1. Valente-Fucilli; *Milly*; 2. Oneglio; *Canta che ti passa*; 3. Bocce; *Serenata siciliana dalla suite Casanova*; 4. Canzone; 5. Fiaccone; *Marinaccio*; 6. Barbieri; *Stornellata*, intermezzo; 7. Canzone; 8. Puccini; *Turandot*, fantasia; 9. Saja; *Canzone di passione*; 10. Maj; *Bocca adzata*.

13,30: Segnale orario - Eventuali comunicati dell'E.I.A.R. - Bollettino meteorologico.
17,30: Salotto della signora.
17,40-18,30: Musica riprodotta.
20: Comunicazioni del Dopolavoro - Notiziario agricolo - Giornale radio.
20,20-20,45: Musica riprodotta.
20,30: Segnale orario - Eventuali comunicati dell'E.I.A.R.

Sansone e Dalila

Opera di G. Saint-Saëns
(Ed. Sanzogno)
diretta dal M° A. Pennola
direttore (ivi cori) M° O. Vitarova
(Registrazione)

Interpreti:

Dalila mezzo-soprano A. Buares
Sansone tenore Antonio Melandri
Il Sommo Sacerdote
baritono Edmundo Grandini
Un vecchio ebreo

basso Romeo Morisani
Abimelecro barit. G. Morello
Un messaggero filisteo

tenore Mario Signorilli
Nel 1° intervallo: G. Filippini;
« Creature del teatro moderno »,
conversazione - Nel 2° intervallo:
Notiziario artistico.
22,55: Ultime notizie.

BARI

Kc. 1112 - m. 269,4 - kw. 20

13: Giornale radio.
13,10: Musica varia riprodotta.
13,55: Bollettino meteorologico.
14: Segnale orario - Eventuali comunicati dell'E.I.A.R.
17,30-18,30: Musica riprodotta.
20,30: Notizie agrarie - Comunicati del Dopolavoro.
20,50: Giornale radio.
21: Segnale orario - Eventuali comunicati dell'E.I.A.R.
21,5:

Concerto variato

col concorso della Scuola Polifonica Barese
diretta dal M° RUGGERO GIULIARDI

Parte prima:
1. Silvery; *Silvery*, ouverture.
2. Orlando di Lasso; *L'Eco* (a 8 voci miste in due cori).
3. Lorenzo Perosi; « Benediculus », dalla *Missa secunda Pontificatus* a 3 voci dispari.
4. Fiorillo; *Seltescoro*, interm.

Parte seconda:
1. Grimaldi; *La fuggita dal capotitore*. (Canzone trascritta per coro a 4 voci).

2. Fino; *Risveglio primaverile*, intermezzo.

3. Grimaldi; *Volere andare a caccia* (canto di caccia per coro a 4 voci).

4. Travaglia; *Leggenda drammatica*.
Nell'intervallo: Notiziario di varieta.
22,55: Ultime notizie.

*fra i tanti
apparecchi*

FOR
F.20G
domina...



**SUPERETERODINA
FOR F. 20 G.
5 VALVOLE RADIOFONOG.**

L. 1350

TASSE COMPRESSE, ESCLUSO
L'ABBONAM. RADIOAUD.

ELETTROISOLANTI C. FORMENTI & C.

REPARTO POMBIA DI MUSOCCO MILANO TELEFONI N. 90-024 - 84-056
Casella Postale 1394 - VIA TIBULLO, N. 19 - Teleg.: Formentica - Milano

NEGOZIO DI CENTRO IN MILANO

Corso Magenta, 25 - Telefono 84-059

PRINCIPALI ESCLUSIVISTI RAPPRESENTANTI:

MILANO: S. A. Fono Concerto - Via Bollo N. 5 - Galleria Vittorio Emanuele N. 5
Ditta Carlo Marici - Via Sallerino N. 36

S. APAR (di A. Mattoli & C.) - Via Coppuccini N. 16
Succ. di Sergio Adamoli - Via del Piombino N. 103
S. I. - S. I. R. I. E. C. - Via Nazionale N. 251

NAPOLI: Ditta Luigi Cricciolo - Via Bernardo Quaranta N. 18
TORINO: S. A. - S.A.F.I.D. - Via Roma N. 24

FIRENZE: Ditta Alberto Mazzi - Via Guelfa N. 2
VENEZIA: Ditta Carlo Dolcetti - Fraxeria N. 1692-94

BOLOGNA: Ditta Cecchi Tullio - Via D'Azeglio N. 9
BARI: Ditta Ing. Vito Alfieri Pollice - Piazza Umberto I N. 14-15

UDINE: Ditta E. Travaglini - Via Mercatovecchio N. 2

PROGRAMMI ESTERI

LE STAZIONI SONO DISPOSTE IN ORDINE DI NAZIONALITA'

AUSTRIA

VIENNA
 kc. 580 - m. 517,2 - kw. 15
GRAZ
 kc. 852 - m. 852,1 - kw. 7
 16.35: Concerto dell'orchestra della stazione - 18: Conversazioni - 16.50: Lezioni di francese - 19.15: Segnale orario - Notiziario - Meteorologia - 19.35: Trasmissione di un'opera dal Teatro di Stato - In un intervallo segnale orario - Notiziario - Meteorologia - Dopo l'opera: Concerto di musica brillante da ballo.

BELGIO

BRUXELLES I (Francese)
 kc. 589 - m. 509,3 - kw. 15
 18: Concerto orchestrale di musica sinfonica - 18.45: Trasmissione per i fanciulli - 19.20: Cronaca letteraria - 19.30: Canzoni con accompagnamento di banda - 19.45: Dischi - Musica russa - 20.15: Bollettino settimanale della radio cattolica belga - 20.30: Giornale parlato - 21: Concerto dell'orchestra della stazione diretta da Franz André - Serata dedicata a musica sugli animali e gli insetti - 21.45: Conversazione - 22: Concerto dell'orchestra della stazione dedicata a Gnomid I. Frammenti del Faust; 2. Mars ed il re; 3. Balletto di Filomone e Baucis - 23: Giornale parlato - 23.10: Dischi (a richiesta degli ascoltatori) - 23.45: Musica scella: I Dehussy: Prélude a l'après midi d'un faune; 2. Wagner: Frammenti del Parsifal - 24: Fine.

BRUXELLES II (Fiamminga)
 kc. 885 - m. 337,8 - kw. 15
 18: Concerto dell'orchestra della stazione diretto da Franz André - 18.45: Trasmissione per i fanciulli - 19.30: Concerto della piccola orchestra dell'I.N.R. - 20.15: Conversazione «La situazione politica internazionale» - 20.30: Giornale parlato - 21: Concerto dell'orchestra sinfonica della stazione diretto da Jean Kuypers - Rapsodie di paesi diversi (sette numeri) - 22: Conversazione: «Sicurezza sulla strada» - 22.15: Continuazione del concerto - Una ora di danze e di canzoni popolari - 23: Giornale parlato - 23.10: Concerto di dischi - 24: Fine.

LAMPADA DI QUARZO

"Sole artificiale d'alta montagna"



ORIGINAL HANAU

Poche irradiazioni bastano per ottenere un sensibile aumento di energia fisica e spirituale

Oltre 200.000 lampade vedute dal 1906

Modello Globule de tavolo L. 1575

... Globule 1575

... Massimo garanzia

Reperto Italia: **Fahr - MILANO**
 Via Canova 27

CECOSLOVACCHIA

PRAGA
 kc. 614 - m. 465,8 - kw. 150
 16: Conversazione - 16.10: Concerto orchestrale da Moravsko-Ostrava - 17.10: Notizie commerciali - 17.20: Lezione di ceco per i tedeschi - 17.50: Concerto di dischi - 18.15: Conversazione agricola - 18.15: Conversazione per gli operai - 18.25: Notiziario in tedesco - Concerto dell'orchestra della stazione - 19: Conversazione - 19.15: Concerto di musica per violino o pianoforte - 19.45: Trasmissione di Brno - 20.15: Segnale orario - Concerto vocale (soprano) di melodie popolari - 21.30: Concerto strumentale - Banda: Quartetto staccato in si bemolle maggiore - 22: Segnale orario - Notiziario - Cronaca della giornata - Programma degli spettacoli - Programma di domani - 23.15: Comunicati del Radio Journal - Notizie varie - 23.20-23.30: Concerto orchestrale di musica brillante e da ballo.

BRATISLAVA
 kc. 1076 - m. 978,8 - kw. 13,6
 18.15: Dischi - 18.45: Conversazione sulla ortografia slovacca - 19: Da Praga - 19.45: Da Brno - 21: Da Praga - 22.15: Notiziario - 22.20-23.30: Da Praga.

BRNO
 kc. 878 - m. 341,7 - kw. 32
 18: Conversazione musicale - 18.15: Conversazione per gli operai - 18.25: Notiziario e conversazione in tedesco - 19: Da Praga - 19.15: Concerto di musica popolare - 19.45: Kropal: Sinfonia del mondo, suite - 20: Da Praga - 21.15: Notiziario - 22.20-23.30: Da Praga.

KOSICE
 kc. 1023 - m. 293,8 - kw. 2,8
 18: Racconti per fanciulli - 18.30: Conversazione d'igiene - 18.50: Dischi - 19: Da Praga - 19.15: Concerto dell'orchestra della stazione - 20: Dal Teatro Municipale di Kosice: Concerto 1. Chopin: Polacca in la maggiore; 2. Moniuszko: Ouverture di Halka; 3. Saueriana: Visegrado, poema sinfonico; 4. Fajour: Marcia slovacca; 5. Smetace: Danza slovacca; 6. Baranowsky: Cracoviano; 7. Moniuszko: Ouverture di Harmonia; 8. Dvorak: L'opera; 9. Padrevsky: Minuetto; 10. Leopold: Talpa, potpourri slovacco; 11. Rosenkrantz: Al bicchiere; 12. Nowovielsky: Marcia dei pretorini - 22: Da Praga - 23.15: Programma di domani - 23.20-23.30: Da Praga.

MORAVSKA-OSTRAVA
 kc. 1132 - m. 263,4 - kw. 11,2
 18: Dischi - 18.15: Da Praga - 18.25: Da Brno - 19: Da Praga - 19.15: Conversazione - 19.30: Canzoni popolari slovacche - 20: Jar Rudolf: Corpora d'elfi, commedia in un atto - 20.20: Concerto di musica brillante dell'orchestra della stazione (3 numeri) - 21.30: Da Praga - 22.15: Programma di domani - 22.20-23.30: Da Praga.

DANIMARCA

KALUNDBORG
 kc. 950 - m. 1163,8 - kw. 7,5
COPENAGHEN
 kc. 1067 - m. 281,9 - kw. 0,76
 15: Concerto - Nell'intervallo alle 15.8: Concerto di pianoforte - 17: Per i bambini - 17.40: Notiziario Danziano - 17.50: Conferenza - 18.10: Lezione di tedesco - 18.20: Meteorologia - 19: Notiziario - 19.15: Segnale orario - 19.20: Conferenza - 20: Canzone - In memoria di St. St. Blicher

Rettilazione e canto - 20.50: Concerto di mandolino - 21.15: Conferenza - 21.45: Notiziario - 22: Concerto 1. Dittler von Dittersdorf: Quartetto, in maggiore; 2. Schubert: Quartetto, sol maggiore, op. 131 - 23: Musica da ballo - 24: Canzone.

FRANCIA

BORDEAUX-LAFAYETTE
 kc. 986 - m. 305 - kw. 11
 20.30: Notiziario - 20.40: Il quarto d'ora delle corporazioni di Bordeaux - 20.55: Concerto di dischi - 21.10: Risultato dell'estrazione dei premi - 21.15: Notiziario - 21.30: Trasmissione federale: Duvornis: 1. Chateaufort, commedia in un atto; 2. J. J. Bernard Martine, commedia in 5 quadri.

LYON LA DOUA
 kc. 644 - m. 465,8 - kw. 1,5
 19.30: Da Strasburgo; 20.30: Notiziario - 20.50-21.30: Conversazioni varie - 21.30: Trasmissione federale: 1. J. Duvornis: Chateaufort, commedia in un atto; 2. J. J. Bernard Martine, commedia in 5 quadri.

MARSIGLIA
 kc. 950 - m. 316 - kw. 1,8
 18: Dizione di poste - 18.20: Concerto di dischi (musica varia) - 19: Notiziario - 19.15: Giornale radio - 19.25: Bollettino meteorologico - 21.30: 1. Duvornis: Chateaufort, commedia in un atto; 2. J. J. Bernard Martine, commedia in 5 quadri.

PARIGI P. P. (quart. Parisien)
 kc. 914 - m. 325,7 - kw. 45
 20: Informazioni e rassegna dei giornali della sera - 20.5: Concerto di dischi - 20.30: Concerto di dischi - 21: Concerto vario di composizioni di Suzanne Quentis: 1. La Bambola di mezzanotte; 2. Io Jo; 3. Vercel adorati - 21.30: Giornale parlato della stazione ed informazioni - 21.45: Concerto dell'orchestra della stazione 1. Georges Marty: Preludio e danza da Iarda; 2. Cesar Cui: Allegro appassionato; 3. Cesar Cui: Frammenti della suite A Argenteu; 4. Manuel Infant: Scene d'opéra; 5. Humperduck: Il Miracolo, suite orchestrale; 6. Albentz: Frammenti di España; 7. Guy Ropartz: Scene bretonni; 8. Georges Schumann: Danza delle ninfe e dei satiri; 9. Amore e Psiche; 9. Scriabin: Sogno; 10. F. Leborne: Marcia del Girondini - 23.45: L'ultimo Informazioni.

PARIGI TORRE EIFFEL
 kc. 807 - m. 1464,6 - kw. 13
 18.45: Giornale radio (notiziario) - 19.30: Giornale radio (breve conversazione) - 20.20: Bollettino meteorologico - 20.30: Concerto pianistico: 1. Haendel: preludio n. 7; 2. 10: Preludi n. 5, 6, 8, del primo volume; 3. Id. Preludi n. 5, 6, del secondo volume; 4. Bach: Preludio per organo; 5. Mendelssohn: Preludi n. 1 e 3 dell'op. 35; 6. 19.19: Concerto 1. Mozart: Quartetto in do maggiore; 2. Haydn: Quartetto - 21.30: Venti Bordeaux

RADIO PARIGI
 kc. 174 - m. 1729,1 - kw. 7,6
 19.30: Conversazione Agricola - 19.50: Cronaca teatrale - 20.5: Conversazione artistica - 20.20: Concerto di musica riprodotto - 21: Concerto orchestrale dell'ora; 2. composizioni ispirate dai paesaggi francesi - 21.40: Conversazione di Piero Seize - 21.45: Teatro: M. Cerio: Il patrone giollo - 22.30: Radioconcerto di musica riprodotto (cinque numeri).

STRASBURGO
 kc. 869 - m. 345,2 - kw. 11,5
 17.45: Conversazione in tedesco - 18: Concerto dell'orchestra della stazione - 18.15: Conversazione turistica - 18.15: Attualità - 18.30: Concerto vario dell'orchestra della stazione - 20.30: Segnale orario - Notiziario in francese e in tedesco - 20.45: Concerto orchestrale - Composizioni di Giuseppe 1. Il padre della piovra, marcia; 9. Gli Usari, valzer; 3. Estati; 4. Ouverture dei Saltimbanchi; 5. Fantasia su



Hans, il suonatore di flauto, è Notturno da Cooper; 7. Marcia Inesese - 11.30-23.30: Trasmissione dalle Stazioni dello Stato (vedi Bordeaux).

TOLESA
 kc. 779 - m. 285,1 - kw. 8

18: Trasmissione di immagini - 18.15: Quotazioni di Borsa - 18.30: A soli vari - 18.45: Melodie - 19: Notiziario - 19.15: Orchestra argentina o orchestra vario - 19.45: Arle di opere comiche - 20.15: Notiziario - 20.30: Arle di opere - 20.45: Pizarro, omelico - 21: Musica militare - 21.15: Arle di opere - 21.30: Motivi di film sonori - 21.45: Orchestra sinfonica - 22.15: Orchestra viennese - 22.45: Canzone e scene comiche - 23: A solo di violino - 23.15: Notiziario - 23.25: Notizie regionali - 23.30: Arle di opere comiche - 24: A soli vari - 0.16: Melodie - 0.30: Notiziario o musica varia - 1: Bollettino meteorologico - 1.14.30: Musica inglese.

GERMANIA

AMBURGO
 kc. 806 - m. 372,1 - kw. 13
 18.30: Concerto orchestrale da Lipsia - 19.30: Conversazione di ginnastica - 19.55: Programma variato - 20: Conversazione agricola - 19.30: Lettura - 20: Concerto dell'orchestra della sta-

COLLARO

MOTORI FONOGRAFICI ad induzione

i più sicuri - i più pratici
 — i più economici —



M.n. 32

TENSIONE UNIVERSALE
 5 ANNI DI GARANZIA

L. 250

Diarco Motore - Piatto - Leva di regolazione

OPUSCOLI DESCRITTIVI A RICHIESTA

Ing. GINO CORTI

Via Appiani, N. 2 - MILANO
 Telefono 67-756

MARTEDI

zione Compositore di Beethoven. —
 11: Segnale orario - Notiziario - Meteorologia. — 12:00: Attualità. — 22:00: Concerto orchestrale di musica brillante.

BEHLING

kc. 710 - m. 419 - kw. 1,5

10:30: Trasmissione di un concerto di musica brillante e da ballo da un caffè. — 11:30: Per i giovani. — 17:50: Conversazione - La formazione del carattere. — 18:20: Rassegna libraria. — 18:50: Comunicati dell'Istituto dei lavoratori. — 18:55: Comunicati della Federazione. — 19: Attualità. — 19:18: Trasmissione in onore di Orlando di Lasso (1822) Strumenti e voci. — 20:

Serata variata *Das Mikrophon hat Ausgänger* — 22: Notiziario - Meteorologia

BRESLAVIA

kc. 933 - m. 325 - kw. 60

10: Concerto dell'orchestra della stazione con arte per contralto. — 12: Concerto di dischi. — 17:30: Rassegna libraria. — 17:55: Notizie e comunicati vari. — 19: Cultura e scienza, conversazione. — 19:30: Concerto di dischi (Musica variata). — 20: Voci Berlino. — 21:10: Rassegna di dischi. — 22: Segnale orario - Notiziario - Meteorologia. — 22:20: Conversazione teatrale. — 22:30: Concerto orchestrale da Amburgo. — 24: Fine

FRANCOFORTE

kc. 1157 - m. 380,6 - kw. 1,5

17: Concerto orchestrale da Langenberg. — 18:25: Conversazione politica. — 18:60: Per il miglioramento dei prodotti agricoli, conversazione. — 19:15:

Segnale orario - Notiziario - Meteorologia. — 19:30: Trasmissione da Muehlacker.

HELSBERG

kc. 1085 - m. 276,6 - kw. 60

10:30: Concerto orchestrale da Lipsia. — 17:30: Concerto di dischi. — 17:55: Rassegna libraria. — 18:15: Bollettino agricolo. — 18:25: Conversazione per gli operai. — 18:50: Letture. — 19:15: Concerto orchestrale e vocale di *Lieder* popolari. — 20:20: Conversazione: *I peccati fortunati della storia tedesca*. — 21: Heinrich von Kleist: *Il principe Federico di Homburg*, radiodramma. — 22:10: Notiziario. — Meteorologia

KOENIGSWUSTERHAUSEN

kc. 183,5 - m. 1634,9 - kw. 60

10:30: Concerto orchestrale da Lipsia. — 17:30: Conversazione - Teismo e ateismo nella storia dei popoli. — 18:15: Conversazione musicale. — 18:30: Conversazione di economia domestica. — 18:55: Bollettino meteorologico. — 19:

Lezione di stenografia. — 19:30: Attualità. — 20: Voci Berlino. — 22:20: Voci Amburgo.

LANCENBERG

kc. 635 - m. 472,4 kw. 60

10:20: Notizie scolastiche. — 15:30: L'insegnamento delle lingue straniere nelle scuole, conversazione. — 17: Concerto dell'orchestra della stazione. — 18:20: Lett. di italiano. — 18:45: Segnale orario - Notiziario - Meteorologia. — 19: Conversazione agricola. — 19:20: Notizie radiofoniche. — 19:30: Stato ed economia, conversazione. — 19:55: Notiziario. — 20: Concerto dell'orchestra della stazione. 1. Berlioz *Quintetto del Beethoven Cellist*; 2. Schubert *Melodie da Händel e Grieg*; 3. Kockert *Valzer romantico*; 5. Krausz *Melodie dell'opera La donna di corallo*. — 20:55: Grande serata dedicata alla musica e alle arti popolari russe. Lettura e recitazione delle principali novelle e poesie russe, orchestra o cori. — 22:30: Notiziario - Meteorologia.



La nostra Società, volendo far conoscere il suo nuovo, pratico ed economico sistema di vendita, ha deliberato una spesa di 300.000 lire da distribuire a mezzo dei suoi concorsi gratuiti, fiduciosi che, come in Inghilterra, America e Francia, incontrerà anche il favore del pubblico italiano. ~~~~~ Incominciamo con questo

GRANDE CONCORSO
 e distribuiremo 25.000 lire di premi in contanti.

Il concorso può sembrare difficile, ma non lo è.
Se Voi sapete contare e se avete un po' di costanza riuscite certamente a trovare la soluzione del problema dei "66" e guadagnare per prendervi il **1° Premio di 15.000 Lire.**

Si tratta di trovare la combinazione che apre questa porta a segreto. Per arrivarci è sufficiente lasciare nelle loro caselle i due numeri già predisposti e collocare nelle altre sette caselle libere i numeri 14-16-18-20, 26-28-30, senza adoperare due volte lo stesso numero ed in maniera che, aggiungendo, si abbia il totale di 66 in altezza, in larghezza e nelle due diagonali; per meglio intenderci: si trovi 8 volte la somma "66".

Approfittate dei momenti di quiete e non lasciatevi sfuggire questa rara occasione che, divertendovi, potrebbe anche migliorare il vostro bilancio. **Comincia immediatamente, ma se non trovate la soluzione oggi non perdetevi d'animo; ritagliate questo vouchero e conservatelo! Dopora avrete maggior fortuna!** Aumenta risolto il problema **non indugiate un solo istante ad inviarci la Vostra soluzione**; ciò non vi obbliga a nulla e potete guadagnare.....



Mandate subito la vostra risposta perché UN ASSEGNO BANCARIO DI 1000 LIRE sarà immediatamente indirizzato a quel Concorrente che per il primo si qualificherà entro il 3 novembre 1932. Questo premio essendo dato extra, non impedisce l'attribuzione degli altri 24 premi in contanti.

REGOLE — 1.° Comunicarci il Vostro nome, cognome, preciso indirizzo ed il titolo di questo giornale riproducendo sullo stesso foglio di carta la soluzione del problema.

2.° Tutti coloro che invieranno la soluzione saranno personalmente informati dei punti di classifica ottenuti e nel contempo pregati di effettuare un SOLO e modesto acquisto di merci utili, da scegliere nel catalogo che invieremo.

La Società cambia o rimborsa, senza discussione, le merci che non soddisfano.

3.° La proclamazione dei 24 vincitori e la aggiudicazione dei premi relativi saranno fatte per atto Notarile pubblico da una Commissione nominata all'infuori della nostra Società. La Commissione terrà conto della forma, della presentazione e dell'aspetto generale della soluzione inviata.

4.° E' vietato al nostro personale di concorrere.

5.° Il Concorso si chiude il 15 Gennaio 1933. A. XI, ed invieremo la lista dei vincitori a tutti i concorrenti qualificati.

Alla fine del Concorso indistintamente tutti i partecipanti qualificati avranno una ricompensa:

1° PREMIO	L. 15.000
II°	4.000
III°	1.500
IV°	750
5° PREMI di 300 Lire cad.	1.509
15	150
Totale in contanti	L. 25.000

I 24 premi saranno assegnati a 24 persone e quindi sono indivisibili.

MANDATE SUBITO LA VOSTRA RISPOSTA ALLA S. A. MAIL-ORDER NAZIONALE Sezione 40 8 Via Brera MILANO



LIPSIÀ
 kc 170 - m. 259,3 - kw 2
 10.30: Concerto dell'orchestra della stazione - 17.30: Notizie e comunicati vari - 18.5: Per le signore - 18.30: Lezione di francese - 18.50: Conversazione sportiva. - 19.30: Concerto di un'orchestra di mandolini - 20.30: Lettura e recitazione - 21.15: Con conversazione economica - 21.30: Concerto di *lieder* popolari per soprano - 22.23.30: Notiziario - Concerto orchestrale di musica varia.

MONACO DI BAVIERA
 kc 552 - m. 532,9 - kw 1,5
 10.15: Trasmissione per i fanciulli - 10.45: Concerto orchestrale di musica popolare - 11.50: Conversazione «Problemi tecnici d'attualità» - 12.30: Conversazione «L'approfondita nell'industria metallurgica» - 16.30: Conversazione sportiva - 18.55: Segnale orario - Notiziario - 19.5: Conversazione - 20.25: Introduzione alla trasmissione scenica - 20.35: Notizie - *Atteggiate comari* di Windsor, opera in tre atti (trasmissione dal Teatro Nazionale di Monaco) - 21.3: Una pausa di venti minuti. - 22.24: Segnale orario e non ziaffero.

MUEHLACKER
 kc 892 - m. 310,6 - kw 60
 10: Conversazione sui fiori. - 16.30: Per le signore - 17: Concerto orchestrale da Lauenburg. - 18.10: Conversazione: «Calevi» (divertenti) - 19.15: Segnale orario - Notiziario - Meteorologia - 19.30: Conversazione: «I poeti che dovranno convivere» - 20: Concerto orchestrale di composizioni di Johann Strauss - 20.45: Concerto di *Fanciotto della regina*; 2. *Valzer in presto*; 3. *Fantasia* sulle opere di Johann Strauss; 4. *Leggende della foresta viennese*; valzer; 5. *Overture del 1. Zingaro barocco*; 6. *Voci di primavera*; valzer; 7. *Perpetuum mobile scherzo*; musiche; 8. *Frammenti dell'opera Il cavaliere Paganini*. - 22.50: Segnale orario - Notiziario - Meteorologia. - 22.55.58: Concerto di musica da ballo.

INGHILTERRA
DAVENTRY NATIONAL
 kc. 193 - m. 1654,4 - kw. 30
LONDON NATIONAL
 kc 1167 - m. 88 - kw 50
NORTH NATIONAL
 kc. 995 - m. 301,5 - kw. 50
SCOTTISH NATIONAL
 kc 1040 - m. 288,5 - kw 60
 16.35: Primi passi in francese. - 17: Intervallino. - 17.5: Conversazione - 17.55: Intervallino. - 17.30: Concerto di musica brillante trasmessa da un albergo. - 17.45: Segnale orario. 18.15: L'ora dei fanciulli. - 19: Segnale orario e notiziario. - 19.30: Concerto e Handel: Sonate per violino. - 19.50: Conversazione in francese. - 20.20: Concerto della banda militare della stazione. Arie per tenore: 1. *Idolavry*. *Overture su tre temi russi*. 2. *Lespi gli flogelli*. *Antiche arie e danze*; 3. *Tre arie per tenore*; 4. *Holt*. *Sesquidi* sulla marcia banda militare; 5. *Quattro arie per tenore*; 6. *Quitters*. *Drink to me only with thine eyes*; 7. *Dagoniysky*. *Fantasia su arie finliche* - 21.30: Conversazione: *Come intona il corallo del fanciullo* (11) - 22: Segnale orario e notiziario. - 22.20: *Conversations* al di d'ora. Danze e scene di ballo dal tedesco di *Hermann zur Mühlen*. 1. Una prigione a Parigi nel 1792; 2. Un ballo a Darmstadt; il 27 Settembre 1825; 3. Un ballo nel Palazzo Czartoryski; Varsavia, il 28 Novembre 1800; 4. Un ballo nella Manufacturers' Hall di Halifax, il 29 Giugno 1828; 5. Un ballo in casa di un ricco mercante parigino nel 1868; 6. Un castello nelle proprietà del Conte Marawjew, nelle vicinanze di San Pietroburgo nell'autunno del 1884; 7. Un parlato in una bettola delle montagne Holessi il 28 Giugno 1914; 8. Una danza in Harlem, New York nel 1923; 9. Una maratona di danza a San Fran-

cioco nel 1881 - 23.5: Marion Harris, la celebre stella di Varsavia, nel suo repertorio. - 23.30: Lettura - 23.35: 1. Concerto di musica da ballo ritrasmessa. - 24: Previsioni marittime. - 0.30: Segnale orario.

LONDON REGIONAL
 kc 843 m. 356,8 - kw 50
 17.30: Da Daventry National - 18.15: L'ora dei fanciulli. - 19: Notiziario - 19.30: Bollettino agricolo. - 19.35: Concerto vocale (soprano) e strumentale (quintetto). - 20.45: Concerto di pianoforte di Isabel Gray. - 21.15: J. S. Bach: 1. *Cantata da chiesa*, n. 104 e *Cantata da chiesa*, n. 27. - 22.16: Concerto corale ed orchestrale: 1. *Hobbes* (uno corale dal *Ho-Tra*); 2. *Cyrel* Dalmaine. *Danza irlandese* (orchestra); 3. Coleidge-Taylor. *Festa notturna in una valza* - 23.15: Notiziario - 23.36: 1. Concerto di musica da ballo.

MIDLAND REGIONAL
 kc 752 - m. 339,9 - kw 35
 18.15: L'ora dei fanciulli - 19: Notiziario. - 19.30: Bollettino agricolo. - 19.35: Concerto dell'orchestra della stazione - Musica popolare - 20.30: Concerto di musica da camera - Composizioni di Beethoven: 1. *Quartetto in do minore*; 2. *Quartetto in mi bemolle*; 3. *Quartetto in si bemolle* - 22.15: Concerto di banda militare con dizionario al piano. - 23.15: Notiziario - 23.35: Da London Regional. - 24.0.30: Suoni per accompagnare la televisione di London National.

NORTH REGIONAL
 kc. 826 - m. 480 - kw. 60
 17: Campanie da una chiesa. - 17.45: Da Daventry National - 18.15: L'ora dei fanciulli - 19: Notiziario. - 19.30: Bollettino agricolo - 19.35: Concerto dell'orchestra della stazione - 20.20: Rassegna sportiva del mese - 20.45: Da London Regional - 21.15: Radio dialogo: «Il Nord industriale ed artistico sono incompatibili tra di loro?» - 22: Musica da ballo. - 22.45: Concerto per due pianoforti. - 23.15: Notiziario. - 23.36: Da London Regional

SCOTTISH REGIONAL
 kc 797 - m. 376,4 - kw. 50
 16.10.16.30: Conversazione - 17.30: Da Daventry National - 18.15: L'ora dei fanciulli - 18.50: Ricorrenze da festeggiare - 19: Notiziario e meteorologia - 19.30: Concerto dell'orchestra della stazione e duetti per soprano e baritone (composizioni scozzesi) - 21: Conversazione - 21.15: Selezione di opere (lirico e soprano) - 22.15: Da London Regional - 23.30: Notizie locali. - 23.36: Da London Regional.

JUGOSLAVIA

BELGRADO
 kc 897 - m. 420,4 - kw. 2,5
 16: Concerto di dischi - 17: Conversazione - Concerto di arie per soprano. - 17.30: Concerto di arie nazionali su *tamburizza*. - 18.45: Segnale orario - Programma di domani - 19: Lezione di francese - 19.30: Concerto di dischi - 19.55: Introduzione alla trasmissione scenica - 20: Trasmissione di un'opera da Lubiana - In un intervallo: Notiziario - *Dono l'opera*: Musica di zona ritrasmessa.

LUBIANA
 kc 651 - m. 575,8 - kw 2,5
 17.30: Concerto del Quintetto della stazione - 18.30: Lezione di tedesco - 19: Conversazione filosofica - 19.30: Conversazione d'astronomia - 20: Concerto di musica da camera - 21.30: Concerto del Quintetto della stazione - 22.30: Meteorologia - Notiziario.

ZAGABRIA
 kc 977 - m. 307 - kw 0,75
 17.18.30: Concerto strumentale. - 19.10: Conversazione - 19.35: Notiziario. - 19.60: introduzione alla trasmissione seguente. - 20.23: Trasmissione dal Teatro Nazionale di Lubiana: *Maschuschi* - *Il cavaliere Jemel*, musica in tre atti, da un dramma di Ivan Cankar. - In un intervallo: Notiziario e meteorologia.

NORVEGIA

OSLO
 kc 877 - m. 1003 - kw 60
 19: Concerto dell'orchestra della stazione - 17.45: Conversazione - 18: Conversazione per le masse - 18.45: Concerto orchestrale - Selezione di in himno sonoro con canto. - 19: Meteorologia - Notiziario - 20: Segnale orario - Concerto di piano (ritrasmesso nel - 20.30: Radio recita - *Sols* *collekt* *Vagt* - *Il capitano* - 21.30: Rassegna della situazione culturale all'estero. - 21.40: Meteorologia - Notiziario. - 22: Conversazione d'attualità. - 23.16: Concerto di musica brillante e popolare (quartetto di corrette della stazione). - 23.45: Fine.

OLANDA

HILVERSUM
 kc 160 - m. 299,1 - kw 20
 -16.40: Concerto pianistico. - 17.10: Concerto corale di fanciulli. - 17.40: Conversazione. - 18.40: Dischi. - 19.10:

SCEGLIETE LE RADIO MARELLI DA ALATI

Nei quattro apparecchi presentati potete trovare quello più adatto per voi. Tutti sono Radiomarelli: apparecchi perfetti, moderni, eleganti, degni del loro grande nome. Visitate Alati e fate il vostro acquisto con la massima fiducia: avrete la garanzia di essere serviti con signorilità e con onestà scrupolosa.

VENDITA ANCHE A RATE

VIA TRE CANNELLE 16-ROMA

Conversazione - 19.40: Musica da ballo - 20.10: Lezione di inglese - 20.40: Segnale orario - Notiziario - 20.55: Musica da ballo - 21.40: Wagner e il suo repertorio. - 22: Concerto orchestrale di musica brillante o da ballo - 23.40: Notiziario - 23.45.0.40: Concerto di dischi

HUIZEN
 kc 1013 m. 1976 - kw. 7
 10.10: Lezione di olandese. - 19.30: Dischi - 19.50: Conversazione - 20.10: Comunicati di polizia - 20.35: Con conversazione - 20.40: Concerto orchestrale di musica sinfonica - 21.40: Notiziario. - 21.55: Conversazione - 22.15: Concerto orchestrale di musica popolare - 23.40.0.40: Concerto di dischi.

POLONIA

VARSAVIA
 kc 212 - m. 1411,8 - kw 120
 16: Rassegna di libri di nuova edizione - 16.15: Conversazione pedagogica. - 16.30: Dischi. - 16.40: Conversazione: «Il problema della razza medica» - 17: Concerto sinfonico dell'orchestra filarmonica di Varsavia - 19.15: Programma di domani - 19: Concerto di musica brillante - 19.55: Varie - 19.15: Comunicati - 19.20: Informazioni agricole di attualità - 19.30: Conversazione musicale. - 19.46: Radio giornale - 20: Trasmissione americana in onore di Casimir Pulaski - 1. Alleanza del Rappresentante dell'ambasciata Americana; 2. *Una americana*; 3. Alleanza polacca; 4. *Tutto polacco*; 5. Conversazione su Casimir Pulaski; 6. Concerto; 7. *Il cavaliere*; 8. Continuazione del concerto - 20.60: Bollettino sportivo - 20.55: Radio giornale - 21: Concerto piano - 22: Quarto ora letterario - 22.15: Concerto di musica da ballo; 22.55: Bollettino meteorologico e di polizia - 23: Continuazione del concerto di musica da ballo.

KATOWICE
 kc. 734 - m. 408,7 - kw 12
 16.30: Concerto di dischi. - 16.40: Voci di Varsavia. - 16.55: Conversazione «Le città-giardino» - 19.10: Notiziario - Comunicati - Dischi. - 19.30: Trasmissione da Varsavia

VILNA
 kc 631 - m. 885 kw 10
 16.55: Conversazione musicale - 19.10: Comunicati - Conversazione letteraria in lituano - 19.30: Voci Varsavia - 22: Serata di varietà; 1. *Beethoven*; *Overture dell'Eqmunt*; 2. *Dittico* e recitazione; 3. *Conversazione* - 22.30: Concerto corale di musica popolare. - 23: Voci Varsavia.

ROMANIA

BUCAREST
 kc 761 - m. 394,2 - kw. 12
 16: Concerto di musica brillante e riumosa - 17: Informazioni e segnale orario - 17.10: Concerto orchestrale - 18: L'Universita Radio. - 18.40: Dischi di gramofono. - 19: Concerto dell'orchestra della stazione - 20.5: *Scenari*; *Overture delle allegre comari di Windsor*; 9. *Popper*; *Gavotta*; 3. *Invrak*; *Umoreasa*; 6. *Gluck*; *Balletto dell'opera Orfeo*; 5. *Bach*; *Fuga in la minore* - 19.30: Conferenza. - 19.46: *Antiche canzoni rumene* - 20.5: *Scenari* dell'orchestra della stazione - 1. *Dalbert* *Intermezzo dell'opera Hieland*; 2. *Beethoven*; *Concerto per violino e orchestra*; 3. *H. Strauss*; *Valzer dall'opera Il Cavaliere della Rosa*. - 20.45: Informazioni.

MARTEDI

SPAGNA

BARCELONA (EAJ - 1)
kc. 860 - m. 348,8 - kw. 7,8

18.17: Concerto di dischi. — 20: Cofertino del Trio della stazione. 20.30: Notiziario - Quotazioni di Borsa - (Iscritta la richiesta degli ascoltatori) — 21.15: Conversazione sul libro del calcio. 21.30: Continuatione del concerto di dischi. Notiziario. 22: Campanone della cattedrale - Previsioni meteorologiche - Trasmissione riservata alle famiglie degli equipaggi in rotta verso dell'orchestra della stazione. 1. Canzone *Marcia*, 2. Strauss *Sul bel Danubio blu*, 3. Chopin *La tempesta*, selezione, 4. Kotelbey *Santuario del cuore*, 5. in *Sovietar*, *La vecchia scuola musicale*, 6. Mendelssohn *travezzure della Grotta di Etival*. — 23: Lettura di un racconto. — 23.15: Radioteatro *Marivau*: Una commedia in 3 atti — 24: Notiziario - Continuazione della selezione. — 1: Fine.

BARCELONA (EAJ - 1)
kc. 1193 - m. 351 - kw. 1

18: Lezione di catalano - Dischi. — 19: Segnale orario. — 19.45.20: Trasmissione per i fanciulli. — 21: Concerto dell'orchestra della stazione - Canzoni. — 22: Radio cronaca e notizia. — 22.15: Continuazione del concerto orchestrale. 23: Segnale orario. — 24: Programma di domani - Fine.

MADRID

kc. 707 - m. 494,3 - kw. 1,3

18: Campanone - Quotazioni di Borsa - Dischi (la richiesta degli ascoltatori) — 20.30: Informazioni di caccia e pesca. Continuazione del concerto di dischi. — 21.15.21.30: Notiziario - Bollettino della seduta parlamentare. — 22: Campanone - Segnale orario - Relazione della seduta parlamentare - Bizet: *Carmen*, selezione (dischi) — 21.15: Notiziario - 1.30: Campanone - Fine.

SVEZIA

STOCCOLMA

kc. 689 - m. 435,4 - kw. 5,5

GOETTERBORG

kc. 932 - m. 391,9 - kw. 10

HOERBY

kc. 1167 - m. 387 - kw. 10

MOTALA

kc. 299 - m. 1348,3 - kw. 30

17.15: Per i fanciulli. — 17.30: Concerto di musica brillante per organo. 17.45: Musica militare. 18.45: Lezione di francese. — 19.30: Conversazione. — 20: Concerto dell'orchestra della stazione dedicato a musica estone. — 21.15: Conversazione. — 22: Concerto di dischi.

SVIZZERA

RADIO SUISSE ALEMANNIQUE

kc. 853 - m. 459,4 - kw. 80

18.30.17: Concerto dell'orchestra della stazione. — 18.30: Conversazione - Pablo Picasso. — 19: Segnale orario - Meteorologia. — 19.45: Conversazione. — Le quattro stazioni in Engadina. — 19.50: Per le signore. — 20: Concerto dell'orchestra della stazione. — 20.30: Concerto di chitarre e retro con arge per battuto. *Fieder popolari*. — 20.40: *Wahel: Prima e dopo*, radio-convulsa in dialetto in due atti. — In un intervallo: Notiziario - Meteorologia. — 22.10: Concerto di musica da ballo popolare. — 22.30: Fine.

RADIO SUISSE ROMANDE

kc. 743 - m. 403,8 - kw. 25

18.30.17: Per le signore. — 18: Conversazione multilingua. — 18.30: Lezione d'inglese. — 19: Meteorologia. — 19.30: Conversazione. — 19.45: Dischi. — 19.50: Dischi. — 20: Concerto per quartetto. — 21: Radio metrica. — 22: Notiziario. — 22.10: Relazione sui lavori della Lega delle Nazioni. — 22.26: Fine.

UNGHERIA

BUDAPEST

kc. 545 - m. 550,5 - kw. 18,4

18: Conversazione. — 18.45: Giornale parlato. — 19: Concerto orchestrale di musica brillante con arie popolari (trasmesso da un Caffè). — 19.40: Conversazione. — 20.10: Conversazione sulla festa della vendemmia in Ungheria. 20.20: Concerto dell'orchestra dell'Opera Reale Ungherese, diretta da Erneste Dohnanyi. — 21.45: Giornale parlato. — In seguito: Concerto viziato da un Caffè.

U.R.S.S.

MOSCA KOMINTERN

kc. 707 - m. 4481,5 - kw. 100

18.30: Conversazioni politiche. — 17.30: Lezione di lingua straniera. — 18: Concerto per i contadini. — 19: Trasmissione letteraria. — 20: Conversazione in tedesco (o in altra lingua estera). — 21: Notiziario. — 21.15: Programma della giornata. — 21.30: Radioginnastica. — 21.45: Cronaca della giornata e campanone della Torre del Kremlin. — 22.15: Bollettino meteorologico.

MOSCA STALIN

kc. 707 - m. 494,3 - kw. 100

18: Trasmissione per i fanciulli. — 18.30: Notizie tecniche e scientifiche. — 19.45: Concerto. — 20.30: Concerto. — 20: Concerto. — 21: Trasmissione sperimentale dell'Istituto di ricerche scientifiche e di televisione. 21.55: Cronaca della giornata e campanone della Torre del Kremlin. — 22: Concerto notturno.

MOSCA SPERIMENTALE

kc. 418,8 - m. 720 - kw. 20

17: Conversazione politica. — 17.30: Trasmissione di un'opera o di un concerto. — 21.55: Cronaca della giornata e campanone della Torre del Kremlin.

STAZIONI EXTRAEUROPEE

ALGERI

kc. 853 - m. 366,6 - kw. 10

20: Notiziario. — 20.10: Movimento dei partiti - Previsioni meteorologiche. — 20.15: Conversazione medica. — 20.30: Canzone. — 20.45: Concerto di musica militare. — 20.55: Informazioni e segnale orario. — 21: Concerto di musica da camera. 1. Bartok: *Paszeta*; 2. Grieg: *Sonata*; 3. J. Ibert: *Il cordo* per quartetto d'archi; 4. Pjotr *Pastorale* per fiati; 5. Chopin *Berceuse*; 6. Mendelssohn: *Trio*, per piano, violino e violoncello. — 22: Concerto di musica orientale. — 23: Fine.

ANCORA

kc. 195 - m. 1538 - kw. 7

18: Concerto orchestrale. *Borodin: Prima sinfonia*. — 19: Concerto d'arpa. 1. Svetlana *Fantasia*; 2. Schubert: *Impromptu*; 3. Hasselmann: *La Alatries*; 4. Dvorak: *Unoresca*. — 18.18.30: Concerto di musica turca.

RABAT

kc. 720 - m. 416,4 - kw. 2,5

17.18: Dischi. — 20: Trasmissione in arabo. — 20.45: Giornale parlato. — 21.22: Concerto orchestrale di musica varia (13 numeri). — In un intervallo: Conversazione letteraria - Quotazione dei cereali. — 23: Musica riprodotta.

Tutti sanno che per evitare il caos radiofonico, sono oggi necessari apparecchi molto selettivi e che perciò è una follia acquistare un apparecchio che non sia una supereterodina.

Ma non tutti sanno che esistono modernissime supereterodine a 5 valvole enormemente sensibili e selettive che non costano di più degli ormai soppassati apparecchi a 5 valvole dello scorso anno.

Ecco la nuovissima supereterodina a 5 valvole delle Radio Prati; il SUPER-PRINCEPS, il "piccolo gigante", meraviglioso per potenza e selettività.

5

valvole

3 schermate

Controllo di volume

Controllo di tonalità

Preva automatica per pick up



L. 1280

(o rate;

L. 250

subito

e 11 rate

mensili di

L. 100)

SUPER-PRINCEPS

Supereterodina a 5 valvole

portentosa sensibilità, selettività a taglio di coltello

Chiedere invio gratuito opuscolo illustrativo a

RADIO PRATI

MILANO - Piazza Virgilio, N. 4 - Telef. 16-119 - MILANO

Principali Rappresentanti ed Esclusivisti:

Soc. An. A. CANTONE & C. - Via Ospedale, 11 - Torino
BISONE PIERINO - Via Arduo, 40 - Ivrea
Ing. Dottor ANTONIO PRATI - Campo S. Batoilomeo, 5531 - Venezia
SELECTA RADIO - Via Roma, 365 - Napoli
REGALO MASONI - Via Sassari, 29 - Cagliari
ALDO MENEGHINI - Piazza Cavour, 5 - Padova
Ditta GUGLIELMO DE PUPPI di GEMOLOTTI - Via Mercato Vecchio, 37 - Udine
Casa Musicale DE BERNARDI - Via Prione, 8 - La Spezia
Reg. GIUSEPPE MARCHETTI - Mortara

SUPERTRASMISSIONI

Milano - Torino - Genova - Trieste - Firenze - Ore 20,30: *Fanny e i suoi domestici*, commedia di J. K. Jerome.

Roma-Napoli - Ore 20,45: *Serata di musica italiana*. Musiche del M° P. Mascagni.

MERCOLEDÌ

12

SUPERTRASMISSIONI

Königsbrunn - Ore 19,30: *Odino, opera magica e romantica in 4 atti di Lortzing.*

Varsavia - Ore 20: *Concerto di un'orchestra campestre (16 numeri).*

MILANO-TORINO-GENOVA TRIESTE-FIRENZE

Milano: kc. 905 - m. 331,4 - kw. 7
 Torino: kc. 1094 - m. 273,7 - kw. 7
 Genova: kc. 959 - m. 312,8 - kw. 10
 Trieste: kc. 1211 - m. 247,7 - kw. 10
 Firenze: kc. 398 - m. 501,7 - kw. 20

8,15-8,35: Giornale radio e lista delle vivande.

11,15-12,30: **MUSICA VARIA:** 1. Liscke: *Sinfonia d'opera*; 2. Dreyer: *In un bazar turco*; 3. Scastola: *Alta sorgente*; 4. Lehár: *Paganini*, fantasia; 5. Transilteur: *Corso russo a Lilliput*; 6. Leopardi: *Volzer di nozze*; 7. Barbieri: *Stornellata*; 8. Castaldi: *Le carezze di Monna*; 9. Donall: *I costelli di Guasogna*; 10. Pennati-Malvezzi: *Old caramba*.

12,30: Dischi.

12,45: Giornale radio.

13: Segnale orario ed eventuali comunicazioni dell'E.I.A.R.

13-14,15: **MUSICA VARIA:** 1. Schröder: *Gloria*; 2. De Nardis: *Pulcinella*; 3. Amadei: *Lù*; 4. Sartorio: *Ombre di notte*; 5. Aldran: *La poupe*, fantasia; 6. Mouton: *Nel paese delle Sfiugi*; 7. Scastola: *Coraggio rustico*; 8. Stajano: *Von si tocca*.

13,30-13,45: Borsa - Dischi.

16,30: Giornale radio.

16,40: Cantuccio dei bambini; Beccazione.

17-18 (Milano-Torino-Genova-Firenze): **RADIO-ORCHESTRA N. 1.**

17-18 (Trieste): **QUINTETTO:** 1. Azzi: *Consolo*, ouverture; 2. Tosli: *Incanto*; 3. Waldteufel: *Très jolité*; 4. Munno: *Serenata nostalgica*; 5. Stajano: *Suzofono sentimentale*; 6. Wagner: *Lohengrin*, selezione; 7. De Micheli: *Intermezzo capriccioso*; 8. Krome: *Volzer rustico*; 9. Preslini: *Pollina signora*; 10. Pao: *Fringuella*.

18,35: Giornale radio - Comuni-

cazione dei Consorzi agrari e del Dopulavino.

19 (Milano-Torino-Genova-Firenze): **MUSICA VARIA:** 1. Kallion: *La contessa Maritza*, fantasia; 2. Criscuolo: *Piccola ruzdas*; 3. Oneglio: *Costa Bea*.

19-20 (Trieste): **QUINTETTO:** 1. Di Dio: *Marcella*; 2. Belloni: *Lullaby*; 3. Londemann: *Due canzoni*; 4. De Micheli: *Serenata elegante*; 5. Wilczynsky: *Il giocattolo*; 6. Smetana: *La sposa ventata*, selezione; 7. Schubert: *Serenata*; 8. Panizzi: *Notte di stelle*.

19,25: Comunicazioni dell'Ente-

19,30: Segnale orario ed eventuali comunicazioni dell'E.I.A.R.

19,30 (Milano - Torino - Genova - Firenze): Dischi.

20: Giornale radio - Bollettino meteorologico.

20,15: Conversazione medica offerta dallo Stabilimento Marco Antonello di Torino, produttore della Sallitina M. A.

20,30:

20,30: Segnale orario ed eventuali comunicazioni dell'E.I.A.R.

20,30 (Milano - Torino - Genova - Firenze): Dischi.

20: Giornale radio - Bollettino meteorologico.

20,15: Conversazione medica offerta dallo Stabilimento Marco Antonello di Torino, produttore della Sallitina M. A.

20,30:

20,30: Segnale orario ed eventuali comunicazioni dell'E.I.A.R.

20,30 (Milano - Torino - Genova - Firenze): Dischi.

20: Giornale radio - Bollettino meteorologico.

MILANO - TORINO - GENOVA - TRIESTE - FIRENZE
 Ore 20,30

Fanny e i suoi domestici

Commedia in tre atti di
JEROME K. JEROME

PERSONAGGI

MARTINO BENNETT	Ernesto Favero
GIORGIO NEWIE	Renato Serra
VERNON WETHRELL	Francesco Bacci
DUE FREEMANLE	Edoardo Bonelli
ERNESTO	Alberto Caporali
FANNY	Giuliana De Riso
Signorina WETHRELL, minore	Ada C. Almondo
Signorina WETHRELL, maggiore	Clamma Ferraro
Signora BENNETT	Enrico Salicrú

Le sei giti del numero "Il nostro impiego".

ARS LUPA

ROMA - NAPOLI

Roma: kc. 680 - m. 441,2 - kw. 50
 Napoli: kc. 941 - m. 318,8 - kw. 1,5
 ROMA ONDE FORTE (2 RO): kc. 11,811
 m. 25,4 - kw. 3

8,15-8,30 (Roma): Giornale radio - Comunicati dell'Ufficio presagi.

12,30: Previsioni del tempo - Musica riprodotta.

13: Segnale orario - Eventuali comunicazioni dell'E.I.A.R.

13-14,15: **RADIO-SESTETTO.**

13,30-13,45: Giornale radio - Borsa.

17: Cambi - Comunicati della R. Società Geografica - Giornale del fanciullo - Giornale radio - Comunicati dell'Ufficio presagi.

17,30-18,15:

CONCERTO ORCHESTRALE.

19,10 (Napoli): Cronaca dell'Istituto - Notizie sportive.

19,15: Notizie agricole - Comunicati del Dopulavino - Giornale radio.

20: Segnale orario - Eventuali comunicazioni dell'E.I.A.R. - Musica riprodotta.

20,15: Conversazione medica, offerta dallo Stab. Farmaceutico M. Antonello, produttore della Sallitina M. A.

20,30: Notizie sportive - Notizie varie - Giornale dell'Ente.

20,35:

SERATA DI MUSICA ITALIANA
 Musica del M° P. MASCAGNI.

Parte prima:

Amica
 Dramma lirico in due atti
 (Edizione Souzigno)
 diretto dall'Autore.

Esecutori:
 Amica soprano Valeria Manna
 Giorgio tenore Giuseppe Zaccari
 Rimolo, baritone V. Guicciardi
 Maddalena

m. soprano B. Bianchi
 Camoie basso Franco Zaccarini
 Nell'intervallo tra i due atti:
 Lucio d'Ambrà: «La vita letteraria ed artistica».

Dopo l'opera: Nulliziaro di varietà.

Parte seconda:

1. Mascagni: *Le maschere*: a) Sinfonia (orchestra); b) Pavana (tenore Alfredo Sericini e orchestra); c) Pavana (coro e orchestra).

2. Mascagni: *Iris* «Inno al sole» (coro e orchestra).

Direttore d'orchestra
 M° PIETRO MASCAGNI.

Maestro del coro EMILIO CASALARI.

22,55: Ultime notizie.

CONSIGLIO MEDICO
 Tutti i mercoledì, alle ore 20,15
 dalle 8.15 alle 8.30
 MILANO-TORINO-GENOVA-ROMA NAPOLI-FIRENZE-TRIESTE
 consulenza medica offerta da MARCO ANTONELLO, produttore della Sallitina e della dilute Euclessina.
 E' in preparazione un'altra sorpresa...
BAMBINI !!
 Riceverete la raccolta della facciata frontale delle scalate di SALLITINA
 A NATALE RICEVERETE I PREMI...

BOLZANO
 Ore 21,10

La Signora Paradiso

Commedia in tre atti di
G. CANTINI

BOLZANO
 Ore 21,10

La Signora Paradiso

Commedia in tre atti di
G. CANTINI

MERCOLEDÌ
12

BOLZANO

Kc. 815 - m. 388,1 - kw. 1

12,25: Bollettino meteorologico.
12,30: Segnale orario - Eventuali comunicati dell'EI.A.R. - Trasmissione disci.

13: Concertino del Quartetto a Pentini: 1. Hostagato; *Monterosso*; 2. Sartori; *Salto stellato*; 3. De Benedetti; *Dall'Alpe li sognava*; 4. Silvestri; *Sogno bizzarro*; 5. Forzatti; *Salsora*.

13,30: Giornale radio - Comunicati del Consorzio Agrari.

17-18: Musica varia: 1. Fragnoli; *Passa il Requinato*; 2. Angiolini; *Dama incappata*; 3. Waldteufel; *Insolente*; 4. Ellmi; *Salto il sole di Spagnola*, suite; 5. Gungl; *Tokio*; 6. J. Strauss; *Il Papaverello*, selezione; 7. Ravasi; *Rossolina*.

19,50: Comunicazione del Dupolo V090.

20: Segnale orario - Eventuali comunicati dell'EI.A.R. - Musica leggera: 1. Ponnati Moli; *Capriccio spagnolo*; 2. Prossardi; *Ninfe e Abitanti*; 3. Siede; *Un saluto di saluti*; 4. E' troppo bello per essere vero.

Volgario letterario - Giornale dell'EI.A.R.

5. Amaro; *Notti Tunisine*; 6. Ponnati; *Rataplan*, fantasia; 7. Modelli; *Sou Reno*.

21,10:

La signora Paradiso

commedia in 3 atti di G. CANTINI

Negli intervalli: Dischi - Alla fine della commedia: Giornale radio.

PALERMO

Kc. 572 - m. 524,5 - kw. 3

12,25: Giornale radio.

13-14: Musica varia (Sestito): 1. Filipo; *Guarda, guarda*; 2. Siede; *Dambale* - *burattini*, danza; 3. Lohr; *Frasquilla*, selezione; 4. Jossel; *Il miracolo delle rose*, leggenda; 5. Micheli; *Oranda*, czarina; 6. Pucetti; *Manon Lescaut*, fantasia; 7. Corlova; *Canto d'addio*; 8. Montopoli; *Ah! le donne belle*.

13,30: Segnale orario - Eventuali comunicati dell'EI.A.R. - Bollettino meteorologico.

17,30-18,30: Trasmissione dal Tea Room Olimpia: Quartetto Sunny Band.

20: Comunicazioni del Dupolo V090.

L'Abbonamento

al

Radiocorriere

decorre da

qualche settimana

- Radio-giornale dell'Ente - Notiziario agricolo - Giornale radio.
20,30: Segnale orario - Eventuali comunicati dell'EI.A.R.

20,45:

Concerto variato

1. Bizet: *L'Arlesiano*, suite (orchestra).
2. a) Bolzano: *Seva estiva*; b) Massoni; *Elegia* (soprano Giugozze).
3. Berberich; *Alfano da una festa calabrese* orchestra.
4. a) Decker Selva; *Antonia vambolica*, li. Merv; *Muzicka da concerta*; c) Boccherini; *Motetto dell'artista* Kreole Laita.
5. Gaurieri; «La costituzione siciliana del 1812», conversazione.

6. Vivaldi; *Opere*; b) Lallo; *Atalio e figlio della Sinfonia spagnola* (violonista Ilio Bonfanti).

6. Haendel; *Largo* (orchestra).
7. a) Verdi; *La ballata nobile*, *op.*, e *Sopra* (soprano); b) Pergolesi; *Viva pizza* per *quatre*, aria (soprano A. Ganza).

8. Verdi; *Luisa Miller*, sinfonia (orchestra).

Dopo il concerto: Musica riprodotta.

22,55: Ultime notizie.

BARI

Kc. 1112 - m. 269,4 - kw. 20

12: Giornale radio.

13,10: Musica riprodotta.

13,55: Bollettino meteorologico.

14: Segnale orario - Eventuali comunicati dell'EI.A.R.

17,30-18,30: Musica riprodotta.

20,30: Notizie agricole - Radio-giornale dell'Ente - Comunicati del Dupolo V090.

20,50: Giornale radio.

21: Segnale orario - Eventuali comunicati dell'EI.A.R.

21,5:

Concerto vocale e strumentale

Parte prima:

1. Marini; *Antinea*, preludio.
2. a) Alfieri; *L'astigiano*, romanza; b) Capissa; *Dolenti*, romanza. (Soprano Maria Paolillo).
3. a) De Crescenzo; *Bonfine al nido*; b) Tosli; *Serenata*. (Basso G. Palumbo).

4. Corti; *Canti del mare*, impressioni.

Parte seconda:

1. Marini; *Abbandono*, poem. nobile elegiaco.
2. a) Boito; *Mefistofele*, e *Morte di Margherita*; b) Mascagni; *Piccola Aural*, aria. (Soprano Maria Paolillo).
3. a) Waa Westerkind; *C'no rra, ee*, romanza; b) Panchielli; *La Gioconda*, e *La turbinia e farneticizia*. (Basso G. Palumbo).

4. Romato; *Le falene*, intermezzo.

Nell'intervallo: Notiziario letterario.

22,55: Ultime notizie.

PROGRAMMI ESTERI

LE STAZIONI SONO DISPOSTE IN ORDINE DI NAZIONALITA'

AUSTRIA

VIENNA

kc. 580 - m. 617,2 - kw. 15

CRZ

kc. 559 - m. 512,1 - kw. 7

17: Concerto dell'Orchestra della stazione.
18,10: Conversazione varie.
19,25: Segnale orario - Notiziario - Meteorologia - 19,35: Attualità - 20,5: Concerto orchestrale di danze popolari.
20,30: Trasmissione da Londra di un concerto di canti studenteschi.
21: Concerto di musica da ballo.
22: Segnale orario - Notiziario - Meteorologia - 22,15: Trasmissione di un concerto da un Caffè.

BELGIO

BRUXELLES I (Francese)

kc. 589 - m. 509,3 - kw. 15

18: Concerto di musica da camera. -
19: Dischi - 19,15: Conversazione su problemi ecclesiastici. - 19,30: Dischi. - 20,15: Conversazione - L'ipotesi proporzionale di progressiva - 20,30: Giornale parlato. - 21: Concerto di una banda militare: 1. Van Campenhout *La Redditione*; 2. Gilson; *Il mercante di Venezia*; 3. Jankas; *Lo strepito approssimato*; 4. Boniforti; *Danza delle ore*; 5. Laith *Glorioso* - 21,40: Dischi. - 22: Serata di recita - Frammenti di commedie francesi classiche. - 23,10: Trasmissione di un concerto dalla Sala Mendini di Anversa. - 23: Giornale parlato. - 23,10: Continuazione del concerto - 24: Fine.

BRUXELLES II (Francese)

kc. 583 - m. 527,5 - kw. 15

18: Conversazione musicale con esempli al piano - 19: Dischi - 19,15: Conversazione - 19,30: Concerto di dischi - 20,15: Lettura dedicata a Anatole France - 20,30: Giornale parlato - 21: Concerto di dischi - 21,45: Recitazione - 22: Concerto di banda militare: 1. Saint-Saens; ouverture della *Principessa ginta*; 2. Machand; *Bussola d'ottone*; 3. Rimski-Korsakov; *Capriccio spagnolo*; 4. Du Castillon *Tema, variazioni e sarabanda*; 5. Borli; *Finale del Principe Ippolito*; 23: Giornale parlato - 23,10: Trasmissione di un concerto dalla Sala Mendini di Anversa - 24: Fine.

CECOSLOVACCHIA

PRAGA

kc. 611 - m. 488,0 - kw. 120

18: Conversazione - 18,30: Concerto dell'Orchestra di Brno - 19: Conversazione - 19,10: Teatro delle marionette. - 19,15: Conversazione agricola - 19,15: Conversazione per gli operai. - 19,20: Notiziario in tedesco. - 19,30: Trasmissione in tedesco. Per i famosi. - 19,35: Conversazione in tedesco. - 19,45: Concerto di un'orchestra di mandolini: Melodie americane e messicane. - 19,55: Introduzione alla trasmissione seguente. - 20: Trasmissione di un concerto orchestrale dalla Sala Smetana (composizioni di Smetana: 1. *Opere solenne*, in re maggiore; 2. *Hakon Jarl*, poema sinfonico, op. 16; 3. *Introduzione e polca del Carnevale di Praga*; 4. *Quinta sinfonia*. - In un intervallo: Segnale orario. - 21: Segnale orario - Notiziario - Cronaca della giornata - Notizie sportive. - 22,15: Comunicati del *Radio-Journal* - Programma degli spettacoli - Programma di domani. - 22,20-23,30: Concerto di dischi

BRATISLAVA

kc. 1078 - m. 578,5 - kw. 12,5

18: Trasmissione in ungherese - 19: Da Praga - 19,15: Radio-teatro: C. Cech; *Un corno tormentato*, scena radiofonica di caccia. - 20: Da Praga.

22,15: Notiziario. - 22,20-23,30: Trasmissione di un concerto di musica zingana da un Caffè.

BRNO

kc. 878 - m. 341,7 - kw. 32

18,15: Rassegna di riviste. - 18,15: Conversazione per gli operai. - 18,25: Da Praga - 22,15: Notiziario - 22,30: Dischi.

KOSICE

kc. 1022 - m. 293,5 - kw. 2,5

18: Conversazione agricola - 18,30: Musica campestre. - 19: Da Praga. - 22,15: Programma di domani

MORAVSKA OSTRAVA

kc. 1137 - m. 263,8 - kw. 11,2

18,5: Conversazione - Moravská Ostrava durante la guerra degli Ussisi - 18,55: Conversazione per gli operai - 18,25: Concerto dell'Orchestra della stazione. - 19: Da Praga - 22,15: Programma di domani - 22,20-23,30: Dischi.

DANIMARCA

KALUNDBORG

kc. 260 - m. 1133,8 - kw. 7,5

COPENAGHEN

kc. 1087 - m. 281,2 - kw. 0,75

15: Musica trasmessa - 17: Dischi. - 17,30: Notizie finanziarie - 17,50: Conferenza - 18,20: Lezione di francese - 18,50: Meteorologia. - 19: Notiziario. - 19,30: Conferenza agricola. - 20: Campione Conferenza - 20,10: Concerto: 1. Bellini *Romeo e Giulietta*, ouverture; 2. Mascagni *Cavalleria rusticana*, selezione; 3. Bizet; a) *Carpen*, ouverture; b) *Carpen*, marcia del contrabbandiere; 3. Saint-Saens; *Sirene e botta*, barcarole. - 21,10: Antonio Jorgensen; *Nozze d'argento*, commedia in 3 atti - 21,50: Canzoni moderne danesi - 22,10: Notiziario - 22,25: Concerto

FRANCIA

BORDEAUX - LAFAYETTES

kc. 588 - m. 304 - kw. 12

20,30: Risultato dell'estrazione dei premi - 20,45: Musica riprodotta - 21,15: Notiziario - Bollettino meteorologico - 21,30: Concerto orchestrale e vocale di musica lirica e da ballo.

CICLISTI! Un nuovo meraviglioso prodotto per Voi..

5 RAGIONI CHE FANNO PREFERIRE LA "SUPERORO"

- I. E' speciale e corrisponde alle esigenze di un ciclista.
- II. E' capiente e a lunga durata.
- III. E' garantita per un anno.
- IV. E' garantita nel prezzo da un'eccezionale auto-rendimento.
- V. E' della leggenda ricambi.



la batteria più efficiente e costante del MONDO



..Come.. dalla
viva voce
della nonna i vostri bimbi
ascolteranno rapiti le vec-
chie favole ed i racconti
trasmessi dalla Radio.....

TELEFUNKEN 410

RADIORICEVITORE POPOLARE QUATTROVALVOLE, OTTIMO, SEPPURE DI PREZZO ACCESSIBILE A CHIUNQUE

4 valvole - campo d'onda 200 a 2000 metri - attacco per il fonografo e per un altoparlante ausiliario - scala gigante - variatore di sensibilità - altoparlante bilanciato - alimentazione per tutte le tensioni esistenti in Italia.

RICEVE LA STAZIONE REGIONALE CON ANTENNA INTERNA E, CON PICCOLA ANTENNA ESTERNA, LE PRINCIPALI EUROPEE.

PREZZO del TELEFUNKEN 410 completo di mobile, di altoparlante e di valvole:

IN CONTANTI L. 700.—
A RATE: in contanti L. 190.— e 12 rate mensili da L. 46.—
(tasse governative comprese).

Nel prezzo non è compreso l'importo della licenza di abbonamento alle radioaudizioni previsto dalle vigenti disposizioni.

PRODOTTO NAZIONALE



RIVENDITE AUTORIZZATE IN TUTTA ITALIA

SIEMENS Soc. An.

Reparto Vendita Radio Sistema TELEFUNKEN

3, Via Lazzaretto - MILANO - Via Lazzaretto, 3

Filiale per l'Italia Meridionale: ROMA - Via Frattina, 50/51



TELEFUNKEN

MERCOLEDÌ
12

LYON LA DOUA

kc. 844 - m. 465,8 - kw. 1,5

19.30: Ina Straßburg. — 20.30: Notiziario. — 20.50-21.30: Conversazioni varie. — 21.30: Concerto vocale ed orchestrale. 1. Ida Stablière; 2. Mascagni: Selezione della *Madama Butterfly*. In seguito: Informazioni.

MARSIGLIA

kc. 010 - m. 316 - kw. 1,5

18: Per le signore. — 18.30: Musica da ballo (hitche). — 19: Notiziario. — 19.15: Giornale radio. — 21.15: Conversazione in esperanto. — 21.28: Bollettino meteorologico. — 21.30: Concerto dell'orchestra della stazione. 1. Lortzing: Ouverture di *Zar e Califar*; 2. Casadesu: Ouverture di *Il barbiere di S. Maria*; 3. Massenet: Selezione di *Maria Maddalena*; 4. Becca: Intermzzo di *Clara ribante*; 5. Granados: *Señor porticho*; 6. Weber: Selezione del *Faust*; 7. Dvořak: Suite di *Metodie popolari tscche*; 8. Beethoven: *Canti dei martiri*; 9. Brahms: *Danza ungherese*.

PARIGI P. P. (Poste Parisien)

kc. 014 - m. 328,2 - kw. 00

20: Informazioni e rassegna dei giornali della sera. — 20.45: Concerto di dischi. — 20.50: Trasmissione di una commedia del repertorio giugoslavo di Ljone Pelisser: *Il divano* in atto. — 21: Conversazione turistica. — 21.15: Continuazione del concerto di dischi. — 21.30: Giornale parlato della stagione ed informazioni. — 21.45: Mezz'ora di fantasia e varietà. — 22.15: Concerto orchestrale di programma e ancora da

stabilire). — 22: Trasmissione di un concerto orchestrale dal «Vlado». — 22: Ultime Informazioni.

PARIGI TORRE EIFFEL

kc. 807 - m. 1445,8 - kw. 13

18.45: Giornale radio (notiziario). — 19.30: Giornale radio (breve conversazione). — 20.20: Bollettino meteorologico. — 20.30: Concerto dell'orchestra della stazione. 1. Haydn: *Sinfonia* n. 7; 2. Mozart: Allegro del *Concerto* per flauto; 3. Mozart: *Ouverture del Flauto magico*. — 21.10: Notiziario. — 21.20-22: Seguito del concerto: 4. Beethoven: *Marta ju-nore*; 5. El. *Sonata* a Kreutzer.

RADIO PARIGI

kc. 174 - m. 1724,1 - kw. 26

19.30: Conversazione agricola. — 20: Conversazione medica. — 20.20: Concerto di musica riprodotta. 21: Lettere letterarie. — 21.40: Cronaca della musica. — 21.45: Radio-concerto sinfonico diretto da Eugenio Elter.

STRASBURGO

kc. 869 - m. 346,2 - Kw. 11,5

17.45: Conversazione in tedesco sul Telefilm. — 18: Concerto di musica da jazz. — 19: Conversazione in tedesco sulla Francia. — 19.15: Conversazione medica in tedesco. — 19.30: Concerto orchestrale di musica brillante. — 20.30: Segnale orario. — Notiziario in francese e in tedesco. — 20.45: Concerto pianistico di musica russa (composizioni di Ciaikov, Scriabin, Prokofiev, Stravinski). — 21.30: Concerto di musica sinfonica. — 22.30: Musica da Jazz ritrasmessa.

TOLOSA

kc. 779 - m. 385,1 - kw. 8

18: Trasmissione di Immagini. — 18.15: Quotazioni di Borsa. — 18.30: Chitarre hawaiane. — 18.45: Arie di opere. — 19: Notiziario. — 19.15: brani orchestrali di opere comiche. — 19.30: A soli vari. — 19.45: Musica da ballo. — 20: Canzoni spagnole. — 20.18: Notiziario. — 20.30: Orchestra viennese

— 21: Fisarmoniche. — 21.16: Arie di opere comiche. — 21.30: Orchestra sinfonica. — 22: Musica militare. — 22.15: Motivi di films sonori. — 22.30: Orchestra argentina. — 22.45: Orchestrale varie. — 23: Arie di opere. — 23.15: Notiziario. — 23.25: Notizie regionali. — 23.30: Musica brillante. — 23.45: Musica da ballo. — 24: Orchestrale varie. — 0.30: Notiziario e musica varia. — 1: Bollettino meteorologico. — 1.51,30: Musica inglese.

GERMANIA

AMBURGO

kc. 808 - m. 372,2 - kw. 1,5

18.15: Conversazione. — L'importanza dei giornali per i famelici. — 18.30: Concerto dell'orchestra della stazione. — 17.30: Conversazione. — 17.45: Programma variato. — 19: Conversazione economica. — 19.30: Concerto di musica brillante moderna. — 20.30: Gletsch mit Klänge. *Ein chineis Handwerk*, radio-dramma musicale. — 22: Segnale orario. — Notiziario. — Meteorologia. — 22.20: Attualità. — 22.30: Trasmissione di un concerto da un Caffè.

BERLINO

kc. 710 - m. 419 - kw. 1,5

18.30: Concerto orchestrale da Karstadt. — 17: Per i giovani. — 17.30: Conversazione. — Il pranzo soccorso. — 17.45: Concerto pianistico. — 18.15: Conversazione con illustrazioni musicali. — Come si canta nel mondo. — 18.45: Conversazione di arte. — 18.55: Comunicati della radio-direzione. — 19: Attualità. — 19.15: Conversazione. — Gli umoristi. — 20: Concerto orchestrale: Haydn *Sinfonia* in mi bemolle maggiore detta «dei Timpani». — 20.30: Trasmissione da London (Regina). — 21: Notiziario. — 21.20: Musica da ballo da Londra. — 22.15: Notiziario. — Meteorologia. — Fino alle 24: Musica da ballo.

BRESLAVIA

kc. 923 - m. 305 - kw. 60

18.30: Concerto di *Lieder* per soprano. — 17: Insegna libraria. — 17.35: Concerto di musica brillante. — 18.15: Conversazioni varie. — 18: Concerto orchestrale di musica campestre. — 19.30: Concerto di musica popolare. — 20.20: «Cultura ed economia», conversazione. — 20.30: Trasmissione da London Regional. — 21.50: Segnale orario. — Notiziario. — Meteorologia. — 22.10: Venti London Regional. — 22: Fine.

FRANCOFORTE

kc. 1157 - m. 339,0 - kw. 1,5

17: Concerto orchestrale dalla stazione. — 18.25: Come gli elementi hanno e odiano, conversazione. — 18.50: «La protezione degli animali», conversazione. — 19.15: Segnale orario. — Notiziario. — Meteorologia. — 19.30: Conversazione e dialogo su Bismarck. — 20: Concerto dell'orchestra della stazione con arie per cuore e baritone. Verdi: Selezione del *Vespro stellato*. — 21: Veli Muehlacker. — 22.20: Segnale orario. — Notiziario. — Meteorologia. — 22.45: Concerto orchestrale da Monac.

HEILSBERG

kc. 1088 - m. 776,0 - kw. 80

18: Conversazione per i genitori. — 18.30: Concerto dell'orchestra della stazione. — 17.45: Conversazione *La cultura lirica americana*. — 18.15: Bollettino agricolo. — 18.20: Concerto orchestrale e corale. — Compositi di Orlando di Lasso (1532-1584). — 19: Conversazione di letture. — 19.30: Musica da ballo. — 20.30: Trasmissione da Londra. — 21.10: Conversazione: *I grandi maestri*. — 21.40: *Metaphone*. — 22.10: Notiziario. — Meteorologia. — Fino alle 24: Concerto orchestrale di musica varia.

KOENIGSWUSTERHAUSEN

kc. 183,5 - m. 1634,0 - kw. 60

18.30: Concerto orchestrale da Amburgo. — 17.30: Conversazione: «Il cristianesimo nel nord Europa». — 19:



radios
ANSALDO LORENZ

S. A.

Supereterodina tipo **A. L. 77** Super

Caratteristiche :

7 valvole (2 multi-muti) - Pentodo finale di potenza - 7 circuiti accordati (comando unico) - Accoppiamento a bassa frequenza speciale a risonanza - Altoparlante elettrodinamico - Circuito supereterodina.

Riceve tutte le stazioni europee in forte altoparlante, con estrema selettività, l'estetica dei mobili, accoppiata alla perfezione del ricevitore definiscono "INSUPERABILE", questo complesso.

Prezzo per vendita a contanti del **A. L. 77 SUPER MODERNO L. 2200** - A rate L. 500 in contanti e 12 rate mensili da L. 160 caduna (escluso l'abbonamento alle radioaudizioni)

SEDE COMMERCIALE - MILANO - Corso Littorio, N. 1

Ufficio staccato di: MILANO - V. S. Maria Fulcorina, 18

" " TORINO - Via Cassini, 36

Ufficio staccato di: GENOVA - Galleria Mazzini, 115

" " ROMA - Via XX Settembre, 98A

Conversazione letteraria. — 18.55: Isola letteraria meteorologica. — 19.55: Lezione di inglese. — 19.30: Ida Charlottenburg: *Loring; Ondine*, opera magica e romantica in 3 atti. — 22.30: Venti Italiani.

LANCENBERG

kc 835 - m. 472,4 - kw. 00
 18.20: Conversazione su Michael Salter. — 18.40: Rassegna libraria. — 17: Concerto orchestrale da Francforte. — 18.10: Dizione. — 18.25: Conversazione di politica sociale. — 18.45: Segnale orario. — Notiziario. — Meteorologia. — 19: Conversazione di lingua. — 19.20: Conversazione sul movimento femminista. — 19.30: «Politica ed economia», conversazione. — 19.55: Notiziario. — 20: Radio cronaca su *dischi Il popolo in Corsica*. — 20.30: Trasmissione da London Regional di un concerto di canzoni studentesche. 21: Concerto orchestrale di musica sinfonica 1. Brahms: 3ª Sinfonia in fa maggiore; 2. Beethoven: *Concerto per piano in si bemolle maggiore*; 3. Herzlitz: *Tro brani della Danza di Fatai*. — 22.15: Notiziario. — Meteorologia. — 22.40.24: Concerto di musica brillante e da ballo.

LIPSIA

kc. 770 - m. 259,3 - kw. 2
 16: Per i giovani. — 17: Concerto orchestrale di musica per i giovani. — 17.40: Notizie varie. — 18.10: Rassegna libraria. 18.55: Lezione di italiano. — 18.55: Conversazione a decidersi. — 19.30: Concerto di arie a *Ueber* per soprano e tenore. — 21.15: Conversazione di attualità. — 21.30: *Elmspöcker* «Scene teatrali», radiorecita. — 22.00.45: Notiziario. Concerto orchestrale da Monaco.

MONACO DI BAVIERA

kc 663 - m. 532,9 - kw. 1,5
 10: L'ora dei fanciulli. — 17: Trasmissione variata in onore di Hermann Wulffing von Waltershausen. — 17.35: Concerto di dischi. — 18.15: Lezione di francese. — 18.55: Conversazione per lo studente. — 18.55: Segnale orario e notiziario. — 19.5: Walter von Moln. — 19.40: Conversazione. — 20: Trasmissione da stabilire. — 20.30: Concerto di una orchestra sinfonica (sette numeri di musica varia. — 21.45: Concerto vocale e strumentale (dittatore, baritone, soprano, violino e piano). — 22.20: Segnale orario e notiziario. — 22.30.44: Concerto orchestrale di musica varia e brillante.

MUEHLACKER

kc 838 - m. 320,6 - kw. 60
 10.30: Conversazione: «Gli animali delle antiche foreste americane (mammiferi)». — 17: Concerto orchestrale da Francforte. — 18.25: Conversazione economica. — 18.50: Conversazione: «L'assicurazione sulla vita». — 19.15: Segnale orario. — Notiziario. — Meteorologia. — 19.30: Concerto pianistico. — 20: Venti. — Pianoforte. — 21: *Lesung: Miss Sara Sampson*, tragedia in sei quadri. — 21.20: Segnale orario. — Notiziario. — Meteorologia. — 22.45: Concerto di musica brillante da Monaco.

INGHILTERRA

DAVENTRY NATIONAL

kc 193 - m. 1654,4 - kw. 30

LONDON NATIONAL

kc 1147 - m. 241,6 - kw. 50

NORTH NATIONAL

kc. 696 - m. 301,6 - kw. 50

SCOTTISH NATIONAL

kc. 1040 - m. 188,5 - kw. 50

18.30: Concerto sinfonico dell'orchestra municipale di Bournemouth diretto da Sir Dan Godfrey con pezzi per pianoforte. — 17.45: Concerto d'organo da un cinematografo. — 18.15: L'ora dei fanciulli. — 19: Segnale orario e notiziario. — 19.30: Corelli e Haendel: Sonate per violino. — 19.50: Conversazione sul teatro. — 20.10.20.25: Conversazione agricola. — 20.30: Conversazione. *Lesung* del *poema III*. — 21: Concerto di musica da ballo. — 22: Segnale orario e notiziario. — 22.50: Concerto sinfonico dell'orchestra della BBC (sezione D) diretto da Adrian Boult. — Negli intervalli arie per tenore: *Concerto per piano e forte*, per ottone; 2. Haendel: Due arie per tenore ed orchestra; 3. Mendelssohn: *Sinfonia n. 3* in la minore; 4. Owen Mase: *La curruella* (poema di Ed. Thomas); 5. Brahms: *ouverture académica* di *Festa*. — 22.45: Lettera. — 24.1: Concerto di musica da ballo ritrasmesso. — 24: Previsioni marittime. — 0.30: Segnale orario.

LONDON REGIONAL

kc 843 - m. 355,8 - kw. 50

16.30: Da Daventry National. — 18.15: L'ora dei fanciulli. — 19: Notiziario. — 19.30: Concerto di Midland Regional. — 20.30: Canzoni studentesche. — 21: Conversazioni sulla danza per il programma dettagliato vedi Daventry National. — Programma di martedì ore 22.30: — 21.45: Concerto della banda militare della stazione e soli di chitarra 1. Weber: *Ouverture del Donchiscote degli spiriti*; 2. Rougen: *Antiche danze olandesi*; 3. Chitarra; 4. Rimski Korsakoff: *Capriccio spagnolo*; 5. Chitarra; 6. Brahms: *Sol outer dal Papera*; 7. Chitarra; 8. Fantasia sui motivi di Rossini. — 23.15: Notiziario. — 23.35: Concerto di musica da ballo.

MIDLAND REGIONAL

kc. 752 - m. 398,9 - kw. 95

18.15: L'ora dei fanciulli. — 19: Notiziario. — 19.30: Concerto dell'orchestra della stazione e a soli di fagotto. — 20.30: Concerto del coro della stazione. 21: Da London Regional. — 22.15: Notiziario. — 23.35: Da London Regional. — 24.0.30: Suoni per accompagnare la televisione di London National.

NORTH REGIONAL

kc. 626 - m. 420 - kw. 50

16.30: Da Daventry National. — 17.45: Concerto d'organo da un cinematografo. — 18.15: L'ora dei fanciulli. — 19: Notiziario. — 19.35: Bollettino sportivo. — 19.30: Concerto orchestrale ritrasmesso da un albergo. — 20.30: Da London Regional. — 21.45: Conversazione. — Dal filo di cotone per soprano e baritone. — 22: Concerto dell'orchestra della stazione ed arie di tenori (composizioni di autori inglesi). — 23.15: Notiziario. — 23.35: Da London Regional.

SCOTTISH REGIONAL

kc. 797 - m. 478,4 - kw. 50

16.30: Da Daventry National. — 18.15: L'ora dei fanciulli. — 18.40: Ricorrenza da festeggiare. — 19: Notiziario e mercatino. — 19.30: Concerto per trio a arie per tenore (composizioni classiche). — 20.30: Da London Regional. — 21: Concerto dell'orchestra filarmónica scozzese e arie per soprano e baritone. — 22.15: Concerto di musica da ballo con accompagnamento vocale. — 23.5: Da London Regional. — 23.30: Notiziario locale. — 23.35: Da London Regional.

JUGOSLAVIA

BELGRADO

kc 693 - m. 430, - kw. 2,5

18.55: Segnale orario. — Programma di domattini. — 19: Conversazione. — 19.30: Conversazione. — 20: Concerto vocale di *Ueber* popolari e nazionali. — 20.30: Concerto dell'orchestra della stazione 1. Janinik: *Sinfonia op. 10* per violino e piano; 2. Bach: *Sinfonia*; 3. Scherbert: *Anc. Mod. 4*; 4. Du Palla: *Inter. 5*; 5. Drago: *Valse bluette*. — 21.10: Itadio commedia. — 22.10: Concerto dell'orchestra della stazione; 1. Puccini: *Fantasia sulla Butterfly*; 2. Massenet: *Motivazione di Thais*; 3. Tosti: *Se te ne vado*; 4. Ciaikovski: *Valzer del port.*. — 22.50: Notiziario. — Dischi.

LUBIANA

kc 521 - m. 575,8 - kw. 2,6

17.30: Conversazione per i fanciulli. — 18: Concerto del Quintetto della stazione. — 19: Lezione di russo. — 19.30: Conversazione letteraria. — 20: Concerto vocale. — 21: Concerto del Quintetto della stazione. — 22: Meteorologia. — Notiziario. — Musica brillante.

ZAGABRIA

kc 577 - m. 307 - kw. 0,75

17.30.23: L'ora dei fanciulli. — 17.30: Concerto dell'orchestra della stazione. — 19.50: Conversazione. — 30.15: Notiziario. — 20.30: Concerto di violino e piano. 1. Mozart: *Concerto n. 4* in re maggiore; 2. a) Kreisler: *Rondino su un tema di Beethoven*; b) Albéniz-Kreisler: *Tango*; c) Svedlensk: *Romanza*. — 21.10: Paul Raymond: *La tomba del sud dato ignoto*, frammenti del dramma. — 22.10: Concerto di dischi. — 23.30: Notiziario e bollettino meteorologico. — 23.40.23: Continuazione del concerto di musica.

NORVEGIA

OSLO

kc. 777 - m. 1083 - kw. 80

17: Concerto orchestrale ritrasmesso da un albergo. — 18: Lezione di francese. — 18.30: Per le ragazze. — 19: Meteorologia. — Notiziario. — 19.30: Conversazione. — Risultati di ricerche scientifiche marine. — 20: Segnale orario. — Concerto dell'orchestra della stazione. 1. Berlioz: *Ouverture di benvenuto del III*; 2. Ciaikovski: *Concerto per piano e orchestra*; 3. Corelli: *Il ronzino di una mamma*; 4. Kurt Atterberg: *Suite numero 2* della musica per la camera da *Mads og Perder*; 5. Svedensk: *Rapsodia numero 4*. — 21.30: Conversazione agricola. — 21.40: Meteorologia. — Notiziario. — 22: Conversazione di attualità. — 22.15: Concerto per soprano, balalaica e donna. — 23: Fine.

OLANDA

HILVERSUM

kc. 160 - m. 296,1 - kw. 20

17.10: Per i giovani. — 18.10: Concerto orchestrale di musica brillante. — 19.40: Conversazione. — 20: Concerto variato dell'orchestra della stazione. — 20.35: Conversazione. — 21: Concerto orchestrale di musica da ballo. — 21.30: Dischi. — 21.40: Itadio-musica. — 22: Notiziario. — 23.10: Musica da ballo. — 23.40: Concerto di organo. — 0.10-0.40: Concerto di dischi.

HUIZEN

kc. 1013 - m. 1876 - kw. 7

16.10: Lezione d'inglese. — 16.40: Conversazione. — 20.10: Comunicati di polizia. — 20.35: Notizie religiose. — 20.40: Trasmissione di una festa religiosa. — 22.10: Dischi. — 23.35: Concerto di organo di musica religiosa.

POLONIA

VARSAVIA

kc 812 - m. 1411,8 - kw. 130

16: Conversazione. «Castino Pulaski, il combattente per la libertà». — 18.15: Indovinelli e sciarade. — 18.25: Dischi. — 18.40: Conversazione. «I pri-



mi notti della Legione». — 17: Dischi. — 17.40: Conversazione per gli operai. — 17.55: Programma di domattini. — 18: Concerto di musica brillante dell'Intervallone Attualità. — 18.55: Varietà. — 19.15: Comicità. — 19.20: Corrispondenza agricola. — 19.30: Conversazione letteraria. — Al Parnaso di Varsavia. — 19.45: Itadio giornale. — 20: Concerto con orchestra camerata. 1. Osmański: *Il contadino altero*, varzata; 2. Kaczyński: *Amore eterno*, varzata; 3. Strömberg: *Palka degli Urali*; 4. Słaski: *Palka mazurca*; 5. Strömberg: *Tra i cavalli*, duetto; 6. Kacinski: *Danza popolare*; 7. Pierkowski: *All'ombra degli alberi*, varza; 8. Słaski: *Mazurca*; 9. Słaski; *Walter*, polka; 10. Strömberg: *Gli occhi tristi*, varza; 11. Osmański: *Oberok*; 12. Kaczyński: *Danza popolare*; 13. Pierkowski: *Palka*; 14. Strömberg: *Danza popolare*; 15. Namysłowski: *Mazurca*; 16. Strömberg: *Oberok*; 17. Pierkowski: *Palka*. — Bollettino sportivo e radio giornale. — 21.5: Opere di compositori svedesi (per violino e violino) 1. Sienkiewicz: *Sonata per violino e piano* in la minore; 2. Natanson: *Bronni Romanzi*; 3. Emil Sjogren: *Pezzo di concerto* su temi popolari svedesi; 4. Tor Aulin: *Inca del Gotland n. 1*; 5. E. O. Föllinger: *Palka op. 4*. — 22: Conversazione. — Al l'orizzonte. — 22.15: Concerto di musica da ballo. — 22.55: Bollettino meteorologico e di polizia. — 23: Continuazione del concerto di musica da ballo.

KATOWICE

kc. 734 - m. 408,7 - kw. 12

16.25: Per i fanciulli. — 17: Concerto di musica popolare (dischi). — 18.45: Conversazione. — 19.10: Notiziario. — Comunicati. — Dischi. — 19.45: Trasmissione da Varsavia. — 22.30: Musica da ballo. — 23: Corrispondenza agli ascoltatori in francese.

VILNA

kc. 531 - m. 585 - kw. 16

10.10: Comunicati. — Rassegna della stampa in lituano. — 19.30: Venti Varsavia.

MERCOLEDI
12

ROMANIA

BUCAREST

hc. 761 - m. 394,2 - kw. 12

16: Concerto di musica Varin e Fucina dell'orchestra della stazione. — 17: Informazioni e segnali orario. — 17:30: Concerto dell'orchestra della stazione (continuazione). — 18: L'Universita' Radio. — 18:40: Dischi di gramofono. — 19: Concerto pianofilo: 1. Beethoven: *Buho e capretto*; 2. Chopin: *Nocturno*; 3. Chopin: *Volter*; 4. Marcel Mihailovici: *Pastorale*; 5. Gradados *Danza spagnola*; 6. J. Strauss: *Schultze-Evler: Variazioni sul del In modo scherzo*. — 19:30: Conferenza. — 19:45: Concerto di oboe e piano: 1. Vivaldi: *Ciaccona*; 2. Kreisler: *Berceuse romantica*; 3. Provaschich: *Valzer triste*. — 20:45: Informazioni.

SPAGNA

BARCELONA (EAD - 1)

hc. 860 - m. 348,8 - kw. 7,8

16:17: Concerto di dischi. — 20: Conferenza del Ifo della stazione. — 20:30: Notiziario. — Lezione di grammatica catalana. — Concerto di dischi (a richiesta degli ascoltatori). — Notiziario. — 22: Campana della Cattedrale. — Previsioni meteorologiche. — Quotazioni di Borsa. — 22:15: Concerto dell'orchestra della stazione: 1. Rossini: *Overture della Semiramide*; 2. Strauss: *Rose di macconato valzer*. — 22:20: Concerto di ballabili. — 23: Concerto dell'orchestra della stazione: 1. Lohar: *Selezione di Paginoni*; 2. Franz: *Quatuor sinfonico*; 3. Haydn: *Selanka*; 4. J. S. Bach: *Silfio*; 5. Vives: *Selezione di Bohemio*; 6. F. J. Vivaldi: *Festa russa*; 7. S. Sancho Marraco: *Leitnerias*. — 24: Notiziario. — Audizione di dischi scelti. — 1: Fine.

BARCELONA (EAD - 1)

hc. 1191 - m. 268 - kw. 1

17:18:30: Musica da ballo (dischi). — 21:30: Concerto dell'orchestra della stazione. — 22:15: Radio-conca e notiziario. — 22:30: Continuatione del concerto orchestrale. — 23: Segnali orario. — 23:15: Continuatione del concerto orchestrale. — 1: Fine.

MADRID

hc. 707 - m. 424,3 - kw. 13

18:30: Trasmissione di musica spagnola (trasmessa in America dalla Columbia Broadcasting System). — 19: Fine della trasmissione. — 20:30: Campana del Palazzo del Governo. — Segnali orario. — Rivoluzione della seduta parlamentare. — Trasmissione dedicata alla giornata della targa. — Conversazione musicale con esempli. — 0:30: Emisione della Columbia Broadcasting System dagli Stati Uniti (trasmessa in Spagna). — 1:15: Notiziario. — 1:30: Campana del Palazzo del Governo. — Fine.

SVEZIA

STOCCOLMA

hc. 689 - m. 430 - kw. 5,5

GOETEBORG

hc. 638 - m. 331,9 - kw. 10

HOERBY

hc. 1167 - m. 267 - kw. 10

MOTALA

hc. 288 - m. 348,3 - kw. 30

17:15: Musica brillante. — 17:45: Dischi. — 18:45: Conversazione. — 19:30: Eugenio O'Neill: *Elettra* dramma in quattro atti (prima att.). — 20:50: Concerto sinfonico: 1. Mozart: *Concerto per violino*; 2. Beethoven: *Overture di Leonora*, n. 3. — 21: Concerto di musica da ballo.

SVIZZERA

RADIO SUISSE ALEMANNIC

hc. 852 - m. 458,4 - kw. 80

16:30:17: Per i fanciulli. — 18:30: Conversazione per gli insegnanti. — 19: Segnali orario. — Meteorologia. — Rassegna finanziaria. — Mercuriale. — 19:10: Concerto di dischi (orti russi e balcanici). — 19:30: Insegna libraria. — 20: Concerto dell'orchestra della stazione. — 21:30: Notiziario. — Meteorologia. — 21:40: Concerto orchestrale di musica brillante.

RADIO SUISSE ROMANDE

hc. 743 - m. 403,8 - kw. 25

16:30:17: Musica da ballo. — 18: Pel fanciulli. — 19: Meteorologia. — 19:30: Conversazione. — 19:50: Dischi. — 20:15: Relazione di un viaggio al Marone. — 20: Piano e violino. — 20:30: Da London Regional. — 21: Da London Regional. — 22: Notiziario. — 22:10: Canzonette e variet . — 20: Fine.

UNGHERIA

BUDAPEST

hc. 645 - m. 550,5 - kw. 18,6

16: Conversazione. — 17: Concerto di banda militare. — 18:20: Lezione d'italiano. — 18:50: Concerto orchestrale. — Musica popolare. — 19:50: Conversazione. — 20:15: Conversazione sulla politica estera. — 20:30: Trasmissione da London Regional. — 22: Giornale parlato. — In seguito: Concerto di musica zigana da un Caff .

U.R.S.S.

MOSCA KOMINTERN

hc. 202 - m. 1481,6 - kw. 100

16:30: Conversazioni politiche. — 17:30: Lezione di lingue straniere. — 18: Concerto per i contadini. — 19: Trasmissione letteraria. — 20: Conversazione in tedesco lo in altra lingua estera. — 21: Notiziario. — 21:15: Programma della giornata. — 21:30: Radiogimnastica. — 21:55: Cronaca della giornata e campana della Torre del Kremliino. — 22: Rassegna della «Pravda». — 22:45: Bollettino meteorologico.

MOSCA STALIN

hc. 707 - m. 424,3 - kw. 100

16:30: Trasmissione per i fanciulli. — 18:30: Notizie tecniche e scientifiche. — 17:30: Concerto. — 18:30: Concerto. — 20: Concerto. — 21: Trasmissione sperimentale dell'istituto di ricerca scientifica e di televisione. — 21:55: Cronaca della giornata e campana della Torre del Kremliino. — 22: Concerto notturno.

MOSCA SPERIMENTALE

hc. 416,8 - m. 750 - kw. 20

17: Conversazione politica. — 17:30: Trasmissione di Schumann o di un concerto. — 18:55: Cronaca della giornata e campana della Torre del Kremliino.

STAZIONI EXTRAEUROPEE

ALGERI

hc. 422 - m. 364,6 - kw. 18

— 10:15: Concerto di musica variata. — 20:45: Informazioni. — Segnali orario. — 21: Melodie e valzer della piccola orchestra della stazione. — 21:35: Direzione. — 21:45: Concerto dell'orchestra della stazione: 1. Schumann: *Scene infantili*; 2. Franck: *Berceuse per la bambola ammalata*; 3. Bizet: *Piccola marcia*; 4. Debussy: *Children's corner*; 5. Ibert: *Histoires*. — 22:45: Musica da jazz. — 23: Fine.

ANGORA

hc. 195 - m. 1538 - kw. 7

18: Concerto orchestrale: 1. Beethoven: *Overture del Fidelio*; 2. Debussy: *Ensemble midi d'ivo tance*; 3. Debussy: *Piccola suite*. — 17: Concerto di violoncello: 1. Doppler: *Scena di carnevale*, n. 1; 2. Doppler: *Canto*, n. 3; 3. Saint-Saens: *Attegio appassionato*; 4. Noleck: *Hauteurs*, op. 99. — 18-18:30: Concerto di musica turca.



SUPERETERODINE 8 VALVOLE

M.U. 18 a-b: solo radio, mobile necce massiccio opaco L. 2120

M.U. 18 a: convertibile in radiografo, mobile necce massiccio con pannello frontale in radica lucidata L. 2260

Completo fonografico L. 640

PREZZI PER APPARECCHI COMPLETI VALVOLE E BASSE COMPRESSE ESCLUSO L'ABBONAMENTO ALLE RADIOAUDIZIONI

UNDA RADIO soc. a.g.l. - DOBBIACO

RAPPRESENTANTE GENERALE

T.H. MOHWINKEL
VIA FATEBENEFRATELLI, 7 MILANO

SUPERTRASMISSIONI

Milano - Torino - Genova - Trieste - Firenze - Ore 20,30: *Mignon*, opera di A. Thomas.

Roma-Napoli - Ore 20,45: *Concerto sinfonico*, diretto dal Maestro Rito Selvaggi.

SUPERTRASMISSIONI

Heilsberg - Ore 20,5: *Carmen*, opera in 4 atti di G. Bizet.

Copenaghen - Ore 20,10: *Concerto sinfonico* (dalla Stazione statale).



MILANO-TORINO-GENOVA TRIESTE-FIRENZE

Milano: ke. 905 - m. 331,4 - kw. 7
 Torino: ke. 1080 - m. 273,7 - kw. 7
 Genova: ke. 353 - m. 312,8 - kw. 10
 Trieste: ke. 1211 - m. 247,7 - kw. 10
 Firenze: ke. 598 - m. 501,7 - kw. 20

8,15-8,35: Giornale radio e lista delle vivande.

11,15-12,30: **MUSICA VARIA:** 1. Rossini: *La gazza ladra*, sinfonia; 2. Bellini: *Triska*; 3. Canzone; 4. Lombardo: *Madama di Tebe*, fantasia; 5. Canzone; 6. Donati: *Mimosa*; 7. Lindemann: *Stregoni d'Oriente*; 8. Canzone; 9. Lehár: *Zuerich*, fantasia; 10. Valdes: *Ipsestich di Spagna*.

12,30: Dischi.

12,45: Giornale radio.

13: Segnale orario ed eventuali comunicazioni dell'E.I.A.R.

13-14,15: **RADIO-ORCHESTRA N. 4:** Musica leggera.

13,30-13,45: Borsa - Dischi.

16,30: Giornale radio.

16,40 (Milano): Cantuccio dei bambini; Alberto Casella: Silabario di poesia - Mago Jiti: Corrispondenze; (Torino): Radio-giornale di spumellino; (Genova): La palestra dei piccoli; (Firenze): Fala Diana; (Trieste): «Ballata, a noi» - Il disegno radiofonico di Maestro Rino.

17,10-18: **QUARTETTO:** 1. Wallace: *Moritana*, ouverture; 2. Gortopassi: *Canto dell'Edera*; 3. Apollonio: *Giorno di festa in un harem*; 4. G. Strauss: *Poeti di primavera*; 5. Dreyer: *Serenata d'Arlecchino*; 6. Allegria: *Girandola*, selezione; 7. Chappuis: *Ke-Sa-Ko*; 8. Ferraris: *Vandante rosso*; 9. Kalseher: *Lisetta va alla moda*.

18,35: Giornale radio - Comunicazioni dei Consorzi agrari e del Dop-poloario.

19 (Milano-Torino-Genova-Firenze): **MUSICA VARIA:** 1. Friml: *Rose-Marie*, fantasia; 2. Criscuolo: *Allegria della caccia*; 3. Rino: *Festa al villaggio*.

19-20 (Trieste): **QUINTETTO:** 1. Wille: *Fedeltà di cacciatori*; 2. Savio: *Creolita*; 3. Waldteufel: *Non ti scordar di me*; 4. Prandini: *Moresca*; 5. Transilcaur: *Rocodè*; 6. Puccini: *Gianni Schicchi*, selezione; 7. Noak: *Festa di nani*; 8. Mascheroni: *Serenata al vento*.

19,25: Comunicazioni dell'Enit.

19,30: Segnale orario ed eventuali comunicazioni dell'E.I.A.R.

19,30 (Milano-Torino-Genova-Firenze): Dischi.

20: Giornale radio - Bollettino meteorologico.

FAZIONE LIRICA DELL'E.I.A.R.

MILANO-TORINO-GENOVA-TRIESTE FIRENZE
Ore 20,30

MIGNON

OPERA IN 3 ATTI DI
AMBROGIO THOMAS

PERSONAGGI:

MIGNON, mezzo soprano ..	Ebe Signani
FILINA, soprano ..	Lucrezia Sarria
GUGLIELMO, tenore ..	Cristy Solari
LOTARIO, basso ..	Casimiro Percy
GIARNO, basso ..	Guido Cornaglia
FEDERICO, mezzo soprano ..	V. Palombini

20,20: «Consigli utili alle mas-sale», offerti dalla S. A. Prodotti Brill - Dischi.

20,30: **Mignon**
 Opera in 3 atti di A. THOMAS (Edizione Sonzogno).
 Direttore d'orchestra M^o A. PARELLI. Maestro del Coro: O. VENTOVA.
 Negli intervalli: Notiziario cinematografico - Conversazione di Cesare Zavattini.
 Dopo l'opera: Giornale radio.

ROMA - NAPOLI
 Roma: ke. 680 - m. 441,2 - kw. 50
 Napoli: ke. 911 - m. 318,8 - kw. 1,5
ROMA ONDE CORTE (2 RO): ke. 11,811
 m. 26,4 - kw. 9

8,15-8,30 (Roma): Giornale radio - Comunicazioni dell'Ufficio presagi.
 12,30: Previsioni del tempo - Musica riprodotta.
 13: Segnale orario - Eventuali comunicazioni dell'E.I.A.R.
 13-14,15: **RADIO-ORCHESTRA N. 4:** Musica leggera.
 13,30-13,45: Giornale radio - Borsa.

ROMA-NAPOLI
Ore 20,45

CONCERTO SINFONICO

DIRETTO DAL MAESTRO
RITO SELVAGGI

17: Cambi.
 17,5 (Napoli): *Bambinopoli* - Radio-sport; (Roma): *Giornale del fanciullo*.
 17,25: *Giornale radio* - Comunicati dell'Ufficio presagi.
 17,30-18,15: **CONCERTO ORCHESTRALE.**
 19,10 (Napoli): *Cronaca dell'Idroporto* - *Notizie sportive*.
 19,15: *Notizie agricole* - Comunicati del Dop-lavoro - *Giornale radio*.
 20: Segnale orario - Eventuali comunicazioni dell'E.I.A.R. - *Musica riprodotta*.
 20,20: «Consigli utili alle mas-sale» a cura della S. A. Prodotti Brill - *Notizie sportive* - *Notizie varie* - *Giornale dell'Enit*.
 20,45:

Concerto sinfonico

diretto dal M^o RITO SELVAGGI.

Parte prima:

1. Bach-Selvaggi: *Pretudio in mi minore* (orchestra).
2. Sclabini: 1^a *sinfonia* (orchestra).

Notiziario cinematografico.

21,30:

Su-zy

Commedia in un atto di WASHINGTON BORG

Personaggi:

- Su-zy* s s s . . . Giovanna Scotto
Mario s s s . . . Ettore Piergiovanni
Livia s s s . . . Clelia Bernacchi
Roberto s s s . . . Arturo Durantini
 22 (nirca):

CONCERTO SINFONICO

Parte seconda:

1. Graener: *Il flauto di Sana-succi* (orchestra).
2. Riccardo Strauss: *Morte e trasfigurazione*, porina sinfonica (orchestra).
3. Rossini: *Semiramide*, sinfonia (orchestra).
- 22,55: **Ultime notizie.**

Giovedì le stazioni di Roma Napoli alle ore 20,20; Milano-Torino-Genova-Firenze-Bolzano Trieste alle ore 20,20, trasmettono:
Consigli utili alle Masale
 Rubrica offerta dalla
Società Anon. PRODOTTI BRILL

GIOVEDÌ

13

BOLZANO

Kc. 815 - m. 385,1 - kw. 1

12,35: Bollettino meteorologico.
12,30: Segnale orario - Eventuali comunicati dell'E.I.A.R. - Musica varia: 1. Nicolai: *Le risse comari di Windsor*, ouverture; 2. Dariale: *Tigolano*; 3. Haydn: *Andante della sinfonia delle campane*; 4. Ferraris: *Occhi neri*; 5. Armandola: *4 Parto Saint*; 6. Urbani: *Pandora ai moti di Ginevra*; 7. Papalini: *Flaccida*; 8. Flaccione: *Irresistibile*.

13,30: Giornale radio - Comunicati del Consorzio Agrari.

17-18: La palestra dei bambini - In seguito musica riprodotta.

19,50: Comunicazioni del Dopolavoro.

20: Segnale orario - Eventuali comunicati dell'E.I.A.R. - «Consigli utili alle massaie offerti dalla S. A. Prodotti Brill».

20,5:

Musica operettistica canzoni e danze

Parte prima:

1. Supplé: *Poeta e contadino*, ouverture.
2. Lehár: *Valzer dell'operetta Eva*.
3. Trevisoli: *Interludio dell'operetta Soltà la Maschera*.
4. O. Strauss: *Sogno di un valzer*, selezione.

Notiziario cinematografico - giornale dell'Enit.

5. Pietri: *Primarosa*, fantasia.
6. Kalman: *Flor del Missouri*.
7. Netbal: *Sangu polacco*, fantasia.
8. Denatzky: *Tutto è l'amore*.

Parte seconda:

1. a) Di Lazzaro: *Illyj*; b) Rusconi: *Canzone gondoliere*; c) Marinelli: *Conta mio cuore*; d) Lanzetta: *Marcellino* (tenore Aldo Bella).
2. Moleti: *Suona fanfara mia* (orchestra).
3. Mariotti: *Amore sportivo*.
4. Flaccione: *Advinato*.
5. Yardi: *Nasa fiorita*.
6. Marasca: *Porchè sei bianca*.
7. Erasin: *La vita blu*.
- 23,30: Giornale radio.

PALERMO

Kc. 572 - m. 524,5 - kw. 3

- 12,45: Giornale radio.
13-14: MUSICA VARIA (Sestello): 1. Bolognani: *Come le reline*; 2. Parrilli: *Guglielmo rose*, canzonella; 3. Krasa: *La donna senza velo*, selezione; 4. Canzone; 5. Billone: *Reverence*; 6. Donati: *Danza Lidojano*; 7. Canzone; 8. Gilca: *Adriana Lecocquer*, fantasia; 9. Stajano: *Et conquistator*; 10. Vignavari: *Variété*.

13,30: Segnale orario - Eventuali comunicati dell'E.I.A.R. - Bollettino meteorologico.

17,30: Musica riprodotta
18-18,30: Canticola dei bambini: Canzoni e corrispondenza.

20: Comunicazioni del Dopolavoro - Notiziario agricolo - Giornale radio.

20,20-20,55: Musica riprodotta.

20,30: Segnale orario - Eventuali comunicati dell'E.I.A.R.

20,45:

Musica brillante

Direttore M. F. MULLIATO.

1. Lincke: *Ouverture di rivista*.
 2. Michiels: *Holka, ezardas*.
 3. Seassola: *Stelma maris*, valzer.
 4. Sadun: *Serenata dell'usignolo*.
- Notiziario cinematografico.
5. Stravinsky: *Nou fo per te*.
 6. Kuper: *Attenti all'amore*, valzer.
 7. Leopold: *Bada, Marianna*.
 8. Lincke: *Ouverture di una divertita*.

Notiziario letterario.

22: CANZONI ITALIANE E POLACCO-STRICHE.

22,55: Ultime notizie.

BARI

Kc. 1112 - m. 268,4 - kw. 30

- 13: Giornale radio.
13,10: Musica riprodotta.
13,55: Bollettino meteorologico.
14: Segnale orario - Eventuali comunicati dell'E.I.A.R.
17,30-18,30: Musica riprodotta.
20,30: Notizie agrarie - Radio giornale Enit - Comunicati del Dopolavoro.

20,50: Giornale radio.

20,55: Bollettino presagi.

21: Segnale orario - Eventuali comunicati dell'E.I.A.R.

21,5:

Concerto bandistico

Musica Presidaria del IX Corpo d'Armata diretta dal M° S. Rubinio.

Parte prima:

1. Mainelli: *Cleopatra*, Marcia Triennale;
2. Verdi: *Aroldo*, sinfonia;

PROGRAMMI ESTERI

LE STAZIONI SONO DISPOSTE IN ORDINE DI NAZIONALITA'

AUSTRIA

VIENNA

Kc. 680 - m. 517,9 - kw. 16

Kc. 682 - m. 557,3 - kw. 7

10,45: Conversazione in esperanto e notizie sul movimento esperantista in Austria. - 17: Concerto di dischi. - 18: Conversazioni varie. - 19,15: Concerto di musica brillante. - 20,8: Concerto dell'orchestra della stazione. 1. Beethoven: *IX Sinfonia* in re maggiore, opera 125; 2. Beethoven: *Fantasia per piano, coro e orchestra*, opera 89. - 22: Segnale orario - Notiziario - Meteorologia. - 23,15: Concerto di musica da ballo.

BELGIO

BRUXELLES I (Francese)

Kc. 689 - m. 589,3 - kw. 16

18: Concerto dell'orchestra della stazione. - 19,45: Trasmissione per i giovani. - 19,15: Conversazione. - 20,30: Concerto dell'orchestra dell'I.N.R. di retto da P. Leeman: 1. Beethoven: *La donna bianca*, ouverture; 2. Mahy: *Ameria*, *stabile di Spagna*; 3. D'Ambrosio: *Bonita del Inghilterra*; 4. Rouzier: *Fantasia sul Principe studente*; 5. Sarasate: *Danza zingara* per violino; 6. Drigo: *I tesori di Colombo*; 7. T. rina: *Spinta dei solisti di pianola*. - 20,45: Cronaca per gli operai.

20,30: Giornata parlata. - 21: Concerto dell'orchestra sinfonica dell'I.N.R. di retto da J. Kumpis: 1. Haydn: *Sinfonia in sol*; 2. Deprez: *Poema elegiaco* per violoncello ed orchestra; 3. Schoemaker: *Due mareshes*; 4. Mozart: *Ouverture del ballo del serraglio*. - 21,45: Conversazione. - 22: Continuazione del concerto: 1. Glazoun: *Serenata*; 2. Saint-Saens: *Il cigno*, violoncello; 3. Mendelssohn: *Scherzo*; 4. Franconi per violoncello solo; 5. De Boeck: *Canza di Regeneri le Gaultis*; 6. Debussy: *Gallipolis Cuke Walk*; 7. Guitard: *Greina Green*, scena e valzer. - 23: Giornata parlata. - 23,10: Concerto di dischi. - 24: Fine.

BRUXELLES II (Fiamminga)

Kc. 688 - m. 537,8 - kw. 16

18: Concerto dell'orchestra sinfonica della stazione. - 18,45: Trasmissione per i fanciulli. - 19,30: *Tra'zara variata (da stabilire)*. - 20,15: Cronaca bibliografica. - 20,30: Conversazione californica. - 20,30: Giornale parlato. - 21: Concerto dell'orchestra della stazione con recitazione minima. Nell'intervallo: *Conversazione*. - 21,55: *Preghiera della sera*. - 22: giornale parlato. - 23,10: Concerto di dischi. - 24: Fine.

CECOSLOVACCHIA

PRAHA

Kc. 674 - m. 488,6 - kw. 120

18: Conversazione. - 18,10: Concerto orchestrale da Brno. - 17,10: Notizie commerciali. - 17,20: Trasmissione musicale per i fanciulli. - 17,50: Dischi. - 18,8: Conversazione agricola. - 18,15: Conversazione per gli operai. - 18,35: Notiziario in tedesco. - 18,30: Trasmissione in tedesco. Conversazioni. - 18: Lezione di inglese. - 19,15: Concer-

3. Rossini: *Guglielmo Tell*, atto primo.

Parte seconda:

1. Wagner: *Parsifal*, preludio;
2. Wagner: *I maestri cantori*, preludio.

Nell'intervallo: Notiziario cinematografico - Notiziario letterario.

22,55: Ultime notizie.

BRATISLAVA

Kc. 1074 - m. 278,2 - kw. 15,5

18,25: Concerto pianistico. - 18,45: Dischi. - 19,15: Attualità tecniche. - 19,15: Da Praga. - 22,16: Notiziario. - 22,20-23,30: Da Praga.

BRNO

Kc. 878 - m. 341,7 - kw. 39

17,60: Lezione di esperanto. - 18: Attualità della settimana. - 18,25: Conversazione e notiziario in tedesco - Dischi. - 19: Da Praga. - 19,15: Introduzione alla trasmissione seguente. - 19,20: Trasmissione dal Teatro Nazionale di Brno: *Petar Konjovitch Ko stana*. - 22: Da Praga. - 22,16: Notiziario. - 22,20-23,30: Da Praga.

KOSICE

Kc. 1022 - m. 205,6 - kw. 2,8

18: Trasmissione per i fanciulli. - 18,40: Melodie di Ciaikovski con accompagnamento di piano. - 19: Concerto di violoncello e piano. - 19,15: Da Praga. - 22,16: Programma di domani. - 22,20-23,30: Da Praga.

MORAVSKA OSTRAVA

Kc. 1137 - m. 363,8 - kw. 11,2

18: Conversazione di vulgarizzazione aviatoria. - 18,15: Da Praga. - 22,16: Programma di domani. - 22,20-23,30: Da Praga.

DANIMARCA

KALUNDBORG

Kc. 960 - m. 1153,8 - kw. 7,5

Kc. 1087 - m. 281,9 - kw. 0,76

15: Concerto. - Nell'intervallo: 15,45: Canito. - 17: Per i giovanotti. - 17,40: Notizie finanziarie. - 17,50: Conferenza. - 18,20: Lezione di inglese. - 18,40: Meteorologia. - 19: Notiziario.

19,15: Segnale orario. - 19,15: Conferenza. - 20,45: Lezione di danese. - 20,10: Concerto sinfonico trasmesso dalla Radio Stazione Statale: 1. Mozart: *Don Giovanni*, ouverture; 2. Debussy: *Prélude a l'après midi d'un faune*; 3. Schubert: *Sinfonia n. 8*, si maggiore. Dieci minuti d'intervallo. - 4. Dvorak: *Concerto per violoncello ed orchestra*; 5. Smetana: *La sposa ventata*, ouverture. - 22,16: Notiziario. - 23,30: Musica da ballo. - 24: Campagne.

FRANCIA

BORDEAUX-LAFAYETTE

Kc. 888 - m. 384 - kw. 13

17,30: Trasmissione per i fanciulli. - 20,30: Notiziario. - 20,40: Conversazione comunicata dall'Ufficio Internazionale del Lavoro. - 20,55: Risultato dell'estrazione dei premi. - 21: Musica riprodotta. - 21,15: Notiziario.

?

Stazione di.....?

Non intendiamo alludere alle stazioni ferroviarie ma alle stazioni trasmettenti che voi prendete al vostro apparecchio e che non riuscite ad identificare. Chi non sa trovare le varie stazioni non può servirsi dei programmi esteri. Perciò perde almeno il 50% del godimento che potrebbe avere scegliendo i programmi, le trasmissioni di proprio gusto. Il

Disco Indicatore R. P.

adattabile al botone del ascoltatore di qualsiasi apparecchio moderno, permette la facile, comoda identificazione delle varie stazioni senza bisogno di consultare grafici o tabelle.

L. 8,50

invece di poter ne leggere e colorare

RADIO PRATI

Piazza Lilla, 4 MILANO

(L'acquirente che non riceveva completamente soddisfatto può restituire il dispositivo entro 24 ore dal ricevimento con diritto di rimborso dell'importo)

bollettino meteorologico. — 21.20: Con-
certo di dischi. — 22: Serata di con-
certo. In italiano. *Il Notiziario*. *Le notizie di om-
gnigiorno*, tre atti.

LYON LA DOUA

kc. 648 - m. 405,8 - kw. 1,5

16.30: L'ora dei fanciulli. — 19.30:
Da Strasburgo. — 20.30: Notiziario. —
20.50-21.20: Conversazioni varie. — 21.30:
Concerto strumentale: 1. Locellil *Quar-
tetto* per piano e archi; 2. Rameau:
Trio arci; 3. Rossini: *Variazioni del Bar-
biere di Siviglia*; 4. Debussy: *Sonata*
per violoncello e piano; 5. Durio per
soprano; 6. a) Ravel: *Rigaudon* della
"Tomba di Copernic"; b) Ravel: *Al-
borada*; 7. Schubert: *Quintetto della
Trout*. In seguito: Informazioni.

MARSIGLIA

kc. 970 - m. 315 - kw. 1,8

17.30: Per i fanciulli. — 18.10: Con-
certo di dischi (musica vari). — 19:
notiziario. — 19.15: *Edizione radio*. —
20.30: Musica brillante (dischi). — 21.15:
Conversazione sull'Africa del Nord. —
21.28: Bollettino meteorologico. — 21.30:
Concerto vocale di arie popolari e di
opere varie.

PARIGI P. P. (Pasteur Parisien)

kc. 914 - m. 328,2 - kw. 60

18.15: Trasmissione allegria per i fan-
ciulli. — 20: Informazioni e rassegna
dei giornali della sera. — 20.6: Con-
versazioni d'attualità. — 20.15: Con-
certo di dischi. — 21.15: Conversazione
sulla moda. — 21.30: Giornale parlato
della stazione ed informazioni. — 21.45:
Concerto dell'orchestra della stazione.
— 21.50: Wagner: *Il Crepuscolo del
Grieg*. Seconda suite orchestrale di
Peer Gynt; 3. Mussorski: *Scherzo*; 4.
Chausson: *Vivienne*, poema sinfonico;
5. Gounod: *Balletto del Faust*; 6. César
Frank: *Pezzo violon*; 7. Glinka: *Kosa
muzante*; 8. Smetana: *Opere suzuki*; 9.
Hoffmann: *Intermezzo*; 10. Dvorak:
Volzer n. 6; 11. Liszt: *Maria Magda-
reza*. — 23.45: Ultime informazioni.

PARIGI TORRE EIFFEL

kc. 707 - m. 1445,8 - kw. 13

18.45: Giornale radio (notiziario). —
19.30: Giornale radio (breve conversazio-
ne). — 20.20: Bollettino meteorologico.
— 20.30-92: Concerto di dischi offerto da
una ditta privata (musica brillante).

RADIO PARIGI

kc. 174 - m. 1734,1 - kw. 75

19.30: Conversazione articolata. — 30:
Un viaggio nel paese dei braman,
quinta conversazione. — 20.20: Concerto
di musica riprodotta. — 21: Concerto
di musica riprodotta. — 21.15: Informa-
zioni. Bollettino sportivo. Previsioni
meteorologiche. — 21.25: Conversazione.
— 21.30: Retrasmissione del Théâtre du
Châtelet (romaggio: *Nina Rosa*, ope-
retta in due atti. — 22.20: Rassegna
dei giornali della sera. Informazioni.

STRASBURGO

kc. 889 - m. 345,7 - kw. 11,5

17: Musica da ballo (dischi). — 17.45:
Dizione. — 18: Concerto orchestrale. —
19: Conversazione di storia. — 19.15:
Lezione di francese per i teleschi. —
19.30: Concerto dell'orchestra della sta-
zione. — 20.30: Segnale orario. - No-
tiziario in francese e in tedesco. —
20.45: Concerto orchestrale: 1. Bach:
Minuetto; 2. Prokofiev: *Concerto*; 3.
Luigini: *Balletto egiziano*; 3. Reyer:
Fantasia sui Signori; 4. Dvorak:
Dance slave n. 6 e 8. — 21.30-30: Tras-
missione di un concerto da Lyon-la-
Doua.

TOLOSA

kc. 779 - m. 385,1 - kw. 8

18: Trasmissione di immagini. —
18.15: Quotiziano di Borsa e mercati. Or-
chestra sinfonica. — 18.45: Arie di ope-

rette. — 19: Notiziario. — 19.15: Orche-
stra vari. — 19.30: Musica da ballo.
— 19.45: A soli di cello. — 20: Molte-
— 20.15: Notiziario. — 20.30: Orchestra
sinfonica. — 21: Fisarmoniche. — 21.15:
Musica militare. — 21.30: Brani orche-
strali di opere. — 21.45: Orchestra ar-
gentina. — 22: Orchestra viennese.
— 22.30: Arie di opere (francese). — 22.45:
Arie di opere. — 23.15: Notiziario. —
23.25: Notizie regionali. — 23.30: Arie
di opere. — 23.45: Musica da ballo.
— 24: Orchestra sinfonica. — 0.30: No-
tiziario e musica varia. — 4: Bollettino
meteorologico. — 1.6-10: Musica In-
glese.

GERMANIA

AMBURGO

kc. 808 - m. 372,7 - kw. 1,5

18.30: Concerto orchestrale da Heils-
berg. — 17.30: Conversazione "Natura
e località". — 17.55: Programma varia-
to. Teatralità, conversazioni e concer-
to pianistico di musica dedicata al
l'autunno. — 18.55: Conversazione di
igiene. — 19.25: Trasmissione in onore
di Ferdinand Pfuhl. — 20: Concerto or-
chestrale di musica radiata. — 21: No-
tiziario. — 21.15: Hans Leip: *Godette*, *Vi-
cioli*, *radio-recita musicale*. — 22.10:
Segnale orario. Notiziario. - Meteorolo-
gista. — 22.30: Concerto di musica da
ballo antica e moderna.

BERLINO

kc. 718 - m. 419 - kw. 1,6

16.50: Concerto di musica da camer-
a. — 17.30: Per i giovani. — 17.50:
Conversazione: « Il primo incontro col
concerto ». — 18.10: Conversazione
economica. — 18.30: Conversazione agra-
ria. — 18.50: Comunicati dell'Ufficio
dei lavoratori. — 18.55: Comunicati del
la Radio-direzione. — 19: Attualità.
— 19.15: Concerto di musica brillante e
da ballo. — 20.10: Radio-reportage (su
dischi). « La vendemmia ». — 21: No-
tiziario. — 21.10: Concerto dell'orchestra
della stazione. 1. Chopin: *Concerto* per
piano e orchestra in do minore, op. 11.
2. Ciaikovski: *Seconda sinfonia* in do
minore, op. 13. — 22.10: Notiziario.
Musica da ballo. — 24: Trasmissione
da Charlottenburg di un concerto di
organo.

BRESLIAVIA

kc. 823 - m. 325 - kw. 60

16: Concerto dell'orchestra della sta-
zione. — 17: Per i fanciulli. — 17.30:
Concerto di *Lieder* popolari per sopra-
no con accompagnamento di cembalo.
— 18: Conversazione letteraria. —
18.20: Conversazione a due voci. — 19:
« Cultura e religione », conversazione.
— 19.30: Serata di musica da ballo. —
21.10: A. H. Kober: *Il circo teatralo*,
radio-recita. — 22.10: Segnale orario.
Notiziario - Meteorologia. — 22.30: Con-
versazione in esperanto sul movimento
esperantista. — 22.40: « Aspetti Inter-
santi del Giardino zoologico », con-
versazione. — 23: Fine.

FRANCOFORTE

kc. 1157 - m. 389,6 - kw. 1,5

17: Concerto orchestrale da Monaco.
— 18.25: Attualità. — 18.50: Con-
versazione economica. — 19.15: Segnale
orario. Notiziario - Meteorologia. — 19.20:
Notizie da tutto il mondo. — 19.30: Tras-
missione da Muehlacker.

HEILSBERG

kc. 1085 - m. 276,5 - kw. 60

18: Concerto dell'orchestra della sta-
zione. — 17.45: Rassegna libraria. —
18.15: Bollettino agricolo. — 18.30: Con-
versazione agricola. — 19: Concerto pia-
nistico di composizioni di Mozart.
— 19.35: Lezione di inglese. — 20.6 (ital)

Teatro (Civico): Bizet: *Carmen*, opera
in 4 atti. - In un Intervallo: Notiziario.
- Meteorologia.

KOENIGSWUSTERHAUSEN

kc. 183,6 - m. 1834,9 - kw. 60

16.30: Concerto orchestrale da Heils-
berg. — 17.30: Conversazione sportiva.
— 18: Conversazione musicale. — 18.30:
Rassegna delle riviste. — 18.55: Bollet-
tino meteorologico. — 19: Conversazio-
ne agricola. — 19.25: Attualità. — 20:
Vedi Amburgo. — 21: Vedi Berlino. —
21.10: Vedi Amburgo.

LANCENBERG

kc. 825 - m. 472,4 - kw. 60

16.35: Conversazione di pedagogia. —
17: Concerto dell'orchestra della sta-
zione. — 18: « Il bilancio dell'anno
gotico », conversazione. — 18.20:
Conversazione in francese. — 18.45:
Segnale orario. Notiziario - Meteorolo-
gia. — 19: Conversazione: « Il com-
mercio tedesco-inglese ». — 19.15:
Conversazione letteraria. — 19.40: « Il
contrabbasso come tedesco-alande
se ». — 19.55: Concerto. — 20: Notiziario.
— 20.5: Concerto di dischi (musica varia).
— 20.45: Paul Schauf: « Il cuore in
rovina », radio-recita in 5 scene; 2.
« L'ora di scuola nell'anno 3000 »,
radio-recita. — 21.5: Notiziario. - Meteorolo-
gista. — 22.55-54: Concerto di musica
brillante e da ballo.

LIPSA

kc. 770 - m. 459,3 - kw. 2

16: Concerto orchestrale di danze clas-
siche. — 17.30: Notizie o comunicati
vari. — 18: Conversazione di igiene. —
18.30: Lezione di spagnolo. — 18.50:
Conversazione di tedesco. — 19: At-
tualità. — 19.30: Concerto di musica
per strumenti a fiato. — 21: Zeiler:
« Una lettera sul fiume », radio-recita.
— 22.5: Notiziario.

MONACO DI BAVIERA

kc. 663 - m. 523,9 - kw. 1,5

16.15: *Lieder* per soprano e piano.
— 16.45: Conversazione: « Curio e an-
tichità ». — 17: Concerto orchestrale di
musica brillante e varia. — 18.15: Con-
versazione di astronomia. — 18.30: Con-
versazione agricola. — 18.45: Segnale
orario e notiziario. — 18.55: Con-
versazione: « Come è composto il calen-
dario ». — 19.25: Composizioni di Freun-
dorfer per trio di cetre; nove numeri.
— 20: Georg Ulrich: *Charlari insena
Hens Sachs*, fantasia di Bruno Mackey
sulla cantabilità di H. Sachs. — 21:
Lettera di un racconto. — 21.10: Con-
certo sinfonico dell'orchestra della sta-
zione 1. Bändel: *Concerto grosso* in
do minore; 2. Saint-Saëns: *Concerto* per
pianoforte ed orchestra; 3. Zador: *Sim-
fonia terrena*. — 22.30: Segnale orario
e notiziario.

MUEHLACKER

kc. 822 - m. 369,8 - kw. 60

17: Concerto orchestrale da Monaco.
— 18.30: Conversazione: « Curio e an-
tichità ». — 18.50: Conversazione: « La
vita in autunno ». — 19.15: Segnale o-
rario. - Notiziario - Meteorologia. —
19.30: Trasmissione da Mannheim di un
concerto orchestrale: 1. Offenbach: *On-
verture della Bella Elena*; 2. Zeller:
Metodo del Venditore di uccelli; 3.
Zieher: *Wiener Burger, valzer*; 4. Zel-
ler: *Melodie dell'Orchester*; 5. Sup-
pe: *Apertura di Dieci donne e un
solo uomo*; 6. Eysler: *Pol-poppuri della
Paganini* di doro; 7. Falla: *Bruder
lein, valzer*; 8. Fucik: *Marchia*. — 20.30:
Concerto vocale di *Lieder* popolari. —
21: Conversazione: « I grandi oratori:
Cicerone ». — 21.30: Concerto corale di
musica varia e religiosa. — 22.30: Se-
gnale orario. - Notiziario - Meteorolo-
gia.



INGHILTERRA

DAVENTRY NATIONAL
kc. 193 - m. 1654,4 - kw. 30

LONDON NATIONAL
kc. 1147 - m. 381,6 - kw. 60

NORTH NATIONAL
kc. 895 - m. 301,5 - kw. 50

SCOTTISH NATIONAL
kc. 1040 - m. 268,5 - kw. 60

18: Campiane dall'Abbazia di Westmin-
ster. — 16.45: Intervallo. — 16.50: *Lu-
tina* (teleschi per le scuole). — 17.1:
Concerto di musica brillante (da un
albergo). — 17.45: Segnale orario. —
18.15: L'ora dei fanciulli. — 18: No-
tiziario. — 19.30: Corelli e Handel: So-
nate per violino. — 19.50: Con-
versazione in spagnolo. — 20.20: Bollettino
settimanale di notizie speciali. — 20.30:
Conversazione: *L'arte di leggere*. — 21:
Concerto orchestrale da un teatro.
Musica brillante. — 22: Notiziario e
segnale orario. — 22.10: Conversazio-
ne: *Il mondo e noi*. — 22.25: Concerto
vocale (soprano) e pianistico I. Quar-
tro arie per soprano; 2. Mozart: a) Al-
legro da una sonata; b) *Andante*; c)
Concanto; d) *Una piccola gioia*; 3. Line
arie per soprano; 4. Arie: *Sonata* in
fa; 5. Arie: *Sonata* in sol; 6. Pollini:
Tocatta in sol; 7. Quattro arie per so-
prano. — 23.30: Breve servizio (da una
chiesa). — 23.45: Letture. — 23.50: Con-
certo di musica da ballo, diretta da
Henry Hall. — 24: Previsioni marittime.
0.30: Segnale orario.

LONDON REGIONAL
kc. 843 - m. 355,8 - kw. 50

17.5: Da Daventry National. — 18.15:
L'ora dei fanciulli. — 19: Notiziario.
— 19.30: Bollettino agricolo. — 19.35:
Concerto vocale (soprano) e orchestra-
le. - Musica brillante e da ballo. — 21:
Concerto dell'orchestra della B. C.
sezione E) e arie per tenore 1. Selma-
mann: *Un nazo di rose, melodia*; 2.
Handel: Due arie per tenore ed ar-
chestrà; 3. R. Byr: *Antiche canzoni
francesi*; 4. Jan Lou: *Mio perpetuo*;
5. Tre arie per tenore; 6. Puccini: *Cri-
santini*; 7. Sinigaglia: *Scherzo*; 8. Tre
arie per tenore; 9. Dantock: *Serenata
nel Far West*; — 22.15: Vandouille (di
te numeri di canzoni, macchietti, dan-
ze, ecc.). — 23.15: Notiziario. — 23.25:
Concerto di musica da ballo.

MIDLAND REGIONAL
kc. 752 - m. 388,5 - kw. 55

18.15: L'ora dei fanciulli. — 19:
Notiziario. — 19.30: Bollettino agricolo.
— 19.35: Concerto orchestrale da un al-
bergo. - Musica brillante e da ballo.
— 20.20: Concerto per baritono e vio-
lino. — 21.30: Andizione di dischi se-
guiti. — 21.45: Da London Regional.
— 22.15: Notiziario. — 22.35: Da London
Regional.

NORTH REGIONAL
kc. 825 - m. 400 - kw. 50

18.15-45: Concerto dell'orchestra della
stazione. — 17.45: Da Daventry National.
— 18.15: L'ora dei fanciulli. — 18: No-
tiziario. — 19.30: Bollettino agricolo.
— 19.35: Da London Regional. — 21:
Concerto di arie popolari e canzonette
del buon tempo antico. — 22.15: Da
London Regional. — 22.35: Da London
Regional. — 23.25: Da London Regional.

Ing. TARTUFARI NOVITA SELECTOR UNIVERSALE Brevettato - Modernizza l'Apparecchio Radio rendendolo selettivo diminuendo le noiose interferenze fra stazioni - Manova semplice - Facile applicazione - Nessuna modifica all'Apparecchio Radio. - Si spedisce contro assegno di L. 80. Veli anche pagina *Talvolta* lunghesse di Onida

Laboratorio specializzato riparazioni Radio - Consulenze tecniche Radio

Via Dei Mille 24 - TORINO - Telefono 46-249



SCOTTISH REGIONAL

10.35: L'untione religiosa di mezza settimana da una chiesa. — 17.8: The Inverclyde National. — 18.45: L'ora dei fanciulli. — 19.00: Ritorno da festività. — 19.10: Notiziario e mercuriale. — 19.20: Concerto dell'orchestra della stazione con aria per barlione (musica di compositori contemporanei). — 19.40: Conversazione. — 21: Da Scottish Regional. — 21.15: Vaudreville (recitazione, Riforma e chitarra, canzoni varie). — 21.16: Da London Regional. — 21.20: Notiziario locale. — 21.25: Da London Regional.

JUGOSLAVIA

10.07 - m. 376,8 - kw. 50
16.35: Conversazione per gli studenti. — 17: Concerto dell'orchestra della stazione. — 18.30: Serenata orario. Programma di domani. — 19: Dialogo in tedesco. — 19.30: Conversazione medica. — 20: Trasmissione di un concerto da Vienna. — 21: Notiziario.

BELGRADO

16: Conversazione per gli studenti. — 17: Concerto dell'orchestra della stazione. — 18.30: Serenata orario. Programma di domani. — 19: Dialogo in tedesco. — 19.30: Conversazione medica. — 20: Trasmissione di un concerto da Vienna. — 21: Notiziario.

LUBIANA

16.35: Concerto dal Quintetto della stazione. — 18.30: Lezione di italiano. — 19: Lezione di economia nazionale. — 19.30: Conversazione per gli abbonati alle radioaudiizioni. — 20: Conversazione educativa. — 20.30: Trasmissione di un concerto da Vienna (radio Vienna). — 21.30: Notiziario.

ZAGABRIA

10.37 - m. 307 - kw. 0,75
17.10.30: Concerto orchestrale (balletti) e corale. — 19.10: Conversazione: «Psicologia e medicina». — 19.40: Notiziario. — 19.55: Introduzione alla trasmissione seguente. — 20.15: Trasmissione da Vienna. — 21: Trasmissione parziale di un film sonoro da un cinematografo. — 21.30: Notiziario e bollettino meteorologico. — 21.40.21: Continuazione della selezione del film sonoro.

NORVEGIA

10.50 - m. 1003 - kw. 60
17: Concerto dell'orchestra della stazione. — 18: Conversazione sulle aringhe, il loro nutrimento, il loro valore, ecc. — 19.30: Funzione religiosa dallo studio. — 19: Meteorologia. — 20.10: Notiziario. — 20.30: Conversazione agricola. — 20.50: Segnale orario. — 20.10: Concerto ritrasmesso da Copenhagen. — 21.15: Meteorologia. — 21.30: Conversazione d'attualità. — 21.45: Fine.

OLANDA

10.50 - m. 596,1 - kw. 20
16.40: Per gli abbonati. — 17.40: Concerto dell'orchestra della stazione. — 19.10: Notiziario. — 19.40: Seguito del concerto. — 20.10: Lezione di inglese. — 20.40: Segnale orario. — 20.45: Dischi. — 20.55: Trasmissione di un concerto dal Concertgebouw: I. Smetana: Ouverture della Sposa andata; 2. Ivorra: Concerto per violino e orchestra; 3. Markevitch: *Rebus di partita*; 4. Mussorgski: *Quadri di una esposizione*. — 21.10: Musica da ballo. — In un intervallo: Notiziario. — 0.40: Fine.

MUIZEN

16.35: Lezione di italiano. — 19.40: Rassegna della stampa. — 20.15: Comunicati di polizia. — 20.35: Notizie reli-

giose. — 20.30: Concerto corale di musica religiosa. — 21.40: Conversazione per i genitori. — 22.10: Concerto orchestrale di musica varia. — 22.35-0.10: Concerto di dischi.

POLONIA

VARSAVIA

10.312 - m. 1411,3 - kw. 120
16: Conversazione: «I migliori giocattoli per i bambini». — 16.10: Lezione elementare di francese. — 16.30: Dischi. — 16.40: Conversazione: «L'idea del Jagelloni nella storia polacca ed in quella universale». — 17: Concerto di dischi. — 17.40: Conversazione d'attualità. — 17.55: Programma di domani. — 18: Concerto orchestrale di musica brillante. — Negli intervalli: Attualità. — 18.55: Varie. — 19.10: Comunicati. — 19.30: Bollettino agricolo. — 19.35: quarto d'ora letterario. — 19.40: Radio giornale. — 20: Concerto di musica brillante dell'orchestra della stazione: 1. Reissiger: *Ouverture del Mulino sulla Bozia*; 2. Gabriel Marie Rafo: *Waltz*; 3. Volstead: *Autre les stelles*; 4. Rubinstein: *Romanza*; 5. Grossman: *Canzas dell'opera Il fantasma del Volpogo*; 6. Rozycki: *Valzer dell'opera Casanova*; 7. Friml: *La canzone del deserto*; 8. Lohar: *Tango*; 9. Schmittet: *La più bella valzer*; 10. Stelzig: *Valzer*. — Nell'intervallo: Bollettino sportivo e radiogiornale. — 21: Concerto di arie e canzoni per soprano e piano (due numeri). — 21.30: Radio radiofonico di Michel Mullin. — 21.15: Concerto di musica da ballo. — 21.55: Bollettino meteorologico e di polizia. — 22: Concerto di musica da ballo (continuazione).

KATOWICE

10.734 - m. 408,7 - kw. 11
16.30: Concerto di dischi. — 17: Concerto dell'orchestra della stazione. — 18.45: Conversazione di attualità. — 19.10: Notiziario. — Comunicati. — Dischi. — 20.10: Trasmissione da Varsavia.

VILNA

10.631 - m. 865 - kw. 16
19.50: Corrispondenza con gli ascoltatori. — 19.15: Comunicati. — Notizie sportive. — 19.40: Trasmissione da Varsavia.

ROMANIA

BUCAREST

10.781 - m. 394,3 - kw. 11
16: Concerto di musica brillante e ritmica. — 17: Informazioni e l'ora esatta. — 18: L'Università Radio. — 18.40: Dischi di grammofono. — 19: Concerto vocale (tenore). — 19.30: Concerto sinfonico diretto dal maestro Carin Hruvetti. — 20: Conferenza. — 20.15: Continuazione del concerto sinfonico. — 20.40: Informazioni.

SPAGNA

BARCELONA (EAJ - 1)

10.890 - m. 349,8 - kw. 7,8
18: Concerto di dischi. — 17.15-17.30: Trasmissione di immagini. — 19: Concerto del trio della stazione. — 20.30: Notiziario. — Quotazioni di Borsa. — Dischi (a richiesta degli ascoltatori). — Notiziario. — 21: Campagne della Cattedrale. — Previsioni meteorologiche. — Quotazioni di Borsa. — 22.10: Concerto dell'orchestra della stazione: 1. Filippucci: *Angela tiogaresa*; 2. Waldteufel: *Marcel d'amore*; 3. Serrano: *Notte di re*; 4. Schumann: *Andante della Sinfonia n. 3*; 5. Hummel: *Carolla serena*; 6. Lortzing: *Balletto*. — 23: Selezione di un'opera (in dischi). — Notiziario. — Continuazione della selezione. — 11 Fine.

BARCELONA (EAJ - 15)

10.1198 - m. 263 - kw. 1
16: Dischi. — 19.30: Segnale orario. — Trasmissione per i fanciulli. — 17: Concerto dell'orchestra della stazione. — Cambi. — 21: Radio-cronaca e notiziario.

Mercuriale. — 22.15: Continuazione del concerto orchestrale. — 23: Segnale orario. — 24: Programma di domani. — Fine.

MADRID

10.707 - m. 424,3 - kw. 1,3
20: Campagne dal Palazzo del Governo. — Quotazioni di Borsa. — Dischi (a richiesta degli ascoltatori). — 21.15: 21.30: Notiziario. — Relazione della sessione parlamentare. — 21: Campagne. — Segnale orario. — Relazione della seduta parlamentare. — Concerto sinfonico. 1. Iavel: *Mia madre l'oca*, suite; 2. Beethoven: *Concerto per violino e orchestra*; 3. Schubert: *Finze ferestre*; 4. Wagner: *Idillio di Sigfrido*. — 1.15: Notiziario. — 1.30: Campagne. — Fine.

SVEZIA

STOCKHOLM

10.689 - m. 436,4 - kw. 55
10.028 - m. 321,9 - kw. 10
10.167 - m. 357 - kw. 10
10.299 - m. 316,3 - kw. 30
17: Funzione religiosa. — 17.30: Recitazione. — 17.45: Musica riprodotta. — 18.40: Lezione di inglese. — 19.20: Conversazione. — 20: Concerto dell'orchestra della stazione: 1. Kalmun: *Valzer sinfonico*; 2. Janoti: *Canza polacca*; 3. Leo Fall: *Fantasia sull'opera Il caro Agostino*; 4. Borck: *Sulle montagne*; 5. Lincke: *Valzer di nozze*; 6. Ciaikovski: *Canzonetta*; 7. Dostal: *Servus Wien*. — 21.25: Cronaca politica. — 22: Musica brillante.

SVIZZERA

RADIO SUISSE ALEMANNIQUE

10.852 - m. 659,4 - kw. 60
16.17: Concerto dell'orchestra della stazione. — 18.30: Conversazione. — 19: Segnale orario. — Notiziario. — Meteorologia. — 20: Concerto. — 19.15: Lezione di italiano. — 20: Segnale orario. — Musica moderna e selezioni di opere. — 21.10: Julius Amman legge delle sue opere. — 21.30: Notiziario. — Meteorologia. — 21.40: Concerto di musica brillante. — 22.30: Fine.

RADIO SUISSE ROMANDE

10.743 - m. 403,3 - kw. 35
16.20.47: Quintetto della stazione. — 18: Conversazioni agricole. — 18.25: Dieci minuti di esperanto. — 18.35: Lezione di italiano. — 19: Meteorologia. — 19.15: Conversazione. — 19.15: Dischi. — 19.30: Comunicazione teatrale. — 20: Conversazione. — 20.20: Concerto orchestrale e di solisti. — 21: Notiziario. — 22.10: Relazione dei lavori della Società delle Nazioni. — 22.35: Fine.

UNGHERIA

BUDAPEST

10.645 - m. 560,8 - kw. 16,5
18: Concerto di musica riprodotta. — 17: Conversazione agricola. — 17.30: Concerto vocale. — 18: Lezione di inglese. — 18.30: Concerto orchestrale di musica popolare (Udica). — 19.15: Conversazione. — 19.15: Concerto di un'orchestra zigara. — 21.30: Giornale parlato. — 21.45: Musica da camera: 1. Boris Papandopulo: *Primo quartetto*; 2. Slavynski: *Secondo quartetto*; 3. Odak: *Terzo quartetto*. — 22.10: Giornale parlato. — 23: Concerto di musica brillante da un albergo.

U.R.S.S.

MOSCA KOMINTERN

10.209 - m. 1481,5 - kw. 100
16.30: Conversazioni politiche. — 17.30: Lezione di lingue straniere. — 18: Concerto per i contadini. — 19: Trasmissione letteraria. — 20: Conversazione in tedesco (o in altra lingua estera). — 21: Notiziario. — 21.15: Programma del giorno. — 21.30: Radio-giornale. — 21.55: Cronaca della giornata e cam-

pagne della Torre del Kremliano. — 22: L'assenza della «Pravda». — 22.15: Bollettino meteorologico.

MOSCA STALIN

10.707 - m. 414,2 - kw. 100
16: Trasmissione per i fanciulli. — 16.30: Notizie tecniche e scientifiche. — 17.10: Concerto. — 18.20: Concerto. — 21: Trasmissione sperimentale dell'Istituto di ricerca scientifica e di televisione. — 21.55: Cronaca della giornata e campagne della Torre del Kremliano. — 23: Concerto notturno.

MOSCA SPERIMENTALE

10.416 - m. 730 - kw. 70
17: Conversazione politica. — 17.30: Trasmissione di un'opera o di un concerto. — 21.55: Cronaca della giornata e campagne della Torre del Kremliano.

STAZIONI EXTRAEUROPEE

ALGERI

10.852 - m. 365,4 - kw. 16
20: Notiziario. — 20.10: Movimento dei porti e previsioni meteorologiche. — 20.15: Curiosità e ricreazioni. — 20.30: Soli di strumenti diversi. — 20.55: Informazioni e segnale orario. — 21: Defonno: *Il telefono*, radio-dramma. — 21.30: Conversazione turistica. — 21.45: (Canzone) o arie da cabaret. — 22: Concerto di dischi (a richiesta degli ascoltatori). — 23: Fine.

ANGORA

10.195 - m. 1133 - kw. 7
16: Concerto orchestrale. 1. Cherubini: *Ouverture di All'Ida*; 2. Kalmun: *Pot-pouri della Principessa del Circo*. — 17: Concerto di musica turca. — 18.10.30: Concerto di musica da ballo.

RABAT

10.720 - m. 416,4 - kw. 9,5
17.15: Musica riprodotta. — 20: Trasmissione in arabo. — 20.45: Giornale parlato. — 21.25: Concerto orchestrale di musica varia. — 21.40: Convendito: *Max Manley*. *Atto notturno*, un atto. — Concerto di musica classica. — 23: Musica riprodotta.

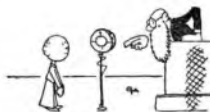

I corsi di tedesco per radio hanno un enorme successo in Russia. Essi comprendono anche l'interrogazione di atteggiamenti davanti al microfono, ciò che rende le lezioni molto vivaci ed istruttive. Il corso di tedesco è seguito da 750.000 a 9 per cento apparecchi su batterie. Bisogna notare anche che, alla Mostra americana, i prezzi degli apparecchi erano sensibilmente aumentati.

Ecco un'interessante statistica della Fiera Radio di Chicago dalla quale si possono desumere i gusti del pubblico in materia di apparecchi radio. Le richieste sono state: 62 per cento apparecchi a motore; 33 per cento da tavolo; 5 per cento radiografanti; 5 per cento apparecchi ad onde corte; 5 per cento apparecchi da auto e 9 per cento apparecchi su batterie. Bisogna notare anche che, alla Mostra americana, i prezzi degli apparecchi erano sensibilmente aumentati.

Secondo una recentissima statistica, esistono in America 110.000 automobili dotate di installazione radio. Essendo il prezzo medio di ogni installazione di 55 dollari, ciò rappresenta una cifra d'affari di 6.000.000 dollari.

SUPERTRASMISSIONI

Bolzano - Ore 20: Mefistofele, opera di A. Boito (trasmissione fonografica).

Palermo - Ore 20,45: Musica teatrale (brani di opere di Verdi, Giordano, Puccini, Rossini).



SUPERTRASMISSIONI

Mueblacker - Ore 21,5: Il torador, opera comica in 2 atti di A. Adam.

Bordeaux-Lafayette - Ore 21,30: Concerto sinfonico (musica di Wagner, Weber, Chabrier).

MILANO-TORINO-GENOVA TRIESTE-FIRENZE

Milano: kc 905 - m 331,4 - kw 7
Torino: kc 1006 - m 273,7 - kw 7
Genova: kc 959 - m 312,8 - kw 10
Trieste: kc 1211 - m 247,7 - kw 10
Firenze: kc 598 - m 501,7 - kw 20

8,15-8,35: Giornale radio e lista delle vivande.

11,15-12,30: MUSICA VARIA: 1. Krier: Sinfonia pastorale; 2. Yoshitomo: Itcarlo di Pekino; 3. Russo: Una notte sul Valga; 4. Ricci: Crispino e la comare, fantasia; 5. Azzi: Danza originale; 6. Menichelli: Balletto delle rose; 7. Ferraris: Marionette; 8. Lococo: La figlia di Madama Angel, fantasia; 9. Dayer: Partita dei cattedri; 10. Sadun: Wodka.

12,30: Dischi
12,45: Giornale radio.
13: Segnale orario ed eventuali comunicazioni dell'E.I.A.R.

13-13,15: CONCERTO VARIATO: 1. Chaminade: Suite d'orchestra; 2. Ferraris: Occhi neri; 3. Costa: Luna nuova; 4. Gomez: Guirany, baccanale indiano; 5. Roveroni: Arrivederci; 6. Ranzato: A Siviglia; 7. Belinelli: Giostra di danze; 8. Brunetti: Honolulu.

13,30-13,45: Bursa - Dischi.
16,30: Giornale radio.
16,40-17,40: (Milano-Torino-Genova): Cantuccio dei bambini: Lucilla Antonelli: Galli nostrani « Mimma » - Dischi: (Trieste): Cantuccio dei bambini; (Firenze): Il nano Bagonghi.

17,40-18 (Milano-Torino-Genova): Ramo-ORCHESTRA N. 1.

17,40-18 (Trieste): QUINOTTO: 1. Lincke: Ouverture giocosa; 2. Mignone: Bella Napoli; 3. Leoneavvallo: La reginella delle rose; 4. Hykens: Melodia; 5. Amadot: A zigzag; 6. Uli: Bohème viennese; 7. Giropassi: Soqno d'orchestra; 8. Jurnani: Le donne spagnole; 9. Sansoni: Il black-bottom del gatto.

17,40-18 (Firenze): CONCERTO VARIATO (baritono Giuseppe Bellantoni): 1. Iussini: Cuglielmo Tell, e Resta immobilità; 2. Donizetti: Favorita, « Vieni, Leonora »; 3. Verdi: Ripollito, « Pari siamo »; 4. De Leva: Voce tra i campi, romanza; 5. Billi: Canta il grillo (stornello toscano); 6. Nollie: Mamma mio che vo' sapè.
18,35: Giornale radio - Comunicazioni dei Consorzi agrari e del Dopolavoro.

19 (Milano-Torino-Genova-Firenze): MUSICA VARIA: 1. Ganne: I salimbanchi, fantasia; 2. Mule G.: Balletto rustico; 3. Busque: Carnevale giapponese.

19,30 (Trieste): QUINOTTO: 4. Pennati-Malvezzi: Aquile d'Italia; 2. Franco: Annata; 3. Pelerbursky: Souja; 4. Smareglia: Seduzione e lamento dall'opera La Falena; 5. Ha-



L'annunziatrice di Radio-Firenze



La pianista bulgara Douché Kourteva.



Vera Elena Litta che ha suonato a Radio-Bolzano.

gemano: Minuetto; 6. Lubbe: Alto, America, selezione; 7. Bruseo: Fior di papavere; 8. Ferruzzi: Adalgisa.

19,25: Comunicazioni della R. Società Geografica.

19,30: Segnale orario ed eventuali comunicazioni dell'E.I.A.R.

19,40 (Milano-Torino-Genova-Firenze): Dischi.
20: Giornale radio - Bollettino meteorologico Dischi.

Concerto sinfonico

diretto dal M^o ARBIO PENROLO.

- Parte prima:**
1. Mendelssohn: Ray-Blos, ouverture.
2. Beethoven: 1^a Sinfonia in do maggiore: a) Andagio molto - Allegro con brio, b) Andante cantabile, c) Minuetto, d) Allegro.
Conversione di Mario Mazzucchelli.

Parte seconda:

- Alessandro Tamburini: Andante Pastorale ed Allegro energico per pianoforte ed orchestra - Al piano l'Autore.
 - Debussy: a) Nuages, b) Fées.
 - Weber: Freischütz, ouverture
- 22,45: Musica da ballo riprodotta.**
23: Giornale radio.

ROMA - NAPOLI

Roma: kc 680 - m 441,2 - kw 50
Napoli: kc 911 - m 318,8 - kw 1,5
ROMA ONDE CORTE (2 RO): kc 11,811
m 25,4 - kw 8

8,15-8,30 (Roma): Giornale radio - Comunicazioni dell'Ufficio presagi.

12,30: Previsioni del tempo - Musica riprodotta.

13: Segnale orario - Eventuali comunicazioni dell'E.I.A.R.
13-14,15: RADIO-SESTETTO
13,30,13,45: Giornale radio - Bursa,

17: Cambi - Comunicato della R. Società Geografica - Giornale radio - Comunicati dell'Ufficio presagi.

17,30-18,15: CONCERTO ORCHESTRALE.

19,10 (Napoli): Cronaca dell'Idroporto - Notizie sportive.

19,15: Segnali per il servizio radio-atmosferico trasmessi a cura della R. Scuola P. Costi - Notizie agricole - Giornale radio.

20: Segnale orario - Eventuali comunicazioni dell'E.I.A.R. - Musica riprodotta.

20,30: Notizie sportiva - Notizie varie - Giornale dell'Enit.

20,45: Concerto

DELLA BANDA DELLA REGIA SCUOLA TECNICA DI POLIZIA diretta dal M^o ANDREA MACHESINI

- Verdi: Araldo, sinfonia
- Widor: Andante e Toccata, dalla 1^a Sinfonia per organo.
- Gilè: Gloria, parafrasi.
« Uno scrittore senza pace: Gioacchino Forzani », conversazione di Mario Garsi.
- Mendelssohn: Tre canzoni senza parole: a) La ceneria; b) La primavera; c) La filatrice.
- Chalkowski: Marcia slava. Rassegna artistica di Francesco Sapori.
- Giordano: Fedora, selezione
- Liszt: 2^a Rapsodia ungherese.
- 22,55: Ultime notizie.

BOLZANO

Kc 916 - m 369,1 - kw 1

12,25: Bollettino meteorologico.

12,30: Segnale orario - Eventuali comunicazioni dell'E.I.A.R. - MUSICA ITALIANA: 1. Ponchielli: I Promessi Sposi, ouverture; 2. Puccini: La Bohème, fantasia; 3. De Leva: La Cenerentola, minuetto; 4. Lattuada: Invernuzze romantico; 5. Cilea: Adriana Lecocquer, fantasia; 6. Cullotta: Serenata; 7. Cherubini: Introduzione e balletto dell'opera AR Imba.

13,30: Giornale radio - Comunicati dei Consorzi Agrari.

17-18: CONCERTO VARIATO

19,50: Comunicazioni del Dopolavoro.

20: Segnale orario - Eventuali comunicazioni dell'E.I.A.R. - Trasmissione fonografica dell'Opera:

Mefistofele

di ARRIGO BOITO.

Ne gli Intervalli: « Rifrazioni », conversazione di Hans Grieco - Giornale dell'Enit.
Alla fine dell'opera: Giornale radio.



PALERMO

Kc. 572 - m. 534,8 - kw. 3

- 12,45: Giornale radio.
13-14: **MUSICA VARIA** (Sestetto): 1. *Humidi: Juuanta*; 2. *Valencia: Fuellli: Jorga*; 3. *Morena: Flenno*, valzer, selezione in due tempi; 4. *Martucci: Tempo li mazurka*, op. 11; 5. *Ranzano: Serenata burlesca*; 6. *Puccini: Suor Angelina*, fantasia; 7. *Reselli: Cecco (Lico)*; 8. *Firpo: Donna, donna*.
13,30: Segnale orario - Eventuali comunicati dell'E.I.A.R. - Bollettino meteorologico.
17,30-18,30: Trasmissione dal Tea Room Olimpia: Quartetto Sunny Band.
20: Comunicazioni del Dopolavoro - Notiziario agricolo - Comunicato della R. Società Geografica - Giornale radio.
20,20-20,45: Musica riprodotta.
20,30: Segnale orario - Eventuali comunicati dell'E.I.A.R.
20,45:

Musica teatrale

diretta dal M° A. LA ROSA PAROLI

1. **Verdi: Giovanna d'Arco**, sinfonia (orchestra).
2. **Verdi: Un ballo in maschera**: a) Duetto alto 2° (soprano Furlanetto, tenore Pollicino); b) «Eri tu», romanza (baritono Tita).
3. **Verdi: Otello**: a) Duetto alto 1° (soprano Furlanetto, tenore Pollicino); b) «Credo» (baritono Tita); c) Duetto (Pollicino e Tita).
De-Maria: «Come vugi il futurismo», conversazione.
4. **Giordano: La Cenra delle belfe**, racconto del tenore, alto 1° e duetto (tenore Pollicino e soprano Furlanetto).
5. **Puccini: Manon Lescaut**, intermezzo (orchestra).
6. **Giordano: a) Andrea Chénier**, monologo (baritono Tita); b) *Fedora*, selezione alto 2°.
7. **Hossini: Semiramide**, sinfonia (orchestra).
22,55: Ullime notizie.

BARI

Kc. 1112 - m. 260,4 - kw. 20

- 13: Giornale radio.
13,10-13,55: **CONCERTO DI MUSICA LEGGERA**: 1. *Abel: Verso le tre*; 2. *Mariotti: Canzone del perché*; 3. *Mascheroni: Se diventassi un gran signor*; 4. *Mascheroni: Se tu mi baci*; 5. *Mari: La Java di Madelin*; 6. *Mendes: Sarai la donna mia*; 7. *Mascheroni: Golf*; 8. *Mariotti: Biglietto rosa*; 9. *Mendes: Mammata*; 10. *Lanzetta: Marcellina*; 11. *Caviglia: Donna marina*; 12. *Caviglia: Ti attendo ancora*; 13. *Love: Resta fedel*; 14. *Mari: Bocca adorna*.
13,55: Bollettino meteorologico.
14: Segnale orario - Eventuali comunicati dell'E.I.A.R.
17,30-18,30: Musica riprodotta.
20,30: Notizie agrarie - Comunicati del Dopolavoro.

- 20,50: giornale radio.
21: Segnale orario - Eventuali comunicati dell'E.I.A.R.
21,5:

Musica teatrale

Parte prima:

1. *Catella: Luna*, ouverture.
2. a) **Verdi: Rigoletto**, «Tutte le feste al tempio»; b) *Biagi: I pescatori di perle*, «La notte è scesa» (soprano Bianca Punzi).
3. **Verdi: a) Simon Boccanegra**, «A te l'estremo addio»; b) *Don Carlos*, «Ella chiamò mio amo» (basso Nicola D'Angelo).
4. **Signorini: Il lampione**.
Nell'intervallo: Conversazione.
22,30: Musica da ballo riprodotta.
22,55: Ullime notizie.

PROGRAMMI ESTERI

LE STAZIONI SONO DISPOSTE IN ORDINE DI NAZIONALITA'

AUSTRIA

VIENNA

Kc. 580 - m. 517,2 - kw. 15

GRAZ

Kc. 883 - m. 357,1 - kw. 7

- 17: Concerto dell'orchestra della stazione con arte per soprano. — 18,20: Conversazioni varie. — 19,15: Concerto vocale di *Heder* (popolari). — 19,50: Segnale orario. Meteorologia. — 20: (dall'America). Conversazione: «Di che cosa si parla in America». — 20,10: Gobeineu: *Scene della infanzia*, radio-canta. — 21,30: Segnale orario. Notiziario. Meteorologia. — 21,40: Concerto di musica brillante e da ballo.

BELGIO

BRUXELLES I (Francese)

Kc. 585 - m. 809,3 - kw. 15

- 18: Concerto dell'orchestra sinfonica dell'N.R. diretta da Meulennis.
19: Dischi. — 20: Conversazione sull'arte oratoria. — 20,30: Giornale parlato. — 21: Concerto dell'orchestra della stazione diretta da André: 1. *Chauvovskij Balletto: Lo schiaccianati*; 2. *Schubert: Rosamunda*; 3. *Pierri: Cydd l'ye*; 4. *Messager: I due piccioni*. — 21,46: Conversazione sui questioni politiche. — 22: Continuazione del concerto 1. *Meyerwer: Danza delle fiacole*; 2. *Lohr: Fantasia sulla Velocità allegria*; 3. *Intermezzo e canto*; 4. *Svensen: Danza per collina*; 5. *Dubois: Proraulda*; 6. *Intermezzo di canto*; 7. *Coleridge Taylor: Piccola suite*; 8. *Liszt: Seconda rapasda ungherese*. — 23: Giornale parlato. — 23,10: Concerto di dischi. — 24: Fine.

BRUXELLES II (Fiammingo)

Kc. 888 - m. 327,8 - kw. 15

- 18: Concerto dell'orchestra della stazione. — 19: Dischi. — 19,15: Conversazione: «Una nuova città d'arte ad Anversa». — 19,20: Concerto di musica brillante e popolare. — 20,15: Conversazione sui problemi economici. — 20,30: Giornale parlato. — 21: Concerto dell'orchestra sinfonica diretta da Meulennis: 1. *Humperdick: Ouverture di Hansel e Gretel*; 2. *Max Bruch: Preludio della Loreley*. — 21,15: Trasmissione di un bozzetto radiofonico. — 22: Continuazione del concerto 1. *Boelmann: Variazioni sinfoniche per violoncello e orchestra*; 9. *Slekke: Allegro burlesco per oboe*; 3. *Rimski-Korsakov: Capriccio spagnolo*; 4. *Soll di violoncello*; 5. *d'Hayler: Maria festiva*. — 21: Giornale parlato. — 23,10: Trasmissione di un concerto di musica da ballo. — 24: Fine.

Parte seconda:

1. **Mozart: Titus**, sinfonia.
2. **Mozart: Le nozze di Figaro**, «Non so più cosa sono, cosa faccio»; 3. *Donizetti: Don Pasquale*, «So anch'io la virtù magica» (soprano Bianca Punzi).
3. a) **Giordano: Fedora**, romanza; b) *Hellini: Sonnambula*, «VI avvicino i litigiosi uomini» (basso Nicola D'Angelo).
4. **Giordano: Siberia**, fantasia.
Nell'intervallo: Conversazione.
22,30: Musica da ballo riprodotta.
22,55: Ullime notizie.

MORAVSKA-OSTRAVA

Kc. 1137 - m. 262,8 - kw. 11,2

- 18,5: Conversazione: «La casa romana, il suo interno e l'ammobigliamento». — 18,15: Da Praga. — 18,30: Conversazione in tedesco. — 18,16: Conferenza. — 19,15: Concerto dell'orchestra della stazione. — 19,46: Da Brno. — 21: Da Brno. — 22,15: Programma di domani. — 22,20-22,30: Da Brno.

DANIMARCA

KALUNDBORG

Kc. 260 - m. 1153,4 - kw. 7,5

COPENAGHEN

Kc. 1087 - m. 281,2 - kw. 076

- 15: Concerto. — Nell'intervallo alle 15,40: Canto. — 17: Per i bambini. — 17,40: Notizie finanziarie. — 17,50: Conferenza. — 18,20: Lezione di tedesco. — 18,50: Meteorologia. — 19: Notiziario. — 19,15: Segnale orario. — 19,16: Conferenza. — 20: *Chaccherata*. — 20,10: Gustaf Esman: *La vecchia casa*, commedia in 3 atti. — 21,45: Notiziario. — 22,05: Musica moderna danese. — 22,05: Musica da ballo. — 24: Campare.

FRANCIA

BORDEAUX - LAFAYETTE

Kc. 980 - m. 304 - Kw. 12

- 19: Trasmissione letteraria. — 20,30: Notiziario. — 20,40: Concerto di dischi. — 20,55: Risultato dell'estrazione dei premi. — 21: Lezioni in spagnolo. — 21,15: Notiziario. Bollettino meteorologico. — 21,30: Concerto sinfonico. Musica di Wagner, Weber, Chabrier. — Negli intervalli Dischi.

LYON LA DOUA

Kc. 844 - m. 468,6 - kw. 1,5

- 19,30: Da Strasbourg. — 20,20: Notiziario. — 20,50-21,20: Conversazioni varie. — 21,30: Concerto vocale e orchestrale. Prima parte: 1. *Tienpoa: Marche nuptiale*; 2. *Cherkin: L'aria per soprano e orchestra*; 3. *Tiersot: Leg gentia brellone*; 4. *Finaria: Inaria popolare bretona*; 5. *Pierre: Faramba*; 6. *Pierre: Intermezzo corale*. Seconda parte: 1. *Mossé: Fantasia sulle Singioni*; 2. *Blanc Dauphin: Evocation*, canto e orchestra; 3. *Brusselman: a) Effetti di neve*; b) *Danza degli zucori*; 4. *Borrodio: Al concerto*; 5. *Due arie per baritono*; 6. *Wormser: L'aria di Inna*, violino e orchestra; 7. *Schmitz: Petite pastique*, suite in 4 parti. — In seguito Informazioni.

MARSIGLIA

Kc. 950 - m. 316 - kw. 1,0

- 18: Conversazione. — 18,30: Concerto di dischi (musica brillante). — 19: Notiziario. — 19,15: Giornale radio. — 21,25: Bollettino meteorologico della stazione. 1. *Sinetina: Ouverture della Spada venduta*; 2. *Sibelius: Selezione di Pelléas et Melisande*; 3. *Palngren: Suite lirica*; 4. *Korngold: Preludio e serena del Uomo di neve*; 5. *Hartwusky: Minutatura*; 6. *Dvorak: Polacca*, sfera postuma.

PARIGI P. P. (Poste Parisien)

Kc. 914 - m. 328,3 - kw. 0,8

- 20: Informazioni e rassegna del giornale della sera. — 20,5: Concerti di dischi. — 21: Conversazione: «L'attualità familiare». — 21,20: Conversazione teatrale. — 21,30: Giornale parlato della stazione ed informazioni. — 21,45: Concerto dell'orchestra della stazione. 1. *Francis Casadesu: Preludio del primo atto di Cuckapere*; 2. *Gaugui: Canto soliteseo*, valzer; 3. *R Strauss: Serenata*, op. 7; 4. *J. Ibert: Tre balletti*; 5. *Bruneau: Il Patio dell'abbate Mouré*; 6. *Debussy: L'Evilant prodige*; 7. *Edouard Somerlet: Hapsody*; 8. *Büsser: Divertimento dal Te Sultani*; 9. *Ravel: Pivert*.

Cambiano vecchi apparecchi rad. calcolandoli al più prezzi, con modernissimi Midget in alternis, e Radlogorazioni.

Scrivere:

Ufficio Radio Edw. - Via Benini, 18 - TORINO

o: *Et cetera*; *Et cetera*; 10. *Hommage*: Frammenti dal *Le Nocturne*. — 13.45: Ultime informazioni.

PARIGI TORRE EIFFEL

kc 907 - m. 1446,8 - kw 13
18.45: Giornale radio (notiziario). — 19.30: Giornale radio (breve conversazione). — 20.20: Bollettino meteorologico. — 20.30: Concerto orchestrale di musica sinfonica. 1. Lalo: *Divertimento*; 2. Tchaikovsky: *Serenata* per quartetto; 3. Franck e Goldziher: *Muret Serenata notturna*. — 21.10: Notiziario. — 21.20.25: Seguito del concerto; 5. Mozart: *Sesta sinfonia* in sol maggiore; 6. Silvestri: *Il giardino del Paradiso*.

RADIO PARIGI

kc 174 - m. 1734,1 - kw 75
19.20: Conversazione agricola. — 20: Conversazione: *La salita in Francia prima di Natale*. — 20.20: Concerto di musica sinfonica. Conversazione: *Course for culture i nostri Jugoslavi* (con audizione di dischi). — 21.00: Cronaca gastronomica. — 21.45: *Radio-concerto Debussy: Pelles et Médante* orchestra diretta da H. Delfosse.

STRASBURGO

kc 889 - m. 345,2 - kw 11,5
17.30: Trasmissione di un concerto da Lilla. — 18.30: Conversazione letteraria. — 18.45: *Agenda*. — 19: Conversazione di attualità in tedesco. — 19.15: Conversazione giuridica in tedesco. — 19.30: Concerto di dischi. — 20.30: Segnale orario. — Notiziario in francese e in tedesco. — 20.45: Concerto orchestrale di musica sinfonica. Programma della stazione: 1. Gluck: *Atta di Iolante*; 2. Lully: *Overture di Alcibiade*; 3. Ciaurica per tenore; 4. Saint Saens: *Serenata Sinfonia*; 5. Berlioz: *Overture dei Francesi*.

TOLOSA

kc 779 - m. 385,1 - kw 8
18: Trasmissione di immagini. — 18.15: Quotidiani di Borsa. — 18.30: Orchestra varie. — 18.45: Canzonette. — 19: Notiziario. — 19.15: Musica militare. — 19.30: Orchestra sinfonica. — 20: Motivi di film sonori. — 20.15: Notiziario. — 20.30: Musica per trio. — 20.45: Orchestra argentina. — 21: Melodie. — 21.15: Arle di operette. — 21.30: Orchestra viennese. — 22: Musica militare. — 22.15: Pianoniche. — 22.30: Arie di opere comiche e a soli vari. — 22: Ballate e canti russi. — 22.15: Notiziario. — 22.25: Note regionali. — 22.30: Brani orchestrali di opere. — 22.45: A soli di violino. — 24: Orchestra sinfonica. — 0.30: Notiziario e musica varia. — 1: Bollettino meteorologico. — 1.51.30: Musica inglese.

GERMANIA

AMBURGO

kc 808 - m. 372,2 - kw 1,5
10: Conversazione in dialetto per i giovani. — 10.30: Concerto orchestrale da Lipsia. — 17.30: Conversazione. — Brani di storia tedesca. — 17.45: Programma variato. — 18.25: Letture. — 19: Conversazione economica. — 19.30: Lettura. — 19.45: Concerto di organo. — 20: Vodi Berlino. — 21.5: Concerto orchestrale e corale di composizioni di Weber. — 22.05: Segnale orario. Notiziario. — 22.30: Vodi Berlino. — 22.45: Trasmissione di un concerto da un Caffè.

BERLINO

kc 718 - m. 410 - kw 1,5
16.25: Concerto dell'orchestra della stazione. — 17.35: Conversazione: *Turner Jah'n*. — 18: Per i radio-dilettanti. — 18.10: Rassegna libraria. — 18.25: Concerto corale di arie popolari. — 18.55: Comunicata della Radio-azione. — 19: Attualità. — 19.15: Concerto di dischi (Müllgöcker: *Selezione dello Studente povero*). — 19.35: Rassegna social-politica. — 10: Concerto di *lieder* per baritone. — 20.30: Gerhart Hauptmann: *L'urco di Ulfo*, poema drammatico. — 22.30: (dall'America):

Conversazione. — Di che cosa si parla in America. — Indl fino alle 24: Trasmissione di un concerto di musica brillante da Magdeburgo.

BRESLIAVA

kc 923 - m. 376 - kw 00
16: Concerto dell'orchestra della stazione. — 17.30: «Cultura e arte», conversazione. — 18: «La poesia moderna», conversazione. — 18.30: Conversazione da decidere. — 19: Concerto di dischi. — 20: «Cultura e società», conversazione. — 20.30: Concerto orchestrale e vocale (tenore e basso), con soli di strumenti vari: *Umoresche* (22 numeri). — 22: Segnale orario. — Notiziario. — Meteorologia. — 22.45: Conversazione. — Dischi. — 23: Concerto di musica da ballo. — 24: Fine.

FRANCOFORTE

kc 1157 - m. 389,5 - kw 1,5
17: Concerto dell'orchestra della stazione. — 18.25: Conversazione. — 18.55: Vodi Muehlacker. — 20: Vodi Berlino. — 21.5: Vodi Muehlacker. — 22.20: Segnale orario. — Notiziario. — Meteorologia. — 22.45: Concerto orchestrale. 1. Gershwins: *Overture del Cortes piccolo del bambino*; 2. Bruch: *Concerto per violino in re maggiore*, op. 35; 3. Draeske: *Serenata in re maggiore*, op. 49; 4. Goetz: *Overture di primavera*, op. 15.

HEILSBERG

kc 1085 - m. 278,5 - kw 00
18.30: Concerto dell'orchestra della stazione. — 17.45: Trasmissione per le scuole. — 18.15: Bollettino agricolo. — 18.20: Letture. — 18.45: Commemorazione di Emil Pasca. — 19: Concerto di musica per saxofono e piano. — 19.30: *Racconti*. — 20 (dall'America): *Conversazione. Di che cosa si parla in America*. — 20.20: Georg Menzel: *Kammersänger in Vertretung*, radio-recita. — 21.5: Concerto orchestrale di musica sinfonica con arie per soprano. 1. Wa-

gner: *Sinfonia dei Maestri cantori*. 2. Due arie per soprano; 3. Wagner: *Finale del Tristan e Isolde*. 4. R. Strauss: *Vita di eroe*, poema sinfonico. — 21.10: Notiziario. — Meteorologia.

KOENIGSWUSTERHAUSEN

kc 182,5 - m. 1839,9 - kw 00
18.30: Concerto orchestrale da Lipsia. — 17.30: Conversazione: «Anima e corpo». — 18: Conversazione: «La famiglia». — 18.30: Rassegna degli avvenimenti politici. — 18.45: Bollettino meteorologico. — 19: Conversazione: «La lirica religiosa moderna». — 19.20: Conversazione per gli operai. — 19.40: Attualità. — 20: Vodi Berlino. — 21.45: Vodi Heilsberg. — 22.5: Notiziario. — 22.30: Conversazione. — Indl: Vodi Berlino.

LANGENBERG

kc 835 - m. 472,4 - kw 00
18.20: Per i giovani. — 17: Concerto dell'orchestra della stazione. — 18: Conversazione economica. — 18.15: Conversazione in inglese. — 18.45: Segnale orario. — Notiziario. — Meteorologia. — 19: Conversazione su Arthur Graf Goubeau. — 19.25: Conversazione «Le condizioni finanziarie della Ruhr». — 19.45: Notiziario. — 20: Programma variato: conversazioni, orchestra e canti. — 21.10: Concerto orchestrale: *Selezione delle opere di Kalman*. — 22.15: Notiziario. — Meteorologia. — 22.30 dall'America: *Conversazione: «Di che cosa si parla in America»*. — 22.45-24: Concerto di musica brillante e da ballo.

LIPPIA

kc 770 - m. 269,3 - kw 2
18.30: Concerto orchestrale di composizioni di Liszt. — 17.55: Note e comunicati vari. — 17.50: Rassegna di libri musicali. — 18.25: Lezione di inglese. — 18.50: Conversazione a decedersi. — 19: Conversazione per i genitori. — 19.30: Concerto di musica antica e moderna su chitarra. — 20: Pro-



gramma variato: Conversazioni, orchestra, canti. — 21.6: Musica da camera: 1. Albrechtshberger: *Quartetto d'archi n. 3* in fa maggiore; 3. Hies: *Brani della Sonata* per piano in do maggiore, op. 1 n. 3; 4. Pleyel: *Finale del Quartetto d'archi* in si bemolle maggiore; 5. 4. Noukoun: *Notturno* per violino o piano in si bemolle maggiore, op. 18. — 22.24: Notiziario. — Concerto orchestrale di musica varia.

MONACO DI BAVIERA

kc 863 - m. 539,9 - kw 1,8
18.5: Concerto strumentale (quartetto). — 16.35: Conversazione di produzione. — 17: *Trasmissione di musica*. — 18.15: Conversazione sulla luttuosa industriale. — 18.35: Conversazione: «L'assegnazione dei prezzi nella libera concorrenza». — 18.55: Segnale orario e notiziario. — 19.5: Concerto orchestrale di musica brillante e popolare. — 20: Trasmissione da Berlino. — 21.10: Concerto di pianoforte di Walter Niekman: *sue composizioni*. — Nell'intervallo: *Recitazione*. — 22.20: Segnale orario e notiziario.

MUEHLACKER

kc 833 - m. 368,8 - kw 00
17: Concerto orchestrale. — 18.25: Conversazione: «La politica francese di espansione». — 18.50: «Conversazione medica. — Quando posso sposarmi?». — 19.15: Segnale orario. — Notiziario. — Meteorologia. — Programma della prossima settimana in esperanto. — 19.30: Concerto di balalaika. — Vodi Berlino. — 21.5: *Adams il tueurador*, opera comica in due atti. — 22.30: Segnale orario. — Notiziario. — Meteorologia. — 22.45: Vodi Francoforte.

INGHILTERRA

DAVENTRY NATIONAL

kc 103 - m. 1556,4 - kw 30
LONDON NATIONAL
kc 1147 - m. 281,5 - kw 50
NORTH NATIONAL
kc 896 - m. 301,5 - kw 50
SCOTTSBATH NATIONAL
kc 1040 - m. 288,5 - kw 60
16.55: Concerto dell'orchestra di North Regional. Musica brillante e popolare. — 17.45: Segnale orario. — 17.45: Concerto di musica da ballo. — 18.15: L'ora del fanciulli. — 19: Notiziario e segnale orario. — 10.30: Corelli e Haendel: *Sonate per violino*. — 19.20: Conversazione. — 20.50.25: Conversazione di gliardnaggio. — 20.30: Conversazione: *Gli Stati Uniti d'America come potenza mondiale*. — 21: *Vaudeville* (sette numeri di musica varia, canzoni, macchiette ecc.). — 22: Segnale orario e notiziario. — 22.20: Conversazione. — 22.35: Concerto dell'orchestra della B.B.C. (sezione E.C. con Melsa, violino: 1. Herold: *Overture di Le pré aux clers*; 2. Grieg: *Musica da balletto*; 3. Saint-Saens: *Ginevrino*, violino; 4. Massenet: *I violini di Luigi XV*; 5. Charpentier: *Innocezione alla notte*; 6. Due frammenti per violino; 7. *Ravigade Mimes et balternes*. — 23.45: Lettura. — 23.50.1: Musica da ballo da un albergo. — 24: *Prospettive* marittimo. — 0.30: Segnale orario.

LONDON REGIONAL

kc 843 - m. 355,8 - kw 50
16.55: Da Daventry National. — 18.15: L'ora del fanciulli. — 19: Notiziario. — 19.30: Concerto vocale (tenore e soprano) e orchestrale. — Musica popolare. — 21: Concerto sinfonico dell'orchestra della B. B. C. (sezione D) e arie per tenore; 1. Beethoven: *Overture di Leonora*, n. 3; 2. Franck: *Bridg*. Due arie per tenore e orchestra; 3. Borodin: *Sinfonia*, n. 2, in si be-



Si prega di valersi di questo tagliando in caso di cambiamento d'indirizzo

Il Signor _____

Via _____

Città _____ (Prov. di _____)

abbonato a Radiocorriere col N. _____

e con scadenza al _____

chiede che la rivista gli sia inviata *provvisoriamente* invece che al *stabilmente*

suindicato indirizzo a _____

all'uso allega L. 1 in francobolli per la nuova targhetta di spedizione

Data: _____

Le richieste di cambiamento di indirizzo che pervengono all'Amministrazione della Rivista entro il martedì hanno corso con la spedizione del Radiocorriere che viene spedito nella settimana stessa; le altre hanno corso con la spedizione successiva.

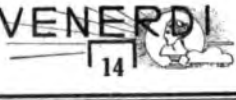

mitte minore; 4. Wagner: Frammento del *Nabucco* cantato per tenore e orchestra; 5. Rimski-Korsakof: Cortina nuziale; 6. Gallo d'oro; — 23.15: Canzoni tratte da riviste e 7a. opera; — 23.18: Notiziario; — 23.30: Antologie di dischi scelti; — 23.44: Concerto di musica da ballo ritrasmesso.

MIDLAND REGIONAL

kc. 731 - m. 398,0 - kw. 25
10.15: L'ora del fanciulli; — 19: Notiziario; — 19.30: Concerto d'organo da una chiesa; 1. J. S. Bach: *Prélude* e *Inno* su B.A.C.H.; 2. Harry Grace: *Leggenda*; 3. Stanford: *Postludio* in sol minore; 4. Saint-Saëns: *Pianito* in mi bemolle; 5. Herbert Howells: *Prima rapsodia* in re bemolle; 6. Olncovski: *Intermezzo* (suite orchestrale); 7. Liszt: *Fantasia e fuga* su B.A.C.H.; — 20.30: Concerto di musica da ballo; — 21: Da London Regional; — 23.18: Notiziario; — 23.35: Da London Regional; — 23.45: Da London Regional; — 24.00: Sismi per accompagnare la televisione di London Regional.

NORTH REGIONAL

kc. 825 - m. 480 - kw. 50
10.55: Concerto dell'orchestra della stazione; — 17.40: Da Daventry National; — 18.15: L'ora dei fanciulli; — 19: Notiziario; — 19.30: Concerto dell'orchestra della stazione e aria per soprano; — Negli intervalli: Canzoni al pianoforte; — 21: Da London Regional; — 23.15: Notiziario; — 23.38: Da London Regional.

SCOTTISH REGIONAL

kc. 797 - m. 378,4 - kw. 50
10.16.30: Concerto per le scuole; — 10.55: Da Daventry National; — 18.15: L'ora dei fanciulli; — 18.50: Rivorenze da festeggiare; — 19: Notiziario; — 20.30: Conversazione; — 19.40: Conversazione di giardinaggio; — 18.45: Concerto corale col accompagnamento di violoncello; — 20.45: Recitazione; — 21: Da London Regional; — 23.30: Notiziario locale; — 23.35.45: Da London Regional.

JUGOSLAVIA

BELOGRADO

kc. 897 - m. 430,4 - kw. 1,8
18: Concerto di dischi; — 17: Concerto vocale di *lieder* nazionali; — 17.30: Concerto di *lieder* nazionali su fisarmonica; — 18.45: Segnale orario; — Programma di dischi; — 19: Lazione di francese; — 19.30: Conversazione; — 20: Concerto vocale di *lieder* nazionali; — 20.30: Concerto del quartetto d'archi della stazione; Mozart: *Quartetto* n. 15 in *re bemolle maggiore* per 2 violini, viola e viollo; — 21: Concerto vocale di duetti di opere; — 21.45: Concerto dell'orchestra della stazione; J. Mendelssohn: *La grulla di Pinco*; J. Beethoven: *Concerto* n. 4 op. 58 in *re maggiore* per piano e orchestra; Bollettino sportivo; — 22.15: Notiziario; — Musica brillante ritrasmessa.

LUBIANA

kc. 821 - m. 374,9 - kw. 1,5
17.30: Concerto del Quintetto della stazione; — 18.30: Lezione di storia; — 19: Lezione di francese; — 19.30: Conversazione per le signore; — 20: Concerto di dischi; — 20.30: Trasmissione da Iudgrado; — 21.30: Meteorologia; — Notiziario.

ZAGABRIA

kc. 971 - m. 397 - kw. 0,75
17.16.30: Concerto dell'orchestra della stazione; — 18.30: Bollettino sportivo; — 18.50: Conversazione modica; — 20.15: Notiziario; — 20.30: Trasmissione da

Delgrado; — 22.30: Notiziario e bollettino meteorologico; — 23.40.23: Concerto orchestrale di musica brillante.

NORVEGIA

OSLO

kc. 277 - m. 1083 - kw. 80
17: Dischi; — 17.30: Conversazione letteraria; — 18: Melodie popolari per fisarmoniche e violino; — 18.30: Conversazione; — 19: Meteorologia; — Notiziario; — 19.30: Lezione di inglese; — 20: Segnale orario; Concerto sinfonico ritrasmesso dall'aula magna dell'Università in memoria di Grieg; J. Sutte di *Hobert*, per orchestra d'archi; 2. Concerto per piano e orchestra in la minore; 3. Scene di *Olda Trygumson*, oratorio per 4 soli, coro ed orchestra; — 21.40: Meteorologia; — Notiziario; — 22: Conversazione d'attualità; — 22.15: Fine.

OLANDA

NILVERSUM

kc. 150 - m. 795,1 - kw. 20
17.30: Per i fanciulli; — 18: Concerto corale; — 18.55: Concerto di organo; — In un intervallo: Conversazione; — 19.55: Concerto di musica brillante; — 20.40: Trasmissione religiosa; Conversazioni, musica religiosa; — 21.40: Notiziario; — Notizie religiose; — 21.55: Conversazione; — 22.40.40.40: Concerto di dischi.

HUIZEN

kc. 1013 - m. 1875 - kw. 7
19.10: Conversazione sull'Armata della Salute; — 19.40: Conversazione; — 20.10: Comunicati di polizia; — 20.25: Dischi; — 20.40: Concerto dell'orchestra della stazione con aria per soprano; — In un intervallo: Conversazione; — 21.10.0.10: Concerto di dischi.

POLONIA

VARSAVIA

kc. 212 - m. 1411,8 - kw. 120
19: Rassegna delle riviste; — 18.15: Lezione d'Inglese; — 18.30: Dischi; — 18.40: Conversazione; — La gioventù americana-polacca; — 17: Concerto dell'orchestra della Polizia dello Stato; Musica brillante e da ballo; — 17.55: Programma di dischi; — 18: Concerto di musica brillante; — Nell'intervallo: Attualità; — 19: Varie; — 19.30: Rassegna della stampa agricola polacca e estera; — 19.30: Conversazione; — 19.45: Radio giornale; — 20: Conversazione musicale; — 20.15: Concerto sinfonico della Filharmonia di Varsavia, con piano solista; Composizioni di Brahms: 1. *Variazioni* su tema di Haydn; 2. *Concerto per piano* in re minore; 3. *Prima sinfonia* in do minore; — Nell'intervallo: Conversazione letteraria; — La rivoluzione nella letteratura; — 22.40: Informazioni sportive; — 22.45: Radio giornale; — 22.50: Intervallo; — 22.55: Bollettino meteorologico e di polizia; — 23: Concerto di musica da ballo.

KATOWICE

kc. 734 - m. 408,7 - kw. 19
18.15: Conversazione; — 18.30: Per i fanciulli; — 18.40: Vedd Varsavia; — 19: Conversazione; — 19.15: Notiziario; — Comunicati; — Dischi; — 19.25: Trasmissione da Varsavia; — 21: Corrispondenza cogli ascoltatori in francese.

VILNA

kc. 531 - m. 585 - kw. 10
19: Conversazione per i polacchi della Lituania; — 19.20: Rassegna della stampa agricola; — 19.30: Monologhi ucraini; — 19.45: Trasmissione da Varsavia.

ROMANIA

BUCAREST

kc. 761 - m. 394,2 - kw. 19
16: Concerto di musica brillante e rumena; — 17: Informazioni e l'ora estiva; — 17.10: Concerto orchestrale; — 18: L'Orchestra Radio; — 18.40: Di-

schi di gramofono; — 19: Radio-teatra; — 19.45: Concerto dell'orchestra della stazione; — Musica variata e brillante; — 20.45: Informazioni.

SPAGNA

BARCELONA (EAJ - 1)

kc. 860 - m. 348,8 - kw. 7,8
18.17: Concerto di dischi; — 20: Concerto del trio della stazione; — 20.30: Notiziario; — Quotazioni di Borsa; — Dischi (a richiesta degli ascoltatori); — Notiziario; — 22: Campare della culturale; — Previsioni meteorologiche; — Trasmissione riservata alle famiglie degli equipaggi in rotta; — Quotazioni di Borsa; — 22.10: Concerto dell'orchestra della stazione; J. Sousa, *Marcia*; 2. Schumann: *Romanza della Sinfonia in re minore*; 4. Liszt: *Mazurca brillante*; — 23.30: (anonimo); — 23: Recitazione di poesie; — 23.10: Trasmisione di un concerto di musica brillante da un Caffè; — 24: Notiziario; — Continuazione del concerto; — 1. Fine.
BARCELONA (EAJ - 15)
kc. 1193 - m. 958 - kw. 1
18: Lezione di catalano; Dischi (danze); — 18: Segnale orario; — 19.16.20: Trasmissione per i fanciulli; — 21: Concerto dell'orchestra della stazione; — Cambi; — 22: Radio-ronca e notiziario; — Cambi; — 23.15: Continuazione del concerto orchestrale; — 23: Segnale orario; — 24: Programma di dischi; — Fine.

MADRID

kc. 707 - m. 474,3 - kw. 1,3
20: Campare; — Segnale orario; — Quotazioni di Borsa; — Dischi (a richiesta degli ascoltatori); — 21.16.21.30: Notiziario; — Relazione della seduta parlamentare; — 23: Campare; — Segnale orario; — Relazione della seduta parlamentare; — Guriti; *El Casero*, selezione; zarzuela; — 1.18: Notiziario; — Cenni sul programma della settimana ventura; — 1.30: Campare; — Fine.

SVEZIA

STOCKOLMA

kc. 889 - m. 435,4 - kw. 55
COETEBORG
kc. 932 - m. 321,8 - kw. 10
MOERBY
kc. 1187 - m. 257 - kw. 10
MOTALA
kc. 228 - m. 1348,3 - kw. 30
17.15: Per i giovani; — 17.25: Programma per i contadini; — 18: Concerto di dischi; — 19: Conversazione; — 19.30: E. O'Neill: *Elektra*, dramma in quattro atti (secondo atto); — 20.45: Musica riproduita; — 21.15: Conversazione; — 21: Concerto di musica occa.; 1. Dvorak: *L'assazione* per due strumenti ad archi; 105; 9. Frammenti per piano; 4. Smetana: *Tre danze ceche*; 6. Suk: *10 Riegin*; 2. *Imvrosca*; 3. Vlt. Novak: *Quartetto per piano* in la minore, opera 12.

SVIZZERA

RADIO SUISSE ALÉMANIQUE

kc. 815 - m. 459,4 - kw. 60
18.30.17: Per i fanciulli; — 18.30: Concerto di dischi (solo di violino); — 19: Segnale orario; — Notiziario; — Meteorologia; — Bollettino del movimento dei forestieri; — Rassegna finanziaria; — Notizie commerciali; — 19.30: Conversazione agricola; — 20: Concerto di musica per quartetto d'archi (musica di Schumann e Mozart); — 21.30: Notiziario; — Meteorologia; — 21.40: Concerto di musica da ballo; — 22.30: Fine.

RADIO SUISSE ROMANDE

kc. 742 - m. 403,8 - kw. 25
18.15: Per le signore; — 18: Letture per i piccoli; — 18.15: Conversazione per i giovani; — 18.30: Conversazione; — 19: Meteorologia; — 19.1: Conversazione; — 19.15: Dischi; — 19.30: Conversazione modica; — 20: Musica da camera; — 20.45: Concerto di varietà; —

22: Notiziario; — 23.10: Relazione sui lavori della Società delle Nazioni; — 23.25: Fine.

UNGHERIA

BUDAPEST

kc. 545 - m. 550,6 - kw. 10,5
18: Conversazione; — 17: Concerto strumentale; — 17.30: Lezione di stenografia; — 18: Concerto di musica brillante ritrasmesso da un albergo; — 19: Radio-recita (radio studio); — 21.10: Giornale parlato; — In seguito: Dischi; — 22.45: Concerto di musica zigana da un Caffè.

U.R.S.S.

MOSCA KOMINTERN

kc. 702 - m. 1481,5 - kw. 100
16.30: Conversazioni polliche; — 17.30: Lezione di lingue straniere; — 18: Concerto per i contadini; — 19: Trasmissione letteraria; — 20: Conversazione in tedesco (o in altra lingua estera); — 21: Notiziario; — 21.15: Programma dell'igiene; — 21.30: Radioginnastica; — 21.55: Cronaca della giornata e campagne della Torre del Kremliun; — 22: Rassegna del "Pravda"; — 22.15: Bollettino meteorologico.

MOSCA STALIN

kc. 707 - m. 424,3 - kw. 100
18: Trasmissione per i fanciulli; — 18.30: Notizie tecniche e scientifiche; — 17.15: Concerto; — 18.30: Concerto; — 20: Concerto; — 21: Trasmissione sperimentale dell'Istituto di ricerche scientifiche e di televisione; — 21.55: Cronaca della giornata e campagne della Torre del Kremliun; — 22: Concerto notturno.

MOSCA SPERIMENTALE

kc. 416,6 - m. 710 - kw. 20
17: Conversazione politica; — 17.30: Trasmissione di un'opera o di un concerto; — 21.55: Cronaca della giornata e campagne della Torre del Kremliun.

STAZIONI EXTRAEUROPEE

ALGERI

kc. 823 - m. 384,5 - kw. 10
20: Notiziario; — 20.30: Movimento dei porti e previsioni meteorologiche; — 20.45: Conversazione agricola; — 20.50: Trasmissione dedicata alla regione di Algeri; — 20.55: Informazioni e segnale orario; — 21: Concerto dell'orchestra della stazione dedicato a Oubencab; 1. Selezione della *Fita parigina*; 2. Selezione della *Bella Etoile*; 3. Selezione di altre opere; *Urelo all'inferno*; ecc.; 4. *La Fosa di Saint-Florent*, operetta (trasmissione integrale); — 23: Fine.

ANGORA

kc. 105 - m. 1520 - kw. 7
18: Concerto corale diretto dal professore Zeki bey; 1. Vitali: *Concerto*; 2. Ernest: *Concerto*; 3. Auber: *Melodia ebraica*; — 18.10.30: Concerto di dischi.

RABAT

kc. 720 - m. 416,4 - kw. 9,5
17.18: Concerto di dischi; — 20.30: Dischi; — 20.45: Giornale parlato; — 21.13: Concerto orchestrale di musica varia e dischi; — 21.55: Quotazione dei cereali; — In un intervallo: Conversazione di igiene; — 23: Musica riprodotta.

IL TELEFONO

serve tanto per proporre un affare in grande stile, lanciare un'idea, come per realizzare le transazioni più delicate e precisare i particolari più minuti.

SUPERTRASMISSIONI

Milano - Torino - Genova - Trieste - Firenze - Ore 20,30:
Mignon, opera di A. Thomas.

Roma-Napoli - Ore 20,45: Primavera scapiagliata, operetta in tre atti di G. Strauss.



SUPERTRASMISSIONI

Radio Suisse Alémanique - Ore 20: Gran concerto orchestrale di musica sinfonica.

Ambrgo - Ore 20: La principessa della Corda, operetta in 3 atti di E. Kalman.

MILANO-TORINO-GENOVA TRIESTE-FIRENZE

Milano: ke. 905 - m. 391,4 - kw. 7
Torino: ke. 1098 - m. 273,7 - kw. 7
Genova: ke. 959 - m. 312,8 - kw. 10
Trieste: ke. 1211 - m. 247,7 - kw. 10
Firenze: ke. 508 - m. 501,7 - kw. 20

8,15-8,35: Giornale radio e lista delle vivande.

11,15-12,30: MUSICA VARIA: 1. Montton: Primavera della vita, sinfonia; 2. Siele: Interezza; 3. Bellinelli: Niniche, fantasia; 4. Cortopassi: Canzone d'aprile; 5. Pinazzi: Minuetto all'antica; 6. Mann: Oh! Sonja!; 7. Cuiotta: Canzone della strada; 8. Borchert: Da Heidelberg a Barcellona; 9. Mignone: Danza raleau; 10. Donati: Rosa di Spagna.

12,30: Dischi.
12,45: Giornale radio.
13: Segnale orario ed eventuali comunicazioni dell'E.I.A.R.

13,14,15: RADIO-ORCHESTRA N. 1: Musica leggera.

13,30-13,45: Borsa - Dischi.
14,30: Giornale radio.
16,10: Cantuccio dei bambini: Favole e leggende.

16,50: Habricia della signora.
17-16 (Milano - Torino - Genova - Firenze): Musica da ballo.

17-18 (Trieste): CONCERTO DI MUSICA DA CAMERA: 1. Coralli: Lydia (cadenza Leonard) violinista Lydia Bulach-Zeller; al piano M^o Enrico Marlucci; 2. Brahms: a) E' il mio amore per me, b) Cuore fedele, c) Serenata tulle (soprano Augusta Rapetti Bassi); 3. Paganini-Wilhelmy: Concerto in re maggiore (violinista Lydia Bulach-Zeller; 4. Benzo Bossi: a) Ecco Mariù (Myriac), b) Nanna nanna (soprano Augusta Rapetti Bassi); 5. Rubinstein: Melodia in fa maggiore (violoncellista Giorgio Zech); 6. a) Lualdi: Rispetto, b) Respighi: Sul mare (soprano Augusta Rapetti Bassi); 7. a) Dwarak-Kreiser: Lancelo indiano, b) Sarasale: Zingaresca (violinista Lydia Bulach-Zeller).

18,35: Giornale radio - Estrazioni del R. Lotto - Comunicazioni dei Consorzi agrari e del Dopolavoro.

19 (Milano - Torino - Genova - Firenze): MUSICA VARIA: 1. Pianquette: Le compagne di Corneville, ouvert. re; 2. Siele: Barcolona; 3. Cabella: Danza fantastica.

19-20 (Trieste): QUINTEETO: 1. G.

IL CONSIGLIO DEL LIBRAIO

Questo sera verso le ore 22 tutte le stazioni d'Italia parleranno del nuovo volume aggiunto nella Collezione "Le Scie" di Mandadori

Carlo Maucì - Canovana finanziaria
Avventura di denaro e di amore

In vendita presso tutti i librai a L. 25

ROMA - NAPOLI
Ore 20,45

PRIMAVERA
SCAPIGLIATA

OPERETTA IN TRE ATTI
DI
GIOVANNI STRAUSS

Mutè: Fiori d'Alcazar; 2. Singer: Musica viennese; 3. Granado: El Turia; 4. Becco: Serenata siciliana; 5. Carloni: Danza circozza; 6. Wagner: Tannhäuser, selezione; 7. Muceli: Signora feticcia; 8. Caviglia: Eva.

19,25: Comunicazioni dell'Enti.
19,30: Segnale orario ed eventuali comunicazioni dell'E.I.A.R.

19,30 (Milano - Torino - Genova - Firenze): Dischi.
20: Giornale radio - Bollettino meteorologico.

20,15: B. Pellegrini: «Avvenimenti e problemi», conversazione.

20,30: Mignon

Opera in 3 atti di A. THOMAS (Edizione Sognozino).

Direttore d'orchestra M^o A. PARELLA, Maestro del Coro: O. VENTOVA.

Esecutori:

Mignon . m. sopr. M^o Stignani
Filina . soprano Lucrèzia Sarria
Guttelino . tenore Cristy Solari
Lotario . basso Costantino Percy
Giarno . basso Guido Cornaglia
Federico . m. sopr. V. Palombini
Negli intervalli: Libri nuovi - Notiziario teatrale.

Dopo l'opera: Giornale radio.

STAGIONE LIRICA DELL'EMAR

MILANO - TORINO - GENOVA - TRIESTE - FIRENZE
Ore 20,30

MIGNON

OPERA IN TRE ATTI
DI
AMBROGIO THOMAS

ROMA - NAPOLI

Roma: ke. 880 - m. 411,2 - kw. 50
Napoli: ke. 011 - m. 318,8 - kw. 1,8
ROMA ONDE CORTA (2 RO): ke. 11,811
m. 25,4 - kw. 9

8,15-8,30 (Roma): Giornale radio - Comunicati dell'Ufficio presagi.

12,30: Previsioni del tempo - Musica riprodotta.

13: Segnale orario - Eventuali comunicazioni dell'E.I.A.R.

13,14,15: RADIO-ORCHESTRA N. 1: Musica leggera.

13,30-13,45: Giornale radio - Borsa.

14,15 (Napoli): Conversazione per la signora.

17: Cambi - Giornalino del fanciullo - Giornale radio - Comunicati dell'Ufficio presagi.

17,30-18,15: CONCERTO ORCHESTRALE.

19,10: (Napoli): Cronaca dell'Idropolo - Notizie sportive.

19,15: Notizie agricole - Comunicati del Dopolavoro - Giornale radio - Musica riprodotta.

20: Segnale orario - Eventuali comunicazioni dell'E.I.A.R.

20,5: Comunicato dell'Istituto Internazionale di agricoltura (In lingua italiana, francese, inglese, tedesco e spagnolo).

20,30: Notizie sportive - Notizie varie - Giornale dell'Enti.

20,45:

Primavera scapiagliata

Operetta in 3 atti di G. STRAUSS.

Direttore M^o A. PAOLETTI.

Negli intervalli: Libri nuovi - Figure del Settecento: C. B. Piranesi.

Dopo l'opera: Ultimo notiziario.

20,45:

BOLZANO

Ke. 815 - m. 388,1 - kw. 1

12,25: Bollettino meteorologico.

12,30: Segnale orario - Eventuali comunicazioni dell'E.I.A.R. - Musica brillante: 1. Fucik: Costante e Fedele; 2. J. Strauss: Valzer imperiale; 3. Dreyer: In un teatro cinese; 4. Sadun: Pasquida; 5. Hagni: Il giullare; 6. Hanzlo: La perla russa; 7. Pietri: Addio giovinezza, fantasia; 8. Cuiotta: Fantocci in parata; 9. Dax: 1001 Days.

13,30: Giornale radio - Comunicati dei Consorzi Agrari.

17-18: CONCERTO VARIATO.

19,50: Comunicazioni del Dopolavoro.

20: Segnale orario - Eventuali comunicazioni dell'E.I.A.R. - La rubrica della signora - Dischi.

SABATO

15

21:

Concerto sinfonico

diretto dal M. FERNANDO LIMENTA.

Parte prima:

1. Rimsky-Korsakoff: *La grande Pasqua russa*, ouverture.
2. Romano: *Le falene*, scherzo sinfonico.
3. Saint-Saëns: *Suite algierina*: a) Preludio; b) Rapsodia moresca; c) Fantasia scherzosa; d) Marcia militare.

Parte seconda:

4. Bach: *Due corali*, interpretazione orchestrale di F. Limenta.
5. Laocome: *Mattinata*.
3. Mascagnelli: *Utenpota*, ouverture.

PALERMO

Kc. 572 - m. 521,5 - kw. 3

- 12,15: Giornale radio.
- 13-14: **MUSICA VARIA** (Sestetto): 1. Piacente: *Adriano*; 2. Randegger: *Il reago azzurro*, valzer; 3. Friml: *Rose-Marie*, fantasia; 4. Canzone; 5. Plek-Manglagalli: *Casanova a Venezia*, gavotta; 6. Filpo: *Era nata a Chicago*; 7. Canzone; 8. Boito: *Mefistofele*, fantasia; 9. Piacente: *Miss Day*; 10. Hamul: *Borachillos de Granada*.
- 13,30: Segnale orario - Eventuali comunicati dell'E.I.A.R. - Bollettino meteorologico.
- 17,30: Musica riprodotta.
- 18-18,30: Canticuccio dei bambini: *Le Ure* atenee.
- 20: Comunicazioni del Dopolavoro - Radio-giornale dell'Enil - Notiziario agricolo - Giornale radio.
- 20,20-20,45: Musica riprodotta.
- 20,25: Araldo sportivo.
- 20,30:

L'amante nuova

Opera in 3 atti di P. OSTALI

- Negli Intervalli: Libri nuovi - M. Russo: «Shadiglando insieme» - Notiziario di varietà.
- Dopo l'opera: Ulltime notizie.

BARI

Kc. 1112 - m. 269,4 - kw. 20

- 13: Giornale radio.
- 13,10: Musica varia riprodotta.
- 13,35: Bollettino meteorologico.
- 14: Segnale orario - Eventuali comunicati dell'E.I.A.R.
- 17,30-18,30: Musica riprodotta.
- 20,30: Notizie agrario - Radio giornale dell'Enil - Comunicati del Dopolavoro.
- 20,50: Giornale radio.
- 20,55: Bollettino presagi.
- 21: Segnale orario - Eventuali comunicati dell'E.I.A.R.

21,5:

Musica operettistica e canoni

Parte prima:

1. Montanari: *Collibri*, fantasia.
2. Selezioni di canzoni interpretate dal soprano Elisa Levecchio: a) *Santa Lucia luntano*; b) *Non me to cchiu bene*; c) *Torna a Surriento*; d) *O sole mio*; e) *Nuttata e sentimento*; f) *Voce e notte*.

Parte seconda:

1. Brengola: *La Baronessa*, fantasia sull'opera.
 2. Selezione di canzoni interpretate dal tenore Sabino Lezario: a) *Lullia*; b) *Murcchiere*; c) *Anapola*; d) *L'ultima canzone*; e) *Non mi far soffrire castiglione*.
 3. Felras: *De Fronte*, fantasia di opera.
- 22,30: Musica riprodotta.
- 22,55: Ulltime notizie.

PROGRAMMI ESTERI

LE STAZIONI SONO DISPOSTE IN ORDINE DI NAZIONALITA'

AUSTRIA

VIENNA
Kc. 580 - m. 517,2 - kw. 15

GRAZ
Kc. 852 - m. 352,1 - kw. 7

- 16,45: Concerto di un'orchestra di mandolini. — 17,30: Conversazioni varie. — 18: Concerto di musica per strumenti a fiato. — 19,20: Attualità.
- 19,30: Segnale orario - Notiziario Meteorologico. — 20: Lettere. — 20,30: Schab: *Euile gutt alles gutt*, radio-commedia. — 21,10: Concerto orchestrale e vocale di musica popolare e brillante. — 22,30: Segnale orario - Notiziario Meteorologico. — 22,45: Trasmissione sperimentale di musica registrata su carta.

BELGIO

BRUXELLES I (Francese)
Kc. 689 - m. 609,3 - kw. 15

- 18: Concerto dell'orchestra sinfonica dell'S.R. (diretto da Jean Rump). — 19: Concerto di dischi. — 19,15: Conversazione sulle professioni. — 19,30: Concerto di dischi. — 20,15: Conversazione: «Unità e molteplicità delle tasse». — 20,30: Giornale parlato. — 21: Concerto dell'orchestra sinfonica della stazione. 1. Mendelssohn: Ouverture, notturno e scherzo dal *Sogno di una notte di mezza estate*; 2. Ruffin: *La quindicina delle lune*; 3. Svedense: *Carriante di Parigi* (1940); 4. Jean Cocteau: *La voce umana* (dischi). — 21: Continuazione del concerto: 1. Rimsky-Korsakoff: Suite dalla *Fanciulla di neve*; 2. Dubois: *Aspirazione*; 3. Ivernè: a) *Serenata*, b) *Canzonette*; 4. Max d'Ollone: *Fantasia per clarinetto*; 5. Ponicchielli: «La danza delle ore» dalla *Giocanda*. — 22: Giornale parlato. — 22,10: Trasmissione di un concerto dall'«Ancienne Belgique di Bruxelles». — 24: Fine.

BRUXELLES II (Fiamminga)
Kc. 888 - m. 337,8 - kw. 15

- 18: Concerto di musica riprodotta: Musica da camera. — 19,15: Conversazione. — 19,30: Concerto di dischi. — 20,15: Conversazione. — 20,30: Giornale parlato. — 21: Concerto dell'orchestra della stazione diretta da Ch. Wapout. Benatzky: Selezione di *Al cavallino bianco*. — In un intervallo: Recitazione. — Nel secondo intervallo: Giornale parlato. — In seguito: Trasmissione di musica brillante e da ballo. — 24: Fine.

CECOSLOVACCHIA

PRAGA
Kc. 614 - m. 488,8 - kw. 120

- 18: Conversazione. — 18,10: Concerto orchestrale da Bratislava. — 17,10: Notizie commerciali. — 17,30: Lezione di ceco per 4 tedeschi. — 17,50: Concerto di dischi. — 18,15: Conversazione per gli operai. — 18,25: Notiziario in tedesco. — 18,30: Trasmissione in tedesco:

- Trasmissione musicale per i giovani. — 19: Conversazione teatrale. — 19,15: Concerto vocale di canzoni popolari. — 19,30: Trasmissione da Ibrno. — 21: Segnale orario. Vedi Bratislava. — 22: Segnale orario - Notiziario - Cronaca della giornata. - Notizie sportive. — 22,15: Comunicati del *Radio-Journal*. - Programma degli spettacoli. - Programma di domani. — 22,30, 24: Vedi Moravska-Ostrava.

BRATISLAVA

Kc. 1076 - m. 578,8 - kw. 13,5

- 18,45: Il quarto ora delle massale. — 19: Da Praga. — 19,50: Trasmissione da Banovo di una festa locale (allozuzioni, musica per un'orchestra di mandolini, ecc.). — 21,30: Concerto dell'orchestra della stazione (10 numeri di musica brillante e da ballo). — 22: Da Praga. — 22,15: Notiziario. — 22,30, 24: Da Moravska-Ostrava.

BRNO

Kc. 878 - m. 341,7 - kw. 32

- 18: Conversazione sul teatro e cinematografico. — 18,15: Da Praga. — 18,25: Notiziario e trasmissione per i fanciulli in tedesco. — 19: Conversazione sportiva. — 19,15: Musica popolare per trio (5 numeri). — 19,30: Radio-sabato. *Son Vozna Opera*. — 21,10: Da Bratislava. — 22: Da Praga. — 22,15: Notiziario. — 22,30, 24: Da Moravska-Ostrava.

KORICE

Kc. 1022 - m. 293,5 - kw. 2,6

- 18,10: Il corriere della settimana. — 18,30: Seconda lezione di eloquenza. — 18,40: Rassegna delle Borse. — 18,50: Dischi. — 19: Concerto di violino e piano. — 19,15: Da Praga. — 19,50: Da Ibrno. — 21,30: Da Bratislava. — 22: Da Praga. — 22,15: Programma di domani. — 22,30, 24: Da Moravska-Ostrava.

MORAVSKA-OSTRAVA

Kc. 1137 - m. 363,8 - kw. 11,3

- 18,5: Conversazione - Come diventare cittadino cecoslovacco. — 18,15: Da Praga. — 18,25: Concerto corale. — 19: Conversazione. — 19,15: Da Praga. — 19,50: Da Ibrno. — 21,30: Da Bratislava. — 22: Da Praga. — 22,15: Programma di domani. — 22,30, 24: Radio-film - Canzoni e suoni di strumenti diversi - Commedia in un atto.

DANIMARCA

KALUNDBORG
Kc. 960 - m. 515,3 - kw. 7,5

COPENAGHEN
Kc. 1087 - m. 581,8 - kw. 0,76

- 15: Per i bambini. — 15,30: Concerto - Nel 1° intervallo alla 16,15: Recitazione. — 17,40: Notiziario finanziario. — 17,50: Conferenza. — 18,30: Lezione di francese. — 18,50: Meteorologia. — 19: Notiziario. — 19,15: Segnale orario. — 19,30: Conferenza. — 20: Canziane. — Canzo. — 20,45: Musica brillante. — 21: Favole di La Fontaine. — 21,15: Musica brillante. — 21,30: Conferenza. — 22,30: Notiziario. — 22,45: Musica leggera.

FRANCIA

BORDEAUX-LAFAYETTE
Kc. 988 - m. 304 - kw. 13

- 10: Trasmissione per le scuole. — 19,30: Trasmissione del Radio giornale di Francia. — 21: Notiziario - Risultato dell'estrazione dei premi. — 21,5: Lezione di inglese. — 21,50: Notiziario - Bollettino meteorologico. — 21,30: Concerto di dischi. — 22: Serata di commedia: André Weirauch *La donna fatale*, in tre atti.

LYON LA DOUA

Kc. 646 - m. 465,8 - kw. 1,5

- 19,30: Da Strasburgo. — 20,30-21,30: Conversazioni varie. — 21,10: Cronaca sperantista (Madame Borel). — 21,30: Kaiman: *La Balanço*, opera in tre atti. In seguito: Notiziario.

MARSIGLIA

Kc. 950 - m. 315 - kw. 1,8

- 15: Conversazione e radio-ronaca: «La Radio negli ospedali». — 18: Concerto di dischi (musica da ballo). — 18,30: Notiziario. — 19,15: Giornale radio. — 20,30: Musica da ballo (dischi). — 21,15: Conversazione agricola. — 21,25: Bollettino meteorologico. — 21,30: Concerto orchestrale di musica popolare e varieta.

PARIGI P. P. (Posta Parisien)

Kc. 914 - m. 328,2 - kw. 60

- 20: Informazioni e rassegna del giornale della sera. — 20,5: Concerto di dischi. — 20,45: L'avvenimento della settimana, radio-reportage. — 21: Conversazione musicale. — 21,15: Radio-recita: Henry Amara: *Il ringhio del cuon d'India*. — 22: Concerto (da stabilire). — 23: Concerto di musica da ballo (dischi). — 23,30: Ritrasmisione di un concerto orchestrale di musica brillante e da ballo dal «Lido».

PARIGI TORRE EIFFEL

Kc. 707 - m. 1545,8 - kw. 13

- 18,45: Giornale radio (notiziario). — 19,30: Giornale radio (breve conversazione). — 20,30: Bollettino meteorologico. — 20,30, 22: *Serata di commedia*. 2. *Qui! La perla sardina di Marsiglia*, farsa in un atto; 3. *Jean Proix: Crepuscolo*, commedia in un atto; 4. *Maurey: Rossini*, commedia in un atto; 5. *Mazette P. P.*, pezzo medio. — In un intervallo: Notizie radiofoniche.

RADIO PARIGI

Kc. 174 - m. 1724,5 - kw. 7,5

- 16: Trasmissione per i fanciulli. — 19,30: Conversazione agricola. — 20: Conversazione scientifica. — 20,20: Concerto di dischi. — 21: Indovinelli letterari. — 21,40: Conversazione di René Dorin. — 21,45: Concerto dell'orchestra della stazione. — 23,30: Concerto di musica da ballo (dischi).

STRASBURGO

Kc. 869 - m. 335,2 - kw. 11,5

- 18,45: Conversazione musicale. — 17: Musica da ballo (dischi). 17,45: Conversazione di musica in tedesco. — 18: Concerto dell'orchestra della stazione. — 19: Conversazione turistica. — 19,15: Conversazione sull'orticoltura. — 19,30: Concerto dell'orchestra della stazione; 1. Scarsola: *Helietta*, poema sinfonico; 2. Thoug: *Suite d'orchestra*; 3. Delibes: *Fragmenti di Coppelia*; 4. Massenet: *Scene pittoresche*. — 20,30: Segnale orario. - Notiziario in francese e in tedesco. — 20,45: Seguito del concerto; 5. Suppe: Ouverture del *Paragralo III*; 6. Waldteufel: *Myosotis*, valzer; 7. Albeniz: *Serenata e capriccio*; 8. Lehar: *Fantasia su Paganiini*; 9. Elgar: *Saluto d'amore*; 10. Lehar: *Marche des Pansours*. — 21,30: Trasmissione da Thionville di un concerto orchestrale con arte popolare russo cantate da russi; 1. Fucik: *Entrata del giardiniere*; 2. Pjanquette: Ouverture delle *Campane di Corneville*; 3. Due arie russe per coro; 4. Waldteufel: *I fiori*, valzer; 5. Bizet: *Fantasia sulla Carmen*; 6. Concertazione; 7. Reissiger: Ouverture del *Mulino sulla ruota*; 8. Quattro arie russe per coro; 9. Friml:

Fantasia su *Rose Marie* — 23.20: Musica da jazz - ritrasmessa — 24.11: Trasmissione di un concerto dalla stazione Radio Coloniale

TOLESA

kc. 779 - m. 385,1 - kw 8
18: Trasmissione di immagini — 18.15: Notizie di Ippica. — 18.30: Orchestra varie — 18.45: Canzoni. — 19: Notiziario — 19.15: Musica milit. — 19.30: Orchestra sinfonica — 20: Motivi di Ilmus Sonaal. — 20.15: Notiziario — 20.30: Musica per trio — 20.45: Orchestra argentina. — 21: Melodie. — 21.15: Arie di operette. — 21.30: Orchestra varesina. — 21.55: Musica di Iffare. — 22.15: Filarmonico. — 22.30: Arie di opere. A soli vari. Orchestra viennese - Melodie. — 23: Motivi di Ilmus Sonaal. — 23.15: Notiziario. — 23.25: Notizie regionali. — 23.30: Arie di operette. — 23.45: Musica da ballo. — 24: Orchestra sinfonica - Scene ricomposte. — 0.30: Notiziario e musica varia. — 1: Bollettino meteorologico. — 1.51.30: Musica inglese.

GERMANIA

AMBURGO

kc 500 m. 272,2 kw. 1,6
10.30: Concerto dell'orchestra della stazione. — 17.30: Conversazione: «La tecnica e gli uomini». — 17.55: Programma variato. — 19: Concerto di musica per strumenti vari. — 20: Trasmissione da Laugenberg. — 22: Segnale orario - Notiziario - Meteorologia. — 22.20: Attualità. — 23.30: Concerto di musica da ballo.

BERLINO

kc 710 - m. 419 - kw 1,6
10.45: Concerto di musica per strumenti a fiato. — 18: Varietà. — 18.30: Concerto dell'orchestra della stazione con arie per soprano. — 18.55: Coniuncti della Radio direzione. — 19: Attualità. — 19.15: Seguito del concerto. — 19.25: Conversazione: *Le città giardino*. — 19.35: Conversazione di psicologia. — 20: Trasmissione da Laugenberg. — 22: Notiziario - Meteorologia. Ind. fino alle 0.25: Musica da ballo ritrasmessa.

BRESLAVIA

kc. 993 - m. 395 - kw 60
10.30: Concerto dell'orchestra della stazione. — 18: Rassegna libraria. — 18.15: Rassegna delle trasmissioni della settimana. — 18.45: Conversazione a desidero. — 19.15: Concerto di dischi (musica brillante). — 20: Grande serata popolare dedicata alla Slesia.

Conversazioni, cori, concerto di musica e di arie popolari. — 22.30: Segnale orario - Notiziario - Meteorologia. — 22.45: Musica da ballo da Berlino. — 24: Fine

FRANCOFORTE

kc. 1167 - m. 389,6 - kw. 1,6
17: Concerto orchestrale da Monaco. — 18.25: Conversazione economica. — 18.50: Conversazione. — 19.15: Segnale orario - Notiziario - Meteorologia. — 19.30: Concerto di un'orchestra di mandolini. — 20.05: Concerto dell'orchestra della stazione: Selezione di operette. — 20.20: Segnale orario - Notiziario - Meteorologia. — 22.45.24: Musica brillante.

HEILSBERG

kc. 1088 - m. 276,5 - kw. 60
16.15: Concerto di strumenti a fiato da Berlino. — 18: Programma della prossima settimana. — 18.10: Programma in esperimento. — 18.15: Bollettino agricolo. — 18.20: Conversazione: *La situazione quindicinale di Bunco e di Nemet*. — 18.55: Concerto orchestrale di composizioni di Conrad Ansoerg. — 20: Vedd Langenberg. — In un intervallo Notiziario - Meteorologia - Ind. Musica da ballo da Berlino fino alle 0.30.

KUENIGSWERTHAUSEN

kc. 183,6 - m. 188,9 - kw 80
10.30: Concerto orchestrale da Appurgo. — 17.30: Conversazione di igiene. — 17.50: Conversazione: «L'arte oratoria». — 18.15: Rassegna sonora della settimana. — 18.30: Conversazione: «Come si deve parlare in tedesco». — 18.55: Bollettino meteorologico. — 19: Lezione di francese. — 19.40: Conversazione. — 20.15: Trasmissione da Breslavia. — 22.30: Notiziario - Ind. Vedd Berlino.

LANGENBERG

kc. 636 - m. 472,4 - kw 60
18.40: Lezione di inglese. — 17: Concerto orchestrale con soli di strumenti vari. — 18.20: Per lo signore. — 18.45: Segnale orario - Notiziario - Meteorologia. — 19: «Der Behavorismus» - Conversazione. — 19.30: Per il radio-dilettante. — 19.35: Conversazione economica. — 19.55: Notiziario. — 20: Serata di varietà: «Come vi piace». — 22.10: Notiziario - Meteorologia. — 23.30: Concerto di musica brillante. — 24: Concerto di musica scelta da jazz.

LIPSIÀ

kc 770 - m. 269,3 - kw 2
10.30: Concerto dell'orchestra della stazione. — 18: Conversazione: «La scelta della carriera». — 18.30: Conversazione. «Come si deve scrivere il tedesco». — 18.50: Attualità. — 19.30: Trasmissione da Chemnitz di un concerto orchestrale e vocale di musica popolare. — 20: Trasmissione da Breslavia. — 22.5.24: Notiziario - Musica da ballo da Amburgo.

MONACO DI BAVIERA

kc 563 - m. 622,9 - kw. 1,6
18.10: Lieder per soprano, tenore e piano. — 18.40: Storielle di animali. — 17: Concerto orchestrale di musica brillante e da ballo. — 18.15: L'ora del giovane. — 18.45: Dieci minuti di notizie radiofoniche. — 18: Concerto di organo: cinque numeri. — 19.40: Conversazione. — 20: Kaiman: *La principessa della sardina*, operetta in tre atti (dallo Studio). — 21.20: Segnale orario e notiziario. — 21.45.24: Concerto di musica da ballo da Berlino.

MUENLACKER

kc 638 - m. 380,6 - kw 80
10.30: Concerto di fisarmoniche. — 17: Grande concerto corale di musica popolare. — 18.25: Conversazione economica. — 18.50: Conversazione da Francoforte. — 19.15: Segnale orario - Notiziario - Meteorologia. — 19.30: Varietà: *L'amore in Baviera*. — 20: Vedd Langenberg. — 22.20: Segnale orario - Notiziario - Meteorologia. — 22.45: 0.30: Vedd Berlino.

INGHILTERRA

DAVENTRY NATIONAL

kc 103 - m. 155,4 - kw. 30
LONDON NATIONAL
kc 1107 - m. 161,6 - kw 60
NORTH NATIONAL
kc. 886 - m. 301,5 - kw. 50
SCOTTISH NATIONAL
kc. 1040 - m. 266,5 - kw 50

17.15: Concerto strumentale e arie per baritono (da London Regional). — 17.45: Segnale orario. — 17.45: Concerto d'organo da un cinematografo. — 18.15: L'ora dei fanciulli. — 19: Segnale orario e notiziario. — 19.25: In intervallo. — 19.30: Conversazione: «L'avvenire dei bigliardi inglesi». — 19.45: Inno a un genio. — 20.20.25: Convezazione scientifica. — 20.30: Concerto di violino. 4: Henry Cochrane. 1: Bachmann. Elegia. 2: Brucke del XVII secolo. 3: Dvorak: *Melodia in sol maggiore*, dalla *Sinfonia Nuova Mondo*. 4: Kreisler: *Capriccio slavo*. 5: Samarin. 6: Falla: *Danza spagnola da La vida brece*. — 21: Selezione di canzoni e arie tratte da operette e da rivista. — 22: Segnale orario e notiziario. — 22.20: *Confidate in me* (trattazione di un processo immaginario il cui verdetto dovrà essere dato da ogni singolo ascoltatore). — 22.50: Concerto strumentale (trio). — 23.25: Lettura. — 23.30.1: Concerto di musica da ballo ritrasmessa. — 24: Previsioni marittime. — 0.30: Segnale orario.

LONDON REGIONAL

kc. 818 - m. 358,1 - kw 50
17.45: Da Daventry National. — 18.15: L'ora dei fanciulli. — 19: Notiziario. — 19.25: Bollettino sportivo. — 19.30: Concerto di una banda d'ottoni e arie per contralto (da North Regional). — 20.45: Concerto dell'orchestra della B. O. C. (sezione E) e arie per basso: 1. Taubert: *ouverture di Amleto*, op. 31. 2. Due arie per basso ed orchestra: 3. Giannini: *Rapsodia orientale*, op. 29. 4. Tre arie per basso; 5. Mussorgski: *Una notte sul monte Calvo*; 6. Borodin: *Marela nel Principe Igor*. — 21: Musica da camera (dallo Studio, con ammissione di pubblico): 1. Mozart: *Quartetto in mi bemolle*; 2. Quattro arie per tenore; 3. Schubert: *Quartetto in re minore, opera postuma*. — 23.15: Notiziario. — 23.35.24: Concerto di musica da ballo.

MIDLAND REGIONAL

kc. 762 - m. 388,9 - kw 16
10.30: Da London Regional. — 17.45: Concerto di musica da ballo. — 18.15: L'ora dei fanciulli. — 19: Notiziario. — 19.15: Bollettino sportivo. — 19.30: Concerto orchestrale. Arie per tenore e



a soli di violino. — 20.30: Concerto orchestrale dedicato a composizioni di Wagner: 1. *ouverture del Vespale fantasma*; 2. *Sogni*; 3. Un frammento del *Parsifal* per baritono e orchestra; 4. Un frammento dal *Tristano e Isotta*, per soprano e orchestra. — 21.15: In intervallo. — 21.45: Continuazione del concerto. 1. Alto primo della *Valkiria*. — 22.30: Il A Cooper: *Happy to oblige*, bozzetto radiofonico con canzoni. — 23.15: Notiziario. — 23.35.24: Da London Regional.

NORTH REGIONAL

kc. 625 - m. 460 - kw 60
10.45: Da Daventry National. — 18.15: L'ora dei fanciulli. — 19: Notiziario. — 19.25: Bollettino sportivo. — 19.30: Concerto di banda militare. Negli intervalli: Soli di cornetta. — 20.45: Da London Regional. — 21: Concerto dell'orchestra della stazione. — 22.30: G. Morley: *Scintillating Brilliance*, sinfonia in 4 atti. — 23.15: Notiziario. — 23.35.24: Da London Regional.

SCOTTISH REGIONAL

kc. 797 - m. 376,4 - kw 50
10.30: Da Dgentry National. — 18.15: L'ora dei fanciulli. — 18.50: Ideorizza da festeggiare. — 19: Da Daventry National. — 19.25: Bollettino sportivo locale. — 19.30: Canzoni con accompagnamento di chitarra havaiiana. — 20.45: Concerto di danze campestri scozzesi. — 21.15: Concerto vocale. — 21.45: Arie per baritono con accompagnamento di orchestra. — 21.50: Canzoni di compositori scozzesi con accompagnamento di piano. — 23.15: Da London Regional. — 23.30: Notiziario locale. — 23.35.24: Da London Regional.

JUGOSLAVIA

BELGRADO

kc 807 - m. 430,4 - kw 2,6
16: Concerto di dischi a richiesta degli ascoltatori. — 17: Concerto dell'orchestra della stazione. — 18.55: Segnale orario. Programma di dondoli. — 19: Conversazione. — 19.30: Concerto vocale di Lieder nazionali. — 20: Radio-commedia. — 20.30: Concerto dell'orchestra della Guardia reale. 1. Pokornik: *Marcia*; 2. Urbani: *Quartetto di Espad Medievica*; 3. Smetana: *Fantasia su Dabibor*; 4. Heldrich: *Mare adriatico*; valzer; 5. Revelli: *Polpoarsi di Lieder*.

RADIO LUX
N. 9 - Anno VI
SOMMARIO
Notiziario - Rivista industriale - Caricetti della IV Mostra Nazionale B. B. (con caricature) - Metodi e strumenti di misura e di collaudo sugli apparecchi radiofonici, dell'ing. Eugenio Gnesutta - Materiale esaminato. - La «Radio di Picard» (con fotografie inedite) - Una visita alla Soc. An. F.I.M.E. - S.A.F.A.R. - Costruzione italiana e costruzione americana, G. B. Angeliotti - Mobili per la Radio - S.S.R. 402 - La C.R.E.S.A. di Modena - La Watt Radio di Torino alla IV Mostra della Radio - Condensatori Microfarad, G. B. A. - La Siemens-Telefunken, R. L. - La «Radio Crasley Italiana» di Vignati Menotti nella nuova stagione - Ve la voglio raccontare - Notiziario commerciale - Corrispondenza.
L. 2 la copia. Abbonamento annuo L. 20 a partire da qualsiasi numero. Richiedere copie di saggio o inviare l'importo all'Editore A. Milesi e Figli, via Campolungano, 3 - Milano.



Per licenze abbonamento alle radioaudizioni il numero del conto corrente postale è: **210000**

Per abbonamenti al RADIOCORRIERE il numero del conto corrente postale è: **213500**

SABATO

serdi e zucani. 8. Mader. Brani di ope-
ra varie. 7. Fritoli. Rose Marti. Hedi. 8.
Butto. Fantasia sul *Metefelez*. 9. Jen-
ko. Selezione dal *Djblo*. 10. Cizek. *Mar-
cia della 2.ª classe*. — 22: Notiziario.
Musica da ballo ritrasmissa.

LUBIANA

kc 521 - m. 675,8 - kw 3,5

12: Concerto del Quintetto della sta-
zione. — 18: Lezione di ginnastica. —
19:30: Lezione di inglese. — 19: Lezio-
ne di sociologia. — 20: Conversazio-
ne amena. — 20: Concerto corale. —
21: Concerto del Quintetto della sta-
zione. — 22: Meteorologia - Notiziario.
Musica brillante.

ZACABRIA

kc 577 - m. 307 - kw 0,75

17:18,30: Concerto di dischi. — 19:50:
Conversazione. — 20:18: Notiziario. —
20:30: Concerto orchestrale e vocale. —
20:30: Notiziario e bollettino meteorolo-
gico. — 20:30,43:30: Concerto di mu-
sica da ballo.

NORVEGIA

OSLO

kc 577 - m. 1083 - kw 80

10:30: Dischi. — 17:15: Trasmissione per
i fanciulli. — 18:15: Melodie popo-
lari per canto e hardinghelle. — 19:
Meteorologia - Notiziario. — 19:30: Con-
versazione su Nansen. — 20: Segnale
orario. Concerto dell'orchestra della
stazione. Abraham. Selezione dell'ope-
retta *Filippa ed il suo usaro*. — 21:40:
Meteorologia - Notiziario. — 22: Con-
versazione d'attualità. — 22:15: Con-
versazione. — 22:30: Concerto di mu-
sica da ballo. — 24: Fine.

OLANDA

MILVERBUM

kc 180 - m. 356,1 - kw 80

17:10: Conversazione. — 17:30: Concer-
to di un'orchestra di mandolini. —
18:20: Conversazione letteraria. — 18:40:
Programma variato. — 20:10: Dischi. —
20:25: Conversazione. — 20:40: Program-
ma variato. Conversazioni, declamazio-
ni, concerto vocale: cori, organo e or-
chestra. — 20:50,40: Concerto di dischi.

HUIZEN

kc 1032 - m. 1875 - kw 7

19:40: Dischi. — 19:50: Conversazione
religiosa. — 20:0: Comunicati di poli-
zia. — 20:15: Lezione di esperanto. —
20:40: Concerto orchestrale di musica
brillante. — 21:40: Declamazione. —
21:58: Notiziario. — 22:10: Concerto vo-
cale. — 22:15: Seguito del concerto. —
22:45: Concerto vocale. — 23:10: Concer-
to di musica da ballo. — 8:30: Con-
certo di arca per tenore. — 8:25: Con-
certo di dischi.

POLONIA

VARSAVIA

kc 312 - m. 1411,8 - kw 120

10: Trasmissione per i fanciulli. —
10:45: Conversazione di vulgarizzazione
avvistata. — 10:50: Dischi. — 10:40:
Conversazione turistica. — 11: Concer-
to dell'orchestra della stazione (Debussy,
d'Albert, Ciaikovski). — 17:40: Con-
versazione d'attualità. — 17:55: Pro-
gramma di domani. — 18: Concerto di
musica brillante. Nell'intervallo: At-
tualità. 18:45: Varie. — 18:15: Comuni-
cati. 19:20: Informazioni di giardinag-
gio. — 19:30: Conversazione. «All'oriz-
zonte». — 19:45: Radio giornale. — 20:
Concerto di musica brillante dell'or-
chestra della stazione. — 21: Concer-
to: I. Linck. *Ouverture di ritua-*
li. Meyer-Helmrad. *Nel bosco della
fiaba*, Intermezzo. 3. Neuba. Valzer tri-

ste. 4. Solazzi. *Capodimonte*. Iaran-
tella. — 5. Tre arie per soprano: 6. J.
Strauss. Fantasia sull'opera *Il prin-
cipe Matsoleimone*. 7. Tre arie per so-
prano. 8. Fritoli. Solite. 9. Transilva-
nolus. *Serenata italiana*. 11. Kur-
pinski. *Mazurka*. — Nell'intervallo: Bol-
lettino sportivo e radio giornale. — 22:
Pausa. — 22:8: Composizioni di Chopin:
1. *Andante crescentino*, op. 15. 2. *Impres-
sione* in la minore maggiore: 3. *Kat-
turva* in sol minore op. 15 n. 3. 4. *Due
marce*, a) in fa maggiore n. 1, b)
in la minore n. 13. — 22:40: Conversa-
zione. — In un'algere di lusso. —
22:55: Bollettino meteorologico e di poli-
zia. — 23: Concerto di musica da ballo.

KATOWICE

kc 734 - m. 403,7 - kw 19

10:30: Concerto di dischi. — 10:40: Ve-
di Varsavia. — 10:55: Conversazione di
attualità. — 19:10: Notiziario. Comu-
nicati. Dischi. — 20:30: Concerto vocale
e corale di canti guerreschi (dal Te-
atro Polacco della città). — 22:8: Tra-
smissione da Varsavia. — 23: Musica da
ballo.

VILNA

kc 531 - m. 585 - kw 10

18:55: Comunicati. — 19: Dischi. —
19:15: Conversazione in lituano. —
19:30: Vodi Varsavia. — 21: Concerto di
dischi. — 22: Vodi Varsavia.

ROMANIA

BUDAPEST

kc 781 - m. 354,2 - kw 19

10: Concerto dell'orchestra della sta-
zione. — 17: Informazioni e segnale ora-
rio. — 17:10: Concerto dell'orchestra
della stazione. — 18: L'Università Ita-
lia. — 17:10: Informazioni e segnale ora-
rio. — 17:10: Concerto dell'orchestra
della stazione. — 18: L'Università Ita-
lia. — 18:40: Dischi di gramofono. —
19: Concerto di viola I. Barn-Jochim.
Adagio e presto. 2. Beethoven. *Roman-
za* in sol; 3. Kreisler. *Schön-Hornstra-*
W. R. Strauss. Alla sorgente saltaria.
6. Mozart. *Minuetto*. 15:60: *Balletto
radiofonico*. — 19:50: Trasmissione di
un concerto orchestrale da un risto-
rante. — 21: Informazioni.

SPAGNA

BARCELONA (EAJ - 1)

kc 800 - m. 348,8 - kw 7,0

10: Concerto di dischi. — 10:30: Il
microfono per tutti (trasmissione a di-
sposizione degli associati). — 19: Tra-
smissione per i fanciulli. — 20:30: No-
tiziario dai giornali. — Quotazioni di
Borsa. Concerto di dischi (a richiesta
degli ascoltatori). Notiziario. — 22:
Campagne della Cattedrale. — Previsio-
ni meteorologiche. — Quotazioni di Bor-
sa. — 22:10: Concerto orchestrale. I.
Heber. *Mercato*, marcia. 3. Waldteufel.
Luna di miele, valzer. 3. Lecay. Se-
lezione dalla *Figlia di Madame An-
gelo*. 4. R. Strauss. *Serenata*. 5. Palau.
Coplas de mi tierra. 8. d'Ambrósio. *Gu-
berto*. — 23: Ritrasmissione da Madrid.
— 24: Notiziario. — Continuazione della
ritrasmissione.

BARCELONA (EAJ - 1)

kc 1193 - m. 357 - kw 1

18: Lezione di francese. Dischi. — 19:
Sociologia. — 19:30: Musica religiosa da
una chiesa. — 19:50: Musica riprodotta.
— 21:20: Trasmissione per i fanciulli.
— 21:30: Concerto dell'orchestra della
stazione. Canini. — 22: Radio cronaca e
notiziario. Merovalli. — 22:15: Con-
tinuazione del concerto orchestrale. —
23: Segnale orario. — 24: Programma
di domani. Fine.

MADRID

kc 707 - m. 491,3 - kw 1,3

20: Campagne. Dischi (a richiesta de-
gli ascoltatori). — 21:16-21:30: Notizi-
ario. — 23: Campagne. Segnale orario.
Ritrasmissione di un programma spe-
ciale (da stabilire). — 1:15: Notiziario.
— 1:30: Campagne dal Palazzo del Go-
verno. Fine della trasmissione.

SVEZIA

STOCOLMA

kc 880 - m. 435,4 - kw 55

GOETEBORG

kc 932 - m. 351,9 - kw 10

HERNÄS

kc 1187 - m. 457 - kw 10

MOTALA

kc 282 - m. 1338,3 - kw 30

10: Concerto di musica brillante. —
10:35: Per i fanciulli. — 17:5: Musica
riprodotta. — 17:30: Conversazione. —
18: Concerto di dischi. — 18:30: Radio-
dialogo. — 18:30: Concerto corale. —
20: Trasmissione d'una festa (dal Pa-
lazzo Municipale). — 20:45: Cabaret. —
22:16: Concerto di musica da ballo.

SVIZZERA

RADIO SUISSE ALEMANNIQUE

kc 853 - m. 465,4 - kw 80

10:30: Concerto di fisarmoniche. —
17:30: Conversazione. L'attorno nelle
tradizioni popolari. — 18:30: Con-
versazione. «I nostri tempi e la gio-
ventù». — 19: Campagne dalle chiese di
Zurigo. Segnale orario. Meteorologia.
Notizie sul mercato agricolo. — 19:16:
inquadro d'ora dell'ascoltatore. —
19:30: Concerto di dischi. — 20: Trasmis-
sione da Basilea di un grande con-
certo orchestrale di musica sinfonica.
— 22: Notiziario. Meteorologia. — 22:15:
Musica da ballo (dischi). — 23: Fine.

RADIO SUISSE ROMANDE

kc 743 - m. 403,8 - kw 25

10:30:17: Musica da camera. — 18:
Conversazione scientifica. — 18:30: Ras-
segna di libri. — 19: Meteorologia. —
19:31: Conversazione. — 19:15: Concerto
di dischi. — 19:30: Conversazione cine-
matografica. — 20: Canzoni Monta-
gnarde. — 20:20: Serata popolare. —
22: Notiziario. — 23:10: Relazione sui
lavori della Società delle Nazioni. —
23:20: Concerto di musica da ballo. —
24: Fine.

UNGHERIA

BUDAPEST

kc 645 - m. 560,5 - kw 18,5

10: Trasmissione per i fanciulli. —
17: Conversazione. — 17:30: Concerto di
un'orchestra zingana. — 18:40: Corrip-
tione agli ascoltatori. — 19:30: Tra-
smissione di un'opera dal Teatro Reale
dell'Opera Ungherese. — In un'inter-
vallo: Giornale parlato. — 22:20: Con-
certo di musica ungherese e zingana da
un albergo. — Negli intervalli arca unghie-
resi per canto.

U.R.S.S.

MOSCA KOMINTERN

kc 202 - m. 1481,6 - kw 100

10:30: Conversazioni politiche. — 17:30:
Lezione di lingue straniere. — 18: Con-
certo per i cantanti. — 19: Trasmis-
sione letteraria. — 20: conversazione in
tedesco (in un'altra lingua estera). —
21: Notiziario. — 21:15: Programma del
la giornata. — 21:30: Radio ginnastica.
— 21:55: Cronaca della giornata e cam-
pagne della Torre del Kremliano. — 22:
Rassegna della «Pravda». — 22:15:
Bollettino meteorologico.

MOSCA STALIN

kc 707 - m. 434,3 - kw 100

10: Trasmissione per i fanciulli. —
10:30: Notizie tecnico e scientifiche.
— 17:30: Concerto. — 18:30: Concer-
to. — 20: Concerto. — 21: Trasmis-
sione sperimentale dell'Istituto di ricerca
scientifiche e di televisione. — 21:55:
Cronaca della giornata e campagne del-
la Torre del Kremliano. — 22: Concerto
notturno.

MOSCA SPERIMENTALE

kc 416,0 - m. 710 - kw 20

17: Conversazione politica. — 17:30:
Trasmismissione di un'opera e di un con-
certo. — 21:55: Cronaca della giornata o
campagne della Torre del Kremliano.

STAZIONI EXTRAEUROPEE

ALGERI

kc 823 - m. 384,5 - kw 10

20: Notiziario. — 20:10: Movimento del
peril. — Previsioni meteorologiche. —
20:15: Concerto di musica da ballo. —
20:20: Dischi allegri. — 20:45: Informa-
zioni e segnale orario. — 21: Avvisi:
Selezione della *Musette*. — 21:50: Canti
nuovi. — 22: Concerto strumentale. I.
Weber. *Ouverture dell'Idemio*; 2. Ho-
radin. *Il principe Igor*; 3. Ravel. *Mia
morte*; 4. Bach. *Preludio corale*. —
22:45: Musica da jazz. — 23: Fine.

ANCORA

kc 195 - m. 1538 - kw 7

18: Concerto orchestrale. I. Haydn:
Sinfonia. *Les adieux*; 2. Ciaikovski:
Serenata melanconica. — 20: Concerto di
musica lirica. — 18:18,30: Concerto di
musica da ballo.

RABAT

kc 720 - m. 418,4 - kw 2,5

17:18: Musica riprodotta. — 20: Tra-
smissione in arabo. — 20:45: Giornale
parlato. — 21:20: Concerto orchestrale
di musica varia e dischi (7 numeri).
— 22: Concerto di dischi. offerto da una
ditta privata.

TRASMISSIONI IN

ESPERANTO

DOMENICA 9 OTTOBRE 1932

10:10:30: *Lilla P.T.T. Nord* (m. 255,5);
A. Troiti. F. Mir. Lezione. — Detta-
to. Informazioni, ecc.

LUNEDI' 10 OTTOBRE 1932

13:30:15: *Lubiana* (m. 576); Conversa-
zione.

MARTEDI' 11 OTTOBRE 1932

10:10:30: *Milano* (m. 1875); Lezione.
20:6:10: *Talita* (m. 508,8). Informa-
zioni sull'Estonia e sul movimento e-
sperantista.

MERCOLEDI' 12 OTTOBRE 1932

21:15:21:30: *Marsilia* (m. 316); Signor
Bardeloni. Lezione. — Conversazione -
Informativa.

GIOVEDI' 13 OTTOBRE 1932

19:45:17: *Vienna* (m. 517,2); W. Smutek.
Conversazione.

17:50:48: *Brno* (m. 342); M. Kilian.
Lezione elementare.

18:26:18:35: *Radio Suisse Romande*;
Conversazione.

18:46:19:30: *Parigi P.T.T.*; Prof. Hous-
seau. Lezione.

18:45:19:30: *Lyon* (m. 316,6); *Retais*
di Parigi P.T.T.

18:46:19:30: *Grenoble* (m. 569); *Retais*
di Parigi P.T.T.

22:5:22:15: *Falcois*; Conversazione in
esperanto e spagnuolo.

22:20:22:40: *Arsyvala* (m. 315); Con-
versazione per gli operai.

VENERDI' 14 OTTOBRE 1932

19:15:19:30: *Muehacker* (m. 300,6); Cenni sul
programma.

21:10:21:30: *Jumley-Plus* (m. 248); G.
Avil. — Conversazione.

22:22:15: *Radio Normande* (m. 221);
Conversazione.

23: *Lisbona C.T.I.A.* (m. 31,2); G. Car-
reira. Conversazione sul Portogallo e
sul movimento esperantista.

SABATO 15 OTTOBRE 1932

18:10: *Heilsberg* (m. 276,5); A. Werm-
ke. Cenni sul programma.

20:26:20:40: *Halzen* (m. 1875); P. Heil-
ker. Lezione.

21:20:21:30: *Lyon-La-Doia* (m. 460). Con-
versazione.

22:30: *Lisbona* (m. 282,5); Lezione dia-
logica.

NB. - Altre trasmissioni hanno luogo
di cui non è conosciuta con esattezza
l'ora e la giornata di diffusione (Mos-
ca, Ilnovo, Odessa, Leningrado, ecc.).

SUPERTRASMISSIONI

Milano - Torino - Genova - Trieste - Firenze - Ore 20,30: *Serata di varietà.*

Roma-Napoli - Ore 20,45: *Serata d'opera italiana: Il tabarro e Gianni Schicchi, opere di G. Puccini.*



SUPERTRASMISSIONI

Palermo - Ore 16,30: *Trasmissione dalla chiesa di S. Domenico: Concerto indetto dall'Opera Missionaria Pontificia.*

Bari - Ore 21,5: *Concerto variato.*

MILANO-TORINO-GENOVA TRIESTE-FIRENZE

Milano: kc. 905 - m. 331,1 - kv. 7
Torino: kc. 1090 - m. 273,7 - kv. 7
Genova: kc. 959 - m. 312,9 - kv. 10
Trieste: kc. 1211 - m. 247,7 - kv. 10
Firenze: kc. 508 - m. 501,7 - kv. 20

9,40-9,55: *Giornate radio.*

10-11 (Trieste): *Campane e messa cantata dalla Cattedrale di San Giusto.*

10,35 (Firenze): *Consigli agli agricoltori: Sen. prof. Tito Paggi.*

10,45: *Consigli agli agricoltori: (Milano) Dott. Giuliano Basso; (Torino-Genova): Dott. Carlo Itava.*

11 (Trieste): *Consigli agli agricoltori: Prof. Giulio.*

11-12 (Milano-Torino-Genova-Firenze): *Messa cantata dalla chiesa della SS. Annunziata di Firenze.*

12-12,15: *Spiegazione del Vangelo (Milano): Padre Vittorino Paolichelli; (Torino): Don Giacomo Fina; (Genova): Padre Valentino da Finale; (Firenze): Mons. Emanuele Magri.*

12,30-13,30: **RADIO-ORCHESTRA N. 1:** Musica leggera.

13: *Segnale orario ed eventuali comunicazioni dell'E.I.A.R.*

13,30-14,30: *Concerto variato: 1. Herold: Zampa, sinfonia; 2. Marucci: Tempo di gavotta; 3. Gross: Chi evade nell'amor?; 4. Angiolini: Le Muse e i fauni; 5. De Nardis: Racconto dalle Scene piemontesi; 6. Gounod: Balletto dall'opera Faust.*

16: *Concerto di musica brillante.*

Negli intervalli: Risultati dei primi tempi delle principali partite di calcio della Divisione Nazionale, serie A e altre notizie sportive.

Negli intervalli: Notizie sportive. 18,15-18,25: Giornata radio: Risultati e classifica del Campionato Italiano di calcio Divisione Nazionale; serie A e B e resoconto degli altri principali avvenimenti sportivi.

19: *Comunicazioni del Dopolavoro e risultati delle partite di calcio della Prima Divisione: Gironi A, B, C, D, E, F.*

19,5-20 (Milano-Torino-Genova-Firenze): *Dischi.*

19,5-20 (Trieste): *QUINTETTO.*

19,30: *Segnale orario ed eventuali comunicazioni dell'E.I.A.R.*

20: *Giornate radio - Notizie sportive.*

20,30:

Varietà

Nell'intervallo: Luigi Antonelli: «Morallità in scotola», lettura.

22: *Selezione di operette - Canzoni e danze (Eiar-Jazz).*

23: *Giornate radio.*



ROMA-NAPOLI

Roma: kc. 680 - m. 441,2 - kv. 50
Napoli: kc. 941 - m. 318,8 - kv. 1,5
ROMA ONDE FREQU. (2° RO): kc. 11,811 - m. 25,1 - kv. 9

10,45 (Roma): *Notizie.*
10,30 (Roma): *Consigli agli agricoltori.*

10,45 (Roma): *Lettura e spiegazione del Vangelo (Padre don Domenico Franzè).*

11: *Messa cantata, dalla chiesa della SS. Annunziata di Firenze.*

12-12,10 (Roma): *Annunci vari di sport e spettacoli.*

12,30-13,30: **RADIO-ORCHESTRA N. 1.**

13: *Segnale orario - Eventuali comunicazioni dell'E.I.A.R.*

13,30-14,30: **CONCERTO VARIATO** (Vedi Milano-Torino-Genova-Trieste-Firenze).

16,15 (Napoli): *Bambinopoli - Bollettino meteorologico - Radiosport.*

17-18,15: **CONCERTO VOCALE E STRUMENTALE.**

Nell'intervallo: Notizie sportive.

19,25 (Napoli): *Gronaca dell'Idropo - Notizie sportive.*

19,30 - *Notizie sportive: Risultati delle partite di calcio di 1° Divisione (Gironi E, F) - Comunicati del Dopolavoro - Notizie.*

20: *Segnale orario - Eventuali comunicazioni dell'E.I.A.R. - Musica riprodotta.*

20,30: *Notizie sportive.*

20,45: **SERATA D'OPERA ITALIANA**

Parte prima:

Il Tabarro

*Dramma lirico in 1 atto
Musica di G. PUCCINI.
(Edizione Ricordi)*

Personaggi:

*Michèle ... baritono G. Rimini
Giorgetta ... soprano Ofelia Parisini*

*Luigi ... tenore E. Parmeggiani
La Frugola*

*in soprano Bianca Bianchi
Maestro concertatore e direttore
d'orchestra RICCARDO SANTARELLI.*

Luigi Antonelli: «Morallità in scotola», conversazione.

Parte seconda:

Gianni Schicchi

*Commedia lirica in un atto
Musica di G. PUCCINI.
(Edizione Ricordi).*

Personaggi:

Gianni Schicchi

*baritono G. Rimini
Lauretta ... soprano A. Fedeli*

*Rinuccio tenore E. Parmeggiani
Nella ... soprano V. Brunelli*

*Maestro concertatore e direttore
d'orchestra RICCARDO SANTARELLI.*

Dopo l'opera: Ultime notizie.

BOLZANO

Kc. 816 - m. 368,1 - kv. 1

10,30: *Musica religiosa riprodotta.*

11-11,10: *Dott. R. Tonna: «Consigli pratici agli agricoltori».*

12,30-13,30: *Segnale orario - Eventuali comunicazioni dell'E.I.A.R. - Pio Calari: Notiziario sportivo - CONCERTO VOCALE E STRUMENTALE.*

Alla fine: Musica riprodotta.

17: **CONCERTO VARIATO.**

17,55-18: *Notiziario sportivo.*

19,50: *Comunicazioni del Dopolavoro.*

20: *Segnale orario - Eventuali comunicazioni dell'E.I.A.R. - Radio-sport.*

20,5:

Concerto del jazz sinfonico Veronesi-Zecchi

*Nell'intervallo: Notiziario teatrale.
22,30: Ultime notizie.*

PALERMO

Kc. 572 - m. 524,5 - kv. 3

10,25: *Spiegazione del Vangelo.*

10,40: *Musica religiosa.*

11,5: *Dott. Ierna: «Consigli agli agricoltori».*

12,45: *Giornate radio.*

13-15: *Musica riprodotta.*

13,30: *Segnale orario - Eventuali comunicazioni dell'E.I.A.R. - Bollettino meteorologico.*

16,30: *Trasmissione dalla Chiesa di S. Domenico in Palermo: CONCERTO DI CORI, ORCHESTRA ED ORGANICO diretto dal M° Don Paolo Pillitteri, indetto dall'OPERA MISSIONARIA PONTIFICIA.*

18: *Musica riprodotta.*

20: *Comunicazioni del Dopolavoro - Giornate radio.*

20,20: *Notizie sportive.*

20,30: *Segnale orario - Eventuali comunicazioni dell'E.I.A.R. - Dischi.*

20,45:

Danze antiche e moderne

Illustrazioni del prof. G. Del Valle.

22,15: *Dalle riviste «Novella».*

22,25: *Musica riprodotta: Selezione di operette.*

22,55: *Ultime notizie.*

BARI

Kc. 1112 - m. 289,4 - kv. 20

10: *Lettura e spiegazione del Vangelo.*

10,30: *Musica religiosa.*

13: *Giornate radio.*

13,10: *MUSICA LEGGERA.*

13,55: *Bollettino meteorologico.*

14: *Segnale orario - Eventuali comunicazioni dell'E.I.A.R.*

17,30-18,30: *Musica riprodotta - Negli intervalli: Notizie sportive.*

20,30: *Notizie sportive - Giornate radio.*

21: *Segnale orario - Eventuali comunicazioni dell'E.I.A.R.*

21,5:

Concerto variato

Parte prima:

1. Albani: *Madrigalesca.*

2. Suppè: *Ultimo fantasia.*

3. Giacchi: *Nina, non far la stupida, selezione.*

4. Travaglio: *Venezia misteriosa, suite.*

Parte seconda:

1. Russo: *Pastorale mattutina.*

2. Bazzani: *Una notte sul Volga.*

3. Fratini: *Amore infranto, intermezzo.*

4. Limentani: *Sabatini in parata.*

5. Ferraris: *Catinerie, intermezzo.*

6. Preston: *Suite sinfonica.*

22,30-22,55: *Musica riprodotta.*

22,55: *Ultime notizie.*

Choon Y-Perdöfer

IL CORSARO dell'INFINITO

romanzo

Puntata N. 41

Alcado e Palmai hanno pianto il Maestro, ma la paura della morte li ha inchiodati alla loro villa. Ora non più. Vogliono uscire, giungere al colle, staccare dall'albero infame il Maestro, distenderlo nell'avello.

Vanno, dunque, coi Maddalena. L'Orga è ancora caldo. Dalle sue ferite il sangue cola ancora a fiotti e macchia i bianchi lini di cui Alcado e Polimai si sono provvisti prima di partire.

Gli danno sepoltura in una caverna già preparata dalle milizie del giustiziere. Gli falciano il corpo. Gli lasciano accanto pane e vino e sale. Coprono d'una grande pietra l'avello e insieme piangendo s'avviano verso la casa di Maddalena.

Il grido che questa notte valica lo spazio, è disperato, ma senza la grime.

Maddalena ha bisogno di confidenza e di conforto.

Ella chiama Benvenuto: — Mi odi?

— Sì — le risponde l'amico.

— Vedi il mio volto, la mia disperazione?

— Sì.

— Sai tu che Orga è morto? — Si ripete sulla tua stella il sacrificio del Cristo. E' un dramma di liberazione e di redenzione necessario a salvare le umanità stellulari. Tu non credevi od ora credi. Io stesso sono guarito da mali che covavano nel fondo del mio spirito: intrico di serpose utopie.

— Orga non doveva morire, doveva vincere.

— Egli ha vinto accettando la morte.

— Ora i suoi nemici prevarranno: la sua memoria sarà vilipesa, la sua parola alterata. Il vento cancellerà sulla sabbia l'orma del suo passo. Il tempo cancellerà il suo volto dal cuore degli uomini.

— E' scritto che le porte dell'inferno non prevarranno.

— Egli ha promesso di risorgere.

— Risorgerà.

— Tu lo credi?

— Io lo credo.

La grande preghiera di queste due anime, la speranza e la certezza valcavano il cielo, da opposte rive, come due colombe.

Gli uomini sono stati d'una crudeltà senza misura e senza esempio.

Qualcuno aveva sobillato gli animi contro l'Orga. Paura di cose eterne e cupe era stata seminata ovunque. Il popolo s'è lasciato ingannare, ha preteso la vittima. L'odore e il gusto del sangue ha preso tutti. La folla nera, compatta, tremenda era stretta intorno all'Orga; lo batteva, lo scherniva. Trovava per lui parole più dure della corda di staffile. Le donne porgevano agli uomini più destri i sassi più puntuti, rami di spini e erbe irritanti che nascono dietro i muretti e nei fossi.

L'Orga guardava il cielo. Forse attendeva un angelo vendicatore, o la parola del Dio Padre. Era stanco di soffrire. La sua natura umana si ribellava al comandamento d'amore. Poi il cielo riprendeva in lui il sopravvento. Una voce terribilmente persuasiva doveva chinarsi al suo orecchio; i cieli dovevano essere trasparenti al suo sguardo; e la visione rivelata così consolante da fargli desiderare la morte. La via che mena al colle della morte è tortuosa, difficile, lunga. E' quello il paradiso dei cori. L'Orga cadeva. Mordeva la terra immonda. Si rialzava sotto i colpi. Sulla sua bocca, col sangue, non c'era rancore verso i suoi carnefici. Raggiava dal suo capo una luce abbagliante che lo vedeva e gli altri no. Tutto sapeva di miracolo intorno all'uomo vittima. Ma tutti erano ciechi, bendati dal demone, pazzi di vendetta inutile, armati contro un inerme.

Ah, povera carne di Dio!

Sollecata come una bandiera, la vittima guardò la folla. C'era tra coloro che l'avevano percossa ed appesa coloro che essa aveva liberato da malefici della carne e dell'anima. Volgevano essi lo sguardo quando l'Orga posava su di essi i suoi occhi terribili. Temevano ch'egli li chiamasse per nome. Io avrei voluto morire. Lo straziarono ancora con lance e picche. La madre di Orga fu respinta. Io corsi a lei, le asciugai il pianto con le mie trecce. Le dissi: — Saremo noi sole ad amarlo, o benedetta.

Ella non aveva parole da dire, ma solo lacrime da piangere.

Ecco il cielo armato di tempesta. La folla è presa da panico, ondeggia, fugge, inseguita dal vento ruinoso. La terra trema, si spalancano voragini. Io e la madre di Orga non sentiamo l'ira degli elementi! Gli uomini sono stati più crudeli.

Ora egli è chiuso nel sepolcro, custodito dal sasso. Il suo corpo è cosperso di balsami; con acqua di fontana lo lavammo. Posa il capo su un'anfora colma di grano.

La madre porta il suo dolore con una rassegnazione che consola anche me. Mi pare di vedere nei suoi occhi la certezza di rivedere il Figlio più vivo. Come potrà, Egli, vincere la morte?

CAPITOLO XXIV.

L'INUTILE PIETRA.

Il mattino è dolce. Un cielo di miracolo, senza nuvole, fresco, innocente guarda con amore la stella Muati. Le cose tengono il respiro. La montagna della morte non vide mai tanti greggi sulle sue erbe, né pastori ingnocchiati, né udi mai ridere con tanta gioia le acque nei letti sassosi; né campani al collo degli agnelli.

Vale la pena di dare tutta la vita per un giorno come questo.

L'aratore nei campi oggi è paziente. Lascia che i buoi riposino nell'isola d'ombra che gli alberi distendono in terra, rotonda.

Lascia che gli uccelli becchino le sementi. Non è avaro, oggi, non ha pensieri neri sul cuore. Il giorno così bello, così nitido, mette letizia anche a lui. Esce il minatore dalla miniera, il meccanico dalla ferriera, il servo dalla porta patre-

nale. Tutti guardano il cielo. Sentono nell'aria uno stupore di cose invisibili. Sentono gli angeli, ma non lo sanno.

La stella Muati è assediata dagli spiriti liberi. Or ecco, Incrinarsi come un vetro toccato da mano malaccorta, la pietra che chiude l'avello di Orga; e Orga, libero d'ogni benda, trasfigurato, trionfante, balzare dalla tomba, superare il cielo, perdersi lontano. Ora la tomba è spalancata, ma non v'è né orrore di vermi, né fetore di morte. Nulla di immondo. L'Orga ha resistito alla legge degli uomini e della carne.

Pacate musiche agitano i cieli festivi. La salvezza dell'umanità di Muati è compiuta. Una legge è depositata nel cuore degli uomini: bisognerà osservarla, obbedirla nello spirito.

Si vede giungere dal sentiero Maddalena condotta dai due discepoli dell'Orga. Vengono verso il sepolcro. Camminano di lento passo. Davanti al sepolcro si fermano. La pietra che chiudeva l'entrata è caduta. Chi ha profanato il luogo? Ma un giovane armato di spada si fa innanzi e dice: — Tornate pure alla vostra casa. L'Orga è salito in cielo. Tornate, raccogliete nella casa di Orga tutti i discepoli del Maestro. Annunziate loro ch'egli tra poco riprenderà il suo posto tra gli uomini, senza per altro riprenderne le forme naturali.

(Continua).



«La croce più greve è del giusto».

DIZIONARIETTO TECNICO DI UMBERTO TUCCI

(CONTINUAZIONE VEDI NUMERO 40)

Nel caso di collegamento in serie di apparecchi o macchine generatrici di corrente si ha che, nel circuito di utilizzazione, la f. e. m. totale disponibile è uguale alla somma delle singole tensioni. Per montaggi di questo genere con corrente continua basta il semplice collegamento in serie fra i diversi elementi avendo il polo positivo di uno col polo negativo del seguente e così di seguito, avendosi a disposizione, alle estremità del circuito, due soli poli, il negativo ed il positivo.

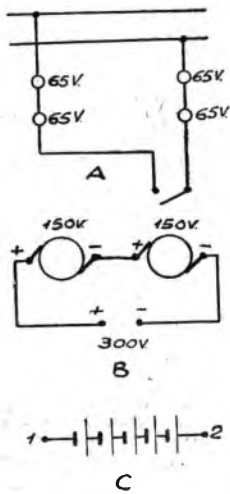

Fig. 511.

La parte in A della fig. 511 rappresenta il montaggio in serie di 4 apparecchi di utilizzazione su di una linea che fornisce una f. e. m. di 260 Volta. E' logico che ciascuna lampadina provocherà una caduta di tensione corrispondente alla quarta parte dei 260 Volta totali e, quindi, esse dovranno essere per una tensione di 65 Volta ciascuna. La parte in B della stessa figura rappresenta due dinamo collegate in serie in maniera che, agli estremi del circuito di utilizzazione, sono disponibili 300 Volta, cioè la somma delle tensioni singole fornite da ciascuna dinamo.

Il più comune caso di montaggio in serie l'abbiamo negli accumulatori elettrici o nelle pile (parte in C della stessa figura). Nel caso accennato graficamente nella terza parte della fig. 511 abbiamo che la tensione totale disponibile ai punti 1 e 2 del circuito di utilizzazione è data dalla somma delle tensioni singole fornite da ciascuna pila od accumulatore.

Naturalmente, in qualsiasi collegamento in serie si ha che, stando o venendo, comunque, a mancare uno degli apparecchi che utilizzano o generano la corrente elettrica, il passaggio della corrente elettrica viene a cessare per interruzione di circuito. Vedere anche alla voce « Derivazione ».

SERIE (Risonanze in).

E' la condizione che si stabilisce in un circuito con capacità ed induttanza collegate in serie quando la corrente e la tensione sono in fase.

SERRAFILI.

Pezzi metallici, spesso con cappelletto di materiale isolante. Utilissimi accessori per montaggi elettrici, in generale, e coi quali si congiungono tra di loro due o più conduttori od estremi di apparecchi. A seconda del loro particolare impiego, prendono anche nome di giuntafili, morsetti, ecc.



SERRAFILO

a l piastrina su ebanite

Fig. 512.

Generalmente sono in ottone, preferibilmente nichelati. Per svitarli quando sono duri è sufficiente riscaldarli un poco in maniera da provocare una leggera dilata-



Serrafili

Fig. 513.

zione. Per i diversi usi e le diverse applicazioni esistono in commercio diversi tipi di serrafili, da quelli semplici, montati su di una sottile piastrina di ebanite, con vi-



Serrafili con testa ebanite e foro per spina.

Fig. 514.

ti, ecc. (Fig. 512) a quelli in metallo magari completati con un cappelletto di materiale isolante (Fig. 513, 514). In radio, infine, sono usati degli speciali tipi di serrafili con-



Serrafili completamente in ebanite, con pesante filettato, dadi e ranfelle

Fig. 515.

pletamente in ebanite (fig. 515) con pesante filettato, dadi e ranfelle e che sono particolarmente adatti per alto isolamento, per trasmissione ed anche per ricezione.

SHUNT.

Termine inglese (schivare) sinonimo di derivare. Vedere anche alla voce « Sciuntare ». Lo shunt, in sostanza, è composto da una cassetta metallica racchiudente una resistenza di valore noto oppure un gruppo di resistenze che

possono essere riunite insieme. Con un esempio cercheremo di spiegarne l'uso. Si abbia da misurare l'intensità della corrente che passa in un circuito, avendo a disposizione solamente un amperometro a piccola scala. Naturalmente non è possibile inserire direttamente l'amperometro suddetto nel circuito in esame e, quindi, si ricorre allo shunt, il quale si innolla agli estremi dell'amperometro in maniera che la corrente da misurare passi in minima parte attraverso l'amperometro ed in massima parte attraverso lo shunt. Per comprendere bene quanto qui abbiamo detto occorre ricordare il comportamento di due o più resistenze montate in parallelo. E, naturalmente, anche il uso apparecchi di cui stiamo discutendo possiamo a dubbio considerari-

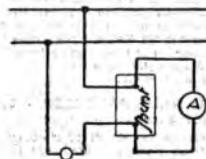

Fig. 516.

nome due resistenze montate in parallelo. Quindi, qualora il valore delle resistenze dello shunt sia noto e, per esempio, attraverso di esso, appunto in conseguenza del valore della sua resistenza, farò passare i $\frac{90}{100}$ di tutta la corrente che attraverso il circuito, si avrà che attraverso l'amperometro passerà solamente $\frac{10}{100}$ della detta corrente. Leggendo, quindi, sulla scala dell'amperometro un valore corrispondente a, per esempio, 350 mA, possiamo dire che nel circuito in esame si ha il passaggio di una corrente di intensità cento volte più alta, cioè 35 Ampères.

Naturalmente, perchè si possano eseguire queste letture indirette, occorre siano perfettamente noti i valori di resistenza sia dell'amperometro che della cassetta shunt.

SILENZIO.

Zona nella quale non è possibile una ricezione regolare di una stazione trasmittente. Un lato del fenomeno che, superficialmente esaminato, sembra strano, è che talvolta si rilevano, generalmente, a poca distanza dal trasmettitore, mentre che, a distanze ben maggiori, le trasmissioni vengono ricevute normalmente. Su di essi, quindi, non influisce la potenza della stazione trasmittente. Vedere alle voci « Onde corte », « Onde lunghe », « Onde spaziali », « Onde terrestri », « Propagazione onde », « Strato di Heaviside ».

SILICIO.

Corpo semplice, metalloide, la cui formula chimica è Si. di aspetto grigio metallico. Usato come detettore di correnti ad alta frequenza (vedere alla voce « Cristalli »), completato con un creatore di rami. Il silicio è usata anche in combinazione (in minima percentuale) per la preparazione del-

l'acciaio speciale a grande permeabilità, ad uso di dinamo, trasformatori, piastre vibranti per telefoni, altoparlanti, ecc.

SILITE.

La silite, in sottili bastoncini minuti, alle estremità, di prese in metallo stagnato o nichelato, viene usata come resistenza fissa (vedi specialmente per la rettificazione con corrente di griglia e per gli accoppiamenti a resistenza-capacità fra due valvole).

Vi sono in commercio bastoncini aventi valori variabili, sino a diversi Mega Ohm, o rappresentando le resistenze fisse per esempio, ma il loro funzionamento è instabile, essendo esse sensibili alle variazioni atmosferiche, al calore, ecc. Esse sono adatte a sopportare solo correnti di debolissima intensità, dell'ordine di qualche milli-Ampère.

SKIN EFFECT.

E' un effetto particolare della natura induttiva fra parecchie correnti alternative parallele. Vedere alla voce « Effetto pellicolare ». Esso viene anche detto effetto di pelle ed è caratterizzato dal fatto che la densità di una corrente in una sezione trasversale di un filo percorso da corrente alternata non è uniforme, ma è minore internamente e maggiore sulla periferia. Il fenomeno è abbastanza sensibile per correnti ad una frequenza di parecchio centinaio di periodi al secondo e dà luogo ad una maggiore resistenza del conduttore al passaggio della corrente elettrica. Ammessa come valore uguale ad 1 la resistenza opposta da un conduttore al passaggio di una corrente continua, si ha che, a 100 mila periodi al secondo, la resistenza diventa persino il decuplo ed anche più del valore anzitutto si vede, quindi, che l'effetto pellicolare ha una importanza sensibilissima per le correnti alternate ad alta frequenza, mentre che non è affatto da considerarsi per correnti continue.

SIMBOLO.

Maniera grafica di rappresentare un apparecchio od elemento di macchina, complesso, ecc. Vedere anche alla voce « Schema ».

SIMMETRICO (Montaggio).

Vedere alla voce « Push-pull ». Sinonimo di montaggio a push-pull od a va e viene.

SINCRONISMO.

Coincidenza. In elettrotecnica, in generale, ci si riferisce alla coincidenza di fase di due o più correnti alternative. Vedere alle voci « Fase », « Oscillazione », « Periodo ».

SINTONIA.

Stato particolare di due sistemi atti ad emettere o produrre delle oscillazioni aventi il medesimo periodo o frequenza. Sinonimo di « accordo ». Vedere anche sotto questa voce.

Il problema della sintonia è essenziale nella possibilità pratica della utilizzazione delle radiotrasmissioni in genere ed esso può dirsi, ormai da parecchio, e principalmente per merito del nostro Marconi, brillantemente risolto.

(Continua)

U. TUCCI.



In considerazione delle numerose interazioni e richieste di consigli tecnici che ci vengono indirizzate, e che solo in minima parte possono essere contenute nelle settimanali pagine della « Parola ai lettori », abbiamo stabilito di rispondere per lettera a quei lettori che ce ne diano la possibilità indicandoci il loro indirizzo. Pertanto preghiamo tenere presente che verranno prese in considerazione solo le richieste di quegli abbonati alle radioaudizioni, oppure al « Radiocorriere », che indicheranno nella lettera di richiesta oltre al numero della licenza, anche il numero d'abbonamento al « Radiocorriere » e che alleggeranno lire una franco-bolla.

BERGESE DOMENICO - Fossano.

Posseggo un apparecchio a tre lampade il quale mi ha sempre dato ottimi risultati. Ora però si verifica il seguente disturbo: non appena attacco l'apparecchio funziona ottimamente, su qualunque stazione, ma dopo circa 10 minuti l'audizione viene di colpo ed il rumore dell'antenna va via via sempre crescendo fino a farsi un rimbombare assordante. Da quale causa dipende tale disturbo?

L'inconveniente notato col suo ricevitore è probabilmente dovuto ad avaria nei circuiti d'alimentazione. Avaria di tal natura non possiamo precisare la sede senza un accurato esame dell'apparecchio. Consigliamo quindi di farlo esaminare da un buon tecnico che potrà facilmente localizzare e riparare il guasto.

VITTORIO CIMENZI - Roma.

Il mio apparecchio a 3 valvole oltre la raddrizzatrice funziona attualmente con antenna monofilara a forma L e presa di terra. Avendo la possibilità di muoverlo su una mia box in terrazza su un palo (di legno o di ferro) vorrei sostituire all'attuale antenna una altra del tipo aereoio - è questo il termine adatto? - o a bobina. Pregho peraltro, nei fornirmi tutti i dati necessari per la costruzione di tale antenna, coltarmi comunque se con essa si ottiene qualche miglioramento, e quale.

Anch'è costruire una nuova antenna a bobina, che a parità di lunghezza darebbe risultati analoghi a quelli di una antenna monofilara, consigliamo di attenersi, se possibile, fino a 300 metri il tratto orizzontale della attuale antenna, curando molto l'inclinamento perfetto ed evitando che la discesa sia troppo lunga o passi troppo vicina ai muri.

DON CARLO LEVRINI - Mogliano Veneto.

Sono in possesso di un piccolo apparecchio ricevente in cuffia a 3 valvole (raddrizzatrice + 1). Sono i loro gravissimi possono darvi alcuni sciarimenti riguardo a certi difetti che riscontrate e se è possibile porvi rimedio.

Col predetto apparecchio (in cuffia) ricevo benissimo a sempre (di giorno e di sera) la stazione di Trieste, che in linea d'aria dista circa 100 chilometri; ma qualche volta (primo difetto) sia la voce manca che la musica strumentale non si ode più distintamente: sembra una specie di granchiatura come se chi parla avesse il ratero alla gola.

Di sera, dopo le 20, sento anche

Toma Napoli, ma all'improvviso non sento più nulla e questa interruzione dura anche due o più minuti e ciò accade spesso. Perché tutto questo?

Un altro difetto assai grave è il forte ronzio continuo che da l'apparecchio e che resta molesto all'orecchio. Si può trovare un rimedio a tutto questo? Inoltre domando se col mio apparecchio si potrebbe avere una ricezione soddisfacente con un altoparlante e, nel caso affermativo, che tipo mi occorrerebbe, per fare costi a meno della cuffia.

Gli apparecchi riscaricati di sera nella stazione delle stazioni sono dovuti al ben noto fenomeno del « fading » ossia a interferenze fra l'onda diretta e quella riflessa dallo strato di Heaviside. Il ronzio è dovuto a cattivo livellamento della corrente raddrizzata e potrebbe essere eliminato coll'appiungimento di un adatto condensatore fatto da persona esperta. Con un apparecchio a una sola bobina funzionante a 140 Km. dal più vicino trasmettitore, l'uso di un altoparlante non è consigliabile data la scarsa potenza disponibile.

RAG. NINO RANDAZZO - Campofranco.

Posseggo da più di 30 mesi un apparecchio raddrizzatore montato con valvole Philips (Musagete I) e mi ha funzionato sempre bene. Da qualche mese le audizioni si sentono meno chiare e meno potenti, segno evidente che le valvole tendono ad esaurirsi. Desidererei sapere se per ottenere un miglioramento nelle audizioni, sia in purezza come in potenzialità, dovrei procedere al cambiamento di tutte le sette valvole o potrei limitarmi a quelle amplificatrici di più.

Se posso sostituire il tipo delle valvole attualmente inserite nell'apparecchio con altre di tipo più moderno e in questo caso indicarmi quali debbo scegliere, tenendo presente sempre la possibilità di sostituire le valvole in parte o in tutto.

Vorrete cortesemente darmi l'indirizzo della Philips?

Per ottenere un miglioramento nelle ricezioni sarà opportuno che ella proceda al cambiamento di tutte le valvole ormai esaurite dopo un lungo funzionamento.

Se dato che il suo apparecchio è stato progettato e costruito per valvole Philips, è consigliabile sostituire le valvole attuali con altre analoghe. Consigliamo della casa Philips e il seguente: Via Bianca di Savoia, 18, Milano.

STALBERG.

Nell'ultimo numero del Radiocorriere ricevo alla voce « Rivelatore » del dilettante tecnico che il cristallo non può amplificare le oscillazioni in arrivo. Sta bene. Ora si desidererebbe sapere la ragione per cui non è possibile collegando numerosi cristalli a una sola antenna, anziché, anzi, convergere la loro azione in modo che le intensità si sommino e far funzionare così un piccolo altoparlante.

Perché le intensità non possono sommarsi come le portate dei torrenti?

La ragione per cui non è praticalmente possibile la disposizione proposta, risiede nel fatto che l'energia captata da un aereo è influenzata in misura assai notevole da quella captata da altri aerei nelle immediate vicinanze e influenzata sulla stessa onda. Ne consegue che il rapporto, per esempio, tra antenne paraboliche facenti capo ciascuna a un distinto cristallo, non si

ottenere una resa superiore a quella ottenibile se le tre antenne facessero capo a un unico cristallo e fossero collegate in parallelo e in questo caso il rendimento ottenuto sarebbe pressoché uguale a quello di un'unica antenna, poiché l'energia raccolta dai tre aerei sarebbe di pari passo superiore a quella raccolta da un aereo solo appreso per l'efficienza reciproca. La soluzione più attuabile è l'antenna fra loro tanto quanto basta ad evitare accoppiamenti reciproci, non è possibile sia per la resistenza non trascurabile che terrebbe ad avere i collegamenti per ottenere all'equilibrato, sia per ovvie ragioni di spazio e di spesa.

AVV. ANGELO BRUNETTO - Milano.

1° Quale è la disposizione dei piedini delle valvole a zoccolo così detto francese, vale a dire quello simile allo zoccolo europeo più largo? Della zoccolo veniva una volta adomato dalla Philips per le sue vecchie bigriglie a corrente continua A 41 e Metalle sulle sue Micro (bigriglie).

2° Nel n. 98 del 31 luglio 1933, a pag. 65 del biweekly francese L'Inferno ho letto la seguente notizia data in calce all'articolo: « Une belle réception sur ondes très courtes ».

« Oggi alle 12.45 sino alle ore 13 ho sentito Aranci (Sardinia) che trasmetteva il concerto di Roma » Napoli ».

Nel corso dell'articolo è poi detto che la stazione di Aranci trasmetteva su una onda di n. 9.905. Esiste effettivamente una trasmittente in fonia ad Aranci?

In caso affermativo vogliate compiacervi di indicarmi la potenza e se questa ritrasmissione di programmi avviene regolarmente o periodicamente.

La disposizione dei piedini nelle valvole che ella cita è identica a quella dei normali zoccoli europei. Per le valvole bigriglie in corrente continua il piedino centrale corrisponde alla griglia ausiliaria.

Esiste effettivamente una stazione di Golfo Aranci gestita dall'Amministrazione delle Poste e Telegraf. funzionante in fonia sull'onda di 9.905 metri, ed è quindi possibile che la trasmissione citata abbia avuto luogo in via di esperimento.

TOMASO CARROZZINA - Genova.

Sono in possesso di un apparecchio a cristallo con cuffia. Per un periodo di vari mesi, dopo che la stazione di Genova aumentò la forza di trasmissione, ricevevo, con mia grande soddisfazione, benissimo.

Da qualche mese invece non ricevo che vagliamente. Ecci verificare l'apparecchio da persona competente, ma nulla di anormale si riscontrò. Mi volgo quindi a Vostra On. Direzione eccitata in via di favore qualche consiglio o consiglio per poter eliminare l'inconveniente sopra citato.

Poiché il suo ricevitore è stato riscontrato in buon ordine da persona competente e poiché d'altra parte le trasmissioni di Radio-Genova avvengono sempre con la consueta potenza e chiarezza, riteniamo che l'inconveniente lamentato sia da ricercarsi in una sopravvenuta deficienza del sistema aereo-terra. Consigliamo quindi di verificare con cura l'isolamento dell'aereo e la bontà della presa di terra. Se la ricezione avvenisse più mediamente l'acqua, è probabile che si tratti di cattivo isolamento della rete verso terra e in tal caso si rende necessaria l'installazione di un'antenna interna o esterna a seconda delle possibilità.

GATTICO FRANCESCO - Torino.

Posseggo un « Coribante » in finzione da pochi mesi, e noto:

1° La ricezione è di gran lunga più intensa in un senso di inclinazione della presa di corrente, piuttosto che nell'altro. 2° A corrente innestata, nonen-

do a contatto la presa di terra con il relativo morsetto di terra dell'apparecchio, è visibile una scintilla e, di conseguenza, generati in mani i due capi separati, molto facilmente intercambiabile il passaggio di corrente. 3° Ha un mese circa a questa parte (per la sola locale) il volume di suono che nelle ore diurne è perfettamente stabile e potente, nelle ore serali invece subisce una notevole diminuzione, aumentando quasi sempre un tono leggermente rauco e strozzato.

Data l'ubicazione del luogo dove abito, lontano dal centro e da apparati tecnici, di illuminazione, o simili che possano disturbare, la ricezione dovrebbe essere perfetta.

Forse l'impianto luce ha qualche particolarità che possa spiegare il passaggio di corrente a terra?

E' probabile che un apparecchio (non so di che tipo) installato al piano superiore al mio e collegato, subisce, alla sua corrente, una influenza, in modo, la conduttività d'acqua, possa impedire la ricezione del mio? E perché allora non ha lo stesso effetto anche nelle ore diurne?

Desidererei pertanto spiegazioni in merito.

Un fenomeno che ella ha osservato in merito alla sua presa di corrente e toccando con la presa di terra il morsetto relativo dell'apparecchio, sono dovuti al fatto che uno dei fili della rete si trova a terra, come accade spesso, senza distribuzione di corrente ad una stessa fase, fra una fase e il neutro.

Per avere migliori risultati ella dovrebbe inserire un conduttore tra il filo fra il morsetto di terra dell'apparecchio e la terra, mentre alla presa d'antenna potrà inserirvi un aereo che condurrà la corrente in direzione opposta di corrente, diventerebbe perfettamente indifferente. Anche le distorsioni sentite, dovute probabilmente a interferenze, sarebbero in tal modo eliminate per la maggior selettività che sarebbe consentita dall'uso di una regolare antenna.

CRESTANI GIUSEPPE - Macca-gno.

Sono in possesso di un raddrizzatore di corrente per caricare le batterie andrica e accensione del mio apparecchio radio. Vi pregherei di darmi sciarimenti e consigli su quanto visto a domandarmi.

Quando metto sotto carica la batteria di 4 Volt per l'accensione, dopo un periodo di due o tre ore di carica il trasformatore si scalda molto fortemente, mentre prima ciò non avveniva neanche fino al termine di carica che dura circa 8 ore; così pure per la modalità di 150 Volt.

Ma che cosa può dipendere tale inconveniente e come si può eliminarlo?

Può pregiudicare gli accumulatori quando si trova nelle condizioni sopra accennate?

Domando inoltre: quale è il valore in Volt o in Ampère nelle cifre impresse ai morsetti come indicate nell'unito schizzo del trasformatore?

L'anormale riscaldamento del trasformatore è sicuro indicio di un guasto: probabilmente un corto circuito fra alcune spire. Occorre quindi provvedere alla riparazione per eliminare i guasti e, se possibile, darsi alle batterie. Dal suo schizzo non possiamo desumere i dati che ella richiede. Probabilmente le cifre segnate sui morsetti del secondario si riferiscono alla corrente senza tenere in considerazione, mentre quelle segnate sul primario corrispondono alle due prese per 100 e per 150 Volt.

Direttore-responsabile: GIGI MICHELOTTI

Tipografia Società Editrice Torinese
Corso Valdocco, 2

STAZIONI RADIO D'EUROPA PER LUNGHEZZA D'ONDA

Kilowatt	Lunghezza onda metri	STAZIONE	Potenza	Grandezza stazione	Kilowatt	Lunghezza onda metri	STAZIONE	Potenza	Grandezza stazione
160	1875	Huizen (Olanda)	7		923	325	Breslavia (Germania)	60	
174	1724,1	Radio Parigi (Francia)	75		932	321,9	Göteborg (Svezia)	10	
183	1634,9	Zeesen (Germania)	60		941	318,8	NAPOLI	1,5	
193	1554,4	Daventry National (Inghilt.)	30				Dresden (Germania)	0,25	
					950	315	Marsiglia (Francia)	1,6	
202	1481,5	Mosca Komintern (U.R.S.S.)	100				GENOVA	10	
207	1445,8	Parigi T. E. (Francia)	13		959	312,8	Cracovia (Polonia)	1,7	
212	1411,8	Varsavia (Polonia)	120				Parigi Vitus (Francia)	0,7	
222	1348,3	Motala (Svezia)	30		968	309,9	Cardiff (Inghilterra)	1	
260	1153,8	Kalundborg (Danimarca)	7,5		977	307	Zagabria (Jugoslavia)	0,75	
277	1083	Oslo (Norvegia)	60				Falun (Svezia)	0,5	
416,6	720	Mosca Speriment. (U.R.S.S.)	20		986	304	Bordeaux Lafayette (Francia)	13	
					996	301,5	North National (Inghilterra)	50	
521	575,8	Lubiana (Jugoslavia)	2,5		1004	298,8	Tallinn (Estonia)	11	
527	569,3	Friburgo (Germania)	0,25		1013	296,1	Hilversum (Olanda)	20	
530	566	Grenoble (Francia)	2		1022	293,5	Limoges (Francia)	0,7	
531	565	Vilna (Polonia)	16		1031	291	Kosice (Cecoslovacchia)	2,6	
536	559,7	Augsburg (Germania)	0,25				Viborg (Finlandia)	1,5	
545	550,5	Kaiserslautern (Germania)	2				Bournemouth (Inghilterra)	1	
554	541,5	Budapest I (Ungheria)	18,5		1040	288,5	Plymouth (Inghilterra)	0,12	
563	532,9	Sandness (Norvegia)	10				Swansea (Inghilterra)	0,12	
		Monaco (Germania)	1,5				Scottish National (Inghilt.)	50	
572	524,6	PALERMO	3		1043	287,6	Lione (Francia)	0,7	
		Riga (Lettonia)	15		1049	286	Montpellier (Francia)	0,8	
580	517,2	Vienna (Austria)	15				Innsbruck (Austria)	0,5	
589	509,3	Bruxelles I (Belgio)	15		1058	283,6	Berlino II (Germania)	0,5	
598	501,7	FIRENZE	20				Stettino (Germania)	0,5	
							Magdeburgo (Germania)	0,5	
608	493,4	Trondjeun (Norvegia)	1,2		1063	282,2	Lisbona (Portogallo)	2	
614	488,6	Praga (Cecoslovacchia)	20		1067	281,2	Copenaghen (Danimarca)	0,75	
625	480	North Regional (Inghilterra)	50		1076	278,8	Bratislava (Cecoslovacchia)	13,5	
635	472,4	Langenberg (Germania)	60		1085	276,5	Heilsberg (Germania)	60	
644	465,8	Lyon-La-Doua (Francia)	1,5		1096	273,7	TORINO	7	
653	459,4	Beromuenster (Svizzera)	60						
662	453,2	San Sebastiano (Spagna)	0,6						
		Klagenfurt (Austria)	0,5		1193	272	Rennes (Francia)	1,3	
671	447,1	Parigi P.T.T. (Francia)	0,7				BARI	20	
680	441,4	ROMA	50		1112	269,4	Brema (Germania)	0,25	
689	435,4	Stoccolma (Svezia)	55		1121	267,6	Valencia (Spagna)	1,5	
697	430,4	Belgrado (Jugoslavia)	2,5		1130	265,4	Lilla P.T.T. Nord (Francia)	1,3	
					1137	263,8	Moravska-Ostrava (Cecoslov.)	11,2	
707	424,3	Mosca Stalin (U.R.S.S.)	100		1147	261,5	London National (Inghilt.)	50	
		Madrid (Spagna)	1,3		1157	259,3	Lipsia (Germania)	2	
716	419	Berlino I (Germania)	1,5		1167	257	Hörby (Svezia)	10	
720	416,4	Rabat (Marocco)	5		1176	255,1	Tolosa P.T.T. (Francia)	0,7	
725	413,8	Dublino (Irlanda)	1,2		1185	253	Gleiwitz (Germania)	5	
734	408,7	Katowice (Polonia)	25		1193	252	Barcellona EAJ-15 (Spagna)	1	
743	403,8	Sottens (Svizzera)	25						
752	398,9	Midland Regional (Inghilt.)	12		1204	249,2	Juan-les-Pins (Francia)	0,8	
761	394,2	Bucarest (Rumenia)	1,5		1211	247,7	TRIESTE	10	
770	389,6	Francoforte (Germania)	8				Cassel (Germania)	0,25	
779	385,1	Tolosa (Francia)	16		1220	245,9	Linz (Austria)	0,5	
788	380,7	Leopoli (Polonia)	50		1229	244,1	Carlagena (Spagna)	0,4	
797	376,4	Scottish Regional (Ingh.)	1,5		1238	242,3	Basilea (Svizzera)	0,5	
		Amburgo (Germania)	1		1246	240,6	Belfast (Irlanda)	1	
		BOLZANO	1		1247	238,9	Stavanger (Norvegia)	0,5	
815	368,1	Siviglia (Spagna)	10		1256	237,2	Norimberga (Germania)	2	
		Helsinki (Finlandia)	0,8		1265	235	Bordenax S. W. (Francia)	3	
		Parigi L. L. (Francia)	1		1283	233,8	Lodz (Polonia)	1,65	
823	364,5	Bergen (Norvegia)	16		1292	232,2	Kiel (Germania)	0,25	
832	360,6	Algeri (Algeria)	60						
843	355,8	Muehacker (Germania)	50		1201	230,6	Malmö (Svezia)	0,125	
852	352,1	London Regional (Inghilt.)	7		1319	227,4	Flensburg (Germania)	0,5	
860	348,8	Graz (Austria)	7		1337	224,4	Cork (Irlanda)	1	
869	345,2	Barcellona EAJ-1 (Spagna)	7,6		1353	221,7	Radio-Normandie	0,2	
878	341,7	Strasburgo (Francia)	11,5		1373	218,5	Salisburgo (Austria)	0,5	
888	337,8	Brno (Cecoslovacchia)	32		1400	214,3	Aberdeen (Inghilterra)	1	
897	334,4	Bruxelles II (Belgio)	15		1420	211,3	Newcastle (Inghilterra)	1	
		Poznan (Polonia)	1,35		1428	210	Budapest II (Ungheria)	3	
905	331,4	MILANO	7						
914	328,2	Parigi P. P. (Francia)	60						

La potenza delle stazioni è indicata dai kW, sull'antenna in assenza di modulazione.

(Dati desunti dalle comunicazioni dell'Unione Internazionale di Radio-Diffusione di Ginevra)

Ing. TARTUFARI

Via del Mille, 29 - TORINO - Telefono 46-249

NOVITÀ ANTENNA SCHERMATA - Elimina l'antenna esterna, diminuendo i disturbi e lasciando inalterata la sensibilità dell'apparecchio. È NECESSARIA nei periodi temporaleschi, perché evita i gravi pericoli dell'antenna esterna. Si spedisce in elegante custodia contro assegno di L. 30.

Se avete l'Apparecchio Radio che non funziona regolarmente chiedeteci il Modulo **Consulenze tecniche a distanza** inviandoci L. 1,50 anche in francoboll. (Vedi anche pagina N. 57)



**IL
TELEFONO**
è sempre il mezzo
più rapido di comunicazione:
con le recenti riduzioni nei contributi impianto
e con le tariffe duplex è anche
il più economico.
Richiedete alla Stipel - alla Telve - alla Timo
tutte le informazioni che vi interessano.