

# RADIOCORRIERE

SETTIMANALE DELL'ENTE ITALIANO AUDIZIONI RADIOFONICHE

DIREZIONE E AMMINISTRAZIONE: TORINO - VIA ARSENALE, N. 21 - TELEFONO 55

UN NUMERO SEPARATO L. 0,80 - ABBONAMENTO ITALIA E COLONIE L. 36 - PER GLI ABBONATI DELL'ETAR L. 30 - ESTERO L. 75

PUBBLICITÀ SOCIETÀ S.I.P.A. - TORINO - VIA BERTOIA, N. 40 - TELEFONO 55



Il Duca di Genova, accompagnato dall'on. Amicucci, visita gli stabilimenti della «Set» mentre si stampa il Radiocorriere.

(Fot. Ottoberti)

SPEDIZIONE TELEGRAFICA

SIARE - PIACENZA

**GINO BOSSI**  
**CATANZARO**  
Quartiere Milano

**SIARE**  
SOCIETA' ITALIANA APPARECCHI RADIO ELETTRICI  
ANONIMA CON SEDE IN PIACENZA  
VIA ROMA N. 35

TELEFON  
25-61

**G. KERSEVANI**  
**GORIZIA**  
Piazza Cavour, N. 9

*Filiale in MILANO: Via Ca lo Porta N. 1 - Telefono 67-442*

**FADA**  
*Radio*  
THE CHOICE OF THE EXPERTS

**15/C e 15/DC**



**15/B - 15/BD**



**48**



**15/A**

**15/D**

**I Famosi**

**APPARECCHI e RADIO-FONOGRAFI**

ORIGINALI AMERICANI  
a 5-6-7-8-9 e 10 valvole

PER CORRENTE ALTERNATA  
PER CORRENTE CONTINUA  
A CIRCUITO SUPERETERODINA

**SODDISFANO QUALUNQUE ESIGENZA !**

RAPPRESENTANZA

PER L'ITALIA

**FADA**  
*Radio*  
I FAMOSI  
APPARECCHI

ALDO AMBRASIO

# RADIOCORRIERE

DIRIZIONE E AMMINISTRAZIONE: TORINO - VIA ARSENALE N. 21 - TELEFONO 55

## LA RADIO NEL DECENNALE

La sera del 5 ottobre 1924, secondo del Regime, le note di *Giovinazzo*, che concludono i programmi radiofonici dell'*Eiar*, vennero diffuse per la prima volta dalla prima stazione di Roma. Da allora l'Inno fascista si rinnova ogni sera per affermare che la Radio italiana, nata e sviluppata durante il primo decennio del Regime, è un validissimo strumento di divulgazione di ogni nuova iniziativa e di ogni nuova conquista compiuta dal Regime stesso.

Nato da un'intima volontà di rinnovamento nazionale, il Fascismo ha rivolto con simpatia la sua attenzione alla Radio, la quale, con l'Aviazione, ha tutte le possibilità per servire una causa entusiasmante, per seguire giorno per giorno, cronisticamente, una storia in atto, un programma in svolgimento, una parabola morale e sociale in ascesa. Ecco perché la Radio italiana sente di potersi inserire, logicamente, spontaneamente, tra le più utili realizzazioni del Decennale.

La Radio nel Decennale non è una frase ad effetto, ma una sintesi di opere che interessano la tecnica delle comunicazioni ultrarapide, lo sviluppo della cronaca parlata, l'acrescimento impensato e, sino a pochi anni or sono, impensabile, della cultura musicale, storica e letteraria tra il popolo; la Radio nel Decennale è una rassegna grandiosa di avvenimenti segnalati, una folla di notizie trasmesse, una specie di diario nazionale, una fusione di spiriti in un'unica fede.

Ormai, il microfono, infaticabile acido, sempre e dovunque in ascolto, si trova sui campi agonali e negli stadi, sulle

### LA NUOVA TRASMITTENTE MILANESE

Anche la nuova potente stazione di Milano è un fatto compiuto. Il nuovo grandioso impianto è terminato e da qualche giorno sono state iniziate le trasmissioni sperimentali. Le prove già fatte ci consentono di annunziare che, tranne casi imprevisi, il nuovo radiodiffusore italiano entrerà presto in regolare funzione.

Com'è noto, la nuova trasmittente ha la potenza di altrettanta di 50 Kw; le trasmissioni vengono effettuate sull'attuale lunghezza d'onda che è di m. 331,4 (905 Kc).

navi e nelle aule, tra i motori e sulle vette immacolate; presenza ai vari e ai voli; raccoglie gli squilli delle fanfare e il passo cadenzato dei battaglioni in marcia, asseconda ed accompagna con mille ritmi lo sforzo vigoroso di un popolo ben inquadrato e ben governato...

La storia della Radio italiana s'inizia, come abbiamo ricordato, con la trasmissione romana del 5 ottobre 1924; un successo, date le condizioni di minorità in cui allora si trovava la tecnica radiofonica. Nello spazio di pochi mesi, alcuni pionieri, decisi ad adempiere prontamente al desiderio di S. E. Costanzo Ciano, Ministro delle Comunicazioni, avevano preso l'iniziativa della costruzione della prima stazione radiofonica; i tecnici della Società Marconi e dell'Unione Radiofonica Italiana, con febbrile lavoro, superando grandi difficoltà d'impianto, avevano innalzato le prime antenne nei campi di S. Filippo ai Parioli, allora ancor distanti dalla capitale.

In otto anni una rete di impianti radiofonici, tra i più

potenti e perfetti, che va da Torino a Milano e Trieste, da Genova a Firenze, alle due stazioni di Roma e a Napoli, da Bolzano a Palermo e a Bari, si stende in lungo e in largo per la Penisola; con le antenne di undici stazioni l'*Eiar* celebra il Decennale del Regime; da quelle antenne, come da aste di bandiere, si sono sventolati i più nobili ideali che danno un contenuto spirituale al movimento fascista: se la Radio, come l'Aviazione in certi audacissimi giochi di alta aerobazia, potesse scrivere sulla pagina del cielo in lettere visibili le più importanti date della sua giovine ma intensa vita, verrebbero ricordati agli occhi di tutti il contributo di propaganda da essa dato per la battaglia del grano, per la sottoscrizione del dollaro, per il Prestito del Littorio; a nessuna iniziativa del Regime la Radio è stata assente; le parole del Duce e dei più alti Gerarchi sono state raccolte e diffuse; l'Opera Nazionale Balilla e il Popolavoro hanno avuto nelle stazioni dell'*Eiar* le migliori e più assidue collaboratrici: è recente il ricordo del-

le trasmissioni microfoniche fatte dai campeggi estivi di monte e di mare dei Balilla della Venezia Giulia.

L'attività della Radio nel campo scientifico si cepime con la quotidiana, paziente, utilissima vulgarizzazione culturale affidata dalle varie stazioni radiofoniche alla competenza di collaboratori specializzati nelle singole materie e discipline: i radio-amatori, stando a domicilio, « frequentano » ogni giorno una università parlata e popolare che abbraccia tutto lo scibile ed è pronta a segnalare e a discutere le nuove invenzioni, le nuove scoperte, i perfezionamenti e le innovazioni raggiunti in ogni ramo del progresso.

Nel campo dell'educazione fisica la propaganda sportiva e turistica che si svolge attraverso la radiocronaca delle gare, delle escursioni, dei campeggi, ha indubbiamente contribuito ad accrescere la passione dello sport che, a sua volta, si traduce in un notevole ed accertato miglioramento della razza; nel campo artistico il teatro di prosa e specialmente quello lirico, già invidiato privilegio di una minoranza colta e agiata, sono oggi accessibili a tutti i radio-amatori, compreso il grande e nobilissimo stuolo dei galenisti che formano ancora « la massa di ascolto », diremo così, delle radio-audizioni. Ad integrazione delle varie fonti e forme di cultura che la Radio, con la magia miracolosa di una bacchetta raldomantica, ha fatto zampillare da terreni prima sterili o inaccessibili, ecco la propaganda rurale. La scuola agricola parlata è allo studio. Un Ente speciale, l'Ento

della Radio-riurale, si è già costituito e nel secondo decennio del Regime ne vedremo i benefici effetti.

In conclusione, nel programma fascista la Radio è un po' come la trama di una vasta tela a mosaico; esercita una funzione sempre più vigile ed attiva di collegamento e di coordinamento, funzione che si svolge ogni anno ampiamente nelle «grandi manovre» del radio-auto-avio-raduno. Grandi manovre, esercitazioni d'insieme: vi trovano impiego gli automobilisti radio-amatori, volontari delle comunicazioni che, pieni di quell'entusiasmo che è

proprio di ogni volontariato, agiscono e operano in perfetta armonia con i «comunitari» dell'automobilismo e dell'aviazione militare. Quest'anno, anzi, questo mese, nell'ottobre del Decennale, la Radio ha avuto una nuova occasione per provare la sua importanza ausiliaria, ed è con compiacenza che la Direzione generale dell'Eiar ha ricevuto dal Ministero della Guerra una lettera di ringraziamento e di elogio per la valida collaborazione apportata dalla radiodiffusione durante l'esercitazione di spionaggio anticarica di Roma.

La Radio nel Decennale: in

un cielo non mai, prima d'ora, vigilato con tanta sicura e previdente difesa, sventano le antenne delle undici stazioni dell'Eiar; la fede nell'avvenire esalta la nostra bellissima Patria, tutta raccolta intorno al Duce nella celebrazione del Decimo annuale del Regime.

Le antenne delle undici stazioni vibrano all'unisono e trasmettono al mondo l'annuncio che, dopo la sosta celebrativa, dopo la rassegna delle opere compiute, dopo il doveroso saluto ai Caduti della Causa, l'Italia fascista, senza iattanze, ma anche senza rinunce, riprende risoluta la marcia.

## FOSDINOVO, RIFUGIO DI DANTE

Debo subito avvertire che Fosdinovo non si trova sulle grandi arterie automobilistiche, e che per arrivarvi, venendo da Massa, bisogna salire su le Alpi di Luni — quelle che D'Annunzio ha chiamato «La marmorea catena — di minacciosi punte» — e bisogna attraversare boschi di quercie e di castagni: strada lunga e disagiata, ma molto pittoresca e che riserva, al viaggiatore pervenuto sopra un alto costone, un inatteso meraviglioso scenario: la vista cioè della rocca antichissima di Fosdinovo, che forma quasi una cosa sola con la rupe dura e minacciosa drizzantesi come un gigantesco baluardo nel mezzo di una valle brulla e rocciosa anch'essa. Questa valle s'apre poi in un rapido pendio verso la piana di Magra, sulla marina di Massa e di Carrara, si che Fosdinovo per chi la guarda dall'Alpe sullo sfondo azzurro del cielo e del Tirreno, appare come una cupa misteriosa isola rocciosa per incanto emersa nella solitudine di un mare luminoso e luminoso.

Un'isola di breve approdo e di riposo in mezzo al lungo e sconosciuto andare, Fosdinovo dovette apparire a Dante, sei secoli addietro, quando, discacciato dalla sua diletta Firenze da quei della parte Nera, ed allontanatosi da quel della sua città di parte Bianca — gli uni e gli altri «gente avara, invidiosa e superba», gli uni e gli altri gente «matta, ingrata ed empia» — fu costretto a peregrinare per l'Italia, elemosinando la liberalità dei grandi. A Fosdinovo il grande fiorentino pervenne nell'autunno del 1306 dopo essere stato nelle terre di Lombardia e del Veneto. Veniva dalle verdi pendici delle Prealpi, e su questo versante del Tirreno giunse varcando l'Appennino della Lunigiana, attratto certamente dalla famiglia e di ospitali signori. E davvero cordiale e generosa dovette essere per l'esule l'ospitalità di questa nobile famiglia toscana, che il Poeta s'indusse poi a celebrare

nella Divina Commedia, là dove — nel Canto VIII del «Purgatorio» — s'incontra nella valletta amena, nella quale stanno raccolti i principi intenti a gloria terrena, con l'ombra di Corrado Malaspina, che gli domanda novelle della sua terra di Val di Magra. E Dante gli risponde:

*Per li vostri paesi  
Giannai non fui; ma dove si dimora  
Per tutta Europa, ch'ei non sian  
[paesi?]  
La fama che la vostra casa onora,  
Grida i signori e grida la contrada.  
Sì che ne sa chi non vi fu ancora.*

«Giannai non fui»: queste parole s'intendono dette nella primavera del 1306, mentre l'Alghieri, come ho accennato, non venne a Fosdinovo che ai primi dell'autunno del 1306. A quel tempo la rocca non era certo così imponente come oggi la vediamo levare le sue alte e massicce mura e le grosse torri merlate nel cielo, cronaca granitica di lontani e terribili tempi feudali. Poiché un documento del 1124 porta già il nome di Fosdinovo, segno è che prima dell'XI secolo il paese, abitato da profughi lunensi e costituito in comunità sotto la giurisdizione ora dei vescovi di Luni, ora di signori del contado, da tempo esisteva; e di conseguenza esisteva pure sulla parte dominante dell'altura un rozzo fortulizio nel quale più tardi si stabilirono quei dell'antica famiglia toscana de' Malaspina. Non una casa, dunque, fu originariamente questa rocca, ma un rifugio; non una dimora per trascorrere l'esistenza fatta di lavoro e di riposo, di raccoglimento e di affetto, ma un baluardo di difesa e di offesa. Poi, i Malaspina la ingrandirono, le diedero una maestà che non aveva, ne fecero la regina di un piccolo dominio, ma non ne mutarono i caratteri fondamentali di quasi insuperabile fortezza medioevale.

Arrampichiamoci per le cinque rampe volgenti, coperte da grandiosi archivioli, e penetriamo nel castello. Due stemmi di pietra

atlesiano chi ne furono sempre, attraverso parecchi secoli, gli abilitatori e i difensori: uno con lo spino secco e l'altro con un cane, seduto sulle zampe posteriori, che tiene in bocca uno spino fiorito e con una zampa anteriore sorregge un altro scudo col medesimo emblema delle spine, e ai lati di esso le iniziali di Lorenzo Malaspina. Questo secondo stemma ricorda i vincoli di parentela stretta tra i Malaspina di Fosdinovo e la famiglia di Can Grande de la Scala di Verona.

Fu nel primo decennio del XIV secolo che Dante, come ho detto, arrivò a Fosdinovo. Nella rocca, sul finire del 1306, abitavano Franceschino Malaspina di Mulazzo e i nipoti di lui che accolsero con onore e liberamente l'esule fiorentino. L'ospite insigne dovette presto accattivarsi la fiducia dei Malaspina, se questi lo investirono di procura per trattare affari in loro nome. L'Alghieri non fu l'unico poeta ad assolvere un così fatto compito: il mantovano Sordello e i poeti provenzali ebbero incarichi del medesimo genere; e di poeti per importanti e solenni missioni: si valse anche l'Imperatore Federico II. La mattina del 6 ottobre 1306, prima della messa, Dante, munito della procura dei Malaspina, in loro nome discuteva con vo di Luni, nel palazzo di Castelnuovo, sui fianchi di Monte Bastione, e firmava, nel nome del marchese di Fosdinovo, un trattato di pace per metter fine tra quei possidenti signori e i loro vassalli alle dispute, e alle scorribande, e ai saccheggi ed ai ratti che assai di frequente si verificavano nei rispettivi territori. E alla firma del trattato seguiva, sulla piazza di Calcaudola, al cospetto del popolo, il bacio della pace tra l'Alghieri e il rappresentante della Chiesa.

Quanto tempo Dante rimanesse ospite dei Malaspina a Fosdinovo, con precisione non sappiamo; ma della sua dimora tra le mura del castello è rimasto vivo il ricordo nella stanzetta che da secoli viene

denominata e mostrata al visitatore come «La camera di Dante».

Troppo lunghi ci porterebbe una cronistoria degli avvenimenti che ebbero per teatro il castello di Fosdinovo nei secoli che seguirono. Ricorderò soltanto una tragedia familiare che nel 1671 arrossò di sangue il romantico maniero. Una ferocce inimicizia era scoppiata tra i due fratelli Ippolito e Ferdinando dei marchesi Malaspina. Si susseguirono che entrambi avessero ucciso il fratello Pasquale per succederegli nel feudo; e l'un fratello era entrato in sospetto dell'altro. Pure poi che Ippolito denunciasse Ferdinando di veneficio presso l'Imperatore e che perciò questi avesse a lui tolto l'investitura sul feudo di Gragnola. Spinto dall'ambizione e dalla vendetta, Ferdinando venne allora con trenta bravi a Fosdinovo, entrò nascosamente nella rocca, di buon'ora, e coi suoi sgherri s'appiattò presso una finestra ad attendere il passaggio del fratello che era solito ogni mattina recarsi alla chiesa di S. Remigio. Al suo passaggio, gli furono sparate contro otto archibugiate, e Ippolito cadde morto. Subito il fratello si affacciò allo spalto e comandò a quei del castello di gridare: «Viva il marchese Ferdinando!». Ma un genovese al soldo di Ippolito gli sparò contro dalla strada un'archibugiata colpendolo alla testa. Ferdinando cadde riverso, agonizzante, e i suoi bravi gli presero il denaro ed i gioielli e si diedero alla fuga. La vedova del marchese Ippolito, Cristina Malaspina, una volta scoperti il cadavere di Ferdinando, inalberò sulla rocca lo stendardo imperiale.

Questa è l'ultima vicenda che si riallaccia per i foschi colori a tutto il lontano passato del castello feudale dei monti di Luni. Di poi, soltanto nel volto delle sue mura secolari Fosdinovo ha conservato i segni della sua fosca potenza. Il vento dei tempi nuovi, venendo di Francia, dopo l'89, ha sfiorato le sue torri che rinserrano in formidabile modo l'edificio secolare e sembra lo sorreggano come poderose colonne; ma non ne ha turbata la quiete solenne. Occuparono, e vero, nel 1796, i francesi Fosdinovo, ed Azollino Malaspina, abate e letterato, non sappiamo con quanta convinzione e sincerità, prestò giuramento di fedeltà alla nascente repubblica di olt'Alpe e rinunciò a qualunque diritto di feudatario; ma l'albero della Libertà piantato nel cortile del castello malaspiniato non diffuse a lungo una larga e fresca ombra nella reggia di Spinetta I, perché, meno di tre anni dopo, l'Austria prendeva possesso di Fosdinovo e ripristinava ne' suoi titoli e diritti l'antico marchese Malaspina, e finalmente l'Italia, divenuta una, riconcesse dopo il '60 alla stessa famiglia il possesso dello storico monumento.

MARIO CORSI.



(Xilografia di Pino Stampini).

# Una serie di valvole ETA

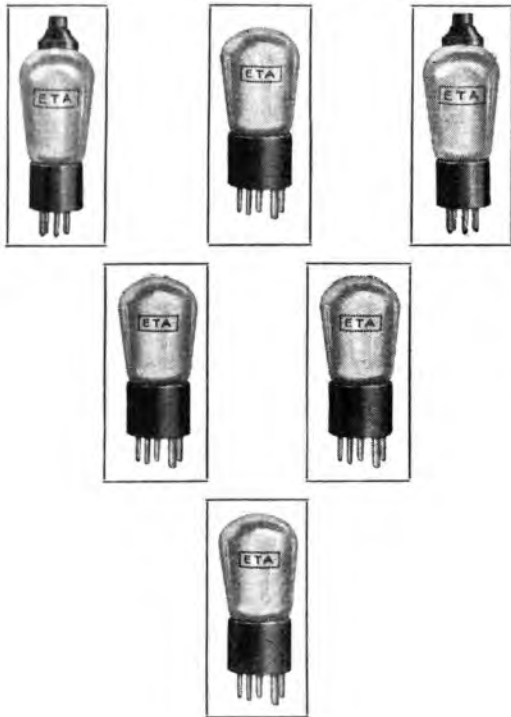

conferirà al vostro apparecchio di qualunque tipo esso sia - la **primitiva potenza, selettività e sensibilità**, congiunte alla più prodigiosa **purezza e fedeltà di riproduzione.**

Depositaria e Rappresentante  
esclusiva per l'Italia e Colonie:

Società Italiana per Radio-Audizione Circolare

*Sirac*

MILANO - Piazza L. V. Bertarelli, 4

NAPOLI - Via G. Verdi, 18.

Negozi di vendita - MILANO, Corso Italia, 6 - Tel. 83-655

Ecco il  
"marchio di fabbrica,"



di tutti gli apparecchi

"dalla Voce d'oro,"

della

## ATWATER KENT RADIO

la **Casa Americana** di fama mondiale.

Tutti i tipi "Supereterodina,"  
a circuito specialissimo

### a 7 valvole

(Mod. Midget 90 - consolle-radiofonografo)

### a 8 valvole

(Mod. 86 - 86 F - consolle-radiofonografo)

### a 10 valvole

(Mod. 89 P - consolle-radiofonografo)

(Mod. 99 P - consolle-radiofonografo munito  
di indicatore luminoso di sintonia al neon)

Concessionaria esclusiva per l'Italia e Colonie:

*Sirac*

Piazza L. V. Bertarelli, 4  
MILANO

Via Giuseppe Verdi, 18  
NAPOLI

Negozi di vendita: Corso Italia, 6 -- MILANO

# ROMA MUSSOLINIANA

I più grandi spiriti d'ogni tempo hanno definito Roma la sola città comune e universale, la scuola di perfezionamento di tutto il mondo, la patria dell'anima. Jules Michelet aveva soggiunto essere destino di Roma quello di conquistare i suoi conquistatori. E il Duce: «Sin dai giorni della mia lontana giovinezza Roma era immensa nel mio spirito che si affacciava alla vita, e dell'amore di Roma ho sentito tutte le nostalgie...».

Da quel discorso iniziale ogni anno, nella ricorrenza del Natale dell'Urbe e in quella della Marcia fascista, si inaugurano lavori di scavo, d'isolamento, di nuove costruzioni sorgenti ad anello attorno all'antica città.

Bisognava incominciare dal Campidoglio; isolarne il colle segnato dal genio di Michelangelo, scoprirne la viva roccia sulla quale si fortificarono i Sabinii, e di contro a loro sul Palatino i Latini, e di là dal Tevere sul Gianicolo gli Etruschi. In nessun sito poteva rifiorire il senso propagatore di romanità meglio che su questo colle «di tutto il mondo l'altezza e l'orgoglio», prima pietra miliare della strada che si è propagata nei millenni e che aspetta di vedere nuovi programmi.

In pari tempo il Regime iniziava le imprese archeologiche con la liberazione dei Fori imperiali.

Caduta la cortina plebea di tetti e terrazze, coniglioli e fumaioi, inciso il suolo per carpirne i nascosti segreti, apparivano a un tratto le ridenti arcate del palazzotto quattrocentesco del Priorato di Rodi; emergeva l'essenza maestosa del Mercato di Trajano, del Foro di Trajano. Più oltre il Foro di Augusto si congiungeva con quello di Nerva, ricercando l'antica unità delle pietre e degli spiriti.

Presso la superba colonna che narra al sole le gesta guerresche e le vittorie di Trajano sui Daci, l'emblema di travertino e di colto, che fu il centro commerciale dell'antica Roma, è tutto rimesso in luce; la sezione inferiore che era interrata; quella superiore, che era sovrachiala da costruzioni castellane, Foro e Mercato testimoniano la grandezza dell'*optimus princeps* Ulpio Trajano; il Foro, che aveva suscitato l'ammirazione dell'imperatore Costanzo il quale fastidio di sovranità politica e militare; il Mercato monumento unico dell'antichità classica, quadro della grandiosa e tumultuante vita della metropoli imperiale.

A tali edifici, ricchi di marmi e di composta magnificenza, creati per la solennità delle cerimonie religiose e il silenzio degli studi da una parte e il clamoroso avvicinarsi delle botteghe nei diversi piani traianest dall'altra, avevano sovrapposto le loro fiere e domore i Caetani e i Savelli, il Colonna e i Conti. Mentre la Torre delle Milizie dominava, sovrastando dall'alto, alla felice continuità traeva medioevale, umanistica. Oggi il piccolo demolitore ha rivelato per oltre un terzo di chilometro lo spettacolo al cui compimento è legato il nome di Corrado Ricci.

Dal colle Capitolino, risanato, gli occhi si posano sul Teatro di Marcello, interamente liberato anch'esso e vivo, in ogni parte, della sua impeccabile architettura. Di là incomincia la nuova strada, la quale conduce al Lido ostiense. La vetusta e gloriosa diaconia di San Nicola in Carcere, costruita su tre piccoli templi antichi, è stata liberata dalle casette che le si attruppavano addosso.

Con opere di consolidamento si provvede ora alla riparazione della crisi statica del Pantheon. Il Mitreo delle Terme di Caracalla è tutto restaurato.

La zona monumentale del Largo Argentina ha sostituito, per le imponenti opere di scavo, i poveri avanzi di colonne di tufo incorporate nei tazzi muri d'un cortile presso la piazzetta di San Nicola ai Cesariani. Sono usciti emersi quattro santuari dell'età repubblicana, dedicati a Numi misteriosi, i quali compongono anch'oggi un insieme omogeneo di tufo e travertino.

Insieme alla sistemazione di via Tor di Specchi è venuta quella di piazza di Bocca della Verità. Purificata l'area e tolti di mezzo i ruderi di alcuni graniti, ecco un'altra rivedazione di classiche vestigia. Qui dove è tradizione che venissero esposti Romolo e Remo, e dove Tacito narra che il fondatore dell'Urbe tracciava il sole della Roma quadrata, sino alle pendici dell'Avventino s'è creato un fondale meraviglioso. Vi campeggiamo, tra pini e lecci, il Tempio della Fortuna Virile, che è il più antico dei monumenti conservati per intero; il tempio rotondo della Dea Matuta, già inteso di Vesta; l'arco di Gian Quadrifronte, che è l'unico rimasto della zona adibita alla gente d'affari e ai mercanti. Presso alle costruzioni classiche le chiese

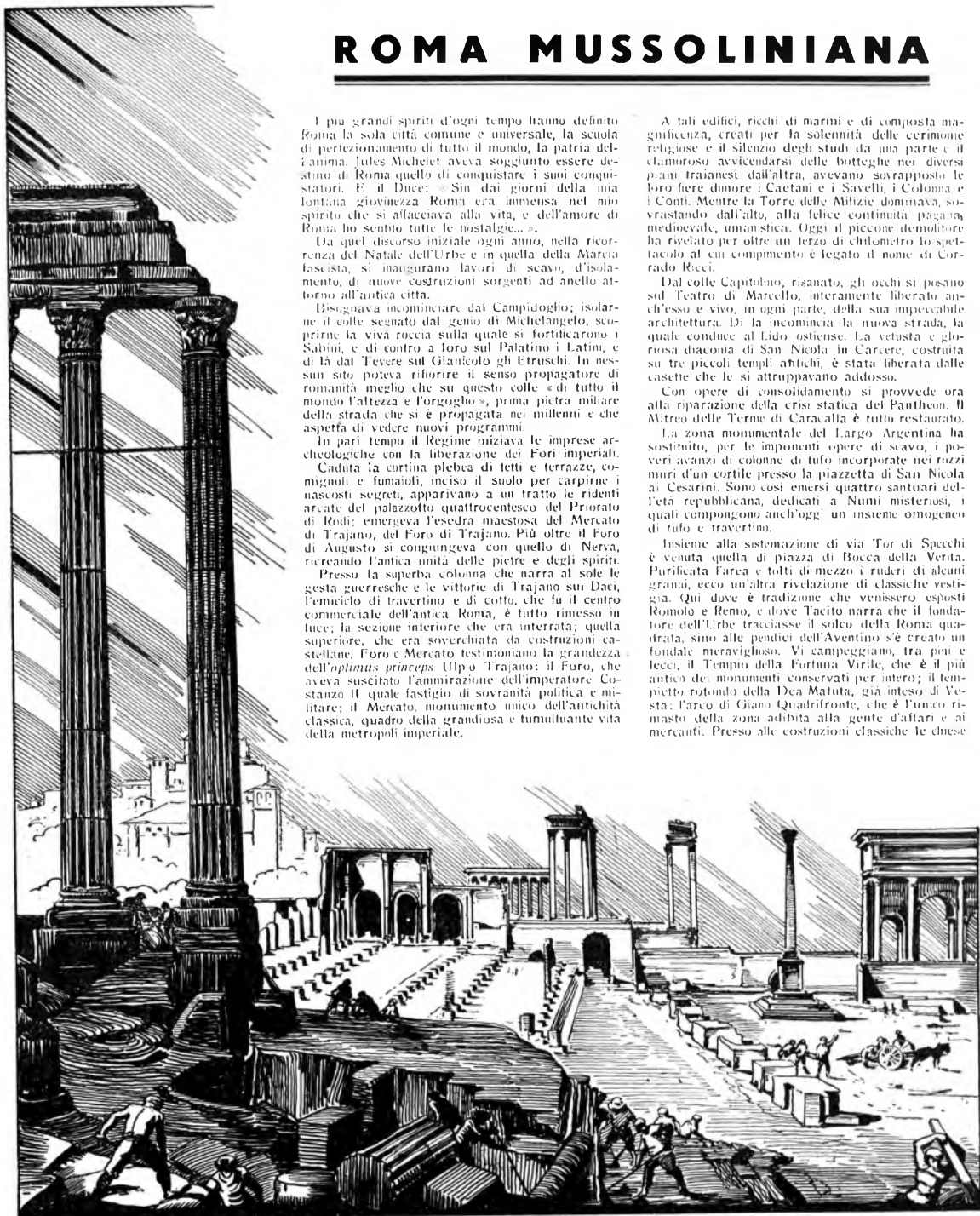

# IL LIBRETTO DEL «BALLO IN MASCHERA»

e i conventi che occupano la valle Murcia, piazza Bocca della Verità, la strada aventinense e il colle occupato dai Cavalieri di Malta.

L'idealità romana rivive nella sistemazione del sepolcro degli Scipioni. Il Mausoleo della gente Giulia, fondatrice dell'Impero, è oggetto di providenze liberatrici. Al Circo Massimo si sono messe in luce le prime ossature delle gradinate, e i lavori di scavo proseguiranno.

Riaperto ai romani, tra piante e fiori, il colle Oppio, è stata incisa una strada nuova e comoda sulla pendice del Celio, che declina verso la valle di San Sisto. Al posto dell'antica, tortuosa via della Navicella si è creata una grande strada, dalla quale si scorgono la Passeggiata Archeologica e il giardino fantastico di Villa Celimontana. Sul fianco della via Nemorena, oltre piazza Verbanò, è stato imposto un parco intitolato al nome del poeta Virgilio.

Sui sette colli, edifici scolastici, case economiche, collettori, il provido Ospedale del Littorio, il modernissimo Aeroporto del Littorio, cioè le affermazioni concrete della volontà mussoliniana. La quale, al gusto delle scoperte e delle ricostruzioni, sovrappone le tracce vigorose e sanguigne della razza che prosegue il suo cammino e obbedisce al suo destino.

Dal tempo dei grandi pontefici del Cinque e del Seicento Roma non aveva mai più visto tanto amore per le antiche reliquie e tanta fede per la vita moderna. Un nuovo e imponente piano regolatore sembra concludere l'ammunimento scaturito da questo culto esemplare di Roma dall'epoca di Sisto V un programma urbanistico così imponente non era più stato intuito e ravvisato nei mezzi e nei fini. Le grandiose sistemazioni monumentali, l'ampliamento periferico, la ricca rete stradale, le providenze estetiche ed igieniche promettono trasformazioni e sviluppi alla capitale, che il Duce prevede abitata da due milioni d'abitanti.

La via del mare si profonde fino ad Ostia, a continuazione e a consacrazione della faticosa opera di bonifica condotta dai romagnoli in quelle paludi. Oggi il Lido di Roma e il nuovissimo Lungomare Duilio, che nobilita e ingrandisce il quartiere marittimo dell'Urbe, spingendolo con dritto ardimento fino alla pineta di Castel Fusano, prepara un magnifico sviluppo alla zona ostiense.

Molto ha avuto Roma dal Duce in questi primi dieci anni del suo governo; molto attende da lui. E l'attesa è certezza.

FRANCESCO SAPORI.

Il pubblico che assiste col più vivo diletto alle rappresentazioni del *Ballo in maschera*, l'opera che fu detta giustamente l'«esemplare più perfetto del melodramma verdiano, non pensa di certo alle travagliate vicende subite dal suo libretto prima di raggiungere il suo assetto definitivo e alle lotte anche angosciose che Giuseppe Verdi dovette affrontare per il varo della sua opera, ostacolato dai rigori della censura che dell'approvazione del libretto non voleva assolutamente sapere. Non sa, per esempio, il buon pubblico, tra le tante, che secondo la censura, Amelia, la casta sposa di Renato, non doveva essere in moglie del più fido amico di Riccardo, ma semplicemente sua sorella; che Oscar, il birichino e bel paggetto che è, senza dubbio, una delle creazioni musicali più originali di Verdi, avrebbe dovuto essere un qualunque ufficiale d'ordinanza del Principe, con tanto di baffetti e con la spada al fianco; che di ballo non avrebbe dovuto assolutamente parlarsi e né di maschere, né di estrazioni a sorte sulla scena di chi avrebbe attentato alla vita del... tiranno. Persino il travestimento di Riccardo quando si reca da Ulrica aveva fatto salire in mosca al naso della censura, la quale aveva ordinato che anziché da marinaro, lo scettico Riccardo avrebbe dovuto andarsi vestito da cacciatore. Il perché? Vattelapesca.

Nel 1856 Giuseppe Verdi si disprezzava nella rivista affannosa di un soggetto. Abbandonata o per lo meno rimandata l'elaborazione del *Re Lear*, il Maestro si struggeva nel desiderio di dedicare il suo estro musicale a un soggetto quieto, semplice e tenero. Un qualcosa — scriveva da Busseto al Somma — che rassomigliasse alla *Luisa* o alla *Sonambula*. Ma tutti gli argomenti che gli venivano profferiti non trovavano il suo gradimento. Frattanto, l'ora di mantenere i suoi impegni col *San Carlo* di Napoli, per la cui stagione carnevalesca s'era obbligato di scrivere un'opera nuova, si avvicinava. «Sono nella desolazione», scrive il Maestro al Torelli. «Non riesco a trovare un soggetto che vada». Per un po' l'attenzione di Verdi si fermò sulla trama d'un certo dramma spagnolo dal titolo: *Il Tesoriero del Re Don Pedro*. Ma nonostante la speciale simpatia che il Maestro dimostrò sempre per gli argomenti spagnoli — pensate all'*Ernani*, alla *Forza del destino*, al *Troiatore*, al *Don Carlos* — del Tesoriero in parola non se ne fece nulla e... le ricerche ritornarono in alto mare.

Finalmente, il Somma propose al Maestro la lettura di un dramma di Eugenio Scribe dal titolo:  *Gustavo III di Svezia*. Il dramma non accentratò che a metà il Maestro.



In tutti i modi, disse al Somma di iniziare la trasformazione in libretto. Siamo al novembre del 1857. Prima dell'ultimo giorno dello stesso mese i tre atti del libretto hanno già raggiunto il Maestro a Busseto. Giuseppe Verdi non domanda di meglio che di lavorare. E l'opera è iniziata. Man mano che s'inoltra nel suo lavoro il Maestro sente prendersi dal soggetto che ora lo appaga completamente. La corrispondenza col suo librettista s'intensifica. Oggi è una scena da mutarsi, domani un verso o più versi da sacrificarsi o una strofa da aggiungersi.

Alla fine di dicembre l'opera è compiuta. Il titolo originario sarà mutato in quello di: *Una vendetta in domino*. Verdi scrive all'impressario del *San Carlo*, l'Alberty, designando, in forza delle clausole contrattuali, i cantanti che egli aveva scelto per l'interpretazione della sua opera. L'Alberty non risponde e il Maestro lascia la sua Busseto e si reca a Napoli. A Napoli scoppia la bomba. A proposito, proprio in quei giorni e precisamente il 13 gennaio n'era scoppiata un'altra a Parigi e non meloforica: la bomba lanciata da Felice Orsini contro la vettura di Napoleone. Rimasto fortunatamente illeso. Avvenimento questo che non era fatto apposta per fare modificare o migliorare i divisamenti della censura che non solo non aveva approvato il libretto, ma lo aveva recisamente respinto. Ciò che l'Alberty s'era ben guardato di comunicare al Maestro per non distorglielo dal lavoro.

Si cerca da parte dell'Impresa di correre ai ripari e il R. Governo, che è in vena di liberalità, dà ordine ai suoi impiegati di rimaneggiare il libretto. Un saggio di questo rimaneggiamento lo abbiamo già dato. Ma le scemenze e le incongruenze non si formarono naturalmente a quelle fuggelvolmente elencate su le. L'opera avrebbe dovuto intitolarsi: *Adelia degli Adenari*, e l'azione, contro tutte le intenzionalità del lavoro, svolgersi la bagatella di cinque secoli addietro. Verdi dichiara di ritirare il suo spartito. Il Presidente del Regi teatri domanda che il Maestro venga tradotto in giudizio per essere condannato alla rifusione dei danni e che si proceda frattanto al suo arresto personale.

Ma i napoletani sono col Maestro. Per le vie s'inscenano dimostrazioni ostili al Governo e il Re che, sia detto tra parentesi, aveva delle debolezze per Giuseppe Verdi, consente che questi si sciolga dall'impegno e lo lascia partire.

Nel frattempo, Ricordi, a Milano, informato di ciò che avveniva a Napoli, propone al Maestro di far rappresentare l'opera alla Scala. Ma Verdi aveva già rivolto il pensiero a Roma dove il soggetto non avrebbe potuto provocare delle obiezioni, dato che la Compagnia Dondini vi andava rappresentando con successo il dramma originario dello Scribe in prosa. E ne scrive all'Jacovacci, il ben detto impresario dell'*Apollo*, l'ex bel teatro del Lungo

Tevere, vittima del piccone demolitore. All'Jacovacci la proposta sorride, ma il Cardinal governatore la pensa diversamente e il libretto è sottoposto ancora una volta agli strazi della tortura. Fra l'altro, dovrà modificarsi letteralmente la chiusa del melodramma. Se è permesso uccidere un Re sulla scena in un dramma in prosa, di regicidi in un'opera in musica non se ne debbono vedere.

Giuseppe Verdi, che è di tutto informato per filo e per segno, non ne può più e sta per mandare a monte tutte le trattative.

«*Del Nabucco* in poi — scrive in quei giorni a Chiarina Maffei — non ho avuto più un momento di requie. Sono stanco, sianco, sianco». Ma ecco una lettera dell'Jacovacci al Maestro. «Come prevedeva, l'abile impresario era riuscito a vincere la partita. La censura pontificia avrebbe ritirato ogni suo velo solo che l'azione fosse portata in un qualunque paese del Nord d'America al tempo della dominazione inglese. La notizia riesce a calmare l'aspettazione di Verdi che prega subito il Somma di provvedere al rimaneggiamento del libretto nel senso voluto e a lavoro compiuto scrive al suo librettista che il dramma, con le modificazioni introdotte, anziché perdersi, ci aveva guadagnato. Ed è così che — attraverso tante metamorfosi — Gustavo III divenne il Conte Riccardo di Norwich, governatore di Boston.

L'opera col titolo di *Un ballo in maschera* andò in scena all'*Apollo* di Roma la sera del 17 febbraio del 1858 e riportò un successo entusiastico al grido di *Viva Verdi!* Successo che, a dir vero, non fu condiviso dai pareri della critica romana che si manifestò più che ostile. Anche l'*Aida* doveva esser giudicata più tardi al suo primo apparire in Italia, dopo il successo del Cairo, priva di melodia, e colpita di mal... wagneriano!

Tornando alla prima del *Ballo in maschera*, pare che pochi degli interpreti fossero all'altezza del capolavoro. Le tre donne — *Amelia*, *Ulrica* e *Oscar* — quasi insufficienti. Ma la bellezza dell'opera s'impose su tutto e il successo fu così grande che *Il ballo in maschera* fu ripreso nelle due stagioni successive.

Fra la critica e il pubblico aveva dunque ragione quest'ultimo, giacché anche oggi, dopo qualche anno, l'opera è più viva che mai nel cuore e nell'ammirazione delle folle.

NINO ALBERTI.





# L'ADUNATA DEI RADIONIPOTI

Adunata, adunata! Per la quinta volta, *Nonno Radio*, il ben noto compilatore ed estensore del *Giornalino Parlato del Fanciullo* che si trasmette ogni giorno, alle ore 17 (esclusi il sabato e la domenica) dalla Stazione dell'Ear di Roma, chiama a raccolta i suoi numerosissimi Radionipoti per la tradizionale riunione con cui ogni anno, in ottobre, s'inaugura il nuovo anno scolastico e si celebra la grande data della Rivoluzione Fascista. Ogni anno, il *Giornalino Parlato*, che ebbe inizio l'undici ottobre del 1926-IV si « diffonde » (è proprio il caso di usare questo verbo) sempre più e penetra nelle case e nelle famiglie. L'adunata annuale dei Radionipoti e dei componenti il Patronato del *Giornalino* avrà luogo domani, domenica 16 ottobre, alle ore 16 precise in una delle più vaste sale del nuovo palazzo dell'Ear in via Montello.

Ecco il programma delle simpaticissime riunioni:

- 1 - Saluto di *Nonno Radio* — Lettura delle adesioni — Voti e proposte di Radionipoti e di Patroni per il miglioramento del *Giornalino del Fanciullo*, affinché risponda sempre e meglio ai suoi scopi ricreativi ed educativi, secondo il motto della radio-Famiglia: « Perseverare e migliorare »
- 2 - Premiazione della « Gara della Promozione » dell'anno scolastico 1931-1932-X, ed apertura della gara per il nuovo anno scolastico dell'anno XI
- 3 - Trattenimento di danze e canti di fanciulli in costume: « Dal 700 all'800 » preparato e diretto dalla professoressa *Gianina Nicoletti Pupilli*.
- 4 - « Dulcis in fundo »

— Potranno intervenire al convegno tutti i componenti le radio-Famiglie della « Nipoteria » e del « Patronato » del *Giornalino del Fanciullo*, presentando le tessere.

— Le iscrizioni alla « Gara della Promozione » che si sono chiuse alle ore 18 del 10 ottobre 1932-X vengono regolate dalle norme ripetutamente trasmesse e pubblicate sul *Radiocorriere* del 6-13 agosto u. s. Il Convegno è nazionale e si avvantaggia delle riduzioni ferroviarie accordate per Roma in occasione delle manifestazioni del « Decennale della Rivoluzione Fascista ». Quanti non potranno intervenire non manchino dal fare pervenire la propria adesione scritta a *Nonno Radio* - via Montello - ROMA.



Una graziosa ascoltatrice di Radio-Trieste: Laura Nordio.



I belilla dell'istria fanno la cura del sole...



Caratteristiche manifestazioni della « Festa dell'uva »: uno spettacoloso carro baccico a Milano e una fiorente vendemmiatrice monferrina.



## IL VOLO DELL'AQUILOTTO

Sotto l'egida dell'ala materna, l'aquilotto inizia i suoi primi voli, mirando alle altitudini dove unica può spaziare la sua possente famiglia.

### Il **Crosley Baby**

*Il superlativo 5 valvole continua la sua ascesa per la sua indiscutibile superiorità.*



**Lire 1260**

Tasse comprese esclusa l'abbonamento alle radioaudizioni

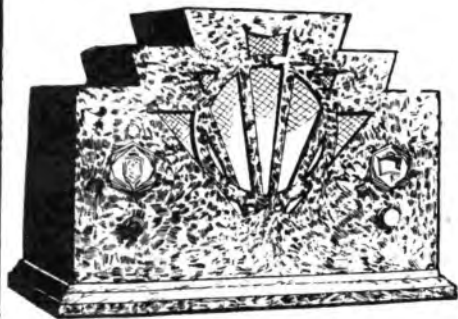

**RADIO CROSLY ITALIANA VIGNATI MENOTTI**  
LAVENO - Viale Forro, 1

# SUSURRI DELL'ETERE

Poiché più d'una volta i cortesi lettori dei «Susurri» hanno voluto seguirmi, e talora accompagnarli con gradita collaborazione d'idee e, magari, di non meno utili critiche nel campo dell'estetica radiofonica, ritorno oggi su un tema trattato recentemente: la musica radiogenica.

Mi vi conduce un lettore romano, Witold Loyatelli, che dei problemi riferendosi a quest'arte novissima è fervido ed appassionato cultore, richiamando la mia attenzione al dibattito che si svolge su alcuni giornali politici e letterari francesi. (Ahimè, da noi, nell'anno X, si trovano ancora quotidiani che, lungi dal discuterne le manifestazioni, dall'illustrarne i successi, non pubblicano nemmeno i programmi giornalieri della nostra radiofonia, meraviglioso strumento di propaganda nazionale).

Ma torniamo a quel dibattito: il quale, a dire breve, tende a dimostrare l'opportunità di cercare la vera musica radiogenica non già in una adeguazione strumentistica della musica ordinaria alle esigenze tecniche ed alle condizioni acustiche della radiotrasmissione, ma in una orchestrazione nuova che consisterebbe nell'elencare a valori musicali ed armonici i rumori più diversi. Si tratterebbe, insomma, di sfuggire alla monotonia del risaputo e di evitare la concorrenza con la musica comune.

«Di pari passo all'evoluzione dell'orchestra (scrive uno dei sostenitori della novella teoria), una formula inedita è nata. Esiste un'arte dei rumori come, prima, esisteva un'arte dei suoni. Sta ad uguale distanza dal frastuono e dalla musica. Arriverà il giorno in cui ci verrà fatto d'ascoltare sinfonie costruite dal compositore raggruppendo armonie naturali, rumori d'officine, accenti umani, invece di ottoni, legni ed archi. Sarà una orchestrazione illimitata». Naturalmente, la base tecnica di questa orchestrazione dovrà essere una numerosa serie di dischi fonografici che avranno registrate le più diverse varietà di rumori: il compositore se ne servirà, secondo meglio gli aggradi, raggruppandoli per successione o per masse, sia per produrre un sentimento, sia per produrre un effetto puramente uditivo.

La teoria è interessante per quanti sono gli amatori che intrinsecano le possibilità avvenire della radio e, apprezzandone la

essenza estetica rivoluzionaria, ne valutano simpaticamente la portata. Gli altri, i radiofili dal gusto tradizionalista, aggrotteranno le ciglia, pur consolandosi nel convincimento che si tratta per ora di una di quelle «esplorazioni nel futuro» destinate a non turbare i tranquilli piaceri di chi sta contento alle realtà, già bellissime, della radioaudizione odierna: fatta di musiche e non di rumori.

Eppure, una esplorazione... nel passato avverte che questa teoria d'avanguardia, affermata con tanto fervore dagli scrittori francesi cui mi riferisco, non è poi né originalissima, né francese. Già da prima della guerra, la «musica dei rumori» venne tenuta a battesimo in un romanzato manifesto dal futurista Russolo, che la fece poi conoscere ai pubblici italiani in una serie di movimentati ed allegri concerti, mercè uno strumento orchestrale speciale, da lui chiamato *l'intonarumori*: bizzarra combinazione meccanica ed acustica, che pareva associare nei suoi complicati ingranaggi un macchinario da caffè arrugginito ed una vecchia tromba d'automobile affetta da catturo cronico... Quante fischiate, quante risate allora salutarono l'apparire nelle sale e sulle scene del bravo Russolo, dall'aria assorta e tranquilla in mezzo alla tempesta scatenata,

intento a manovrare la sua macchina strana!

Facciamo ammenda, chiediamogli perdono, rendiamogli onore. È stato un precursore incompresso e combattuto. La radio, che ora rimette in discussione fra gli studiosi e i critici, fra i cultori d'estetica e i tecnici, la sua teoria della musicalità dei rumori, è arrivata troppo tardi per lui! Ma il principio venne trovato da lui, il primo esperimento per tradurlo in pratica venne realizzato da lui. Non sarebbe onesto fuggire di dimenticarsene, nell'atto di rendere conto ai lettori del *Radiocorriere* di una ripresa straniera delle sue ricerche audacemente rinnovatrici, sebbene la ripresa avvenga in tempi meno ostili e nel solo particolarmente favorevole della più sorprendente invenzione moderna.

Chiusa dunque che in occasione del prossimo Festival musicale di Venezia, ripetendosi il concorso di musica radiogenica, qualche innovatore d'ingegno e di coraggio non si misuri ad una «sinfonia di rumori» recando in atto la rivoluzione estetica che è nell'aria? In un mondo dove l'atmosfera celeste ha cessato di rappresentare il simbolo dell'irraggiungibile, poiché le sue strade sono continuamente percorse da macchine e da uomini volanti, la «musica dell'etere», divenuta una forma

estetica normale, legittimamente si volge alla ricerca di una sua propria personalità che la distingua dalla musica che chiameremo «terrena». Io non credo che, secondo pensa il Valéry, si avvicini il giorno nel quale gli uomini non si sentiranno più legati al passato da nessuna abitudine intellettuale e che il fatto nuovo tenda a prendere tutta l'importanza che la tradizione e il fatto storico possedevano finora... Ma qui il fatto nuovo, che è la radiofonia, appare sì grande e sì complesso che ancora forse ci sfugge il più e il meglio delle sue risorse. Cosicché la curiosità e l'ansia e il tormento delle investigazioni e degli assaggi hanno, da essere incoraggiati: anche le investigazioni e gli assaggi che vanno tentando di conquistare o di armonizzare l'ancora selvaggia zona acustica dei rumori della natura e della civiltà.

Non mi piace entrar nel trascendente né allacciarmi la giarrea del profeta: ma sarebbe altrettanto stolto, oggi, che, al dire di un grande poeta, il favoloso si trova in commercio, tentati di tarpare il volo ad un'arte che già nei suoi primi balletti puerili rivela qualità meravigliose.

Sempre si è avvertito nei secoli che a una rivoluzione nei costumi corrisponde una rivoluzione nelle arti: la meccanizzazione della vita, carattere specifico attraversato dalla presente umanità, ha introdotto fatalmente molti fattori meccanici anche nell'arte: di tali fattori la radiofonia è il più importante ed insieme il più meraviglioso. Le forze della natura che essa ha per la prima volta conquistate e donate, fendone materia plastica d'arte, come potrebbero venire costrette e limitate negli schemi, nei ritmi e nei confini segnati e comandati dalle vecchie esperienze estetiche?

La domanda non richiede risposta, che già contiene le ragioni dei più audaci pronostici... Ma questo ragionare (ragionare nel futuro) non deve allargare i devoti alla musica intesa secondo le formule tradizionali: che anzi il passato insegna come essa si rinnova e si arricchisce ogni qualvolta una scoperta, sia pure meccanica, promuove l'occasione e il desiderio di rinvenire e di sperimentare nuove fonti d'ispirazione e di creazione melodica.

G. SOMMI PICENARDI

## L'AVVENTURA DEL GRILLO

Tutto pieno d'orgoglio perché s'era comprato l'apparecchio, il grillo uscì a passeggio nel trifoglio mentre un sole sollecito calava lentamente della solita parte di ponente.

Penso a sore grilla che l'attendeva ai piedi d'un fratello in vista del cancello della paterna villa, e si diceva: è certo che quando le dirà dell'apparecchio, verrà nel catapecchio per via del concerto.

Infatti dopo un bacio e un pizzicotto, la grilla venne dietro a quel grillotto. Già scolorando in viso eran giunti vicino al paradiso, quand'una tarantella s'odi che poi concluse, e dietro quella un clangor si levò. Li fra il trifoglio,

li fra il grano, i papaveri, le viole, i fardalini e il loglio, grilli, vau, leccerote e bestiale, in crocchio, in gruppo, in coorte, applaudivano forte.

— Vile — disse la grilla acre e

l'assommata:

— questo è un tranello, un trucco, vile, m'hai compromessa. — E mentre il grillarello restava là di stucco, fuggì la dolce grilla, fuggì verso il cancello della paterna villa.

Così piangendo, solo e sconcolato rientrò quel grillo dentro al

[catapecchio, che per amore — ahimè — s'era di chiuder l'apparecchio. [scordato

GINO PERUCCA.

## RADIO E FONOGRAFO TRA LA PIÙ BELLA MUSICA INCISA

L'avvenimento musicale più interessante di questo principio d'ottobre milanese è stato — almeno fino al momento in cui scrivo — il concerto di Tito Schipa nel salone del R. Conservatorio Giuseppe Verdi: concerto che, manco a dirsi, s'è risolto in un nuovo clamoroso trionfo per questo nostro tenore.

Della Schipa, appunto, la « Voce del Padrone » ha pubblicato ora due nuove perfette incisioni: quelle di due soavissime « arie » fra le più note e celebrate dall'antico repertorio: *Sento nel cor* di Alessandro Scarlatti e *Che farò senza Euridice?* dall'« Orfeo » di Cristoforo Gluck. Occorre ritenere ancora una volta le lodi di queste due vaghissime musiche? In questa davvero eccezionale esecuzione, esse risplendono di tutta la loro pura bellezza; rudirle, si stupidamente mimate, è un godimento intenso. Un grande artista può, se vuole, ridar giovinezza a un capolavoro, come nel caso in parola, e può, anche, riparare — almeno in parte — all'incusato oblio degli uomini. Così ha fatto or ora lo Schipa, ripresentando all'ammirazione del pubblico milanese la dolce e accurata melodia del *Lamento* di Federico da « L'Arlesiana » di Francesco Cilè, musicista assai più nobile che fortunato, e quell'amabile canzone napoletana *A vucchella* di Francesco Paolo Tosti, che è tanto piena di grazia e che pure sembrerebbe condannata a rimaner sommersa sotto la mole dell'altra più celebrata produzione dello stesso autore. Anche questi due pezzi sono stati incisi dallo Schipa per la grande Casa fonografica alla quale egli ha concesso la propria esclusiva; e figurano in due dischi di alto pregio, completati rispettivamente da quella ispirata *Prece* da lui stesso composta (è noto che lo Schipa è pure compositore di meriti non comuni) e da un'altra celebre « aria » antica: la *Nina* di Pergolesi. Qui pure l'arte dell'esecutore si dimostra squisitissima; e la tecnica dell'incisione, limpida e soante, ne conserva i pregi e conferisce a essa una mirabile parvenza di umanità.

Questa polita sonorità dell'incisione, prodotto di una modulazione accuratissima la quale consente una notevole abbondanza di volume senza che per ciò abbia a scapitare la purezza della musicalità, va senza dubbio noverata fra i pregi principali dei dischi della « Voce del Padrone ». Evidentissima appare in quello — esso pure pubblicato or ora — riproduzione l'ouverture della *Sposa venduta* di Federico Smetana, nell'esecuzione dell'orchestra del Teatro d'Opera di Berlino. Si tratta di una pagina musicale notissima in Italia, grazie sopra tutto alle frequenti trasmissioni che ne fa la radio, la quale così ancora una volta si dimostra validissimo veicolo di cultura artistica; sappiamo dunque tutti ch'essa si apre con un vivacissimo « fugato », nell'esecuzione del quale i singoli direttori d'orchestra sogliono sbizzarrirsi a seconda del loro gusto personale.

Quella, assai briosa e concitata, che qui ce ne dà il maestro Schmalstich, può — a mio modesto avviso — essere discussa dal punto di vista dell'interpretazione, che non pecca certo di scarsa originalità; ma, quanto al risultato fonografico, è sorprendente per la nitidezza, la fusione e l'omogeneità dell'impatto

dischi sonanti, pittoreschi e indovinati, che meritano d'esser considerati fra i migliori del genere. Lo stesso può dirsi di altre danze moderne, come *Lieber Mond, ich such' ein Engelen*, tango di Weiss; *Io ho tale un presentimento*, tango di Joachim; *Mama, yo quiero un novio*, tango di Collazo, e *Donne, voi mi*

e per la composita eleganza della sua espressione. È diverso dagli altri, ed è — pur con le sue ineguali mende — migliore di tanti altri. In ciò sta il segreto del suo successo; che è largo, e che non potrà non rinnovarsi anche per queste sue più recenti fatiche.

Ed ecco — *delicis in fundo* — un attore che conosce tutte le gioie della popolarità: Ettore Petrolini. Egli, in unione con elementi della sua Compagnia, ha inciso per la « Voce del Padrone » alcune scene folkloristiche come *Er circoletto* e *Solla ar portone*, e alcune canzoni romanesche come *Nun me ne scordo mai* e *Tanto pe' cantà*. Non tenterò l'elogio del divo. Petrolini e... Petrolini, così come tutti lo conosciamo; e bisogna prenderlo in blocco. Il fatto è ch'egli, se recita in un teatro, spopola; e se incide un disco, questo va a ruba. E, allora, ha ragione lui.

\*\*\*

Ho avuto or ora occasione di udire — alquanto in ritardo — alcuni dischi di canzoni pubblicati dalla « Brunswick » nei mesi scorsi: *La bella Ruchera* di Ramo-Mignone, *Sci tu, Margot?* e *Floratoria*, entrambe di Galdieri-Staffelli, e *Apri il tuo tron*, *Chiquita* di Marius-Chiappo, tutte cantate dal tenore Anacleto Rossi; nonché *L'ombra scita* di Cherubini-Stocchetti e una nuova edizione di *J'ai deux amours*, l'una e l'altra eseguite dal soprano Ada Neri, che, specialmente nella seconda, ha superato sè stessa, si da poter senza timore affrontare il confronto con la famosa esecuzione della Baker. Mette conto di segnalare questi dischi, non tanto perchè i loro interpreti si son fatti anche recentemente ammirare assai dagli ascoltatori delle trasmissioni delle stazioni del Gruppo Nord, quanto perchè ci dimostrano in modo irrefutabile a quale alto grado di evoluzione artistica sia giunta in Italia l'incisione fonografica della canzone. Qui si può dire ch'essa assurga a dignità d'arte: arte lieve, tenue, frivola fors'anche, ma ricca di decoro e vivificata da una tenace e appassionata ricerca del meglio. Stare, per dire che in questo caso l'esecuzione eleva e nobilita il componimento musicale in misura notevolissima; merito grande, che va riconosciuto per intero al maestro Raffaele Stocchetti, sotto la cui direzione alacre, esperta e incontentabile tali dischi di musica leggera vengono incisi e portati a un sempre più elevato livello.

La stessa Casa pubblica ora — nell'esecuzione del suddetto tenore Rossi — un denso gruppo di canzoni novissime: *Finestre*, *Rotaie* e *Ghibli* musicate da C. A. Bixio, *Montenegro* e *Pallida Mary*, musicate dallo Stocchetti, e *L'ultimo menestrello* musicata dal Rusconi: tutte su versi dell'inesauribile Cherubini. Altre ne taccio per amor di brevità. Anche questa piccola antologia canzonettistica riesce amabilissima.

CAMILLO BOSCIA.



Tenore Tito Schipa.

sumoro. Ecco dunque un disco che, prima ancora che bello, mi sembra tecnicamente interessante; come lo sono altri due, riproduttori motivi tratti da films sonori o da operette, e precisamente i tre fox-trot *Ancora una volta* di Gilbert Heymann (dal film « Il Congresso si diverte »), *Amore d'oro* di Benatzky (dall'operetta omonima), *Un po' d'amore* di Gilbert-Abraham (dal film « Due cuori felici » che con tanto successo si sta proiettando ora in Italia), e finalmente la rumba *Saluta il mio tesoro* sul Reno di Sphann-Engel. Nell'esecuzione di questi ballabili, le orchestre — che son quelle, rinomatissime, di Marek Weber e di Lewis Ruth — si sono abbandonate a briglia sciolta all'estro del momento; ne son venuti fuori dei

portate la felicità, valzer boston di Wilezysynski; ballabili, tutti quanti, che piacciono assai più dei loro titoli, grazie specialmente all'esecuzione colorita e spigliatissima dell'Orchestra Marek Weber.

Quanto alle novissime canzoni della « Voce del Padrone », basta accennare qui ad alcune delle ultime « creazioni » di Rodolfo De Angelis, autore-interprete: la czarda *L'ultima canzone*, la berceuse *Donna del sogno*, il tango *Le donne? Oh!* e la buffa e maliziosa *Canzone di Tartaglia*. Il De Angelis, come tutti sanno, è un cantore *sui generis*, parco e misurato, sobrio e circospetto; che non ostenta grandi risorse e non cerca d'imporsi di colpo; ma che piace, a lungo andare, per la sua gaiezza serena

# Polemiche per la trasmissione di una commedia di Maeterlinck

La sera del 26 settembre u. s. le stazioni di Milano, Torino, Genova, Trieste e Firenze trasmettevano la commedia in un atto di Maurizio Maeterlinck: I ciechi. A commento di tale trasmissione, i giornali di Genova, tutti i giornali di Genova, quali in parole e quali integralmente, pubblicavano, associandosi, la seguente lettera del segretario dell'Istituto Genovese dei Ciechi, signor V. Canale:

« Mi permetta nella mia qualità di segretario dell'Istituto dei Ciechi ed a nome degli stessi, di farle presente un atto che io qualificherei poco simpatico verso i nostri ricoverati non solo, ma verso tutti i ciechi italiani.

« Ieri sera per radio, veniva trasmessa una commedia che non saprei dire se fosse più stupida o indecente. Dico in confronto al contenuto della commedia stessa, che presentava i ciechi sotto un aspetto così miserabile che mi fa pensare che l'autore non debba essere anzitutto un italiano e, in secondo luogo, uno che non possieda neanche in minima parte quella dignità di uomo che insegna a rispettare la disgrazia, anche quando, per una forma di inferiorità psichica, non si comprende. La commedia non la riassumo: le cose indecenti non si ripelono; esprimo soltanto a nome di tutti i ciechi il profondo dolore che la Direzione della « Radio » abbia permessa la trasmissione. La quale in tutte le persone debbene ha suscitato un profondo disgusto che le parole non possono dire.

« Avviare chi soffre, mettere in ridicolo un'infermità al solo scopo di fare dello spirito ed illudersi di fare del nuovo in arte, è cosa delittuosa. Di questo non si è resa conto la Direzione dell'Eiar e protestiamo appunto contro di essa. Padronissimi gli idoli di scrivere; ma non si associno le Amministrazioni che vantano un principio sociale ed educativo.

« Contro le insinuazioni malvagie sia lo sforzo titanico dei nostri ciechi che hanno raggiunto quasi i veggenti nel largo cammino ascensionale del progresso; stanno i nostri Istituti di educazione che hanno dato al cieco la sicurezza di sé stesso e il mezzo di essere indipendente. Il cieco nulla ignora nella vita; il cieco oggi è padre di famiglia attivo e solerte; il cieco oggi ha figli che sono stati soldati al fronte, che sono baldi fascisti nei Fiasci di combattimento, e gli stessi ciechi sono avanguardisti. Oggi Genova, col suo Istituto presieduto dall'eroe bersagliere capitano Leone e con la Casa di Lavoro diretta dal valoroso Sama, entrambi ciechi di guerra, ha dato mezzo ai ciechi di trovare pane e lavoro senza ricorrere all'accattonaggio. Così non respingiamo all'ignolo autore così facciamoci notare all'Eiar che in questo caso ha mancato ai primi doveri di delicatezza e di umanità ».

Indubbiamente il Segretario dell'Istituto dei Ciechi di Genova non aveva sentita la commedia (nel qual caso non ne avrebbe ignorato il titolo ed il nome dell'autore), e la sua lettera doveva averla scritta dietro riferimenti inesatti. La Direzione Generale dell'Eiar ha così risposto in una lettera indirizzata ai direttori dei giornali genovesi:

« Nel suo pregiato Giornale del

30 settembre u. s. è comparsa una lettera del sig. V. Canale, segretario dell'Istituto dei Ciechi di Genova, nella quale viene qualificata come offensiva per i ciechi una commedia diffusa dalle stazioni radiofoniche di Milano, Torino, Genova, Trieste e Firenze la sera del 26 settembre u. s.

« In questa lettera, oltre ad una serie di apprezzamenti analogamente intonati, a dar credito ai quali bisognerebbe convenire che l'Eiar ha potuto mettere in berlina la infirmità di coloro ai quali invece è idealmente dedicata tutta quanta la sua attività artistica, è detto che la commedia incriminata « presentava i ciechi sotto un aspetto così miserabile da far pensare anzitutto che l'autore non debba essere italiano e in secondo luogo che non possieda quella dignità che insegna a rispettare l'altrui disgrazia ». Evidentemente l'autore della lettera ignora chi sia Maurizio Maeterlinck, il quale non è naturalmente italiano essendo quel notissimo poeta fiammingo che tutti sanno e che in tutte le lingue principali è stato tradotto; e ignora anche che *Les aveugles* (ossia « I ciechi ») — e questa appunto è la commedia giudicata offensiva — è una delle opere più rappresentative di quell'alto e spirituale simbolismo che caratterizza gran parte dell'opera artistica dell'autore di *Interior*, *Intruse*, *Pellicca* ed *McLisande*, ecc. Sarebbe quindi questo filosofo — pessimista fin che si vuole e non sempre affine alla nostra sensibilità di italiani nuovi — questo drammaturgo che ha as-

sunto la fragilità del fato come protagonista e come ammonitrice suprema, e che, attraverso un simbolismo denso di motivi lirici, giunge a locare i vertici della più squisita spiritualità glorificando il dolore e la sventura contro i quali a tutti valgono la forza e la volontà degli uomini, sarebbe — diciamo — Maurizio Maeterlinck quell'« uno privo di quella dignità che insegna a rispettare l'altrui disgrazia » a cui accenna il segretario dell'Istituto dei Ciechi.

« Gli è che voler apprezzare l'opera di Maeterlinck (o qualunque altra opera allgorica) dai suoi semplici particolari esteriori, senza sforzarsi di penetrare quello che con evidentissima finzione simbolica vogliono significare, è cosa inverosimile; e appunto nel dubbio che non tutti i possibili ascoltatori fossero in grado di sentire e comprendere al di là della lieve ed assolutamente secondaria esterofonia scenica, alla trasmissione de « I ciechi » venne pretesa questa chiara avvertenza: « *I rumori della foresta sono misteriosi e tutto in questo poema è simbolico ed irreal* ». Ma forse questa avvertenza il signor Canale non l'ha sentita.

« Da ultimo, signor Direttore, riteniamo che nel seguire le vicende di un qualunque personaggio di palcoscenico non si abbia generalmente il diritto di imputare all'autore di averle volute attribuire in blocco a tutto il genere umano. Esse quindi non possono né offenderci né toglierci la più ampia libertà di giudicare bene o male, verosimile o inverosimile quel per-

sonaggio, vivente in sé e per sé, assolutamente distinto dal resto dell'umanità. Maeterlinck ha messo in scena, in questa commedia, « dodici ciechi » i quali non solo sono personaggi fantastici in quanto rappresentati di fronte al fatto la cecità di tutti noi che pur abbiamo ambedue gli occhi, ma infine sono « essi soli » e non « tutti i ciechi » e per giunta (tragedi relictii umani dispersi in un'isola deserta e selvaggia e non ospiti fortunati di una delle tante e lodevolissime Istituzioni moderne, che fanno dei ciechi persone capaci di vivere in pieno la vita opeosa ed intelligente di tutti gli uomini ».

« Ogni dubbio sulla opportunità della edizione radiofonica dei « Ciechi » (dopo questa lettera deve considerarsi dissipato) Lunghè da noi la intenzione di assumere una difesa di Maeterlinck di fronte a quanti volessero ritenerlo colpevole, non di offesa, ma di infedeltà psicologica nei confronti di coloro che la natura costringe a supplire alla vista con un mirabilissimo e a volte miracoloso raffinemento degli altri sensi. Solo su questo punto, per quanto inattuale, la discussione poteva essere aperta, ma non riguarda assolutamente l'Eiar. E' un problema critico, che può aprire delle discussioni appassionanti, tanto che riteniamo interessante contribuire alla sua trattazione, pubblicando in uno dei prossimi numeri quanto ci scrive in proposito il prof. Paolo Bertinoglio. Sarà un contributo di notevole valore psicologico, perché il Bertinoglio è un competente, essendo direttore di quell'Istituto dei Ciechi che prende il nome da un filantropo bolognese, il conte Francesco Cuvazza, e che ha avuto autorevolissimi riconoscimenti in occasione del suo cinquantenario di vita, celebrato lo scorso anno ».

## IL FESTIVAL DI VENEZIA RISULTATI DEL \* REFERENDUM \* SUL PRIMO CONCORSO DI MUSICA RADIOGENICA

Come già abbiamo avuto occasione di pubblicare, gli ascoltatori italiani hanno largamente partecipato al referendum indetto per la trasmissione del primo Concerto di musica radiogenica, concerto promosso e organizzato dal Festival Musicale di Venezia ed eseguito dall'orchestra sinfonica dell'Eiar nel teatro « La Fenice ». Complessivamente, sono pervenute alla Direzione Generale dell'Ente Radiofonico 88.900 risposte; il che val quanto dire che ad ognuna delle composizioni prescelte per la prova potevano essere assegnati 88.900 voti avendo ogni partecipante al referendum il diritto di esprimere il giudizio con un voto dall'1 al 10.

La Giuria, presieduta dal maestro on. Adriano Luadi, vagliati i risultati del referendum, ha assegnato il premio di L. 2500, messo a disposizione dalla « Sagar-Radio », alla composizione del maestro G. Cesare Sonzogno, il quale ha riportato il numero maggiore di voti: 59.050.

La classifica per le otto composizioni, secondo i risultati del referendum, è la seguente:

G. CESARE SONZOGNO	Voti	59.050
ACHILLE LONGO		55.760
NINO ROTA		54.840
ANTONIO PEDROTTI		48.190
LUIGI DALLA PICCOLA		46.940
GINO GORINI		46.660
MARIO GUARINO		35.690
ALBERTO MARZOLLO		29.880

## Una radiocommedia di Alberto Donaudy

Come abbiamo già comunicato, Giuseppe Adams ha consegnato all'Eiar il copione della sua radiocommedia: *Billie* e la sua gran giornata, che entrerà fra breve in allestimento. In questi giorni anche Alberto Donaudy ha finito di scrivere, per i microfoni dell'Eiar, la commedia: *La macchina del divo, in tre parti e nove tempi*.

Tecnica spigliata, adatta alla vivacità dell'intreccio che culmina nel comandamento, sempre di moda, « abbi coscienza tranquilla e gioca » (audacia), questa radiocommedia si avvicina al tipo comico e movimentato della *Dinamo dell'eroinismo di Alessandro De Stefani* (ora « filmata ») e più forse a quello de *La falateria dell'amore di Lucio D'Ambrà*. Una dattilografia che va puzza per le sei cilindri, un tecnico del motore che per amore diventa finto letterato, poi finto caudicchio e infine finto proprietario di una macchina di gran lusso, sono i due protagonisti della vicenda creata da Alberto Donaudy.

Anche *La macchina del divo* sarà valevole per il concorso a premi delle migliori critiche del pubblico.

## LE NOVITÀ DELLO SCHERMO

*Gli uomini che mascalzoni!*

Questo film ha indubbiamente un gran successo, che a tutta prima può ritenersi inspiegabile, poiché nessuno degli elementi che finora sono stati favorevoli all'applauso della folla, vi fa neppure fuggevole apparizione: non divi, né fatali bellezze, né situazioni da brivido né panorami costruiti con gustosi e pittoreschi. Tutto vi è semplice fino alla banalità, vi è locale fino al linguaggio meneghino, tutto « vita di ogni giorno » come una novella di Marino Moretti. È un breve racconto d'amore. Bruno e Mariuccia hanno la vicenda ordinaria dei loro nomi: si vedono, si amano, litigano, si lasciano, si raggiungono, si sposano.

Dal risveglio di Mariuccia, figlia di un vecchio artista, che rimasa all'alba e saluta la ragazza sbadigliante con un benevolo e sacramentale « Sveglietti, pelandrona », seguito dal melodrammatico « Sorgi e lavora » al modo sbrigativo con cui Mariuccia si versa nel cattino un'enorme brocca d'acqua o s'inghia il caffè uscendo, boccone in bocca e capellino sull'occhio, il senso della vita reale, autentica d'ogni mattina di poveri, è colto con la spiritualità della rievocazione, e più con la peculiare spiritualità che può raggiungere la rievocazione cinematografica.

Questo misterioso incanto di piccoli gesti, di sguardi, di movimenti in ombra, che rivelano meglio, fissandoli un attimo sullo schermo, quel che vi è di splendido nelle più consuete avventure di due bravi ragazzi di vent'anni, che si vogliono bene, è la bellezza del film e la spiegarla a uno a uno gli episodi, che si collegano necessariamente: l'invito ai laghi, il bicchiere di Moscato, l'incidente che vieta a Bruno di tornare a riprendere Mariuccia, rimasta sola nella locanda senza neppure i soldi per pagare il conto, fino alla soluzione imprevista dell'incontro del paterno *taxi*, « deus ex machina » che risolve finalmente nel modo più legittimo questo legittimissimo amore.

Vent'anni fa queste cose si leggevano nei romanzi, noi siamo, di Coppée e se si rileggersero ora ci apparirebbero talmente scialbe e rosate, dopo che la letteratura si è messa chirurgicamente sulle vie della profondità, da attirare soltanto l'interesse che può avere una buona camomilla dopo un pranzo complicato.

Al cinematografo è un'altra cosa.

Il Camerini ha frugato nella realtà di tutti i giorni, per darcene una idea che si concreti in taluni aspetti non dimenticabili. Il piccolo gesto con cui Mariuccia scompare nel portone del suo casamento popolare, salutandolo Bruno e il papà, (più ancora che la sua faccia dolorosa contro la vetrina del negozio, che ci dà un ultimo avanzo di bellezza « cinematografica ») riassume nella sua rapidità quasi di scintillio, nell'ombra dello sfondo, uno dei tanti



Il bicchiere di moscato (De Sica e Lia Franca).

momenti di contenuto spirituale e creativo.

E del resto, il film ha, nei suoi limiti discreti, un'armonia e una misura che al grosso pubblico potrebbero apparire povertà, se esso non fosse distratto dalle frequenti trovate comiche e dall'aria sentimentale che induce all'indulgenza e allo spettatore più difficile piace come avvenuta espressione di un ritmo, che rinnovi sullo schermo l'idea già cara di questi episodi comuni dell'amore.

Il Camerini, come dicevo, non ha lasciato di usare di tante piccole situazioni comiche, e neppure ha voluto perder l'occasione di affidare al battistrada di una ruota d'automobile che morde volando la strada, una nuova rappresentazione della velocità.

Il De Sica ha dato alla sua parte tono e carattere preciso: attore accorto, che sa dimostrare come attraverso i gesti e i movimenti del corpo, sia espressa sullo schermo tutta la individualità. Lia Franca ha, con riservatezza e decoro, bene reso i diversi atteggiamenti adeguati e significativi. Il Zoppetti ci

ha abbozzato un autista abbastanza caratteristico e ha tratto buon partito dalle sue rare apparizioni.

Un altro film, che in questi giorni suscita il plauso del pubblico, è il *Pergolesi*, una specie di vita romanizzata del grande musicista. Movendo da uno spunto leggendario e cioè dal contrastato amore di Pergolesi per una contessa Maria di Tor Delfina, Gian Bistolfi, autore del soggetto, ha immaginato un'avventura complessa, imprevista, affascinante, e nel tempo stesso ha dipinto piacevolmente il mondo del primo settecento napoletano così fragrante di galanterie, ma insieme così pieno di forti contrasti. La differenza di casta scava un abisso incolmabile tra Pergolesi e Maria di Tor Delfina: d'altra parte il conte Raniero, fratello di Maria, ha deciso di dare la fanciulla in sposa al marchese Ilario di Nerrasta. Pergolesi, aiutato dall'amico conte Nicola d'Arcangeli, l'originale figura di artista-gentiluomo, durante la prima rappresentazione della *Serva padrona* rapisce Maria. Nicola si è sostituito abilmente al cocchiere dei Tor Delfina

e la vettura che dovrebbe ricondurlo a palazzo la contessina, porta invece i due innamorati verso la lontana cascina della Bremba, in un solitario punto della costa Amalfitana.

Ma, ansioso di ritrovare la sorella e, insieme, di nascondere quanto più sia possibile lo scandalo, Raniero di Tor Delfina incarica un suo bravo di compiere le più attive ricerche. Gli è d'aiuto Erminia Orvani, bellissima cantante che, invaghita di Pergolesi, ne era stata respinta, la quale informa Raniero di Tor Delfina del nascondiglio dei amanti. Una notte un tristo figura assale Pergolesi, mentre altri bravi rapiscono Maria. Per mesi e mesi il giovane maestro e Nicola cercano disperatamente Maria di Tor Delfina. Ella è come scomparsa dal mondo. Ma ormai il dolore ha spezzato irrimediabilmente la salute di Pergolesi, già minato da un male terribile. Per consiglio dei medici egli vive ora nel convento dei francescani presso Pozzuoli, ove sta attendendo alla composizione di uno *Stabat Mater*. Frattanto Maria, che è diventata madre, riesce a fuggire dal castello ove il fratello l'ha relegata. Ella non ha che un desiderio, ritrovare Pergolesi, perché egli conosca la sua paternità e sappia di questa suprema prova d'amore. Ma in quell'ora stessa Giovanni Battista Pergolesi è giunto al compimento della sua opera immortale e della sua vita. E le note dello *Stabat Mater* congiungono idealmente l'evento della morte e della vita.

Pergolesi porta con sé molte gradite sorprese per gli appassionati di cinematografo: anzitutto il ritorno allo schermo di quella delicata attrice che è Dria Paola e di un attore come Elio Steiner. Fra gli altri interpreti il film ebbe Livio Pavanelli, e la bella Tina Latanzi, che conoscemmo elegante e gentile in *Rubacuori*, e che in questo lavoro indossa magnificamente i pittoreschi costumi settecenteschi. Il film vive e respira in ambienti ricostruiti alla perfezione, doviziosi e semplici nello stesso tempo, tanto per gli interni quanto negli esterni, scelti con meticolosa cura. Ma se la vicenda di Pergolesi è già di per sé stessa appassionata, essa apparirà anche più drammatica e significativa per le musiche che la accompagnano.

Infatti il commento orchestrale che integra l'azione è composto tutto su musiche edite ed inedite del grande compositore, rielaborato con finissimo e modernissimo gusto da Vittorio Gui, il quale ha inserito nel film alcune scene de *La Serva padrona*, per la cui esecuzione è stato ricostruito il famoso teatro di S. Bartolomeo in Napoli, dove questo gioiello del Pergolesi, ebbe il suo primo battesimo. In questa edizione *La Serva padrona* è stata eseguita da due celebri artisti: Laura Pasini e Vittorio Bottoni.

ENZO FERRIERI.



## VETRINA

Nel X anniversario della rivoluzione fascista anche gli editori italiani si apprestano a ricordare in modo non peraltro il grande avvenimento storico.

La Casa Mondadori, ad esempio, pubblicherà in questi giorni un volume riccamente illustrato di Francesco Saporì, dal titolo: *L'arte e il Duce*.

Si tratta di una rassegna succosa, ma completa di tutto quanto il Fascismo in 10 anni ha fatto a favore dell'arte, dagli scavi archeologici alle rappresentazioni classiche, dai problemi del teatro drammatico e lirico alle opere pubbliche, ai palazzi, agli edifici storici, dalla riorganizzazione dei musei alla organizzazione delle esposizioni, dalle celebrazioni centenarie alla creazione della Reale Accademia d'Italia, dalla espansione delle arti italiane all'estero alla rinascita artistica delle nostre colonie.

L'opera si chiude con un capitolo dal titolo: «Tutto Mussolini artista», che è una sintesi limpida ed efficacissima della personalità del Duce in rapporto alle arti, di cui Egli è conoscitore fra i più profondi e cultore fra i più appassionati.

Un pregio particolare è dato al volume dalla presenza di 130 tavole riproducenti fotografie in parte inedite e che, mentre costituiscono la più possente documentazione di quanto il Fascismo ha fatto per l'arte, rappresentano anche un repertorio di consultazione indispensabile a tutti coloro che in Italia e all'estero si occupano di problemi artistici.

Un'altra poderosa opera è stata affidata a Mondadori per la pubblicazione dal Ministero delle Colonie: essa intende ricordare, studiare, illustrare tutte le imprese che in 10 anni di governo fascista si sono venute realizzando nelle nostre quattro colonie. Il volume, ricco di carte, diagrammi, dati statistici e riproduzioni di magnifiche fotografie, in parte appositamente eseguite, documenterà agli italiani e rivelerà agli stranieri una delle maggiori benemeritenze del Fascismo e cioè la prodigiosa attività esplicata nell'ambito coloniale.

Ogni aspetto della vita pubblica delle nostre colonie è stato esaminato e il bilancio che apparirà a coloro che consuleranno o leggeranno quest'opera sarà certo dei più consolanti, giacché nessuno Stato ha conseguito, in così breve periodo di tempo e in mezzo a difficoltà così gravi, realizzazioni così vaste come quelle del Governo fascista nelle nostre colonie.

Infine di fronte a queste opere dedicate a un pubblico di elezione, si è pensato anche alle larghe masse del popolo, ad esse sono infatti dedicate le edizioni popolari di due opere veramente rappresentative del movimento fascista.

Nonostante la loro mole, gli italiani potranno acquistare per 6 lire l'ormai classica e certo insuperata biografia di Mussolini dovuta a Margherita Sarfatti e che si intitola: *Dux*. Così pure del libro di Italo

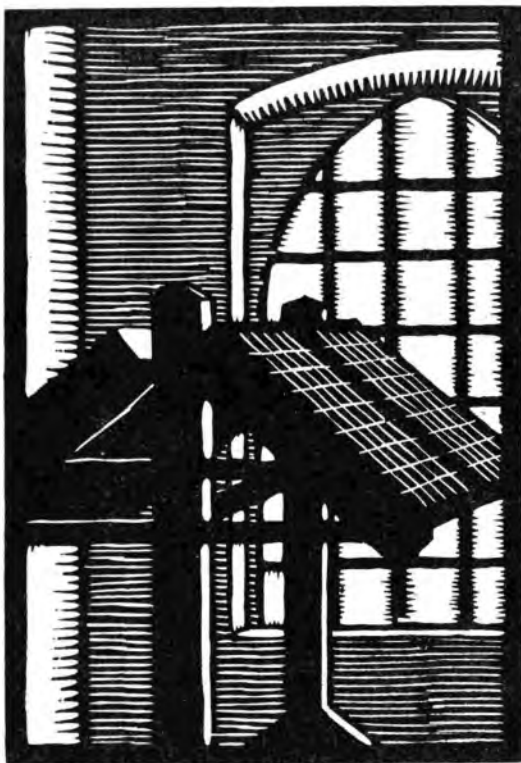

La cassetta dei caratteri.

(Xilografia di Francesco Aquatina).

Balbo, *Storni in volo sull'Oceano*, nel quale si narra la maggiore impresa aerea del nostro secolo, è stata predisposta un'edizione per il popolo ad eguale prezzo.

Ma Italo Balbo sia proprio in questi giorni, correggendo le bozze di un suo volume completamente inedito, nel quale è riprodotto il suo *Diario del 1922*. La passione della Vigilia rivive in quest'opera e la cronaca degli avvenimenti, trattata con vivacità eccezionale, avvincente e commuove il lettore. E storia di ieri, eppure quanti avvenimenti ignorati o mal noti, quanti sacrifici ed eroismi oscuri! Pagine documentarie, pervase da una fede ardente, animate dallo spirito avventuroso e ardentissimo di chi ebbe tanta parte nella preparazione e nella esecuzione della Marcia su Roma.

*L'Enciclopedia militare*, di cui prosegue vigorosamente e regolarmente la pubblicazione, sotto gli auspici del «Popolo d'Italia», per cura dell'Istituto Editoriale Scientifico di Milano», è ormai giunta al 76° fascicolo, col quale si compie il quarto volume. Consterà complessivamente di sette od otto volumi di circa 6000 pagine in 4, illustrati con 12000 o 13000 incisioni

e carte appositamente eseguite: un imponente corpus militare unico nel suo genere. L'opera sarà completa entro il 1934 e ne è garantita la regolare prosecuzione fino al suo compimento.

Si acquista in comode rate mensili (in ragione di lire 4 il fascicolo, dall'Istituto Editoriale Scientifico, viale Romagne 58, Milano).

Lo studio che tenda ad individuare ed a chiarire le modalità e le caratteristiche dei futuri conflitti, se è sempre stato oggetto di particolare interesse da parte dei cultori delle discipline militari, è ora attentamente seguito da tutti gli Italiani pensosi della sicurezza della Patria.

L'aviazione dovrà rivoluzionare i caratteri e gli aspetti della guerra così come si è svolta nel passato. Diventa rapidamente adulta, paurosa nelle sue tremende possibilità, essa imprimerà presumibilmente un ritmo ineluttabile alle azioni belliche.

In *La signoria degli storni*, edito da Agnelli, il capitano Luigi Contini — dopo aver tracciato un quadro sintetico dell'impiego dell'aviazione nella guerra 1914-18 — espone i concetti informativi delle dottrine aeree che sono in sviluppo

## LIBRARIA

e per le quali vasti esperimenti sono stati e saranno compiuti; esamina i mezzi di cui si governano le forze aeree, i criteri d'impiego delle diverse specialità, le modalità di azione, i fattori che contribuiscono a dare all'offesa aerea carattere di predominio e di rivoluzione e le necessità che impongono di avere in atto adeguati schieramenti di stormi di velivoli da lanciare verso la Vittoria.

Abbiamo ricevuto da Buenos Aires i primi numeri di *Radiocorreo*, settimanale di 24 pagine, che si occupa di tutto ciò che concerne la radiotelegrafia. I programmi delle singole stazioni vi sono inseriti a forma di guida.

*Radiocorreo* si occupa anche del programma scelto delle grandi stazioni ultraoceaniche di onde corte, come quella della 2XAP del Nord America; di quella olandese della Philips; di quella francese della Torre Eiffel e della nostra potentissima Roma-Napoli che in Argentina giunge in una forma perfetta e che è ricercata da migliaia di radiomani, specialmente nell'interno, sia per i suoi scelti programmi, sia per la perfezione delle trasmissioni.

Questa sezione viene chiamata: «Radio-orario».

Notiamo nelle pagine di lettura i commenti settimanali delle novità cinematografiche del noto critico Avilès; le cronache femminili dirette da lady Lucy, una dama della colonia italiana che si nasconde sotto uno pseudonimo inglese. Sport e racconti brevi completano l'edizione di *Radiocorreo*.

A fianco di Pietro Pietranera, che ha assunto la direzione del nuovo settimanale radiofonico, collaborano noti pubblicisti argentini ed artisti di vaglia quali Pettoruti, Amaldi, Rosarivo e il caricaturista Coldi. Al confratello argentino i nostri migliori auguri.

L'editore R. Zannoni, di Padova, pubblica in questi giorni: *La guida-trice italiana di automobili*, del dottor L. Pedretti.

Lo scopo di questa nuovissima ed interessante pubblicazione è di fornire alle signore e signorine dilettanti del volante, ed anche professioniste aspiranti al certificato di idoneità a guidare l'automobile, tutte le nozioni necessarie per ottenere facilmente la patente.

La conoscenza di ogni particolare della macchina per poter condurre è chiarita in modo elementare e facile, onde possa essere capita chiaramente e senza sforzo mentale.

In Italia sono già oggi più di quattromila le guidatrici di auto ed ogni giorno se ne va aumentando il numero; questo libro adunque diventa ognora indispensabile per le novelle guidatrici.



# Il padre de «La principessa della Czarda»

Sera d'agosto, a Venezia. Nasceva tra i palinzi d'un giardino artificiale, l'orchestrina di un albergo diffuso sul Canal Grande le note di «Rondinella per amore» della *Principessa della Czarda*. I camerieri passano rapidamente, portando bibite e gelati; ma uno di essi, esaltato dalla musica, si ferma accanto ai suonatori, accennando un passo di valzer insieme al suo vassoio di *chops* di birra, sinché un solenne scappaccio del direttore non lo richiama alla realtà dei suoi bicchieri che, per abbandonarsi meglio al ritmo, stanno sbarazzandosi del loro contenuto. Mortificato, il giovanotto riprende il suo cammino verso l'atrio, ma qualcuno lo ferma, appoggiandogli risolutamente una mano sulla spalla: «Vi piace quella musica, giovanotto?». «Oh, signore! Ne vado pazzo!». «Ebbene — fa il signore con un bonario sorriso — l'ho fabbricata io!». E lascia in mano al cameriere, trascolando, un biglietto da cento lire. Raccontando l'aneddoto, ch'egli definisce «la più grande soddisfazione della sua vita», Kalman non manca mai di aggiungere che, per cento lire, era assolutamente regalata.

Eppure il grande maestro dell'operetta viennese ne ha conosciute ben altre! Tra pochi giorni, in occasione del suo 50° anniversario, si vedrà fatto oggetto di solenni festeggiamenti ufficiali — soprattutto nei paesi tedesco-magiaro — che varranno a dimostrarci, una volta di più, quale posto egli occupi nell'olimpico dell'operetta.

Emmerich Kalman, nato a Siofok in Ungheria il 24 ottobre 1882, da modesta famiglia borghese, racconta di aver conosciuto la musica sin dalla più tenera età, attraverso gli esercizi che i fratelli eseguivano sul pianoforte: un'armonia che non era fatta precisamente per entusiasmarlo. Infatti, a quel tempo, il piccolo Emmerich era appassionatissimo soltanto di teatro: la frenesia per la musica doveva venirgli più tardi, all'epoca in cui era studente al Ginnasio Evangelico di Budapest. Una sera, un compagno lo invitò ad un concerto orchestrale di possedere un solo biglietto d'ingresso, aggiungendo che bisognava arrangiarsi. Così, il giovane Kalman, dovette rassegnarsi ad ascol-

tare, nascosto dietro una tenda dell'anticamera, la *Nona Sinfonia* di Beethoven, diretta dal grande Johann Richter. Le divine note sconvolsero il giovanotto che tornò a casa con la testa in fiamme. Da quando era giunto a Budapest per studiare ed aveva fondato un giornale che stampava, diffondeva e vendeva egli stesso, si credeva votato a far lo scrittore; ma la musica, che gli si rivelava per la prima volta con quella potenza sconvolgente, lo orientò di colpo verso altre aspirazioni. Si mise a dar qualche lezione e quando ebbe raggranellato le 320 corone necessarie, si comprò un pianoforte. La sua vita cominciava veramente allora. Dopo una prova pubblica al Liceo Musicale di Budapest, sentendosi definire fanciullo prodigo dai giornali, decise di diventare un virtuoso e si mise a studiare accanitamente otto ore al giorno, sinché il suo braccio destro si ammalò; vedendosi costretto, dietro consiglio dei

suoi: «A causa del successo de *Il sogno d'un valzer* di Oscar Straus, avevo ben poca speranza di richiamare l'attenzione del pubblico sul mio modesto lavoro. Perciò inviai il libretto, senza presentarmi, al direttore d'un teatro e non mi feci vivo se non quando seppi che mi cercava da diversi giorni, per la firma del contratto.

La prima rappresentazione dell'operetta avvenne il 22 febbraio 1908. La critica risultò discorda. Vi fu persino chi mi definì *negativo*, affermando che non avevo la menoma disposizione per l'operetta. Ringrazio quei critici spietati: debbo ad essi se mi son messo con raddoppiata energia al lavoro». Ma un anno dopo, *Manovre d'autunno*, eseguita dal buon Karczag con gran successo, raggiunse Vienna, roccaforte dell'operetta, e in seguito fu sui principali teatri d'Europa. Stabilitosi definitivamente a Vienna, Kalman fece seguire un'operetta all'altra, lanciando sulle vie del mondo *Il piccolo re*, *La principessa della Czarda*, *La jata del veghione*, *La ragazza olandese*, *Bajadera* e *La contessa Maritza* che venne eseguita, solo a Vienna, 1000 serie di seguito nello stesso teatro! Kalman, conobbe allora una fama mondiale: il suo nome, come quello di Lehár, fu noto dalla Cina al Transval e dalla Norvegia all'Australia, attraverso le deliziose ermonie de *La principessa della Czarda*, *Bajadera* e *La contessa Maritza*; quest'ultima è nota in tutto il mondo, meno in Inghilterra dove verrà data soltanto quest'autunno. Nel 1926 Kalman, ch'è al vertice della sua carriera musicale, scrive *La principessa del circo*, cui è riservato il successo dell'altra principessa;



mediati, ad abbandonare il suo sogno, cominciò a studiare teoria e composizione. Contemporaneamente, frequentava l'Università di legge e faceva il critico musicale — un critico serio ed erudito quant'altri mai — per il «Pesti Naplo», che gli dava un compenso proporzionato a dei magri bilanci. A sera, il povero Emmerich, a corto di finanze, era costretto ad improvvisarsi un letuccino in redazione, quando il lavoro gli permetteva di dormire, per poche ore, il sonno del giusto che ha sfacinato. Nel 1903 il grande Hubay diresse la prima composizione orchestrale di Kalman, seguita a distanza d'un anno da *Saturnalia*, dalla sinfonia *Andrea* e *Giovanna* eseguita dai Filarmoonici e da un ciclo di canzoni che ottennero il premio di Budapest. Ma il primo discreto successo di Kalman fu un *couplet* composto per un artista di varietà e che fu ben presto sulla bocca dell'intera capitale. Un secondo *couplet* su parole di Heltai, venne eseguito a poca distanza, nel Lustspiel-Theater. Kalman si dedicava a questi piccoli lavori di varietà perché non doveva attendere troppo la loro esecuzione; ma l'operetta lo tentava irresistibilmente. Il suo primo tentativo fallì, il secondo, si chiamò *Manovre d'autunno* e su questo scrive l'autore stes-



macchina da libri gialli, Edgar Wallace. Quest'anno il maestro è tornato alle melodie della sua vera patria, con una grande operetta storico-nazionale ungherese, *Il cavaliere del diavolo*.

Nel suo cinquantesimo anno, Emmerich Kalman può dominare dall'alto la sua carriera brillante e la sua armoniosa opera creativa. Tutti i più grandi librettisti del mondo hanno lavorato e raggiunto con lui il successo; le *subrettes*, i tenori e i buffi più noti hanno fatto vivere i personaggi usciti vibranti dal suo cervello musicale. Il nostro Paese — ch'egli ama sopra tutti e che lo ha avuto spesso ospite entusiasta ed appassionato — gli ha dato interpreti eccezionali. Chiedete infatti al maestro ungherese qual è la più grande principessa della *Czarda* del mondo ed egli vi parlerà di Ines Lieblba: «Nel 1922 — racconta — fui a Torino per assistere alla rappresentazione che Lidella dava de *La principessa della Czarda*: rimasi talmente affascinato dal tulento fresco e scintillante di questa giovane attrice, che volli stabilire una clausola nel contratto affinché ella s'impegnasse a recitare per prima, in Italia, *La duchessa di Chicago*». Kalman conosce tutti i teatri italiani, ma la più grande impressione — sono parole sue — gliel'ha fatta il teatro «La Fenice» di Venezia dove, nel 1922, dovette dirigere l'orchestra salendo sul podio da cui Giuseppe Verdi aveva diretto l'immortale *Aida*. Sulla scena e sullo schermo ha avuto i più grandi interpreti, da Sari Fedak a Mizzi Ginter, Louise Kartousch, Lil Dagover, Emy Rosary, Fritz Massary, Käthe von Nagy, Ida Russka, Orsini, Trucchi, Bachmann, Max Hunsen, Willi Fritsch, Julius Hegedus, Fritz Steiner ed Hubert Marischka, contemporaneamente geniale direttore, editore, regista e attore.

Un quarto di secolo è passato dai primi successi di Emmerich Kalman; ma le sue melodie continuano e continueranno a percorrere il mondo, eternamente giovani e vibranti di nostalgia, per rappresentare con quelle di Strauss e di Lehár la vera operetta viennese.

CLARA GRIFONI.



# La ricerca dei guasti nei ricevitori - Provare le valvole

Dire che il 70% dei guasti negli apparecchi ricevitori o negli amplificatori deriva dalle valvole, è cosa errata perché le valvole stesse sono considerate parti di ricambio, soggette a consumo e destinate alla più o meno rapida sostituzione.

V'è però una serie di conside-

zioni che la valvola perde il vuoto con conseguente distruzione.

Si fa astrazione della rottura dell'ampolla: caso rarissimo (saivo quello della fusione del vetro durante la ionizzazione oppure per oscillazioni parassitarie su onde cortissime) o di altri guasti meccanici che non possono verificarsi

di vuoto può portare a qualche sovraccarico ed anche alla caduta di qualche resistenza di pendenza e di polarizzazione negativa.

Come si vede a ben poche si riducono le probabilità di guasto di un apparecchio in dipendenza dei guasti delle valvole.

Vogliamo ammettere che le valvole impiegate nell'apparecchio siano preventivamente provate e perciò esenti da qualsiasi grave difetto meccanico.

Inoltre nella sua prima inserzione l'apparecchio sarà sorvegliato da persona competente.

E' certo che la prima operazione da fare, allorché si debba esaminare un apparecchio guasto, è quella di rendersi conto del come funzionano le valvole. Sempresché le valvole funzionino, ed a questo scopo è necessario provarle.

I guasti capitano sovente nell'alimentatore, che è la parte più soggetta a sollecitazioni elettriche.

Il trasformatore di alimentazione può bruciare o per sovratensione (errore di inserzione) o per sovraccarico, o per difetto di fabbricazione (spire in corto circuito, errata calcolo della potenza, ecc.).

Ci si accorge del guasto di questo organo in modo assai semplice: nessuna valvola è accesa e l'apparecchio è pervaso dal caratteristico odore di vernice bruciata.

Con gli strumenti si ha questo: che il trasformatore misurato su primario o non assorbe nulla oppure assorbe troppo. I punti più deboli sono generalmente: primario e secondario di alta tensione.

Come abbiamo detto si suppone che le valvole siano provate e siano in efficienza.

I condensatori di filtro possono andare in corto circuito totale oppure parziale. Il caso è pericoloso specie per la valvola raddrizzatrice

soggetta ad un sovraccarico che può provocare la distruzione (ecco il caso di una valvola che si... sacrifica per l'apparecchio).

Le altre valvole vanno provate una per una in ogni elettrodo, sia la tensione che la corrente.

La cosa si può effettuare assai praticamente con l'uso dei complessi di taratura e di controllo (Tester) che oggi sono assai diffusi sul nostro mercato.

Nell'uso di questi strumenti occorre una speciale pratica non tanto

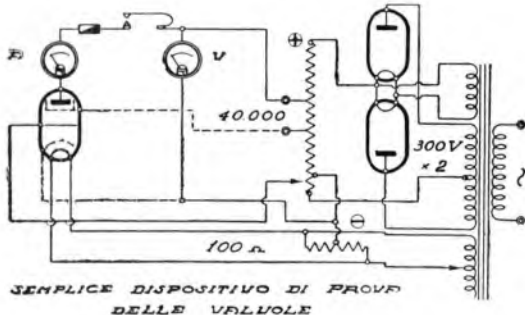

**SEMPLICE DISPOSITIVO DI PROVA DELLE VALVOLE**

Semplice dispositivo per la misura della corrente anodica nelle valvole. Il circuito è tutt'altro che completo dato che ben poche misure possono effettuarsi, però per un posto di collaudo industriale è sufficiente.

La variabilità di polarizzazione della griglia consente di controllare l'efficienza di questa. Non consigliamo con questo dispositivo la misura della pendenza. L'alimentazione è a corrente alternata.

razioni da fare sulle possibilità che le valvole hanno di provocare dei guasti.

Inoltre (non so se altri autori siano d'accordo con lo scrivente) sarebbe assai facile dimostrare come in ogni caso il partire dalla valvola porti a conclusioni positive. In vista del fatto che la valvola è indubbiamente il cuore dell'apparecchio, la parte viva e sensibile a cui sono collegati gli altri organi.

mentre la valvola è in funzione su di un apparecchio.

Può avvenire che, invece, l'apparecchio metta fuori servizio le valvole.

E' sarebbe facile spiegarci con qualche esempio.

Dunque: una valvola esaurita non può guastare un apparecchio.

Una valvola bruciata si comporta come una esaurita. Manca l'accensione e ciò non può pregiudicare.

La valvola che perde il vuoto va considerata con diversa attenzione: in un primo tempo vi è un aumento di corrente dovuto alla ionizzazione, poi, la presenza di gas porta degli effetti distruttivi sul filamento o sul catodo e la valvola si esaurisce.

Nel caso delle valvole raddrizzatrici capita tuttavia che la ionizzazione proceda per soluzione di continuità sino alla formazione di un vero e proprio arco interno della valvola che può persino fondere il vetro dell'ampolla.

Non di rado il trasformatore di alimentazione brucia; occorre d'altro canto che l'apparecchio sia lasciato sotto tensione a lungo nonostante il suo funzionamento irregolare e l'assenza del funzionamento stesso.

C'è da chiedersi: In questo caso è alla valvola che deve amputarsi il... disastro?

Innanzi tutto occorre vedere se la valvola raddrizzatrice, in funzionamento normale su quell'apparecchio, è sovraccaricata. In simili condizioni la valvola stessa non poteva comportarsi diversamente. Nelle altre valvole la mancanza

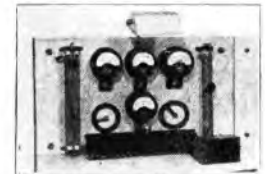

Banco completo per la misura industriale delle valvole durante la fabbricazione. A destra dell'osservatore il galvanometro per la misura del vuoto con il metodo della corrente inversa di griglia.

per i rilievi, che si possono effettuare e le letture conseguenti, poiché supponiamo che il radio-elettricista sappia usare uno strumento. Interessava piuttosto l'interpretazione delle letture stesse in rapporto al funzionamento delle valvole e, quindi, allo stato di regolarità dell'apparecchio.

Su questo argomento contiamo di ritornare con maggiori dettagli e qualche esempio.

G. BRUNO ANGELETTI.



Strumento universale alimentato a corrente continua per la misura rapida delle valvole a corrente continua.

Il quesito che spesso si pone è questo: è possibile che il guasto di una valvola possa provocare il successivo e conseguente guasto di una parte dell'apparecchio?

In generale: no.

Che cosa può capitare ad una valvola durante il suo funzionamento?

Che il filamento od il catodo si esaurisca; cioè, che la valvola perda la sua efficienza.

Che il filamento od il riscaldatare bruci.

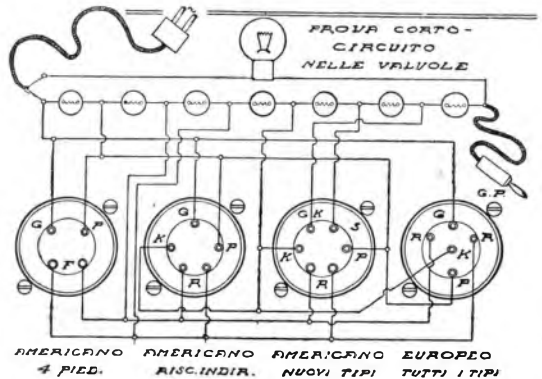

Pratico dispositivo per la ricerca dei corto-circuiti in un numero grande di valvole. Le varie lampadine sono accese; in caso di corto circuito fra elettrodi della stessa valvola alcune delle sette lampadine si spengono dando all'operatore l'immediata e netta indicazione del corto circuito. La spina G. P. serve di contatto con gli elettrodi situati sulla sommità del bulbo delle valvole.

# L'ITALIANA IN ALGERI

DRAMMA GIOSOSO IN DUE ATTI DI ANGELO ANELLI

MUSICA DI

**GIOACHINO ROSSINI**

PERSONAGGI.

MUSTAFA Bey, o Dey d'Algeri, Basso - ELVIRA moglie di Mustafà, Soprano - ZULMA, schiava confidente di Elvira, Mezza Soprano  
HALY capitano dei corsari algerini, Tenore - LINDOKO, giovine italiano, schiavo favorito di Mustafà, Tenore - ISABELLA, signora italiana  
Contralto - TADDEO, compagno d'Isabella, Basso.

Cari di eunuchi del serraglio, di corsari algerini, di schiavi italiani, di pappataci

Comparsa di femmine del serraglio, schiavi europei e marinari.

La scena si finge in Algeri. - Il virgolato si omette per brevità.

## ATTO PRIMO

### SCENA I.

*Piccola sala comune agli appartamenti del Bey ed a quelli di sua moglie. Un sofa nel mezzo.*

ELVIRA seduta sul sofa. Presso a lei ZULMA. All'indietro un coro di eunuchi del serraglio. Indi HALY, poi MUSTAFA.

EURO. Serenate il mesto ciglio,  
Del destino non vi lagnate.  
Qua le femmine son nate  
Soltamente per servir.

ELV. Ah, comprendo, me infelice!

ZUL. Che lo sposa or più non m'ama

ZUL. Ci vuol flemma, a ciò che el brama

ORA e vano il contraddir.

EURO. Qua le femmine son nate

Soltamente per servir.

HALY. Il Bey... Deh, non signora...

ZUL. Vi scongiuro...

ELV. E che ho da far?

(Esce Mustafà).

EURO. Or per lei quel muso duro

Mi dà poco da sperar.

MUST. Delle donne l'arroganza

Il poder, il fasto insano

Qui da voi s'instaura invano.

Lo pretende Mustafà.

ZUL. Su, coraggio, o mia signora.

HALY. E un cattivo quarto d'ora.

ELV. Di me stessa or più non curro;

Tutto omai deggio tentar.

EURO. Or per lei quel muso duro

Mi dà poco da sperar.

ELV. Signor, per quelle smanie

Che a voi più non assando...

MUST. Cara, m'hai rotto il timpano...

Ti parlo schietta e fonda.

ELV. Ohimè...

MUST. Non vo' più snorffe

TUTTI. Oh! che testa stravagante!  
Oh! che l'infelice arrogante!  
Più volubil d'una foglia

Va il suo cor di voglia in voglia

Della donne calpestando

Le lusinghe e la bella!

MUST. Ritirati, tutti. Haly, l'arresta.

ZUL. (Che fiero cor).

ELV. (Che dura legge è questa!).

### SCENA II

MUSTAFA e HALY.

MUST. Il mio schiavo Italian farai che tolo

Venga e m'aspetti qui. Tu sai che sazio

Io son di questa molle,

Che non ne posso più. Sraecarla... è male.

Tenerla... è peggio. Ho quindi stabilito

Ch'ella pigli costui per suo marito.

HALY. Ma come? El non è turco.

MUST. Che importa a me?

Tu mi domosti

Trovar m'italiana. Ho una gran voglia

D'aver mia di quella signorine.

Che dà marito a tanti ciecheli.

HALY. L'incostanza del mar...

MUST. Se fra sei giorni

Non me la trovi, e segui a far lo scaltro.

Io ti faccio impalar.

(Si ritira nel suo appartamento.)

HALY. Non ocor altro. (Parte).

### SCENA III

LINDOKO, Indi MUSTAFA.

LIND. Languir per una bella

E star lontano da quella

E' il più crudel tormento

Che provar possa un cor.

Forse verrà il momento.

Ma non lo spero ancor.



Confessa quest'alma  
In mezzo alle pene  
Sul trionfo la calma.  
Pensando al suo bene,  
Che sempre costante  
Si serba in amor.  
Ah! quando fia che lo possa  
In Italia tornar? Ha ormai tre mesi,  
Che in questi reai paesi  
Tira l'alto schiavo, e dal mio non lontano...  
MIST. Sei qui? Senti, italiano,  
Vu' darti moglie?  
LIND. A me?... Che sento?... (Oh Dio!),  
Ma come?... in questo stato...  
MIST. A chi non del pensar.  
Vuoi, e vedrai  
In bel volo, un bel cor con tutto il resto,  
Oh povero amor mio, che imbroglia e questo!  
Se indinassi a prender moglie  
Ci vorrebbe tante cose;  
Una agogna in cento sposi  
Le tue tutte combinar.  
MIST. Vuoi bellezza? Vuoi ricchezza?  
Grazie?... amore?... ti consola:  
Trovi tutto in questa sola.  
E una donna singolar  
Per esempio la vorrei  
Schiava... buona...  
LIND. E tutta lei.  
LIND. Due begli occhi.  
MIST. Son due stelle.  
LIND. Ch'io non...  
MIST. Nere.  
LIND. Gaudete...  
MIST. Belle.  
LIND. O ogni parte lo qui in un tempo,  
Che ho da dire? che ho da far?...  
MIST. Caro amico, non c'è scampo:  
Se la vedi, hai da casar.  
LIND. *A due.*  
LIND. Ah! mi perdo in confondo,  
Quale imbroglia maledetto!  
Sento amor, che dentro il petto  
Martellando il cor mi va!  
MIST. Sei di piacere? sei di stacco?  
Vuoi, vuoi, che l'arresta?  
Una moglie come questa,  
Credi a me, ti piacerà.

(Partono).

SCENA IV.

*Spinguta al mare, in qualche distanza un vascello rotto ad un scoglio e disabitato dalla burrasca, che tiene di mano in mano cessando. Varie persone sul bastimento in atto di disperazione.*  
Arriva il legno dei corsari: altri corsari vengono a terra con ITALY, e cambiano a vicenda i vari dati ISABELLA e poi TIBBIO.

TIBBIO  
L. Quanti reati? quanti schiavi?  
L. E ITALY. Hinn bobini! Veva, bravo!  
L. Ci son belle?  
L. Non c'è male.  
L. Sarà allegro Mustafa?  
L. Ma una bella senza uguale  
E' costei che vedi qua.  
*Tra lo studio degli schiavi e persone che giuocano, compare Isabella Italy col suo, osservandola, cantano a coro:*  
E' un boccon per Mustafa.  
ISAB. Cruda serpe, amor Tiranno,  
Questo è il premio di mia fe.  
Non v'è arde, tener, né affanno  
Pari a quel ch'io provo in me.  
Per te solo, o mio Lindoro,  
Io mi trovo in tal pericolo,  
Ma chi spero, oh Dio! consiglio?  
Chi soccorso mi darà?  
CIBO. E' mia bella senza uguale.  
E' un boccon per Mustafa.  
ISAB. Non più smanie, né paura,  
Di coraggio è tempo adesso.  
Or chi sono si vedrà.  
Già so per pratica  
Qual sia l'effetto  
D'un guardo languido,  
D'un sospiretto.  
So a domar uomini  
Come si fa.  
Sien dolci, o ruvidi,  
Sien fiamma, o foco,  
Son tutti stivali  
A presso a poco...  
Tutti la bramano,  
Tutti la chiedono  
Da varca femmina  
Fellata.  
Già ci stam. Tanto tu Contien portarla  
Con gran distovoltura.  
Io degli uomini alfin non ho paura.

(Molti corsari scappano ed arrestano Tabbio).  
TIBBIO. Misericordia!... Aiuto!... compassione!  
ITALY. Tac!, padrone!  
TIBBIO. Uno schiavo di più.  
TIBBIO. (Ahi son perduto!).  
ISAB. Caro Tabbio...  
TIBBIO. Misericordia!, aiuto!  
ISAB. Non hai consoli più?  
ITALY. Ah!... sì... ma...  
TIBBIO. Chi è costei?  
TIBBIO. (Che ho da dir?).  
ISAB. Son sua nipote.



TAB. Ed ora  
Se ne sia la signora  
A cercar in Gallia...  
ISAB. E tu...  
TAB. Ed io  
Col nome di compagno  
Glie la dova condurre...  
ISAB. E adesso?...  
TAB. E adesso  
Con un nome sconosciuto  
Va in un serraglio a far... lo pensi il mondo.  
ISAB. Ai capricci della sorte  
Io so far l'indifferente,  
Ma son geloso impertinente  
Sono stanca di soffrir.  
TAB. Ho più ferma e più prudenza  
Di qualunque innamorato.  
Ma comprendo dal passato  
Tutto quel che può avvenir  
ISAB. Senz'io amante è un gran supplizio.  
TAB. Buona scaltira è un precipizio.  
ISAB. Mezzio un furco che un briscone.  
TAB. Meglio il fiasco che il lampione.  
*A due.*  
ISAB. Vaine al diavolo, in malora!  
Più non vo' con lo garrir.  
TAB. Buona notte: si... signora.  
*In flauto d'impaazi.*  
ISAB. (Ma in man di bazzari... senza un amico  
Come dirigermi? che brutto intrinco).  
TAB. (Ma se al lavoro poi mi si muona...  
Come resistere se ho poca scienza!).  
*A due.*  
TAB. Che ho da risolvere? che deggio far?  
ISAB. Buona Isabella?  
TAB. (La furia or placati).  
ISAB. (Ride il babbino).  
*A due.*  
Staremo in collera? Che te ne par?  
Ah! no: per sempre uniti,  
Senza sospetti e litii,  
Con gran piacer, ogn'ioio,  
Sarem nipote e zio,  
E ognun lo credera.  
TAB. Ma quel Bey, signora,  
Un gran pensiero mi dà.  
ISAB. Non ci pensar per ora,  
Sarà quel che sarà.

(Partono).

SCENA VI

*Prende sala come nella scena prima.*  
ELVIRA, ZULMA e LINDORO.  
ZUL. «E rinasar prestet!  
«Una si bella e si gentil signora»  
LIND. «Non voglio moglie, lo te l'ho detto ancora.  
ZUL. «E voi, che fate là? Quel giovinotto  
«Non vi mette appello?»  
ELV. «Adiastanza pròva cosa è marito.  
ZUL. «Ma già non c'è riparo. Sposo e sposa  
«Vuol che state il Bey. Quando ha deciso  
«Obbedito esser vuole ad ogni patto.  
ELV. «Chio strano umor.  
LIND. «Che tirannia da quattro!  
ZUL. «Zitto. El torna.

SCENA VII

MUSTAFÀ e dell.  
MUST. «scoltami, italiano,  
«Un vascel veneziano,  
«Riscattato pur or, deve a momenti  
«Di qua partir. Vorrai  
«In Italia tornar?»  
LIND. «Alla mia patria?  
«Ah! qual grazia, o signor!... Di più non  
(grido).  
MUST. «Teco Elvira conduci e tol concedo.  
LIND. «(Che deggio dir)?  
MIST. «Con essa avrai tant'oro  
«Che ricco ti farà.  
LIND. «Giunto che lo sia  
«Nel mio paese... Allora... forse sposare  
«Io la potrei...  
MUST. «Sì, sì, come ti pare  
«Va intanto del vascello  
«Il capitano a ricever, e digli  
«In nome mio ch'egli di qua non parta  
«Senza di voi.  
LIND. «(Pur che lo mi tolga omai  
«Da sì odiato soggiorno...  
«Tutto deggio accettar. Vado e ritorno.

(Parte).

TAB. Sì, nipote. Per questo  
io devo star con lei.  
ITALY. Di qual paese?  
TAB. Di Livorno anbedue.  
ITALY. Dunque italiani?  
TAB. Ci stitendo.  
ISAB. E men vanto.  
ITALY. Evviva.  
ISAB. E perché mai tanta allegria?  
ITALY. Ah! non so dal piacer dove io mi sia.  
Prosola  
Da Mustafa... sarete, se lo non sbagli,  
La stella o lo splendor del suo serraglio.  
*(Parla con alcuni corsari).*

SCENA V.

TIBBIO, ISABELLA e alcuni corsari indietro  
TAB. Ah! Isabella, siam giunti a mal partito.  
ISAB. Perché?  
TAB. Non hai sentito  
quella brutta parola?  
ISAB. E qual?  
TAB. Serraglio.  
ISAB. Ebben?...  
TAB. Dunque bersaglio  
Tu sarai d'un Bey? d'un Mustafa?  
ISAB. Sarà quel che sarà. Io non mi voglio  
Per questo rastriстар.  
TAB. E la prendi così?  
ISAB. Che ci ho da far?  
TAB. O povero Tabbio!  
ISAB. Ma di che non ti fidi?  
TAB. Oh! veramente!  
ISAB. Ne ho le gran prove.  
ISAB. Ah! maledetto, parla  
Di che ti puoi lagnar?  
TAB. Mutiam discorso.  
ISAB. No: spierati.  
TAB. Presso  
M'hal forse, anima mia, per un habbeo?  
Di quel cicisbeo...  
Di quel Lindoro... Io non l'ho visto mai,  
Ma so tutto.  
ISAB. L'amai  
Prima di te, nol nego. Ha molti mesi  
Ch'el d'Italia è partito, ed ora...

SCENA VIII.

MUSTAFÀ, EMIRA, ZULMA, Indù ITALY.

ELV. « Dunque deggio lasciarvi? »  
 MUST. « Tu starai bene. »  
 ELV. « Ah! Che dunque io vada... »  
 MUST. « Il mio cor... »  
 MUST. « Basta, basta. »  
 MUST. « Del tuo cor e di te son persuaso. »  
 ZUL. « (Se c'è un burlesco egual noi (casi) il naso). »  
 ITALY. « Viva, viva il Bey! »  
 MUST. « E che mi rechi, Italy? »  
 ITALY. « Una delle più belle »  
 MUST. « Spiritose italiane... »  
 ITALY. « Ed è un... »  
 MUST. « Da una burrasca... »  
 MUST. « Sbrigati... »  
 ITALY. « Caduta »  
 MUST. « Teste con altri schiavi è in nostra mano. »  
 MUST. « Or mi lingo da più del gran Sultano. »  
 MUST. « Presto, tutto raduna il mio seraglio »  
 MUST. « Nella sala maggior.ivi la bella »  
 MUST. « (Rivolto... Ah! Ah! car! galanti, »  
 MUST. « Vi vorrei tutti quanti. »  
 MUST. « Presenti al mio trionfo. Elvira, adesso »  
 MUST. « Con l'italian tu puoi »  
 MUST. « Affrettati a partir Zulma, non esiti »  
 MUST. « Tu pure andrai. Con questa signorina »  
 MUST. « Me la voglio poter, e agli nomini tutti »  
 MUST. « Oggi inseguare lo voglio. »  
 MUST. « Di queste belle a calpestar l'orgoglio. »  
 MUST. « Già d'insolito ardore nel petto »  
 MUST. « Agitare, avvampare mi sento; »  
 MUST. « Un ignoto soave contento »  
 MUST. « Mi trasporta brillare mi fa, »  
 MUST. « Ronda amore felice il mio core »  
 MUST. « Che bramar più allor non saprà. »  
 MUST. « Voi partite... Nè più m'amoiole »  
 MUST. « (Ad Elvira) »  
 MUST. « Tu va sero... Che smaglie... l'indole. »  
 MUST. « (A Zulma) »  
 MUST. « Voi la bella al mio seno guidate, »  
 MUST. « (Ad Italy) »  
 MUST. « V'apprestate a ornar la bella »  
 MUST. « Al mio loco al trasporto, al dolo »  
 MUST. « Non restate l'avevo cor mio. »  
 MUST. « Questo caro trionfo sovvi »  
 MUST. « Quanto dolce a quest'alma soavi »  
 MUST. « (Parte con Italy e seguito).

SCENA IX.

EMIRA, ZULMA, Indi LIMBRO.

ZUL. « Vi dico il ver Non so come si possa »  
 ZUL. « Voler fare ad un uom di questa fatta... »  
 ELV. « Io sarò solacca e matta... »  
 ELV. « Ma l'amo ancor. »  
 LIMBRO. « Madama, è già disposto »  
 LIMBRO. « Il vascello a salpar, e non attende »  
 ELV. « Altri che noi... Voi sospirate?... »  
 ELV. « Che io possa aver una volta »  
 ELV. « Ritrover Mustafà. Sol questo lo bramo. »  
 LIMBRO. « Pria di partir dobbiamo »  
 LIMBRO. « Congedare da lui. Ma s'el vi scaccia, »  
 LIMBRO. « Perché l'amate ancor? Fate a mio modo. »  
 LIMBRO. « Affrettiamel a partir allentramente »  
 LIMBRO. « Via siete finaudiente »  
 LIMBRO. « Giovane, ricca e bella e al mio paese »  
 LIMBRO. « Voi troverete quanti »  
 LIMBRO. « Più una donna bramar mariti e amanti.

SCENA X.

Situ magnetica. A destra un sofa per il Bey. In prospetto una ringhiera puerile, sulla quale si vedono le femmine del seraglio.

MUSTAFÀ seduto. All'intorno eunuchi che cantano il coro, indi ITALY.

COM. Viva, viva il flagel delle donne,  
 Che di tirri, le cambia in agnelle;  
 Chi non sa saggior queste belle  
 Venza a scuola dal gran Mustafà.  
 ITALY. Sta qui fuori la bella italiana  
 MUST. Venza... venga...  
 COM. Oh che rara bella!

SCENA XI.

ISABELLA, MUSTAFÀ, Gli eunuchi.

ISAB. (Oh che muso, che figura!  
 Quali occhietti... Ho inteso tutto  
 del mio colpo or son sicura,  
 Sta a veder quel ch'io so far).  
 MUST (Oh che pezzo da sultano!  
 Bella laglia... viso strano...  
 Ah! m'incontra un innamorato,  
 Ma bisogna sguaiar).

ISAB. Maltrattata dalla sorte,  
 Condannata alle ritorsioni...  
 Ah! voi solo, o mio difetto,  
 Mi potete consolar.  
 MUST (Mi sa bella il cor nel petto,  
 Che dolcezza di parlare!).  
 A dire.  
 ISAB. (Io scubbia è già il merlino,  
 Né mi può più scappare).  
 MUST. (Io son già colto e colto,  
 Né ad so più frenar).



SCENA XII.

TUMBO, respingendo ITALY, che cade trattenuto, e detti.

TAB. Voi star con mia impote,  
 Io sono il signor zio  
 M'intendi? Sì, son io  
 Va via: non mi seriar  
 Signor... Monsieur... Eccellenza...  
 (ohime... qual confidenza...  
 Il turco un cirischo  
 Comincia a diventar  
 Ah, chi sa mai, fardico,  
 Quel che or ti tocca a far!).

ITALY. Signor, quello sguaiato...  
 MUST. Sia subito impalato.  
 TAB. Nipote... ohime... Isabella...  
 Sono che lagattella...  
 ISAB. Egli è mio zio.  
 MUST. Cuspetto!  
 ITALY. Haly, lascio star.  
 ISAB. Caro, capisco adesso  
 Che voi sapete amar  
 MUST. Non so che dir, me stesso,  
 CARA, tu fai accordar  
 HAMA. (Costui dalla paura  
 Non osa più parlar).  
 TAB. (Un palo addirittura!  
 Taddio, che brutto affar!).

SCENA XIII.

LIMBRO, EMIRA, ZULMA, e detti.

LIMBRO. ELY. Pria di dividerci da voi, signore,  
 Veniamo a esprimerli il nostro cor.  
 ZUL. (Oh cielo!).  
 ISAB. (Che mirò!).  
 LIMBRO. (Sogno!).  
 ISAB. (Destro?)  
 MUST. Quest'è Isabella!  
 ISAB. (Questi è Limbro).  
 LIMBRO. (Io gelo).  
 ISAB. (Io palpito).  
 A dire. (Che mai sarà?)  
 MUST. Amore, aiutami per carità!  
 ELY. ZUL. ITALY. Che cosa è stato?  
 MUST. Tab. Che cosa avete?  
 A cinque.  
 MUST. Confus... o stupid... non rispondete?  
 Non so comprendere tal novità.

LIMBRO. ISAB. (Amor, aiutami per carità).  
 ISAB. Haly: chi è quella femmina?  
 MUST. Fu s'iva ad or mia moglie.  
 ISAB. Ed or?...  
 MUST. Il nostro vincolo,  
 Cara, per te si scioglie  
 questi, che tu mio schiavo,  
 Si dice con lei sposar.  
 Col disprezzar la moglie  
 Da me sperate amore?  
 Questi costumi barbari  
 Io vi farò cangiar.  
 Resti con voi la sposa...  
 MUST. Ma questa non è cosa...  
 ISAB. Resti colui mio schiavo  
 MUST. Ma questo non può star  
 ISAB. Andate dunque al diavolo;  
 Voi non sapete amar.  
 MUST. Ah! no... in ascolta... acchetati...  
 (Costei mi fa impazzar).  
 GLA ALTRA. (Ah! di leone in asina (ridendo)  
 Lo fe costei cangiar).  
 ISAB. ELY. ZUL. Nella testa ho un campanello  
 Che suonando fa d'indin.  
 MUST. Come scoppio di cannone  
 La mia testa fa brullo.  
 TAB. Sono come una canna  
 Che spinnata fa cra cra.  
 LIMBRO. Nella testa un gran martello...  
 ITALY. Mi percuote e la fac fa.  
 TUMBO. col COM. Va sossopra il suo cervello  
 Sbarfando in tanti indrogi  
 Quel vascel fra londe e scogli  
 In sto  
 È sta presso a naufragar.

FINE DELL'ATTO PRIMO.

ATTO SECONDO

SCENA I.

Piccola sala come nell'atto primo.

EMIRA, ZULMA, ITALY e COM di eunuchi.

COM. « Uno stupido, uno stolto »  
 COM. « Diventato e Mustafà »  
 COM. « Questa volta Amor l'ha colto, »  
 COM. « Glielha fatta come va »  
 ZUL. « L'italiana è franca e scallara »  
 ELY. ITALY. « La sua lingua più d'ogni altra. »  
 A 3. « Quel suo far si disinvolto »  
 COM. « Giabbia i eunuchi ed il nol sa »  
 COM. « Questa volta Amor l'ha colto, »  
 COM. « Glielha fatta come va »

SCENA II.

MUSTAFÀ e detti.

MUST. « Amiche, andate a dir all'italiana »  
 MUST. « Che io sarò tra mezz'ora »  
 MUST. « A ber seco il caffè! Se mi neve »  
 MUST. « A quattro caffè... buon segno... il gioco è »  
 MUST. « fatto. »  
 MUST. « Allora. Vedrete allor come lo la tratto. »  
 ELY. « Vi servirò. »  
 MUST. « Farò per compiacervi »  
 ZUL. « Tutto quel che io potrò »  
 ZUL. « Ma non crediate »  
 MUST. « Così facil l'impresa E' finita... »  
 ELY. « E' scallara »  
 MUST. « Più assai che non credete. »  
 MUST. « E. Io sono un bargiant\* Sciocche, che sieto

SCENA III.

MUSTAFÀ, Indi TUMBO, poi ITALY con due mori, i quali portano un turbante, un abito turco, una scabbala e Com di eunuchi.

MUST. Ah! se da solo a sola  
 M'accoglie l'italiana... Il mio puntiglio  
 Con questa signorina  
 E' tale, che io ne sembro innamorato.  
 TAB. Ah! signor Mustafà  
 MUST. (Che cosa è stato?)  
 TAB. Ambrate compassion d'un innocente  
 non v'ho fatto niente  
 MUST. Ma splerati... cos'ha?  
 TAB. Mi corre dietro  
 Quell'amico del paio.  
 MUST. Ah... Ah... capisco.  
 E questa è la ragione del tuo spavento?  
 TAB. Forse il paio in Algeri è un compimento?  
 Ecco... Ohime...

MUST Non dubitar. El viene  
 Inordin mio per onorarli, lo voglio  
 Mostrar quanto a me cara è tua nipote,  
 Perciò l'ha nominato  
 Mio gran Kalmakan.

TAD. Grazie, obbligato.  
 (Italy mette l'abito turco a Taddéo, poi il turbante;  
 Indi Mustafa gli cinge la scabbola, intanto i turchi,  
 con qua riverenza ed inchini, cantano il seguente):

COLO Viva il gran Kalmakan,  
 Profetor del mussulman.  
 Colla forza del ferro,  
 Coll'astuzia del serpenti,  
 Generoso il ciel ti doni  
 Faccia franca e buoni denti.  
 Profetor del mussulman.  
 Viva il gran Kalmakan.

TAD Kalmakan, non capisco niente.  
 MUST Vuol dir ingrognante.

TAD E per i meriti  
 Della nostra nipote a questo impiego?

MUST La vostra signoria mi ha destinato?

TAD Grazie, obbligato.  
 (ti povero Taddéo). Ma lo... signore...  
 So debbo aprirti il core,  
 Non veramente un asino, V'aveveto  
 Che so leggere appena.

MUST Ebben, che importa?  
 Mi piace tua nipote, e se saprai  
 Metterli in grazia a lei, non curo il resto.

TAD (Messer Taddéo, che dell'impiego è questo),  
 Ho un aron peso sulla testa,  
 Io quest'altro m'indovoglio,  
 Se vi par la scusa onesta,  
 Kalmakan esser non voglio,  
 E ringrazio il mio signore  
 Dell'onore che mi fa.

(Egli stoffa... Ohime... che occhiate),  
 Compulenti... scivolante...  
 (Spiritor costui mi fa  
 Qua bisogna far un conto:  
 Se pleuso... il palo e pronto  
 E se accetto? E' mio dovere  
 Di portargli il cancelliere.)

ABE Taddéo, che have è questo?  
 Ma quel palo... che ho da far?)  
 Kalmakan, signore, lo resto,  
 Non vi voglio disgiurar.

COLO Viva il gran Kalmakan  
 Profetor del mussulman

TAD quanti inchini! quanti onori!...  
 Mille grazie, nobil signori,  
 Non vi stato a incomodar.  
 Per far tutto quel che io posso,  
 Signor mio, col basto indosso  
 Alla destra mia riparo,  
 Or mi vado a presuntar.

(Ah, Taddéo quant'era meglio  
 Che in andassi in fondo al mar). (Parte)

## SCENA IV

Appartamento magnifico a pian terreno con una  
 tavola deliziosa in prospettiva, che corrisponde al  
 mare. A destra l'ingresso a casa stanzo.

ISABELLA Annunzi ad uno specchio parlante, che finisce  
 d'abbigliarsi alla turca. ELARA e ZELMA, poi  
 MUSTAFÀ, TADDEO e LISBONO.

ZEL. (Non signò nel Bey)  
 Quando s'abbiglia

ISAB. La donna vuol piacere  
 In tutte le maniere a momenti

Il signor Mustafa' mi favorisce  
 A prendere il caffè? quanto è gradito  
 Il signor Mustafa'

LISA. Ehi... Schiavo... Chi è di là?  
 Che vuol, signora?

ISAB. Assai caro, due volte  
 Ti fai chiamar? Caffè.

LISA. Per quanti?  
 Almen per tre.

ELV. Se ho bene inteso,  
 Con voi da solo a sola  
 Vuol prenderlo il Bey.

ISAB. E sua moglie in fa tutt'ambasciate?  
 Signora...

ELV. Andate e andate  
 « Voi state (a momenti  
 « El sarà qui): andate d'abbigliare».

ISAB. « Ch'egli vegga. Ah! sen viene:  
 « Oe tutta l'arte a me adoprare conviene».

ELV. « miea ancora allo specchio, abbigliandosi, servita  
 dalle schiave Mustafa', Taddéo, Lindoro restano  
 dietro, ma in situazione da veder tutto».

ISAB. « Per lui che adora,  
 « Ch'è il mio tesoro,  
 « Più bella rendimi,  
 « Madre d'amor».

« Tu sei se tanto,  
 « Piacerli io bramo:  
 « Grazie, prestatemi,  
 « Vezi e splendor».

(Guarda guardi, aspetta, aspetta...  
 « Tu non sai chi sono ancor».

MUST. « Cara, bella mia donnetta,  
 « Come lei non vidi ancor».

TAD, LISA. « Furla! Ingrata! maledotta!  
 « Come lei non vidi ancor».

ISAB. « Questo ve lo è troppo basso...  
 « Quello nimmò mi po' garbo...  
 « No, cust, voi m'ingrognate...  
 « Meglio sola sapro far».

« Bella quanta lo bramere!  
 « Temo a lui di non sembrar».  
 « Turo, caro, già el sei,  
 « Un colpo, e di cà cascar».

(Isabella parte, le schiave si ritirano).  
 MUST. « Oh che donna è mai costei!...  
 TAD, LISA. « Parla ogn'uomo dell'aria».

## SCENA V

MUSTAFA', TADDEO, LISBONO, ISABELLA, poi ELARA.

MUST. Io non resto più: quest'Isabella  
 E' un linciatu; io non posso  
 Star più senza di lei.

(Senti, Kalmakan, quando lo starnuto,  
 Levati into e fiascòli con lei.)

TAD. (Ah! Taddéo di Taddéo, a qual cimento...  
 A qual passo sei giunto!.)

MUST. Ma che fa questa bella?  
 E' così appunto.

MUST. Ti presento di mia man  
 Ser Taddéo Kalmakan,  
 Da ciò apprendi quanta stima  
 A te faccia Mustafa'

ISAB. Kalmakan! A me l'accosta,  
 Il tuo inteso è fatto a posta  
 Aggradisco, o mio signore,  
 Questo tratto di bontà.

TAD. Pe' tuoi meriti, nipote,  
 Son salito a tanto onore  
 Hai capito? questo core  
 Pensa adesso come sta.

LISA. Osservate quel rispetto (a Mustafa' in disparte),  
 Parla chiaro a chi l'intende,  
 A piacerli adesso attende,  
 E lo dice a chi nol sa.

ISAB. Ah! mio caro.  
 MUST. Ecci... (Ci siamo).

TAD. (C'è un...)  
 MUST. Ecci... (E' il sordo).

TAD. (Maledetto quel borbuto)  
 « Non intende e ancor qui sta».

TAD. (Chei starnuti finché scoppia,  
 Non mi muovo via di qua).

ISAB. LISB. L'uno spera e l'altro freme,  
 Di due scherzi miei insieme  
 Che che rider si faràn).

ISAB. KHI! Caffè.  
 Siete servita

MUST. Due notti portavo il caffè).  
 ISAB. Mia signora, favorite. (Va a levar ELARA)

E' il marito che s'invita:  
 « Non vi fare sì presto (a Mustafa' qui sta),

MUST. (Cosa viene a far costei?)  
 ISAB. Colla sposa sia gentile...  
 MUST. (Bevo toco, sputo bile).

ISAB. (Non starnuta certo adesso).  
 LISB. E' ridotta la scena).

MUST. (Io non so più simular)  
 ISAB. Via, guardatela...  
 MUST. (Bricconati) (sottovoce ad Isabella).

ISAB. E' sì erata...  
 MUST. « E mi canzoni».

ELV. Un'occhiata...  
 MUST. Or comanda...  
 LISB. Complacenza...

ELV. Sposo caro!  
 ISAB. Buon padrone...  
 a 4

CI doveve consolar  
 Andate alla malora  
 MUST. Non sono un babbuino.  
 Ho inteso, mia signora.

La nota a faceruto.  
 Tu pur mi prendi a gioco:  
 Me la farò pagar.

Ho detto un fero,  
 Ho non mi so frenar.

TUTTI. Sentu un frento, un fero, un dispetto...  
 Agliat<sup>o</sup>, confus<sup>o</sup>, frenante...  
 Il mio core, la festa, la mente...  
 Dell'arzo, perdendo si va.

## SCENA VI

Piccola sala come alla scena prima dell'atto II.  
 ITALY solo.

« Con tutta la sua boria  
 « Questa volta il Bey perde la festa».

« Ci ho gusto. Tanta similia  
 « Avea di qua italiano... Ci vuol altro  
 « Colle dotto allevate in quel paese».

« Ma va bene ch'egli impari a proprie spese.  
 « Le femmine d'Italia  
 « Son disinvolte e scaltre,  
 « E sanno più dell'altro  
 « L'arte di farsi amare».

« Nella galanteria  
 « Lingegno han raffinato;  
 « E suol restar gabbiato  
 « Chi le vorria galbar. (Parte).

## SCENA VII

TADDEO e LISBONO.

TAD. E tu spero di togliere Isabella  
 Dalle mani del Bey?

LISA. Questa è la trama  
 Che s'abbate a secondar.

TAD. Non vuoi? per favore?  
 LISA. Non siete il signor zio?

TAD. Ah! ah! ti pare?  
 LISA. Come?... come...?

TAD. Tu sai quel che più importa  
 E ignori il non? D'aver un qualche amante  
 Non l'ha mai confidato la signora?

LISA. So che un amante adora: è per lui solo  
 Ch'ella...

TAD. Ebben, Sou quell'io.  
 LISA. Me ne consolo.

(Ah! ah!)

## SCENA VIII

MUSTAFA' e delti.

MUST. Orsù, la tua nipote con chi crede  
 D'aver che far? Presso m'avria costei  
 Per un de' suoi babbè?

LISA. Ma perdonate:  
 TAD. Ella a tutto è disposta.

MUST. E vi lagnate?  
 LISA. Sentite. In confidenza,  
 Che spassosa d'amor.

MUST. D'amor?  
 TAD. E quant'...

LISA. Che si crede altrettanto  
 Corrispona...

MUST. Oh, sì, sì. (Per partire).  
 LISA. Ma dove andate?

MUST. Da lei.  
 TAD. No, no: aspettate.

LISA. Sentite ancora  
 MUST. Ebben?  
 LISA. M'ha detto infine

« Che a rendervi di lei sempre più degno,  
 « Ella ha fatto il disegno,  
 « Con gran solennità tra ranti e suoni,  
 « E al tremolar dell'andrese lori,  
 « Mi volervi crear suo Pappatai».

MUST. Pappatai! Che mai senso.  
 LISA. Il ringrazio, son contento,  
 Ma, oh grazia, Pappatai  
 Che vuol poi significar?

LISA. A color che mai non sanno  
 Disgiustarsi col bel sesso  
 In Italia vien concesso  
 Questo titolo singular.

TAD. Voi mi deste un nobil posto,  
 Or ne siete corrisposto.  
 Kalmakan e Pappatai!  
 Simo là: che ve ne par?

MUST. L'italiane son cortesi.  
 Nate son per farsi amar.

TAD, LISA. (Se mai torno ai miei paesi,  
 Anche questa è da contar).

MUST. Pappatai!  
 LISA. E' un bel impiego,  
 Tan Assai facci da imparar.

MUST. Ma spiegateci, vi prego.  
 Pappatai che ha da far?

LISA. Tan. Fra gli amori e le bellezze  
 Fra gli scherzi e le carezze  
 Flee dormir, mangiar e bere,  
 Ber, dormir e poi mangiar.

MUST. Nella vita... oh, che piacere!...  
 Io di più non so bramar. (Partono tutti).

SCENA IX.

Appuntamento magnifico come nella scena I.

TAB. TIMONO, Indi ISABELLA e un Coro di schiavi italiani.

TAB. Tutti i nostri Italiani? Ottenere dal Bey spera Isabella?  
 LINA. E gli ottiene senza? (A lui s'aria bella!)  
 TAB. Ma con qual mezzo termine? Per fare  
 LINA. La cerimonia. (In... In... In... di loro)

Altri saran vestiti Da Pappatael ed altri Qui a suo tempo verranno sopra il vascello.  
 TAB. In... in... gioco più bello Non si può fare. Ma vedete... Per bacco! Sono fra gli schiavi ancoi  
 LINA. Quanto è brava costei!  
 TAB. Con due parole

Agli sciocchi fa far quello che vuole. (Tratti schiavi e ferri e mani Per fuggir con voi di qua. Quanto vagliam gli Italiani Al cimento si vedrà.

ISB. Ancoi, in ogni evento Affetto a voi Ma già fra poco lo spero Scira Fidiha e costei. Di trarre a fu la meditata impresa Perché ridi, Taddoo? Uno darsi ancora Che lo mi rida di te Tu impallidisci. (a Lindoro)

Schiavo gentile? Ah! se pietà ti desta Il mio pericolo, il mio tenero amore. Se parlavo al tuo core Patria, dovere, onor dagli altri apprendi A mostrarli Italiani; e alle vicende Della volubili sorte

Tua donna l'insiegni ad esser forte. Pensa alla patria, e all'empido Il tuo dovere adempri Veli per tutta Italia Rinascere gli esempi D'onore e di valor (a Taddoo)

Scopri tu più ancora? Vanto, mi hai dissolto. Cara, ti parli in detto Amor, dovere, onor. Amici di ogni evento.

COMO. Andiamo. Di noi ti fida ISB. Viento e già il momento... COM. Dove a te par ti guida. ISB. Se poi va male il gioco... COM. L'ardir trionfera. ISB. Qual piacere! Tra pochi istanti Rivestron le patrie arene (Nel pericolo del mio bene Coraggioosa amor mi fa)

COM. Quanto vagliam gli Italiani Al cimento si vedrà. (Parte)

SCENA X

TIMONO, Indi MUSTAFÀ.

TAB. Che bel core ha costei! Chi avria mai detto Che un sì tenero affetto Portasse al suo Taddoo?... Far una trama, Corbellar un Bey, arrischiar tutto Per esser mila

MUST. Kaimakan  
 TAB. Signore!  
 MUST. Tua nipote dov'è?

TAB. Sta preparando Quello ch'è necessario Per far la cerimonia. Ecco il suo schiavo, Che qui appunto ritorna, e ha seco il coro De' Pappatael.

MUST. E d'onorarli adunque La bella ha tanta fretta?  
 TAB. E l'amor che la sprona.  
 MUST. Oh! benedetta!

SCENA XI.

LINDORO con un Coro di Pappatael, e della.

LINA. Dei Pappatael - s'avanza il Coro. La cerimonia con gran decoro Adesso è tempo di cominciare  
 COM. I corni suonino, che favoriti Son più del fimpant dei nostri fili, E intorno facciano l'aria echeggiar. Le guancie tumide, le pance piene Fanno conoscere che vivono bene.  
 LINA, TAB. (In... in... dal ridere sto per schiattare).

MUST. Fratei carissimi, tra voi son lieto. Se d'entrar merlo nel vostro rete SAVÀ una grazia particolare  
 COM. Cerca i suoi romoli chi ha sale in zucca. Gieta il turbante, metti parrucca. Leva quest'abito che fa sudar. (Levano il turbante e l'abito a Mustafà, e poi gli mettono in testa una parrucca e l'abito di Pappatael.)  
 MUST. Questa è una grazia particolare  
 LINA, TAB. (In... in... dal ridere sto per schiattare).



SCENA XII

ISABELLA e della

ISB. Non so tu che il grado eletto Irano aver di Pappatael: Belle belle il pretiletto Questo grado ti farà. Ma bisogna che tu giuri D'eseguire ogni dovere.

MUST. Io farò con gran piacere Tutto quel che si vorrà.  
 COM. Bravo, bene: così si fa.  
 LINA. State tutti attenti e cheti A si gran solennità

A te (!) leggi, e tu (a Mustafà) ripeti. (A Taddoo, d'indogli un foglio da leggere). (Taddoo legge e Mustafà ripete tutto verso per verso)

TAB. Di veder, e non veder, Tutto quel ch'è il dirà Di sentir, e non sentir. Per mangiare e per goder, In lasciare e fare e dir To qui giuro e poi scongiuro Pappatael Mustafà

COM. Bravo: bene: così si fa  
 TAB. Giuro inoltre all'incrasion (leggendolo come sopra)

Di portar torcia e lampio, E se manco al giuramento Più non m'abbia un pel sul mento. Tanto in giuro e poi scongiuro Pappatael Mustafà

COM. Bravo: bene: così si fa.  
 LINA. Qua la mensa (Si parla un tavolino con vivande e hotiglie). Ad essa siedono Kaimakan e Pappatael.

COM. Lascia pur che gli altri facciano; Tu qui mangia, bevi e fai. Questo è il rito primo e massimo Nella nostra società  
 TAB. MUST. Buona cosa è questa qua.

ISB. Or si provi il candidato. Caro... Caro...  
 LINA. Caro... Caro...  
 MUST. Ehi che cos'è?  
 TAB. Tu non fai quel che hai giurato? Io l'insugno. Bada a me  
 LINA. Vieni, o caro!  
 TAB. Pappatael.

(Mangia di questo senza osservare gli altri).  
 LINA. Io l'adoro  
 TAB. Mangia e tacì  
 MUST. Basta: basta. Ora ho capito. Saper far meglio di te  
 TAB. (Che rabbia!) (Che schiumita)  
 LINA. Me la godò per mia tè)  
 ISB. Così un vero Pappatael Tu sarai da capo a piè.

SCENA XIII

Comparsa un vascello che s'avvicina alla loggia con marinai e schiavi europei, che cantano il seguente

COM. Son l'aure seconde - tranquille son l'onde. Su presto saltiamo: non stiano a tardar  
 LINA. Andiamo, mio tesoro. Son teo, Lindoro. A due C'infilano adesso la patria e l'amor  
 TAB. Lindoro?... Che sento?... Quest'è un [tradimento...]

Gabbati e burlati noi siamo, o signor.  
 MUST. Io son Pappatael  
 TAB. Ma quel...  
 MUST. Mangia e tacì.  
 TAB. Ma vol...  
 MUST. Lascia fare. Ma lo...  
 MUST. Lascia dir

TAB. Ghimè... che bu da fare? restare o partir? V'è il palo, se reste; se parte, il lampione. Lindoro, Isabella: son qua colle braccia A tutto mandato, non so più che dir  
 ISB, LINA. Fa presto, se brami, con noi di ventr

SCENA ULTIMA

ELMIRA, ZULEMA, HALE, MUSTAFÀ e Coro d'ammirali.

ZUL. Mio signor.  
 ELV. Mio marito.  
 ZUL., ELV., HALE. Cosa fate?  
 MUST. Pappatael  
 ZUL., ELV., HALE. Non vedete? Mangia e tacì.  
 MUST. Di veder e non veder, Di sentir e non sentir Io qui giuro e poi scongiuro Pappatael Mustafà.

ELV., ZUL., HALE. Egli è nato. ISB, LINA, TAB. Il colpo è fatto TUTTI (eccetto Mustafà). L'Italiano se ne va. MUST. Come... come... ah, traditori!

Presto, turchi... enuchi... mori  
 ELV., ZUL., HALE. Son briacchi tutti quanti. MUST. Questo scorno a Mustafà? COM. Chi avrà cor di farsi avanti? Trucidato qui cadrà.

MUST. Questo scorno a Mustafà? Sposa mia, non più Italiana. Torno a te lieti mi perdona...  
 ELV., ZUL., HALE. Amorena, docil, buona Vostra moglie ognor sarà.

TUTTI col Coro. Andiamo - Padroni Buon viaggio - Stien bene. Possiamo Potete contenti lasciar quest'arena. Timor nè pericolo per noi più non v'ha.

La bella italiana venuta in Algeri Insegna agli amanti, gelosi ed alteri, Che a tutti, se vuole, la donna la fa

FINE.

(Testo conforme alla trasmissione radiofonica)

# La dolce menzogna

OTTOBRE 1932-X.

Se io domando agli uomini innamorati: «preferite una donna sincera o una donna che sappia dolcemente mentire?», certamente la maggior parte di essi risponde che preferisce la donna sincera.

La pensavo anch'io così fino a quando non mi accadde di conoscere una di queste rare creature Rare? Molto meno di quel che non si creda. L'educazione moderna ha dato alle donne — e specialmente alle ragazze — non solo la saldezza dei muscoli, ma anche della coscienza. Se esse manchino di un concetto preciso di ciò che è bene e di ciò che è male (ne manchiamo anche noi uomini), sanno però affrontare con maggior sicurezza di quel che non sapessero le donne d'un tempo le responsabilità o, meglio, le realtà dei propri atti. Ciò che è, e; ed hanno il coraggio di dirlo. La vita per esse ha soprattutto importanza, inquantochè offre possibilità di acquista nel campo della gioia; rifuggono dal dolore al quale non riconoscono nemmeno un valore d'insegnamento. E non fanno misteri del loro realistico modo di pensare e di agire. Ossia sono eminentemente sincere.

Bisognerà spiegare con un esempio. E riferisco un dialogo fra una ragazza moderna innamorata ed il suo innamorato... non tanto moderno.

Lui, vedendola arrivare, con precisione d'orario, all'appuntamento, le muove incontro, felice: — Grazie, cara!

Lui: — Di che?

Lui: Non m'hai fatto aspettare un minuto.

Lui: — Perché ero impaziente di vederti. Ed ero impaziente perché ti amo. La convenienza di affrettarmi era mia — Gli sorride serena.

Lui, dopo un attimo di perplessità: — Convenienza?

Lui: — Sì, convenienza di gioia.

Lui: — Ma tu fai solo le cose che ti danno gioia?

Lui: — Perché dovrei fare quelle che non me danno?

Lui: — No, scusa. Mi spiego meglio: se domani ti capitasse di dover fare un sacrificio per me?

Lui: — Lo farei se mi desse gioia, ripeto.

Lui: — Non per fare un piacere a me...

Lui, scandalizzata: — Oh, bella! Fin che ci amiamo, il piacere di dare e di avere è reciproco.

Lui, incerto: — «Fin che ci amiamo?». Allora, ammetti la possibilità di non amarvi più?

Lui: — Pur troppo, a questo mondo tutto finisce, un giorno o l'altro.

Lui: — E quando non mi amassi più?

Lui: — Te lo dirò.

Lui: — Veramente me lo diresti?

Lui: — E perché ti dovrei ingannare?

Lui, dopo una pausa: — Allora... non sei in grado di giurarmi fede... per sempre?

Lui: — Oh, sei buffo, scusa! Perché non mi fai giurare che non mi verrà mai la polmonite? Posso sperare che non mi venga, me lo au-

guro. Ma escluderla a priori mi pare un'assurdità.

Ha ragione lei, indubbiamente. L'uomo ne è convinto, ma con un senso di vago smarrimento. La ragazza e lì, lo guarda, gli sorride, bella, felice. Ma a lui pare che sia già meno sua solo perché teme che potrebbe un giorno non esserle più.

— A che pensi? — ella aggiunge.

— Ancora al futuro?

— All'illusione — egli risponde, — che è più della speranza ed è quasi la fede.

Ella guarda smarrita e sembra a tutta prima non capire; ma poi esclama:

— L'illusione! L'illusione non è piuttosto figlia della menzogna? Ecco ciò che a voi uomini garba:

la dolce menzogna che veli la realtà con un po' di sentimento trasparente, leggero.

Ed egli tace, ma pensa: — Forse sì.

Forse sì, era meglio sognare l'impossibile, credere che il nostro amore è unico al mondo e l'avvolge il mistero dell'infinito.

SALVATOR GOTTA.

## Budapest, seconda patria degli tzigani

Il Caffè a Budapest sono numerosissimi, ed in tutti un'orchestra di tzigani dagli occhi scintillanti nel volto olivastro, in giubba rossa, dalla mattina alla sera, e più ancora dalla sera alla mattina rallegrano i frequentatori con le sue originali e caratteristiche cadenze.

I costumi degli tzigani sono molto interessanti, ed un amico, il pittore De Marfy, che si è assunto l'incarico di farmi conoscere quando di più caratteristico ci sia a Budapest, mi ha condotto in questo Caffè presso piazza Mattia Corvino, che è l'unico locale dove non ci sia un'orchestra di tzigani, ma che in compenso è frequentato unicamente da tzigani. E' questo il loro quartier generale; il luogo ove si ritrovano di ritorno dalle loro peregrinazioni attraverso l'Europa.

Originari dell'India, gli tzigani hanno eletto Budapest loro seconda patria, perché Budapest, città dove l'ospitalità è sacra, li ha saputo comprendere ed amare.

Gli ungheresi hanno imparato ad amare quel genere di musica che è propria degli tzigani, e che rispetta il loro animo, mistico come quello degli indu, e che ha molti punti di affinità con l'animo magiaro.

Dire che in Ungheria ci sono duecentocinquanta mila tzigani, di cui la maggior parte suonatori, cioè tzigani, non è esagerazione; e la sola Budapest ne ospita parecchie decine di migliaia.

La calata degli zingari in Ungheria deve essere avvenuta più di sei secoli or sono, perché si racconta che già re Mattia Corvino (1498) si occupasse a disciplinare questi sudditi nomadi di origine asiatica. Egli amava farsi rallegrare le serate dalla musica degli tzigani. L'esempio di re Mattia fu seguito dai suoi successori, per cui, durante al-



cui secoli, gli tzigani presero parte a tutte le feste di Corte ed a tutti i principali avvenimenti civili e militari dell'Ungheria, alle lotte, ai trionfi ed alle distinte, nei tempi buoni, come nei tempi amari della schiavitù.

La marcia Rakoczy, che fu eseguita anche in uno dei concerti dell'Eiar nella trascrizione di Liszt, fu composta da uno tzigano, anzi da una tzigana, violinista di rara maestria, che suonava unicamente musiche da lei improvvisate, e che per il principe Rakoczy improvvisò le sue più ispirate composizioni.

Gli tzigani sono tutti improvvisatori, e non ci sarebbe da meravigliarsi che non sapessero leggere le note sul pentagramma, come non sanno leggere né scrivere neppure il proprio nome di battesimo. Tutti analfabeti, tutti nomadi, tutti insofferenti di qualsiasi giogo. Nel loro Caffè sono in questo momento circa un centinaio; molti indossano la giacca rossa dei suonatori, ma altri ve ne sono in giacca corta di velluto verde, o giallo, o azzurro, a bottoni d'argento. Ci sono anche delle donne di maschia e selvaggia bellezza, che discutono animatamente con gli uomini, e fumano grossi sigari, con voluttà. Un marocchino è con la sua mamma: segue il filo del discorso fissando negli occhi gli interlocutori, e fuma anche lui, ometto di forse sei anni, il suo bravo sigaro. Che la sua mamma sia una chiromante non potrei escluderlo.

Dalla foggia del vestito e dall'atteggiamento, l'amico mio mi fa distinguere il diverso mestiere a cui si dedicano questi zingari. Ecco qui una tavolata di mercanti di cavalli: calzano alti stivali di cuoio morbido, eleganti. Non conosco la loro lingua, ma nel loro discorso sento ripetere il nome di Lipizza, il famo-

so centro di allevamento equino dell'ex-impero austro-ungarico.

Alla tavola vicina siedono, rumorosi e riducianti, otto dodici Calderai vestiti a colori sgargianti, con bottoni luccicanti grossi come pesche. Sono quegli stessi che, in abiti più dimesso, ma della stessa foggia, incontrai ieri sulla strada di Rakos attendati attorno un carrozzone, rozza casa ambulante. Sono i più tipicamente zingari, e vagano continuamente da un paese all'altro, esercitando il loro mestiere, e cercando l'occasione del piccolo furto campestre.

C'è anche un piccolo gruppo di fornaciai, indomesticati e pur rozzamente infagottati. Sono i più poveri, ma quelli che a furia di impastar mattoni riescono a costruirsi una casupola, alla quale bisocchino di affezionarsi, fino a tradire l'ata-vico vagabondare.

Ma la loro lingua e le loro usanze le custodiscono gelosamente, malgrado di tutto, per cui gli zingari non si amalgameranno mai con gli ungheresi, pur vivendone a così stretto contatto. L'originalità degli zingari non sarà mai sopraffatta. Prova ne abbiamo anche nel genere di musica che suonano gli tzigani: il jazz ha invaso tutto il mondo sovvertendo i ritmi, sprezzando le armonie, imbarbarando il senso musicale; ebbene, lo tzigano ha resistito all'attacco. Egli ha sostituito sì qualche strumento nelle sue orchestre, ma con il saxofono non ha adottato le composizioni singhiozzanti e sincopate dei negri, ed ha continuato a creare musica tipicamente tzigana, pervasa di armonioso ed ispirato pathos. Anche in questa sua manifestazione, anzi in questa più che in ogni altra, lo tzigano è insofferente di ogni giogo.

M. G. DE ANTONIO.





# CURIOSITÀ SCIENTIFICHE

I negri della Rhodesia settentrionale forniscono l'energia necessaria per far funzionare il generatore elettrico di due stazioni radiotelegrafiche separate fra loro da cinquecento miglia di giungla. Essi mettono in movimento il generatore pedalando continuamente

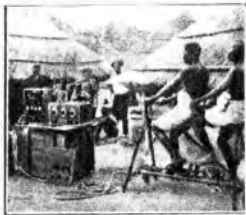

ad una macchina che ha l'aspetto di una bicicletta a tandem. Su ogni manubrio vi è un voltmetro con una linea rossa nel suo quadrante, destinata ad indicare la velocità esatta. Gli indigeni imparano a mantenere una velocità uniforme guardando sempre l'ago e facendo in modo che si mantenga sulla linea rossa. Gli apparecchi di trasmissione e di ricezione sono collocati su una cassa d'imballaggio, rappresentante il tavolo più comodo che possa offrire ciascuna delle due stazioni africane.

La seta vera, o seta naturale ottenuta coi i bachi, può essere prodotta artificialmente e non deve quindi esser confusa con quella derivata dalla cellulosa del cotone o del legno. Il sistema di produzione è stato perfezionato dai giapponesi, ma le leggi locali ne hanno proibito lo sfruttamento per non danneggiare l'industria nazionale della seta. Ora il segreto del processo è

conosciuto tanto in Europa che in America e si spera che fra poco la seta vera, creata artificialmente, diventi di uso generale. Gli uomini di scienza hanno da tanto tempo lavorato in laboratorio per creare sinteticamente una soluzione di seta vera, in modo da poter fare a meno dei bachi. Si sa che è possibile convertire il bozzolo di un baco in una soluzione, con la quale, adoperando un sistema simile a quello dei fabbricanti di seta artificiale, si possono ottenere filamenti di seta naturale, che si prestano benissimo per la filatura e la tessitura. Il fatto di creare artificialmente la medesima sostanza che forma i fili dei bozzoli rappresenterebbe un passo avanti di importanza capitale.

Il platino comincia a trovare nuovi usi e ciò in virtù dei risultati ottenuti nella lavorazione di questo metallo. Una rivista scientifica americana assicura che il platino, con un processo recentemente perfezionato, può essere ridotto in fogli del sottilissimo spessore di un duecentomillesimo di pollice, cioè in fogli molto più sottili dei fogli di oro puro. Benché il platino costi più dell'oro, attualmente viene utilizzato nella fabbricazione dei gioielli in quantità che superano le sei tonnellate all'anno. Questo metallo è talmente duttile che un solo pollice cubo di esso può formare un filo sottilissimo, quasi invisibile ad occhio nudo, di una lunghezza sufficiente per girare due volte attorno alla terra al suo equatore. Il platino è anche adoperato per placare e bisogna stare in guardia contro i gioiellieri disonesti che vendono gli anelli per platino massiccio, quando invece si tratta di una lega d'oro, il così detto oro bianco, placata in platino puro. Simili frodi commerciali sono all'ordine del giorno per la spinta esercitata dall'elevato prezzo del platino.



Ecco le nuove macchine per rematori che si prestano meravigliosamente per allenare, con qualsiasi tempo ed in tutte le ore del giorno, i candidati alle regate nazionali o internazionali.

La resistenza e la capacità di ogni rematore possono essere facilmente controllate da un osservatore, il quale ne può tenere sott'occhio anche un buon numero.

La recente meravigliosa ascensione nella stratosfera del professore Augusto Piccard fra gli altri scopi aveva anche quello di studiare i raggi cosmici, quel rag-



Il dott. Milikan dinanzi l'apparecchio che porterà con sé nel prossimo volo verso la stratosfera per studiare i raggi cosmici.

gi invisibili scoperti alcuni anni fa dal dott. Roberto A. Milikan, che posseggono una potenza di penetrazione molto superiore a quella dei noti raggi X. Per il medesimo scopo il dott. Milikan ha, di questi giorni, deciso di fare anche lui un viaggietto negli strati atmosferici più elevati, servendosi di un aeroplano per raggiungere 20.000 piedi di altezza, e per le sue ricerche ha costruito un apparecchio speciale, che attualmente mantiene rinchiuso in un cilindro a cupola sferica, con le pareti di piombo dello spessore di quattro pollici, al quale sarà affidato, durante il prossimo volo, il difficile compito di rispondere a vari quesiti di carattere scientifico, principalmente a quello che si riferisce all'accertamento del luogo di provenienza degli interessantissimi raggi.

I pozzi di petrolio possono essere profondi anche più di un chilometro e le difficoltà che si incontrano per potere trivellare il sottosuolo fino a simili profondità sono immense, ma le macchine moderne usate per tale scopo riescono a superare gli inconvenienti e ad avere ragione delle più dure rocce. Quando una tubazione non può più inoltrarsi nel sottosuolo, allora si rimedia ricorrendo ad una seconda tubazione più piccola, che si introduce nella prima, e occorrendo, anche ad una terza o ad una quarta, sempre di diametro infe-

riore a quello delle precedenti. Per potere allargare il pozzo originario, in modo che possa contenere tubazioni più grosse, cosa che si rende necessaria quando il diametro della tubazione adoperata si dimostra insufficiente, è stata recentemente costruita una macchina per perforare molto complessa. Essa è fornita di due sistemi di lame per tagliare i lati del pozzo, il primo dei quali funziona gradualmente, finché possa rendere possibile l'azione delle lame principali del secondo sistema, che sono più potenti.

La mancanza di lavoro dovuta alla depressione economica ha fatto sorgere in America un gran numero di cercatori d'oro che si accontentano di sbarcare il lunario con le poche pepite che possono raccogliere. In alcune regioni del Nord America, specialmente in California, vi sono corsi d'acqua le cui sabbie contengono piccole quantità d'oro talmente insignificanti che non converrebbe sfruttare se si dovessero pagare gli operai necessari. Ma per i disoccupati anche un profitto tenue è sempre meglio di nulla e così le schiere dei cercatori aumentano di giorno in giorno. Gli attrezzi adoperati sono quasi sempre rudimentali, ma non manca qualcuno che per lavar meglio le sabbie o la terra scavata adoperi un motorino a benzina.



Il disoccupato che diventa cercatore d'oro per sfamarsi.



do è chiuso, può passare attraverso qualsiasi corridoio di larghezza media e da



Un pianoforte di nuovo genere, con la tastiera pieghevole ed i pedali che rientrano, in modo da poter essere trasportato con grande facilità come se si trattasse di una cassa d'imballaggio, è stato costruito per rispondere alle aspettative di coloro che cambiano spesso abitazione. Lo strumento, quan-

qualunque porta, rendendo inutile la laboriosa fatica di fare entrare il pianoforte attraverso la finestra, ciò che si rende necessario in molte case moderne. Quando il pianoforte è aperto, mostra una tastiera completa, con la scala di ottantotto note, benché sia di un modello molto più piccolo del normale.

# Choan Y-Perdöfor

## IL CORSARO dell'INFINITO

### romanzo

Puntata N. 42.

Raccolti a piangere il Maestro che non è più, gli apostoli si sentono all'improvviso consolati da una certezza. La madre di Orga riprende a tessere. Il rumore del telaio è come il passo d'un uomo che non si vede. Il cielo sereno colma le finestre.

Sanal, Demini, Utri, Palmal, Odra, Alcado, Tovar, Ecman, Muti sono venuti di lontano. Non manca che Krudal. Nessuno l'ha più visto.

Lo sguardio di Orga l'ha inseguito lungo i vicoli meno battuti. Krudal ha pestato molto fango. Si è lasciato prendere dall'ombra. Ha camminato con le mani avanti come i ciechi. Il tumulto dell'anima gli ha vietato di udire il fragore dell'acqua di una gora. È precipitato e la corrente lo trascina come un rottame. Nessuna sponda vorrà dargli riposo. Egli andrà per sempre, gonfio d'acqua e di peccato maledetto dalle cose uscite dall'amore di Dio.

La casa di Orga è piena d'odor di pane.

La resurrezione, prima d'ora non profondamente creduta, diventa storia imminente. Un foglio di fuoco trema sul capo di tutti. Chi è tra queste mura oggi si sente una mansuetudine eroica. Un desiderio di cammino prende tutti. La lingua d'ognuno si dislega in parole miracolose e piene di senso.

La tomba è scopercchiata. Maddalena torna correndo: — Egli ha vinto la morte! Egli ha vinto la morte!

Nel cielo c'è un segno di fiamma. — Non piangete più. L'Orga è tornato tra di noi.

Ciascuno sente sulla faccia l'italico del suo comandamento: sulla spalla la sua mano di amico, dolcemente inceditrice; davanti al cuore il suo esempio.

La madre di Orga tesse ancora, sempre.

La sua anima cammina su questa striscia bianca di tela. Una colomba vola via.

Maddalena è tornata alla sua casa. Ha bisogno di gettare nel cielo il grido della sua certezza.

— O fratello, o Benvenuto! La verità è davvero vostra. Il Dio universo ha posato il suo piede anche su questa stella. Ma gli uomini che hanno assistito al supplizio di Orga vogliono ancora essere persuasi.

Essi già tumultuano sulle piazze. Dicono che il cadavere fu sottratto da noi. Sentì tu giungere di lontano il loro grido? Dalla finestra aperta, mentre ti parlo, io li vedo venire, armati. Sono al bivio. Prendono la strada che tocca la mia casa. Sentì, ora? Frenano il cancello del mio orto, taluno s'arrampica sul muro. Il cancello si schianta. Non ho paura. Esco ad incontrarli. Io muolo per Orga, con Egli è morto per me.

— Padre nostro che sei nei Cieli — diceva forte Benvenuto — sia santificato il tuo Nome — la tua preghiera stringeva in una sublime fraternità i due poli celesti e due umanità che si ignoravano —, venga il Regno tuo — ecco, il Regno di Dio si fondava nel sangue, vinceva la cieca tomba, sedeva sovrano tra gli spiriti increduli —, sia fatta la tua volontà così in cielo come in terra. — Dacci oggi il nostro pane — rimetti a noi i nostri debiti come noi ti rimettiamo a' nostri debitori — non c'indurre in tentazione, ma liberaci dal male e così sia.

La folla tace. Un uomo si china a raccogliere un sasso e lo lancia. Croschia un cristallo. Maddalena è sulla porta; guarda la folla senza tremare. Un sasso la colpisce. Altri sassi l'abbattono. Altri sassi la schiacciano, la coprono.

EPILOGO.

L'ottobre è dolce a Rupemarina. Tutta la terra è una musica di api glose sulle uve dense di miele. Il mare è verde come un prato da falciare e le rondini scrivono gli ultimi voli. Sentì dai poggi, ricchi d'ombra di boschi che ancora non si sfogliano, i canti vendemmiali inteneriti di oneste passioni. Tutto ha volto di letizia. Questi giorni che preparano l'inverno, hanno in capo un sole sfavillante; una porpora d'oro, una luce palpabile. Intorno a casa Bardó si vendemmia. L'annata è buona. La vigna non era poi così malata come si credeva. S'è lasciata mangiare senza avarizia e gran parte di mosto bolle già nei tini.

Benvenuto guarda dalla sua finestra alta la terra in festa. Si sente perdonato; si sente il cuore guarito. La macchina dai delicati congegni è ancora in ascolto. Ma la voce di là dai cieli s'è spenta. Che vale mai ancora questo strumento creato dall'ingegno umano? Vorrebbe guarirlo con le sue mani. Non può.

Scende di corsa la scala, si trova sull'aria e vede il suo vecchio padre ritto sul carro, tra cesti di uve nere, ora piegarsi, ora gettar comandi a gente affaccendata. Vede la sua vecchia che cuce un lino e pena a trovar, pur dietro gli occhiali, un filo dell'ordito. Oh, bontà delle cose semplici! La felicità è così vicina all'uomo e l'uomo che la cerca tanto se ne allontana.

Benvenuto si rimbocca le maniche e si unisce ai contadini. Porta canestri e lavora di cesoie a colmarli. L'uva fresca a grappoli gli si abbandona nelle mani. È dono di Dio anche quello, soprattutto quello.

Tutto è bello qui intorno, tra i filari. L'odore del mare che il vento porta agitando i rami più alti, gonfia il cuore di gioia.

— Finalmente! — dice il vecchio Bardó.

— Ora non ti lascio più, babbo! Benvenuto corre a baciare la madre. E intanto passa sulla strada col suo calceste il prete di Rupemarina. Quando vede Benvenuto trattiene la giumenta baia e saluta.

— Il lebbroso è guarito — gli grida Benvenuto. — Venite pure, non abbiate paura. I sette diavoli sono andati via. Ho solo il cuore indolenzito. Il vecchio prete piange! È il pastore che ritrova l'agnello perduto. Sente lo squillo della sua voce davanti alla porta dell'ovile. Rimette al passo la giumenta: — A domani — dice. — A domani, buona gente!

Perdere e ritrovare; cadere e rialzarsi; morire e rinascere. Ecco la gioia vera. L'annata è buona. Quanto grano, quanta meliga, quanto vino!

A Rupemarina si è risaputo che Benvenuto non ha più grilli per il capo. Chi l'ha visto dice che il suo occhio è quieto, buono come quello d'un fanciullo. Pazzo non era, ma solo tradito da idee diaboliche. Non c'è da temere di lui. Anche per quel due poveri vecchi era tempo che un po' di pace venisse a consolarli.

Non hanno che quel figlio ed era così lontano da loro. Eppoi pensano al piccolo Geppo che già a villa alta gioca coi sassi e coi fiori e dice le prime parole e conosce i colori. La loro casa è una gabbia aperta; il caninarino dalle ali d'oro è volato via, s'è nascosto nel bosco di villa alta. Bisogna riprenderlo per risentirlo cantare sulla vita. Ora è tempo di vincere i grandi crucci della donna, della suocera, del suocero. Ridomandare la pace e il diritto di riavere quel fiore di creatura.

(Continua).



Non è più che un'argilla vuota di sangue.

FINE DELLA TERZA PARTE.



Il buon gigante si solleva sopra di me le sue robuste braccia; non lungi scende la cascata; è questo il rumore di fondo a che da lunghi anni acquiescono la Canzone della vita mia, ora letta, ora meno serena sempre. Qui vicino è la falda Ballo la quale più tardi, con un giro della manovella lancerà su fra i rami contorti, le voci ed i suoni d'Europa. Questa località si presta mirabilmente alle ricreazioni. Una semplice galleria può catturare parecchie stazioni d'Italia, Francia, Germania, Austria, Ungheria, Inghilterra, Polonia. Con un apparecchio a valvole c'è tutta l'Europa in casa e quasi sempre l'impulsissima, senza alcun disturbo. Ho un raro amico dell'alba. Alle ore di una stazione tedesca (trasmette un corno, ovale, di sintonia ritmica ed io che di tedeschi ne capisco una sarta e delle leggi d'armonia meno ancora, seguo questo corso. E così allorché questo uento pressare e quasi polmonale deve avere! Ha certi respiri ritmici che sembrano rifilati d'un frejo Westinghouse. Mi pare il timbro suono e persuasivo; a capitolo, deve spiegare proprio bene! E forse le istruzioni con pezzi di musica letta e vibrante al pianoforte, intrascurando a distanza raccomandazioni (come le palme del di-

Alberto Russo. - Grazie. Tu vorresti mettere per sottotitolo al Radiocorriere « Tutti per uno, uno per tutti ». Nei dolori così è proprio così. Un'assidua, tempo fa mi aveva appunto proposto il concorrente per un sottotitolo. Vedrai in seguito. La tua preziosa e rara fotografia sull'ingresso delle nostre truppe vittoriose ad Innsbruck, la serbo con cura e te n'avevo anche ritagliato coloratamente. Si vede che la risposta non trovò posto ed io non me ne accorsi.

Lupetta. - Sembra un più amabile mente idrofobo! Tuttavia, girandoti al largo, sei tanto carino ed essere stralocato da te dev'essere un piacevole pasticcio: fa d'esercitarti prima con altri e poi sarò a tua disposizione. Quanto a dire che io sono Massimo Piantoni, è un'opinione certa né condivisa né approvata dal sorridente e simpaticissimo settantaquattrennario! Vecchia Fata. - Ma brava! Mi fai già gli auguri di Natale! Giovi promissione anche nel ricevere i miei auguri, promissione anche nel ricevere i miei. Tu dici che non sei giovane ed io ne sono lieto. Intendiamoci sono lieto di saperlo da te, esperta della vita, compreso e seguito con affetto e sicuramente con indulgenza. Tu dici: « Anno i fanciulli ed un amaro m'è stato chiamato la loro vecchia buona fata ». Anch'io come sai, la non molto eppure nella mia non breve vita ne avvicinai in realtà pochissimi.

Tuttavia quanti di essi mi aprirono e mi aprono i loro cuorini puri e fragoranti! Piccola Piantoni. - Grazie Amichetto, e ho fatto congedare le mamme al cielo e ho detto di dire la preghiera per « Mamma ». E lui pranto. « Padre. Dio, Dio, Cielo, Gioia ». E una preghiera piccolotta, ma per un sorriso di appoggio appena. « Piccola Piantoni. - Grazie Amichetto, e ho fatto congedare le mamme al cielo e ho detto di dire la preghiera per « Mamma ». E lui pranto. « Padre. Dio, Dio, Cielo, Gioia ». E una preghiera piccolotta, ma per un sorriso di appoggio appena.

Certo, il ritrattino verrà. — Speriamo! « Sono contento perché ora per un mezzo anche i cari amici del Radiocorriere mi conosceranno; io voglio bene, salì ai buoni amici, e spero che anche loro, ora, me ne vorranno un poco. Ora ti ringrazio per il mio saluto, che tu hai messo sul Radio-foculare destinato a fare, Gobbino e Lux; i cari e buoni amici ch'io sempre ricordo hai ancora presentemente qualche amico il Radiocorriere » per leggere « Parentesi rossa » mi commuovo e una dolce commozione scende nel mio cuore. Sì! È un motivo di consolazione per me di sapere che altri comprendono e partecipano in spirito ai miei dolori e alle mie speranze. E pare che anche il male divenga lieve lieve. Mando un commosso saluto alla tua cara e gentile cuginetta, diglielo per me, sai, raro Ballo « Stella Alpina », forata da due settimane a Catania, il tuo saluto li troverà qui col mio. Tanti cuori buoni si commossero leggendo e fanno voti. Sì, sono Spumettino. Mi assenti forse? Vorrei aver spazio per ripetere tutta la tua, tanto bella. E tu ora leggi quanto segue ed è con noi. Speriamo! — Umbra solitaria. — Guarita! Dopo dieci anni di speranze, di scoraggiamenti, guarita Ora vivrai serena e gaia la tua giovinezza, finalmente. Lancia subito per rinfia la raiosa nevela e andrà a portarsi luce in tanti cuori che soffrono le pene, le ansie che tu soffristi. Tanti fiori davanti alla tua strada che riprendi dopo una lunga sosta aspra e dura. — Ai molti, accorsi solleciti al grido suonante di « Mamma » un grazie fatto intenso dalla commozione. La povera creature che lotta tra vita e morte non è una piccina, ma una giovinetta. Per voi mamme e per noi bambini, i nostri figli come mi scrive ora « Mamma » anche fossero grandi, sono sempre bambini, non è vero? « Mamma » alla quale mandai il ritaglio della pagina che di lei parlava dice: « Caro amico mio, con un rincrescimento, con amarezza, pena... qualcosa che non so definire ho dovuto far sparire la tua lettera ed il ritaglio spogliato che se a memoria e che mi abbraccia il cuore. Sono ora sei mesi che la mia adorata è sempre a letto. Dice spesso: « Mi alzerò più! Andrò fino alla spa-

letta?... In cucina? Mi accosterò di tanto poco... anche di star seduta sul letto e far qualche cosa ora ferri, col'uncinetto ». Deve invece star assolutamente tranquilla, assolutamente in riposo, assolutamente in pace. Tranquilla? Impossibile! Giacché è troppo irriducibile e fare per non commuovere in tutta la sua gravità ed estensione quanto costa ed assorbe il suo tremando male. I dottori vogliono oltre tutto il resto, tentare una nuova cura, ma si potrà farla? Dipenderà molto di ora che ho letto l'articolo ardente — dalle voci di curialità che li arrivarono. La bimba è come un filo. E penso: se non avesse fatto tutte le cure che ha fatto, assorbito tutto quanto ha assorbito... che ne sarebbe di lei ora? Più nulla per gli estranei: solo a piangere... Tu tutti per uno, non è vero, buon papalino Russo? E se questa povera Mamma potesse un giorno strisciare al cuore la sua bimba risorta, per virtù delle nostre paterne cure di rassicurante ragnata non sarebbe dolce per noi poterli dire: ecco Mamma, tu non sei sola ad essere felice, egali! Mamma termina la sua lunga lettera che non posso ripetere in tutta la sua amena con questa frase: « Non ho detto una parola di grazie, una vorrei essere compresa. Il mio grazie è in ogni riga, in ogni parola. Addio cari amici! »

La bimba di nostalgia. - Avrei voluto rispondere subito e per la mamma. La tua lettera mi ha dato tanta gioia, mi è carissima e l'ho letta varie volte. Sta una bimba affettuosa e buona ed anch'io ti voglio un gran bene. Brava, povera, che ammiri la generosità della mamma e mi dico: « Io voglio imparare tutte queste cose ». Lo spero certo e tanto sai già fare, servi con molta grazia e mi piace anche non dimenticarti le raccomandazioni della mamma: « La mia mamma è uscita e nella lasciato l'ordine di far attenzione che il fumo non si spenga e che la portata continui a bollire. Aspetta che vada in cucina a vedere e ritorno subito ». Io, infatti, lo aspettavo e tu pronta a riprendere la lettera. Così ho letto che tu vuoi fare una sorpresa alla mamma e invece di giocare con la bambola ora che ho finito un problema serio e te e tu mi rispettarli nel Radiocorriere, la mamma farà tanto d'occhi nel vedere che in ti ho scritto da sola! Oh, come è triste la lettera del Papa tra che Brava a Mamma e! La tua bimba è ammirata ed ha bisogno di cure! Io ti metto qui due francobolli che ho trovato nella mappa della mamma; facciano male? No, vero caro Ballo? E se la mamma mi chiederà dove sono, io starò zitta per non dire una lingua e ti risponderò presto così non dovrà per tanto tempo aspettare la sorpresa della mamma... »

Vorresti anche mandare la tua bambola alla bimba malata, o ma è così scappata e pensa che ha pochi fili di seta gialla per i capelli!... E mi conti la storia della bambola. E mi parli dell'amico nostro che sta ora a? Sta molto, bambino mio, e resterà commosso nel sapere che tu dis-



Angela anche costei? Eh, no!...

deri sue notizie. E termini così. Senti caro Ballo, due francobolli sono per te mandare alla bimba di « Mamma » assieme alle altre cure di tutti i tuoi amici, la faranno guarire presto. Lo preghi il buon Dio e vedrai che la farà star bene. Ti saluto con rispetto e ti fido un barino. Te lo ricambio di cran essere e ti prego di lasciare il rispetto per l'addio. Il ritrattino non l'ho avuto già? Ma spero di trovarlo a Torino tra la corrispondenza che m'intendo.

Agguetta impudica. - Grazie di bei lettere e delle splendide fotografie asiatiche. Volevi di fare avere un cionno quanto desidero. Mi scrivi pagine tanto dense di vita, di aspirazioni nobili, di pensieri santi, di giovinezza forte, ch'io le leggo e le rivedo ammirata. E quello che più mi piace è che non puoi affatto e i tuoi scritti buttati giù alla svelta sono davvero un po' di te stessa — Gigliolina. Ho dato un diminutivo al tuo pseudonimo perché un'occhiata a Giuseppe marchese ed anche quella di Giulio riusciva maschile ed anche un'occhiata, mentre tu, uccellino, non lo sei affatto, invece amichetta cara. Che tu si bratta più anche darsi e se d'altro essere sincero leggendo questa tua confessione mi son sentito anche più attratto da te. Tu hai una bellezza rara, figliolina: quella della più squisita nobiltà e delicatezza. Si sta da una povera degente da anni abbandonata dai suoi ed immersa nel luridume ed in quella spelonca pestilera rimanesi varie ore a confortare quella disgraziata e persino attenti di farla ridere e sperare. Che cosa ti ha detto la povera paralizzata? Che tu eri bella come la santa della vostra Chiesa! Avrei volentieri ripetuta la tua lettera tanto nobile e bella, ma ho capito che le avrei tolto il suo sottile e dolce profumo. È un fratello celato che tu hai colto per me e lo serio e ti dico un grazie commosso, o mia bella Gigliolina. Senti: ho già qualche ora disponibile per nutrire la scrittura. Braille dei ciechi? Nonno Ballo od io potremmo cercarci un'amica: ti faresti tanto amare!



Angela, detta Popi.



Erastino D'Angelo, Milano.

vieto di caccia) « certi « abili » certissimi e onni » ed altre voci gutturali si che mi pare che ora prenda un pugno sul naso, ora assiate allo soppio d'una ghiandola, ora tranquilli una salicetta tutt'intero, spago compenso... Due anni fa ce fu un anno coltore tedesco colpito da un potente raffreddore che gli durò un mesetto. Erolo che quando riuscì a liberarsene mezz'Europa si sia stretta la mano felice! Serà addirittura una attrice francese aveva dei fere dipingere di famiglia; due millimetri da lei c'era un corno tedesco pieno d'indiviolato lino. Pensai: se potessi togliere dai crucci quella disgraziata! Sarebbe un'opera buona! E non potendo fare nulla per conto mio, l'affidai al telesco buon'umore. Ad una frase lacrimogene dell'attrice, l'avevo se essere la risata la frase allegra del tedesco. Non cercavo subito gli effetti: meglio di prima! Proprio un dolore tal quale! Ma lui, che uomo senza cuore! Più lei si faceva straziante e più lui rideva e fischiettava. Lei cercò di andare nel teatro. Peggio che mai! Ed il brutto si è che ridevo pur io, perché un contrasto più comico, a volerlo combinarsi, non sarebbe riuscito. Tuttavia, alla fin fine la donna giunse a rendere tutto l'uomo! E' destino!... Ed è anche destino che io alzi gli occhi e veda qui il mucchio di lettere vostre. Metti giuliano, bimbo mio!... Ma prevedo che il mucchio resterà quasi intatto per la certezza, ritardando a Torino il cuore d'una settimana, di me vederlo aumentato di almeno un sette, otto lettere.

# PHONOLA

## SERIE D'ORO

LA REGINA DELLE SUPERETERODINE

**MODELLO 511 MIDGET**  
8 VALVOLE (multimu e push-pull di pentodo)

Principali Esclusivisti per la vendita:

ROMA - Radio Rima - Via del Tritone 129

NAPOLI - F.lli Curoli - Via Roma 304 - 305

FIRENZE - Angelo Morandi - Via Vascello 4

S. A. Guido Marchi - Piazza Vittorio Emanuele

LIGURIA - Electro Radio - Via S. Bernardo Genova

BARI - F.lli Orilli - Acquaviva della Fonti

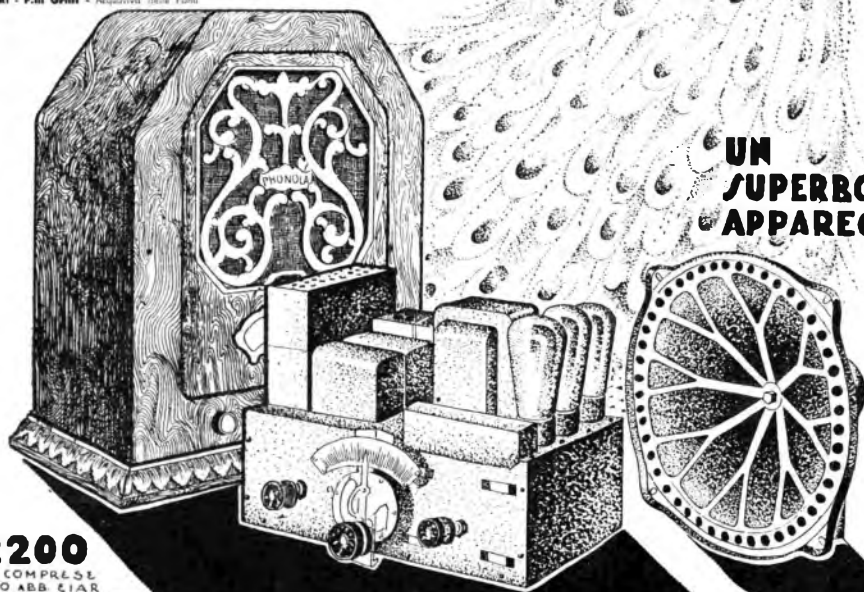

UN  
SUPERBO  
APPARECCHIO

**L.2200**

TASSE COMPRESSE  
ESCLUSO ABB. CIAR

**Soc. An. FIMI** - MILANO - Via S. Andrea 18 - Telefono 72.441 - 72.442  
Stabilimenti in Saronno - Telefono 1-14

# RADIORARIO

## RADIOINDISCREZIONI

La vecchia trasmittente di Praga, Strahovitz, usata soltanto in casi eccezionali dopo l'inaugurazione della grande stazione di Libitz. In fatto della prova con onda di 239 metri. In alcune parti della capitale può essere ricevuto anche meglio della grande locale.



Un nuovo esempio di interessantissima collaborazione fra il giornale stampato e il giornale radio. In «Dépêche de Toulouse» da creato nei suoi uffici uno Studio di Trasmissione collegato — per gli — alla stazione di Tolosa. Tutti i giorni, alle 18, una trasmissione speciale vien fatta dallo Studio del giornale con le notizie dell'ultima ora e un riassunto dei principali avvenimenti della giornata.

Si sono iniziati a Csepel, nelle vicinanze di Budapest, i lavori per la grande trasmittente ungherese che sarà inaugurata la primavera prossima. La Torre, che sarà condotta interamente in alluminio, avrà 322 metri d'altezza e sarà talmente forte da resistere ad una bufera di vento di 122 chilometri all'ora.



La B.B.C. ha ormai definito il gran programma col quale il 13 novembre prossimo commemorerà il decimo anniversario della sua fondazione. Verrà trasmessa una adozione radiofonica da «I tre Moschettieri» ed una della «Giacchetta e Roma». Seguirà un concerto di music-hall e un repertorio che parlerà i radiomaniali attraverso i 22 Studi della Broadcasting House.

Per sviluppare la radio scolastica negli Stati Uniti Rockefeller junior ha regolato alla «Federal Radio Commission» la somma di oltre un miliardo di lire.



All'Esposizione della Radio di Londra è stata presentato un ricevitore che pesa molto meno di 500 grammi e il cui altoparlante è contenuto in un cappello a cilindro. Il ricevitore è alimentato da due lampade.

La situazione radiofonica dell'Irlanda è completa poiché il nord dell'isola non ha voluto essere repubblicano ed ha rifiutato ogni relazione con lo Stato libero. In tale regione esiste quindi soltanto la stazione di Belfast di infinita potenza. Ora la B.B.C. ha allo studio la costruzione di una nuova trasmittente a circa 25 chilometri a sud-ovest di Belfast e sulla stessa tipo delle altre stazioni regionali.

In Romania è stata emanata una legge speciale che punisce con ammende da 3000 a 15.000 lire i possessori di apparecchi elettrici che non li missiscono degli opportuni antiparassitari.



Una scapista signora ha scritto un'interessante lettera al direttore del Radio-Giornale della Torre Eiffel: «Egregio signore, mi hanno tanto decantato il vostro giornale. Ho cercato invano di procurarmene una copia dal mio rivenditore e per ciò mi permetto scrivervi perché ne voglio ricevere un esemplare. Vi accludo un franco per le spese postali, ecc... Il direttore ha rapidamente risposto che il giornale « esce ogni sera in migliaia di esemplari, ma... de-sgraziatamente non ha resa!... »

La stazione che sarà inaugurata prossimamente a Lipsia con 120-150 kw., sarà la stazione più potente della Germania e dell'Europa stessa. Lavorerà su 389,6 metri e sarà costruita con tutti i moderni ritrovati radioelettrici, e diventerà la voce della città delle fiere mondiali.



I posti clandestini olandesi si fanno sempre più audaci e con la complicità della popolazione — soprattutto nella zona di Albenas — trasmettono regolari programmi di dischi, conferenze e... pubblicità di mezzanotte alle due del mattino. Una di tali stazioni è stata scoperta in un granaio e lo speaker arrestato pochi momenti dopo che aveva annunciato un grave incendio. Soltanto mezz'ora quell'avanzato i pompieri poterono intervenire tempestivamente e domare la violenza delle fiamme. L'audacia di certe stazioni clandestine giunge al punto da annunciarsi apertamente: «Hier de clandestine zender Gouda» (qui, la stazione clandestina di Gouda). Questa stazione trasmetteva, dalle 23.30 alla

una del mattino, programmi divertenti ed ultra moderni. La trasmissione terminava sempre: «Ci risulteremo domani se non ci avremo pescati». Infatti tale stazione è stata, giorno dopo, scoperta e il suo proprietario condannato a 20 giorni (circa duecento lire) di ammendo.



Il centro radiofonico più dinervato anche... centro a scire. La stazione di Parigi annuncia imminente una trasmissione del Ministero di Parigi di Sue, adottati a divano radiofonico. A causa della lunghezza, il radiogramma sarà trasmesso in due volte!

Il generale Astery ha possato in rivista le forze della polizia inglese, a Brighton, ed ha assistito alle esperienze della radiopolizia con il nuovo apparecchio ascoltabile. Si trattava di intercettare segnalazioni per ritrovare un'automobile rubata, ciò che si ottenne nello spazio di cinque minuti. La radio speciale ha un raggio d'azione di 80 chilometri.



L'inchiesta della «Federal Radio Commission» estendentesi a cinquanta città americane aventi un regolare servizio di radio polizia, dà le seguenti indicazioni: nell'aprile scorso vi sono stati 155.000 interventi che hanno portato a 12.676 arresti ed hanno fatto rintracciare 260 automobili rubate. In queste cinquanta città vi sono 255 automobili equipaggiate radiofonicamente ed convengono in linguaggio cifrato.

Burrows, l'attivo segretario dell'Unione Internazionale di Radio-diffusione, ha pubblicato un interessante volume: «L'importanza della radiodiffusione». In esso, l'autore afferma che la radio è un servizio sociale che eccita l'immaginazione ed ha guadagnato l'entusiasmo dei popoli civili e lo dimostra con cifre eloquentissime: 34.500.000 apparecchi radio e 128.000.000 di radiomaniali vi sono nel mondo! Il valore degli apparecchi radio in circolazione è di 21 miliardi e oltre 500 milioni e, nel 1931, i diritti d'autore sono ammontati a oltre 700 milioni.

Un rappresentante di Cleveland al Congresso della Radio scolastica della «National Advisory Council on Radio in Education»

ha dichiarato che gli alunni che avevano seguito i corsi trasmessi per radio erano considerevolmente più avanti degli altri e che la radio contribuiva enormemente all'aumento del vocabolario degli alunni.



Un caso strano è avvenuto nel giornalismo indiano. Sir Ernestley Carr ha pronunciato all'Istituto dei Giornalisti, a Londra, un discorso contro alcuni giornalisti pirati dell'India. Si tratta di direttori di un'infinità di piccoli giornali che copiano per radio le notizie freschissime diffuse da Calcutta e le pubblicano facendo a meno di qualsiasi agenzia ed offrendo ai lettori un notiziario più abbondante. Ad ogni modo, tutte le stazioni inglesi, prima di trasmettere il notiziario, diffondono la interruzione formale di pubblicare tali notizie.



La Russia ha deciso di modificare la sua politica radiofonica in particolare modo per quanto concerne le trasmissioni in lingua esteri che si limitavano, d'ora in avanti, nel descrivere la nuova situazione dell'U.R.S.S. Saranno aboliti gli attacchi contro i Governi esteri e, in breve, la radio sovietica si rivolgerà al mondo in un linguaggio più diplomatico. Si parla anche di sopprimere le trasmissioni ad onde corte in lingua inglese al fine di facilitare i negoziati in corso con gli Stati Uniti. La radio russa ha iniziato anche la posa di cavi che collegano Mosca e Leningrado con le frontiere della Finlandia e della Polonia e ciò allo scopo di incrinare un regolare scambio di programmi con tali nazioni.

Come i missi tedeschi di Monaco, anche i missi londinesi ormai hanno installato altoparlanti con pick-up, e dischi spiegati per sostituire i cinescopi e le guide.



Un dilettante olandese fa ogni giorno trasmissioni clandestine su 234 metri e comincia la sua trasmissione non appena è terminata quella di Huizen augurando buona fortuna ogni agenti che lo ricercano invano.



*Sono entusiasta della  
Consolette RCA, insieme alla mia  
famiglia, che può sentire a  
perfezione la mia voce.*

*BIANCA SCACCIATI*

## CONSOLETTA RCA

Supereterodina 8 valvole di cui 3 schermate  
e 2 di supercontrollo.

Altoparlante elettrodinamico di eccezionale  
fedeltà di riproduzione.

Dispositivo per la regolazione dei toni.

Morsettiera per il collegamento col pick-up.

Filtro di elevato rendimento.

In contanti . . . L. **2400**

A rate: L. **480** in contanti e 12  
effetti mensili da L. **170** cadauno.

*(Tasse governative comprese)*

*PRODOTTO NAZIONALE*

SUPERETTE RCA in contanti L. **2075**

PHONOLETTE RCA in contanti L. **3525**

*Nel prezzo segnalato non è compreso  
l'importo d'abbonamento alle  
radioaudizioni.*



**COMPAGNIA GENERALE  
DI ELETTRICITÀ**



# DOMENICA

16

19,50: Comunicazioni del Dopolavoro.

20: Segnale orario - Eventuali comunicazioni dell'E.I.A.R. - Radio sport - Notiziario teatrale.

20,10:

## I tre sentimentali

Commedia in tre atti di S. CAMASIO e N. BEGUINI  
Negli intervalli: Dischi - Dopo la commedia: l'ultima notizia.

## PALERMO

Kc. 572 - m. 524,5 - kw. 3

10,25: Spiegazione del Vangelo  
10,40: Musica religiosa.

11,5: Dotti, Berna; e consigli agli imprenditori.

12,15: Giornale radio.

13,14: Dischi.

13,30: Segnale orario - Eventuali comunicazioni dell'E.I.A.R. - Bollettino meteorologico.

16,30: Trasmissione dalla chiesa di S. Domenico: Concerto di cori, orchestra ed organo diretto da don Paolo Pillitteri, indetto dall'Opera «Misionaria Pontificia». Orchestra dell'E.I.A.R. cori degli Istituti religiosi cittadini.

18: Dischi.

20,20: Comunicazioni del Dopolavoro - Giornale radio.

20,20: Notizie sportive.

20,30: Segnale orario - Eventuali comunicazioni dell'E.I.A.R.

20,45:

## Serata dedicata alla danza

Orchestra dell'E.I.A.R.  
e Quartetto «Stony Band»  
Illustrazioni del prof. Giacomo Del Valle.

22,20: Selezione di opere (teatrali).

22,55: l'ultima notizia.

## BARI

Kc. 1112 - m. 509,4 - kw. 20

10: Spiegazione del Vangelo.  
10,30: Musica religiosa trasmessa dalla chiesa di S. Domenico.

13: Giornale radio.

13,10: MUSICA LEGGERA: 1. Brodsky: *In fondo agli occhi*; 2. Spizzafitti: *Fraze*; 3. Marini: *Aprì il tuo veran, Chiquita*; 4. Masccheroni: *Dery, sei tu?*; 5. Masccheroni: *Cebu*; 6. Bellini: *Canzone balcanica*; 7. Bergelt: *Monty, balliamo ancora*;

8. Bergi: *Chi possa fare?*; 9. Gelli: *Torna ancora*; 10. Bellini: *Canzone di Hollywood*; 11. Masccheroni: *Non è così*; 12. Masccheroni: *Mamma*; 13. Marcelli: *Leoni*; 14. Marcelli: *Paga Giovanni*.

13,55: Bollettino meteorologico.

14: Segnale orario - Eventuali comunicazioni dell'E.I.A.R.

17,30 18,30: Musica riprodotta - Negli intervalli: Notizie sportive.

20,30: Notizie sportive - Giornale radio.

21: Segnale orario - Eventuali comunicazioni dell'E.I.A.R.

21,5:

## Concerto variato

Parte prima:

1. Albargi: *Madrigalesca*.
2. Sappi: *Illusioni*, fantasia.

3. Giachelli: *Nina, non far la stupida*, selezione.

4. Travaglia: *Fenice misteriosa*, suite; a) *Canzone a San Marco*, barcarole; b) *Alla Cal' d'oro*, polibrio; c) *Ballata gondoliere*; d) *Presso i Pombi*; e) *Nole in laguna*.

Parte seconda:

1. Ranzato: *Pastorale molinaria*.
  2. Russo: *Una notte sul Volga*.
  3. Fedlini: *Amore infranto*, intermezzo.
  4. Limonta: *Soldati in parata*.
  5. Ferraris: *Calceva*, intermezzo.
  6. Pestoni: *Suite asiatica*.
  7. Del Veghio: *Energia*, marcia sinfonica.
- 22,30-22,55: Musica riprodotta.  
22,55: l'ultima notizia.

Dischi - 14,55: Per i bambini. - 15,25: Concerto. - 17: Trasmissione religiosa. - 18,20: Conferenza. - 18,50: Meteorologia. - 19: Notiziario. - 19,15: Segnale orario. Bollettino sportivo. - 19,30: Conferenza. - 20: Concerto. - Concerto 1. Mendelssohn - Bartolby: *Sogni di una notte di estate*, ouverture. 2. Bizet: *L'Arlésienne*, selezione; 3. von Weber: *Parvosa*, ouverture. - 20,50: Canzoni popolari. - 21,40: Chiacchiera. - 21,50: Notiziario. - 22,20: Concerto. - 23: Musica da ballo. - 24: Concerto.

## FRANCIA

**BORDEAUX - LA FAYETTE**  
Kc. 980 - m. 304 - kw. 13

19,15: Trasmissione del giornale di Francia - 21: Il quarto d'ora degli ex-combattenti. - 21,15: Risultato dell'estrazione dei premi. - 21,30: Concerto di dischi. - 21,55: Trasmissione da altra stazione o concerto di dischi. - In seguito: Notiziario e segnale orario.

**LYON LA DOUA**  
Kc. 884 - m. 468,8 - kw. 1,5

17,20: Concerto orchestrale dal Teatro del Camp Elisi diretto da Rhené-Baton. - 19,15: Radio giornale. - 20,45: Informazioni. - 21: Concerto di dischi. - 21,30: Jean-Jules: *Les plants de gel*, commedia in quattro atti. - In seguito: Informazioni.

**MARSIGLIA**  
Kc. 950 - m. 315 - kw. 1,8

16,30: Trasmissione di un concerto dalla Scuola superiore del P.T.T. - 21,20: Notizie sportive. - 21,30: Concerto di dischi.

**PARIGI P. P. (Poste Parisien)**  
Kc. 914 - m. 328,2 - kw. 60

20: Informazioni e rassegna dei giornali della sera. - 20,15: Bollettino sportivo. - 20,25: Dischi. - 21: Conversazione catalana. - 21,30: Giornale parlato della stazione ed informazioni. - 21,45: Concerto. (Teatro): Selezione dal *Duclino*, operetta. - 23,45: Informazioni. - 23,50: Trasmissione di prova di un concerto dell'organo elettronico delle onde 1. (Venezia: Alberto: *Avven della Petrus stufano*; 2. Durillo: *Sel-Hana*; 3. Verne: *Griffon de Loup*).

**PARIGI TORRE EIFFEL**  
Kc. 807 - m. 1468,8 - kw. 13

18,45: Giornale radio (notiziario). - 19,15: Giornale radio (brevi conversazioni). - 19,45: Per i fanciulli. - 20,20: Bollettino meteorologico. - 20,30, 22: Concerto di dischi offerto da una ditta privata (musica vari).

**RADIO PARIGI**  
Kc. 174 - m. 1294,1 - kw. 7,5

17: Concerto di dischi. - 18: Concerto orchestrale offerto dall'Associazione dei Radio ascoltatori francesi. - 20: Concerto orchestrale di musica brillante e da ballo. - 21: Cierre della stazione. - 21,45: Concerto di varietà, (Orchestra o canto. (otto numeri).

Negli intervalli tra le principali trasmissioni, notizie diversi di sport, aggettivata, cronacistiche ecc.

**STRASBURGO**  
Kc. 805 - m. 465,7 - kw. 11,5

16,30: Trasmissione All'ala Sala delle Feste di Strasburgo. Festival organizzato dalla Società Corale della Chiesa riformata in occasione del secondo centenario di Joseph Haydn: Haydn: *La Creazione*, oratorio in 3 parti per cori, soli e orchestra. - 18: Conversazione medica. - 19,15: Conversazione sportiva. - 19,30: Concerto dell'orchestra della stazione diretto da Maurice de Villers: 1. Weber: Ouverture dell'*Eu-riante*; 2. Chabrier: *Scherzo*, valzer; 3. Verdi: *Furioso*, suite d'orchestra. - 19,45: *Ballato di Carl*. - 20: Concerto di Melitabile di *Thais*, solo di violino; 6. Godeard: *Canzonetta*; 7. Saint-Saens: *Da-carnale di Sansone e Dittia*. - 20,30: Segnale orario - Notiziario in francese e in italiano. - 21: Concerto di orchestra della stazione diretto da Roskam: 1. Beethoven: *Son. Jost*, marcia; 2.

# PROGRAMMI ESTERI

LE STAZIONI SONO DISPOSTE IN ORDINE DI NAZIONALITA'

## AUSTRIA

**VIENNA**

Kc. 880 - m. 617,2 - kw. 15

**GRAZ**

Kc. 852 - m. 352,1 - kw. 7

16: Resoconto di una manifestazione sportiva. - 16,20: Rassegna libraria. - 16,45: Concerto di musica da jazz. - 18,20: Conversazione «Il Giappone, la terra dei contrasti». - 19,50: Uriei: *Il romanzo legge della sua città*. - 19,50: Segnale orario - Notizie sportive. - 20: Trasmissione di un concerto orchestrale da Monaco di Baviera. - 22,20: Notiziario - Meteorologia. - 22,45: Concerto di musica da ballo da Monaco.

## BELGIO

**BRUXELLES I (Francese)**

Kc. 889 - m. 509,3 - kw. 15

18: Concerto dell'orchestra della stazione - 19: Concerto di dischi. - 19,30: Léon Leroy: *Le aventurier di Bonzo*, bizzoso radiodramma. - 19,50: Concerto di dischi. - 20: Conversazione religiosa. - 20,30: Giornale parlato. - 21: Concerto dell'orchestra dell'XBR diretta da Franz André con 4 soli di canto e cori: 1. Bellini: *Alfonso*; *Sevilla*, passo doppio; 2. Ted Weems e Country Washburn: *Oh, Mum*; 3. Verdini e Ghirelli: *Letiamo*, one step; 4. Intermezzo di canto; 5. A solo per due pianoforti; 6. Milhaud: *Frammenti del fine sul letto*; 7. Coslov Hartling: *Sing your sinners*; 8. Yvain: *Avengers*; *Parties*; 9. Billy-Jose: *I found a million dollar baby*; 10. Shelton-Brosks: *bebé d'amour*, fox-trot; 11. Gerriell: *Blanche*, marcia. - 21,40: Marcel Pagnoli: *Sereni scelte dal Marquis* (dischi). - 22: Continuazione del concerto. (Undici numeri di musica brillante e da ballo. - 22,15: Conversazione religiosa. - 22,30: Giornale parlato. - 23,10: Trasmissione di un concerto orchestrale dall'Anfiteatro Belgico di Bruxelles. - 24: Fine.

**BRUXELLES II (Fiamminga)**

Kc. 888 - m. 337,8 - kw. 15

18: Concerto generale con accompagnamento di viola e violoncello. - 18,15: (dischi): Bollettino sportivo. - 19,30: Concerto di campane da Liere. - 20: Concerto corale, con accompagnamento di piano. - 20,15: Conversazione religiosa. - 20,30: Giornale parlato. - 21: Trasmissione dell'Opera Italo Fiamminga di Anversa in occasione del ventiduesimo anniversario della costruzione del teatro. 1. Edou. Keuzels: *Ouverture di Parsifal*; 2. Jan Dieckx: *Harzpann*, canto; 3. Peter Benoit: *Maja Moederprank*, canto; 4. Emilie Wam-

bach: *Quinto Matsig*, opera in tre atti. - 22,10: Reritazione. - 23: Giornale parlato. - 24: Fine.

## CECOSLOVACCHIA

**PRAGA**

Kc. 614 - m. 488,6 - kw. 150

16: Concerto orchestrale da Moravia (Ostrava). - 17,30: Dischi. - 17,45: Conversazione *Un viaggio in Siberia di 20 anni fa*. - 18: Trasmissione in tedesco. Conversazione. Notiziario. - 19: Concerto orchestrale dell'orchestra della stazione. Musica brillante e da ballo. - 20: Trasmissione da Ireno. - 20,30: Conversazione. - 21: Segnale orario - Concerto orchestrale. Venti: Selezione del secondo atto dell'*Orfeo*. - 22: Segnale orario. - Notiziario. - 22,50: Comunicati del *Radio Journal* - Programma teatrale. - Programma di domani. - 22,55 23,30: Concerto di musica da jazz. - Negli intervalli: Dischi.

**BRATISLAVA**

Kc. 1078 - m. 278,8 - kw. 13,5

19: Vodi Praga. - 20,5: Vodi Ireno. - 20,30: Trasmissione da Praga. - 20,20: Comunicati del *Radio Journal*. - 22,25: Vodi Praga.

**BRNO**

Kc. 878 - m. 341,7 - kw. 32

19: Vodi Praga. - 20: Melichar e Polach: *Ghilotinorte*, radio-commedia. - 20,30: Vodi Praga. - 22,50: Comunicati del *Radio Journal*. - 23,25: Vodi Praga.

**KOSICE**

Kc. 1022 - m. 293,6 - kw. 1,8

19: Vodi Praga. - 20: Molnar: *Il rivale*, radio-commedia in 1 atto. - 21: Vodi Praga. - 21,30: Notizie sportive - Programma di domani. - 22,25: Vodi Praga.

**MORAVSKA OSTRAVA**

Kc. 1127 - m. 283,8 - kw. 11,2

19: Vodi Praga. - 20: Vodi Ireno. - 20,30: Vodi Praga. - 18,20: Programma di domani - Notizie teatrali. - 22,55: Vodi Praga.

## DANIMARCA

**KALUNDBORG**

Kc. 380 - m. 1163,8 - kw. 7,5

**COPENAGHEN**

Kc. 1087 - m. 281,2 - kw. 0,75

8,30: Lezione di ginnastica. - 9: Conferenza. - 10: Trasmissione religiosa. - 11,30: Meteorologia. - 11,40: Notiziario. - 12: Campana. Concerto. - 12: Lezione di inglese. - 12,20: Lezione di tedesco. - 13,40: Lezione di francese. - 14,25:

**SI CAMBIANO APPARECCHI RADIO USATI**  
con altri NUOVI dei migliori marche italiane ed estere

Riparazioni garantite a qualunque ricevitore - Piezzi staccati - valvole, ecc.

Prezzi Modicissimi - VENDITA RATEALE

**UFFICIO RADIO**

Sede Centrale: TORINO - Via Alessandria 9. Tel. 23-154  
Filiale di BARI: Via Calabri, R. 58



DOMENICA  
16

INGHILTERRA

**DAVENTRY NATIONAL**  
kc. 157 - m. 115,0 - kw. 30  
**LONDON NATIONAL**  
kc. 1147 - m. 281,6 - kw. 50  
**NORTH NATIONAL**  
kc. 998 - m. 301,5 - kw. 50  
**SCOTTISH NATIONAL**  
kc. 1000 - m. 285,5 - kw. 50

18: Concerto carolin in memoria di Stanford (da una chiesa) - 18:58: Per i fanciulli - Il dono della mamma - 17:15: Concerto dell'orchestra della BBC (sezione D) diretto da Joseph Lewis, con aria per baritono. - 18:30: Concerto di musica per due violini, frotti - 10:19:16: Conversazione radiofonica - 21: Servizio religioso da una chiesa - 21:45: L'appello della buona causa. - 21:50: Notiziario - 22: Concerto di musica da camera: 1. Beethoven: *Quartetto in fa minore, op. 59*; 2. Tre arie per soprano; 3. Frank Bridge: *Tre ballad*; 4. *Trelieder* per soprano; 5. Marc Evans: *Quartetto n. 8* - 22:30: Epilogo.

**LONDON REGIONAL**  
kc. 243 - m. 356,8 - kw. 50

18:58: Concerto della banda militare della stazione con soli di violoncello. - 19:18:30: Conversazione - L'aria nella vita primitiva - 20:45: Funzione religiosa da una chiesa - 21:45: L'appello della buona causa - 21:50: Notiziario - 22: Concerto dell'orchestra da camera della BBC, 2. arie per tenore. 1. Meyerbeer: *Maria di Scitlor*; 2. Leoncavallo: *Figlia di Manina Angeli*; 3. Offenbach: *Suite dei Russelli di Hoffmann*; 4. Due arie per tenore con accompagnamento di orchestra; 5. Gounod: *La Mors*; 6. *Canzura*; 7. Massenet: *Eloisa*; 7. *Tramandale*; *Secchia*; 8. Mac Dowell: *Danza delle streghe*; 9. Tre arie per tenore; 10. Luciano: *La Ferra*, suite; 11. Liszt: *Seconda polacca*. - 22:30: Epilogo.

**MIDLAND REGIONAL**  
kc. 762 - m. 398,9 - kw. 55

18:58: Concerto Variato (per soli, coro e orchestra) - 19:18:30: Da London Regional - 20:50: Funzione religiosa da una chiesa - 21:45: L'appello della buona causa - 21:50: Notiziario. - 22: Concerto dell'orchestra della stazione: Arie per contralto e soli di piano. Musica brillante e popolare. - 22:30: Epilogo.

**NORTH REGIONAL**  
kc. 925 - m. 480 - kw. 50

18:58: Concerto d'organo. - 19:18:30: Da London Regional - 21: Funzione religiosa trasmessa da una chiesa - 21:45: L'appello della buona causa - 21:50: Notiziario. - 22: Concerto dell'orchestra della stazione. - Negli Intervalli: Musica per quartetto da Leeds. - 22:30: Epilogo.

**SCOTTISH REGIONAL**  
kc. 797 - m. 376,4 - kw. 50

18:58:19:30: Da London Regional. - 21: Funzione religiosa trasmessa da una chiesa. - 21:45: L'appello della buona causa - 21:50: Da Daventry National. - 22: Notiziario locale - 22:8: Da London Regional. - 22:30: Epilogo.

JUGOSLAVIA

**BELGRADO**  
kc. 897 - m. 430,4 - kw. 2,5

18: Concerto orchestrale di arte nazionale. - 17: Conversazione per I. Sakal. - 17:30: Dischi. - 18:55: Segnale orario - Programma di domani - 19:30: Concerto per cello a piano - 20:10: Conversazione. - 20:30: Trasmissione di un concerto orchestrale e corale di

**KOENIGSWUSTERHAUSEN**

kc. 181,5 - m. 1634,0 - kw. 60

16: Concerto orchestrale da Berlino. - 18: Conversazione. «L'auto al di sopra della Turingia». - 18:15: Conversazione musicale su J. S. Bach. - 19: Conversazione: «Das Reich als Erbfolger Gottes». - 19:30: Venti. - 20:30: Venti. - 22:20: Venti. Berlino.

**LANGENBERG**

kc. 630 - m. 472,4 - kw. 60

16: Concerto orchestrale da Muehlacker - 17:10: Trasmissione da Dortmund di una manifestazione politica. - 18:20: Concerto di dischi: Canti e arie del Yucatan. - 18:55: Conversazione letteraria. - 19:20: Conversazione: «Natura e spirito». - 19:45: Notizie sportive. - 20: Trasmissione da Muehlacker. - 22:20: Notiziario - Meteorologia. - 22:45: Concerto orchestrale da Monaco.

**LIPSIÀ**

kc. 770 - m. 359,3 - kw. 2

16: Concerto di dischi (arte e cori). - 17: Joachim e Händel: *Sette dimenticati in un'isola dell'oceano*, radio-commedia. - 18:30: Concerto corale di arte popolare. - 19: Albiga. - 19:15: Conversazioni varie. - 20: Trasmissione di un concerto da Muehlacker. - Dopo il concerto, fino alle 24: Musica da ballo.

**MONACO DI BAVIERA**

kc. 583 - m. 539,9 - kw. 1,5

16: Jullier. - 17:15: Concerto orchestrale di musica brillante. - 18:20: Relazione di un viaggio nel Baltico. - 18:40: Concerto di un quartetto di voce. - 19:30: Segnale orario e notiziario. - 19:30: Conversazione su Gustav Freytag. - 20: Concerto orchestrale - Negli Intervalli: Musica per

violino e piano: 1. Flouow: *Ouverture di Maria*; 2. Saint-Saens: *Barcarole*, pezzo di concerto per violino e orchestra; 3. Trosse: *Suite del Mercante di Venezia*; 4. Mike: *Notturmo*; 5. Ma Skovska: *Aus unter Herren Linder*, suite; 6. Liszt: *Polacca in mi maggiore*. - Intervallo: Ossip Dyumov: *Traffico della leucite*, radio recita. - 7. Honegger: *Danza dei fanciulli*; 8. H. Strauss: *Valzer dal Cavaliere della rosa*; 9. Scharwenka: *Banza nazionale polacca*; 10. Greg: *Nrta carezza del re della montagna*; 11. Kampff: *Rapsodia svedese*; 12. Radekock: *Marta di Federico re*. - 22:45: Segnale orario e notiziario. - 22:50: Concerto orchestrale di musica brillante e da ballo.

**MUEHLACKER**

kc. 832 - m. 380,8 - kw. 60

16: Concerto orchestrale da Baden-Baden. - 18: Conversazione. - 19: Concerto di farmacologiche. - 19:30: Conversazione - Ramolo, Uomo dal piano di ferro. - 20: Concerto dell'orchestra della stazione con arie per soprano, tenore, baritono. 1. Mozart: *Ouverture del Flauto magico*; 2. Duetto per soprano e baritono; 3. Mozart: *Musica di balletto dall'Idomeneo*, 4. *L'aria per tenore*; 5. *L'aria per soprano*; 6. Flouow: *Ouverture di Stendella*; 7. *L'aria per baritono*; 8. Nicola: *Ouverture delle Allegre comari di Windsor*; 9. Wagner: *Introduzione al terzo atto del Tannhauser*; 10. *L'aria per baritono*; 11. *Duetto per soprano e tenore*; 12. Wagner: *Prologo del Maestri cantori*. - 22:20: Segnale orario - Notiziario - Meteorologia. - 22:15:24: Concerto orchestrale da Monaco.

Senso: *Integrità della primavera*, Valzer; 4. Leoncavallo: *Ouverture della Figlia di Manina Angeli*; 5. Paganini: *Suite di danze*; 6. Heymann: *Selezione della Via del Paradiso*; 6. Sieck: *Seconda rievocazione*; 7. Merckling: *Due danze polacche*. - 21:40: *Setta slava*; 21:45: *Fuchs*; 21:45: *Zehnerger*; radio-commedia in 3 atti in dialetto alsaiziano. - 22:30: 21: Musica da jazz ritrasmissione.

**TOLOSA**

kc. 779 - m. 386,1 - kw. 8

18: Trasmissione di immagini. - 18:15: Notizie di spina. - 18:30: Concerto di dischi offerto da una ditta privata. - 19: Notiziario. - 19:15: Melodie. - 19:30: Orchestra sinfonica. - 20: Chitarre hawaiane. - 20:16: Notiziario. - 20:30: Irtori orchestrali di opere e di opere comiche. - 20:46: Musica militare. - 21: Arie di opere. - 21:15: Irtori orchestrali di opere. - 21:30: Orchestra viennese. - 22: Orchestra sinfonica. - 22:30: Inalaska e canti russi. - 22:45: Concerto di dischi offerto da una ditta privata - 22:46: Notiziario - 23:25: Notizie regionali. - 23:30: Musica da ballo. - 23:45: Musica inglese - 0:15: Arie di opere. - 0:30: Notiziario e musica varia. - 1: pollettino meteorologico.

GERMANIA

**AMBURGO**

kc. 806 - m. 372,7 - kw. 1,5

16: Concerto di musica militare. - 17:15: Trasmissione di un concerto orchestrale con arie per tenore. - 18: *Indio-commedia dialettale*. - 18:40: Concerto di musica per trio. Composizioni di Theodor Blumer. - 19:30: Conversazione sportiva. - 20: Concerto dell'orchestra della stazione. - Irtori sinfoni e arie di opere popolari. - 22: Segnale orario. - Notiziario. - Meteorologia. - 22:10: Musica da ballo da Berlino.

**BERLINO**

kc. 716 - m. 419 - kw. 1,5

16: Concerto dell'orchestra della stazione. - 18: Hans Franck legge dalle sue opere. - 18:30: Concerto pianistico. - 19:15: Notizie sportive. - 19:30: (dalla Staatsoper) Richard Strauss: *Il Cavalier della rosa*, opera in un atto. - 20:40: Venti Muehlacker. - 22:30:24: Notiziario - Musica da ballo ritrasmissione. - In un intervallo: Cronaca dei crimini degli assi al Palazzo dello Sport.

**BRESLAVIA**

kc. 923 - m. 326 - kw. 80

16: Per i fanciulli. - 18:40: Concerto dell'orchestra della stazione. - 18:15: Conversazione amena. - 19:25: Conversazione di attualità. - 20: Venti Monaco. - 22:20: Segnale orario - Notiziario - Meteorologia. - 22:45: Concerto orchestrale da Berlino.

**FRANCOFORTE**

kc. 1167 - m. 389,8 - kw. 1,5

18: Concerto orchestrale da Muehlacker. - 18: Conversazione: «Le linee aeree dell'Asia e dell'Africa». - 18:55: Varietà. - 18:55: Conversazione «La poesia». - 19:20: Notizie sportive. - 19:30: Trasmissione da Muehlacker. - 22:20: Segnale orario - Notiziario - Meteorologia. - 22:45: Concerto orchestrale da Monaco.

**HEILSBURG**

kc. 1085 - m. 276,5 - kw. 80

18: Concerto dell'orchestra della stazione. - 17:30: Conversazione sul teatro. - 18: Commemorazione di Walter Flex. - 18:10: Concerto vocale di antichi *Heder* tedeschi. - 18:40: Letture. - 19:10: L'importanza storica della battaglia di Lipsia del 1813, conversazione. - 20: Concerto orchestrale di musica brillante e popolare con soli di violoncello. - 22: Radio-cronaca di una manifestazione sportiva. - 22:20: Notiziario - Meteorologia. - Fino 24: Musica da ballo da Berlino.

**Le ricezioni sono diventate deboli? incostanti? VALVOLE ESAURITE!!**

**Una nuova serie di CUNNINGHAM**

**le valvole famose dal 1915 ridaranno piena efficienza al vostro apparecchio.**

**Cunningham**  
FAMOSE DAL 1915

Distributrice per l'Italia - I. F. I. - Via A. Mussolini, 5 - MILANO

# DOMENICA

16

musica religiosa da una chiesa - 22: Notiziario - Notizie sportive - Concerto orchestrale di musica francese 1. Thomas: Ouverture di *Alcina*; 2. Händel: La suite de *Estérop*; 3. Saint-Saëns: *L'orgue*; 4. Saint-Saëns: *Duquel della Quinta*; 5. Saint-Saëns: zingari francesi.

### LUBIANA

kc 521 - m. 676,8 - kw 2,5

10.30: Radio-dramma - 17.30: Concerto di musica brillante - 20: Concerto violinistico - 21: Concerto del pianoforte della stazione - 22: Meteorologia - Notiziario - Musica brillante.

### ZAGARRIA

kc 977 - m 307 - kw 0,76

17.30: Concerto di dischi - 19.50: Notiziario - 20.30: Concerto dell'orchestra della stazione con aria per baritone - 21: Bollettino sportivo - 21.56: Copertura musicale del concerto - 22: Notiziario e meteorologia - 22.40: 23.30: Concerto di musica da ballo trasmessa da un albergo.

## NORVEGIA

### OSLO

kc 277 - m 1093 - kw 60

17: Dischi - 17.30: Letture - 18: Concerto pianistico a aria per tenore - 18.60: Conversazione agricola - 19.20: Meteorologia - Notiziario - 19.30: Conversazione - 21: Segnale orario - Concerto dell'orchestra della stazione 1. Wagner: *Chœur de Lehngrün*; 2. Mozart: *Eine Kleine Nachtmusik*; 3. Lalo: *Rhapsodie norvegese*; 4. Massenet: *Méditation di Thais*; 5. Händel: *Introduzione dell'opera *Alcina**; 6. Rubinstein: *Paganini*; 7. Beethoven: *Stabat Mater*; 8. Wagner: *Chœur de Lehngrün*; 9. Chopin: *Polka*; 10. Andersen: *Winear: Melodia chœra*; 11. Andersen: *Winear: Una Noce frolla dal di*; 12. Marekby: *Un'aria*; 13. Wagner: *Chœur di Lehngrün*; 14. Gosses: *Carretto*; 15. Lehar: *Suite di valzer della *Mazurka blu** - 21.40: Meteorologia - Notiziario - 22: Conversazione di attualità - 22.16: Recitazione - 22.45 24: Musica da ballo (dischi).

## OLANDA

### HILVERSUM

kc 160 - m 298,1 - kw 20

15.40 17.40: Radio-cronaca della partita di calcio olandese-belga - 17.40: Per i fanciulli - 18.40: Concerto spirituale - 19.30: Conversazione giornale - 19.50: Continuazione del concerto - 20.40: Segnale orario - 20.41: Notiziario - 20.48: Trasmissione di un concerto dal Concertgebouw di Amsterdam. L'orchestra diretta da Ed. van Remun. Violino: solista - F. Kocwar; Max Bruch: *Concerto*, per violino in sol minore - 21.25: Dischi - 21.40: Trasmissione di una radio-ovetta - 22.02: Dischi - 22.25: Concerto dell'orchestra della stazione. Segni: Intervalli. Aria per soprano e tenore - 1. Kalman: *Vivat Hungaria*; 2. Winterberg: *Canzone della donna rossa*; 3. Kellthey: *Danza dei marinai allegri*; 4. J. Strauss: *Canzone della *Valena allegria**; 5. Suppé: *Ouverture di *Filote**; *Bucche*; 6. J. Strauss: *Duetto in *Castrolo a Eva**; 7. Farley: *La Furiosa*; 8. Hostal: *Servici *Wini** - 22.25: Dischi - 23.40: Concerto orchestrale di musica brillante - 0.40: Fine.

### MUIZEN

kc 1012 - m. 1075 - kw 7

17.10: Per gli annualisti - 17.40: Dischi - 18: Funzione religiosa da una chiesa protestante - Dopo la funzione, fino alle 10.35: Musica religiosa - 20.25: Conversazione - 20.50: Bollettino spor-

tivo - 10.55: Concerto dell'orchestra della stazione con soli di violoncello - 21.40: Notiziario - 21.55: E. Van Heidebraken: *De *Marsialis**, radiodramma - 22.25: Continuazione del concerto - 23.20.23.30: Epilogo per coro.

## POLONIA

### VARSAVIA

kc 217 - m. 1411,8 - kw 120

16: Per i giovani - 16.16: Recitazione per i giovani - 16.25: Dischi - 16.40: Comunicato - 18.45: Il quarto d'ora linguistico - 17: Concerto di solisti (soprano e violoncello) - 17.55: Programma di domani - 18: Concerto di musica brillante o (da ballo. Nell'intervallo: Attualità - 18.35: Diversi - 19.20: Comunicato - 19.25: Conversazione - 19.56: Intervallo - 20: Concerto popolare dell'orchestra della stazione. Negli intervalli: *aria per soprano*: 1. Kellthey: *Ouverture del *Canavate romano**; 2. Cabella: *ai l'Inca *fantasia**; 3. *Mazurca* - *Intermezzo* - 4. Kellthey: *Pece d'Amore*; 5. Slogowski: *Canzone d'Amore*; 6. Verdi: *Fantasia sul *Don Carlos**; 8. Tre arie per soprano - 20.56: Bollettino sportivo - 21.5: Continuazione del concerto - 1. Ciaikovski: *Le stagioni*, suite; 7. Tre arie per soprano; 3. Moniusko: *Mazurca dell'opera *Halca** - 21: Concerto di musica da ballo - 22.55: Bollettino meteorologico e di politica - 23: Continuazione del concerto di musica da ballo.

### VILNA

kc 531 - m. 686 - kw 16

18.55: Conversazione. *Cin che accade a Vilna* - 19.16: Comunicato. Programma di domani - 19.25: Voci Varsavia - 21: Terzo concerto musicale per gli ascoltatori - 22.24: Voci Varsavia.

## ROMANIA

### BUCAREST

kc 701 - m. 384,2 - kw 12

18: Concerto di musica brillante e rumorosa - 17: Informazioni e loro esatta - 17.10: Concerto orchestrale - 18: L'Università Radio - 18.30: Trasmissione dall'Opera di Stato Wagner: *Parsifal*, opera in tre atti. Nell'intervallo: Informazioni.

## SPAGNA

### BARCELONA (EAJ - 1)

kc 6,0 - m. 348,8 - kw 7,5

18.20: Andizione di dischi scelti - 19: Concerto dell'orchestra della stazione - 19.30: Concerto vocale donatore - 20: Conversazione agricola in catalano - 20.10: Concerto dell'orchestra della stazione con soli di canto e pianoforte 1. *Amor*; 2. *Amor*; 3. *Amor*; 4. *Amor*; 5. *Amor*; 6. *Amor*; 7. *Amor*; 8. *Amor*; 9. *Amor*; 10. *Amor*; 11. *Amor*; 12. *Amor*; 13. *Amor*; 14. *Amor*; 15. *Amor*; 16. *Amor*; 17. *Amor*; 18. *Amor*; 19. *Amor*; 20. *Amor*; 21. *Amor*; 22. *Amor*; 23. *Amor*; 24. *Amor*; 25. *Amor*; 26. *Amor*; 27. *Amor*; 28. *Amor*; 29. *Amor*; 30. *Amor*; 31. *Amor*; 32. *Amor*; 33. *Amor*; 34. *Amor*; 35. *Amor*; 36. *Amor*; 37. *Amor*; 38. *Amor*; 39. *Amor*; 40. *Amor*; 41. *Amor*; 42. *Amor*; 43. *Amor*; 44. *Amor*; 45. *Amor*; 46. *Amor*; 47. *Amor*; 48. *Amor*; 49. *Amor*; 50. *Amor*; 51. *Amor*; 52. *Amor*; 53. *Amor*; 54. *Amor*; 55. *Amor*; 56. *Amor*; 57. *Amor*; 58. *Amor*; 59. *Amor*; 60. *Amor*; 61. *Amor*; 62. *Amor*; 63. *Amor*; 64. *Amor*; 65. *Amor*; 66. *Amor*; 67. *Amor*; 68. *Amor*; 69. *Amor*; 70. *Amor*; 71. *Amor*; 72. *Amor*; 73. *Amor*; 74. *Amor*; 75. *Amor*; 76. *Amor*; 77. *Amor*; 78. *Amor*; 79. *Amor*; 80. *Amor*; 81. *Amor*; 82. *Amor*; 83. *Amor*; 84. *Amor*; 85. *Amor*; 86. *Amor*; 87. *Amor*; 88. *Amor*; 89. *Amor*; 90. *Amor*; 91. *Amor*; 92. *Amor*; 93. *Amor*; 94. *Amor*; 95. *Amor*; 96. *Amor*; 97. *Amor*; 98. *Amor*; 99. *Amor*; 100. *Amor*.

### BARCELONA (EAJ - 1)

kc 1193 - m. 262 - kw 15

17.10.20: Carillon - Concerto di dischi (danza) - 21.30: Carillon - Concerto dell'orchestra della stazione - 22: Segnale orario - 0.30: Musica riprodotto - 1: Programma di domani - Fine.

### MADRID EAJ

kc 707 - m. 543 - kw 3

20: Campagna del Palazzo del Governo - Dischi in richiesta degli ascoltatori - 21: Campagna del Palazzo del Governo - Segnale orario - Concerto vocale (tenore) - Recitazioni di poesie, canzoni fiorentine per soprano, brani accompagnati (organo di *chitarra*) - Concerto di musica da ballo - 23.00: Campagna del Palazzo del Governo - Fine.

## SVEZIA

### STOCOLMA

kc 689 - m. 423,4 - kw 56

10.20: Recitazione - 10.45: Pezzi per violino e piano - 17.5: Per i fanciulli - 17.30: Conversazione - 18: Vespri - 19.35: Eugenio O. Scaili: *Troto atto del *dramma *Elva*** - 20.35: Concerto dell'orchestra della stazione 1. Sibelius: *Ouverture dell'Atene *esordi di Windsor**; 2. Grieg: *Dalla suite in un *giorno**; 3. Puccini: *Fantasia sulla *Roberta**; 4. Debussé: *Pizzicati*; 5. Wieniawski: *Leggenda*; 6. Liszt: *Thème: Concerto di *aria popolare** - 22: Concerto di musica brillante.

## SVIZZERA

### RADIO SUISSE ALEMANNIQUE

kc 653 - m. 459,4 - kw 00

15.30.17: Concerto di dischi (Rossini: *Selezione del *Barbiere di Siroliano** - 18.30: Conversazione. La *letteratura francese* - 19: Segnale orario - Notiziario - Meteorologia - 19.55: Concerto di duetti per violino - 19.20: Conversazione sul cinema - 19.50: Concerto dell'orchestra della stazione. Composizioni europee ispirate al Giappone: 1. Puccini: *Fantasia di *Madama Butterfly**; 2. Lehar: *Frammenti della *Original del *Sarita*** - 20.5: Minutario periodico giapponese: *Trasmissioni di due bozzetti (Nô) giapponesi tradotti in tedesco*; 1. *Dinasti di Seami Monchiyo* (1760-1840); 2. *Matsuyama*; 3. *Yama Kataru: Lo specchio della *fedeltà del *Janabû***. Anche i bozzetti saranno accompagnati da musica originale giapponese - 20.35: *Offertorio: *Amor *pleno e *Amor *vide****, operaletta - 21.30: Notiziario. Meteorologia - 21.40: Concerto di musica brillante - 22.15: Conversazione sportiva - 22.30: Fine.*

### RADIO SUISSE ROMANDE

kc 743 - m. 401,8 - kw 25

18: Concerto di dischi - 18.30: Conversazione religiosa cattolica - 19: Concerto di organo - 19.40: Notizie radiofoniche - 20: Concerto di musica per trio di archi: 1. *Reber: Trio per violino, viola e cello op. 77 in la minore*; 2. *Beethoven: Trio per violino, viola e cello op. 11 in sol maggiore* - 21: Concerto dell'orchestra della stazione - 22: Notiziario - 22.16: Fine.

## UNGHERIA

### BUDAPEST

kc 545 - m. 550,5 - kw 15,5

18.20: Ritrasmisione da Tokaj. *Scena della vendemmia* - 17.30: *Cronaca parlata* - In seguito: Concerto orchestrale di musica brillante da un Caffè - 18.50: Radio cronaca dallo studio di un pittore - 19.20: Bollettino sportivo - 19.35: Trasmissione di commedia dal teatro - Alessandro Hovosi: *Elezioni*; due atti - 21.30: *Giornale parlato* - In seguito: concerto di musica ziziana - 22.30: Concerto orchestrale 1. *Masseci: *Phaedra**; 2. *Sibelius: *Valse *teiste***; 3. *Rubini: *Una *Hubay: *Scena di *Caroline***; 5. *J. Strauss: *Pezzo *mezzo *caroline***; valzer; 6. *Suppé: *Dama di *picche***; 7. *Liszt: *XIV *Rapsodia***; 8. *Jorek: *Marcia**.***

## U.R.S.S.

### MOSCA KOMINTERN

kc 202 - m. 1818,6 - kw 100

15.55: Segnale orario - 16: Trasmissione per i fanciulli - 16.30: Conversazione di pronuncia politica - 17.30: *Una radiofonica per i soldati dell'Armata rossa* - 16.15: Concerto per la campagna - 18: Trasmissione letteraria - 18: *Conversazione in tedesco in lingua estera* - 21: Notiziario - 21.16: *Programma* - 21.30: *Radio-ginnastica* - 21.55: *Cronaca della giornata o *Campione della *Torre del *Kremliano*** - 22: *Rassegna della *Pravda** - 22.20: *Bollettino teo-**

MOSCA STALIN  
kc 107 - m. 424,3 - kw 100  
17.30: *Trasmisione da un locale pubblico* - 21.45: *Cronaca della giornata o *Campione della *Torre del *Kremliano***.*

MOSCA SPERIMENTALE  
kc 416,8 - m. 720 - kw 20  
17: *Conversazioni varie* - 17.30: *Trasmisione da un locale pubblico* - 21.55: *Radio-cronaca della giornata o *Campione della *Torre del *Kremliano***.*

## STAZIONI EXTRAEUROPEE

### ALGERI

kc 823 - m. 304,5 - kw 18

20: *Mezzogiorno di musica da ballo* - 20.30: *Monodigi* - 20.45: *Canzonette* - 21: *Concerto dell'orchestra della stazione. L. Saint-Saëns: Due *frammenti della *Beatrice***; 2. *Masseuet: *La *Ver *glia: *Legenda *sacra****; 3. *Debussé: *Primo *per *violino e *orchestra****; 4. *Turina: *Sera *d'estate nella *terza****; 5. *Ravel: *Il *finocchio e *il *scartello****; valzer; 6. *Ravel: *Fire *et *chek***; 7. *Bouak: *Bozza *sire*** - 21.50: *Melodie* - 22: *Metodie popolari *italiane per *orchestra*** - 22.18: *Musica di *ballo** - 22.30: *Melodie* - 22.45: *Canzonette* - 22.30: *Fine*.*****

### ANCORA

kc 195 - m. 1638 - kw 7

16.17: *Concerto orchestrale*: 1. *Brühns: *Concerte *academica di *festi****; 2. *Giazzi: *Sole *chapotaine***; 3. *Popy: *Suite di *ballo*** - 17.18: *Musica *italiana** - 17.18.30: *Soli di *chitarra**.

### RADAT

kc 720 - m. 410,4 - kw 2,5

17.18: *Musica riprodotto* - 20.30: *Musica riprodotto* - 20.45: *Giornale parlato* - Bollettino meteorologico - Notiziario - 21.23: *Concerto orchestrale di musica varia - Negli intervalli: *Te *si*** - In una pausa: *Conversazione e *bollettino sportivo** - 23: *Musica ripro-*



COMPLETATE IL GODIMENTO DI UNA BUONA AVDIZIONE FVMANDO LA SQVI SITA SIGARETTA REGINA

# Aedo

## SUPER-ETERODINA A SEI VALVOLE

SELETTIVITÀ ASSOLUTA - GRANDE POTENZA - TONO PERFETTO



Lit. 1500

Lit. 1500

**MOBILE CHIUSO**

PREZZO DI VENDITA: in contanti Lit. 1500

A RATE: Lit. 390 in contanti e 12 rate mensili da Lit. 100

Nel prezzo sono comprese le valvole e le tasse governative. - È escluso solo l'abbonamento alle radioaudizioni della E.I.A.R.

**PRODUZIONE DELLA FABBRICA ITALIANA MAGNETI MARELLI**

# RADIOMARELLI

# Aedo

**L'Aedo** è un apparecchio super-eterodina a 6 valvole del tipo di ultima creazione: ecco perché diciamo che l'Aedo è tutto quanto vi può essere di più moderno in materia di apparecchi radio.

**L'Aedo** è racchiuso in un mobile elegantissimo e tale da soddisfare i gusti più raffinati: ecco perché diciamo che l'Aedo è tutto quanto vi può essere di più elegante in materia di apparecchi radio.

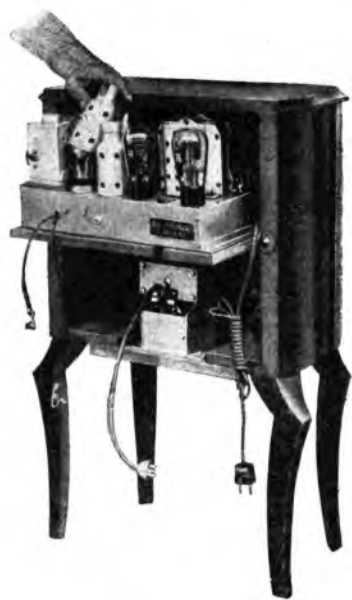

*Come si cambiano le valvole*

**L'Aedo** è costruito su uno speciale circuito di originale creazione particolarmente studiato per un perfetto rendimento acustico ed è munito di un altoparlante elettrodinamico con cono di grande diametro: ecco perché diciamo che l'Aedo è tutto quanto vi può essere di più dolce e potente in materia di apparecchi radio.

Ora vogliamo illustrarvi le tre verità sopra riportate.

**L'Aedo è un apparecchio moderno:** anzitutto perché è una super-eterodina. Con ciò vogliamo dire che la sua selettività e la sensibilità acutissima permettono la perfetta eliminazione di ogni interferenza fra stazioni trasmettenti con onda prossima e la ricezione con grande intensità sia pur usando un aereo di piccolissime dimensioni.

In secondo luogo l'Aedo è un apparecchio moderno perché è una super-eterodina a poche valvole. Le caratteristiche infatti delle nuove valvole usate sull'Aedo ne hanno permessa la riduzione nel numero, pur aumen-

tando la sensibilità e la selettività del ricevitore: l'Aedo è munito di 4 Pentodi, di cui 3 funzionano in alta frequenza e uno in bassa frequenza. Si ricorderà che il Pentodo era una valvola avente la caratteristica di amplificare fortemente le correnti ad essa applicate; fu prima usata soltanto in bassa frequenza, oggi l'Aedo la porta anche in alta frequenza: l'amplificazione è quindi enorme e permette la ricezione di stazioni di media potenza anche se lontanissime.

**L'Aedo è un apparecchio dalla riproduzione dolce e potente:** infatti esso è costruito su un circuito di recentissimo studio che ha consentito di raggiungere principalmente uno scopo: quello di ottenere un suono forte, dolce, pastosissimo da una super-eterodina.

Nonostante le interessanti caratteristiche che sino ad oggi un apparecchio super-eterodina possedeva, una fra esse tuttavia mancava e fra le più importanti: la buona riproduzione dei suoni e della voce. L'Aedo ha colmato questa lacuna; lo possiamo quindi chiamare la super-eterodina perfetta senza tema di smentite.

**L'Aedo è un apparecchio elegante:** Non vi è descrizione infatti che possa dare una idea sia pure approssimativa della finezza di gusto, eleganza di linee, proporzione di dimensioni del mobile che racchiude l'Aedo. È un piccolo e grazioso mobile che ognuno sarà lieto di vedere fra i mobili del proprio appartamento e che servirà di elegante guarnizione ad ogni ambiente di qualunque stile.

La sua forma è stata studiata per ottenere una perfetta acustica in dimensioni limitate: la scala graduata a visione totale, illuminata per trasparenza, sembra qualcosa di vivo che richiama l'attenzione dell'osservatore sull'eleganza del pannello anteriore di comando e rende facile e rapida la manovra della ricerca delle stazioni.

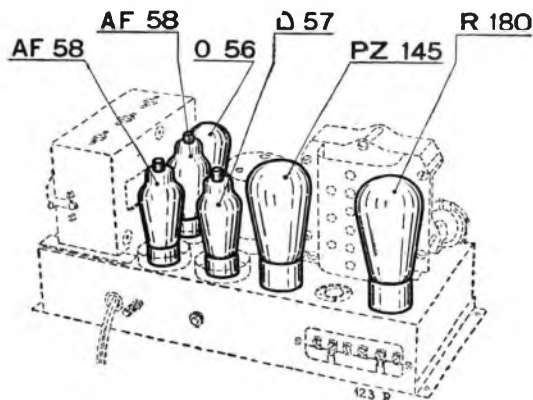

*Le valvole dell'Aedo.*

# Aedo

Ad audizione terminata l'Aedo a portine chiuse ritorna ad essere un piccolo grazioso mobile decorativo.

A questo risultato siamo giunti dopo una serie di ricerche, di prove, di studi ed infine con l'applicazione di un altoparlante elettrodinamico di concezione assolutamente originale e di dimensioni tali da consentire la riproduzione dei suoni dalle frequenze più basse a quelle più elevate

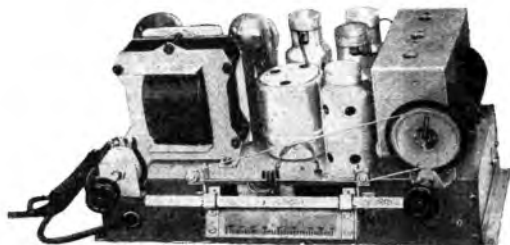

Lo chassis dell'Aedo, visto di fronte

con una amplificazione quasi costante. L'Aedo ha l'attacco per la presa per fonografo (Pick-up).

Ma quanto sin'ora abbiamo detto, può non soddisfare tutti coloro che resteranno entusiasti dell'Aedo; qualcuno più tecnico dell'altro desidererà conoscere un poco più a fondo la sua macchina, desidererà sapere come essa sia costituita, ed appunto per soddisfare questa cerchia d'amatori tecnici, qui sotto riportiamo alcune interessanti note.

L'Aedo è un apparecchio super-eterodina a 5 stadi accordati con filtro di banda, a 6 valvole per la ricezione delle stazioni comprese nella gamma di lunghezze d'onda che va da 200 a 560 metri.

Il circuito elettrico è così composto:

- 1° Un filtro a sintonia variabile accordato sull'alta frequenza.
- 2° Uno stadio oscillatore per la trasformazione di frequenza (valvola 56).
- 3° Un primo stadio di rettificazione ad alta frequenza (valvola 58).
- 4° Uno stadio di amplificazione a media frequenza (valvola 58).
- 5° Un secondo stadio di rettificazione (valvola 57).
- 6° Uno stadio finale di potenza (valvola PZ).
- 7° Un circuito di trasformazione e conversione della tensione alternata della rete per l'alimentazione delle valvole e del campo dell'altoparlante (valvola 180).

Vi sono dunque nel circuito le 6 seguenti valvole:

- 2 Pentodo trigriglia del tipo 58.
- 1 Pentodo trigriglia del tipo 57.
- 1 Triodo del tipo 56.
- 1 Pentodo trigriglia del tipo PZ.
- 1 Diode raddrizzatore normale bipacca del tipo 180.

Tutte queste valvole sono modernissime, eccezion fatta naturalmente per la valvola 180 che si conosce come la più efficiente raddrizzatrice e per questo universalmente usata.

La valvola 58 infatti sostituisce la autoregolatrice tipo 551 che l'anno scorso rappresentava la più grande innovazione in tema di valvole amplificatrici ad alta frequenza. La valvola 58 conserva la caratteristica di un coefficiente di amplificazione variabile come richiesto per una perfetta regolazione nella ricezione della stazione locale e per le deformazioni di suono ad essa dovute, ma si differenzia per la sua maggiore resistenza interna, più elevata pendenza e coefficiente di amplificazione che consentono un notevole miglioramento in selettività e sensibilità.

La valvola 57 è particolarmente studiata per funzionare come rivelettrice e consente una grande uscita di frequenza acustica anche con deboli radio-oscillazioni di entrata.

La valvola 56, usata come oscillatrice, presenta, rispetto alle valvole corrispondenti di serie precedente, un sensibile progresso.

Ciò spiega perchè l'Aedo con poche valvole è una super-eterodina di alto rendimento.



Il tergo dello chassis dell'Aedo.

PREZZO DI VENDITA

In contanti: Lit. 1500

A rate: Lit. 390 in contanti e 12 rate mensili da Lit. 100

Nel prezzo son comprese le valvole e le tasse, escluso solo l'abbonamento alle audizioni E.I.A.R. Il prezzo è per merce franco Milano, imballo compreso.

CONSEGNA

Le consegne dell'AEDO cominceranno il 20 ottobre.

Rivolgetevi alle Rivendite Autorizzate RADIOMARELLI

# Aedo

## SUPER-ETERODINA A SEI VALVOLE

SELETTIVITÀ ASSOLUTA - GRANDE POTENZA - TONO PERFETTO

Lit. 1500



Lit. 1500

**MOBILE APERTO**

PREZZO DI VENDITA: in contanti Lit. 1500

A RATE: Lit. 390 in contanti e 12 rate mensili da Lit. 100

Nel prezzo sono comprese le valvole e le tasse governative. - È escluso solo l'abbonamento alle radioaudizioni della E.I.A.R.

**PRODUZIONE DELLA FABBRICA ITALIANA MAGNETI MARELLI**

# RADIOMARELLI

SUPERTRASMISSIONI

Roma-Napoli - Ore 20,45: *Serata di musica leggera*. Orchestra e artisti di canto.

Bruxelles I - Ore 21,30: *La Creazione*, oratorio J. Haydn, per soli, coro ed orchestra. Direzione di L. De Vocht.

MILANO-TORINO-GENOVA TRIESTE-FIRENZE

Milano: ke. 905 - m. 331.1 - kw. 7  
Torino: ke. 1096 - m. 273.7 - kw. 7  
Genova: ke. 950 - m. 312.8 - kw. 10  
Trieste: ke. 1211 - m. 247.7 - kw. 10  
Firenze: ke. 598 - m. 501.7 - kw. 20

8,15-8,35: Giornale radio e lista delle vivande.

11,15-12,30: MUSICA VARIA: 1. Rossini: *L'Italiana in Algeri*, sinfonia; 2. Piovano: *Carollini a dondolo*; 3. Canzone; 4. Eberle: *Meyerbeeriana*, selezione; 5. Krome: *Valzer rustico scozzese*; 6. Canzone; 7. O. Strauss: *Lullaby valzer*, fantasia; 8. Canzone; 9. Valdes: *Bambolona nido*; 10. Caberloni: *La canzone del lago Maggiore*.

12,30: Dischi.  
12,45: Giornale radio.  
13: Segnale orario ed eventuali comunicazioni dell'E.I.A.R.

13,43,30 e 13,45-14,15: CONCERTO VARIO: 1. Hruby: *Da Vienna attraverso il mondo*, selezione; 2. Scorz: *Serenata*, dalla *Suite nuziale*; 3. Armandola: *Marionette del carillone*; 4. Weber: *Danzate con noi*, selezione di valzer; 5. Czibulka: *Nozze empestre*, fantasia descrittiva; 6. Montagnini: *Quando piange il cuore*; 7. Journeman: *Tino e Gina*; 8. Brunelli: *I due vagabondi*.

13,30-13,45: Borsa - Dischi.  
16,30: Giornale radio.  
16,40 (Milano): *Giudicio dei banditi*; « Favole e leggende » - Dischi. - (Torino): *Iladio giornale di Spumolino*, - (Genova): *Fala Morgana*, - (Trieste): « *Raffa, a noi!* » - I giochi della radio di Mastro Remo - *La zia del perehè*, - (Firenze): *Il nano Bagogni*.

17,10-18 (Milano-Torino-Genova-Firenze): RADIO-ORCHESTRA N. 1.

17,10-18 (Trieste): QUINOTTO: 1. Schrek: *Bertino*; 2. Mignone: *Serenata del burattino*; 3. Fucik: *Passo del sogno*; 4. P. Malvezzi: *Canza d'amore*; 5. Panizza: *Dolly*; 6. Fall: *La principessa dei dollari*, selezione; 7. Armandola: *Primavera d'amore*; 8. Strauss: *In sulla Lucia*; 9. Del Prete: *Rosita*; 10. D'Acchilliardi: *Avventura*.

18,30: Giornale radio - Comunicazioni della R. Società Geografica, dei Consorzi agrari e del Duplavoro.

19-19,25 (Milano-Torino-Genova-Firenze): MUSICA VARIA: 1. Holobdin: *Il caffè di Bagdad*, sinfonia; 2. Scorsola: *Corleggia rustica*; 3. Elgar: *Saluto d'amore*.

19,20 (Trieste): QUINOTTO: 1. Vitale: *Ve, nò?*; 2. Ferraresi: *Serenata di Natale*; 3. G. Strauss: *Beltra*; 4. Marchetti: *Saluto a Parigi*; 5. Hentschel: *Amare*; 6. Morena: *A rotta di collo*, selezione; 7. Naach: *Sotto*



FIAR

BARI  
Ore 21

**BORIS GODUNOV**

MUSICA DI  
**MODEST MUSSORSKY**

▼

(Registrazione dell'FIAR)

gli stonatori; 8. Apollonio: *Signora e signorini?*

19,25: Comunicazioni dell'Enit.

19,30: Segnale orario ed eventuali comunicazioni dell'E.I.A.R.

19,30 (Milano - Torino - Genova - Firenze): Dischi.

20: Giornale radio - Bollettino meteorologico - Dischi

20,20: Libri ed autori.

20,30:

Concerto orchestrale

Parte prima:

1. Verdi: *Arietta*, sinfonia.
2. Villadini: *Anima allegra*, selezione.
3. Catalani: *Sogno*.
4. Krumpholtz: *Suite di ballo*.
5. Rameau: *Rigoluto*.
6. Thomas: *Mignon*, fantasia.

21,20: (Milano-Torino-Trieste-Firenze):

La Diva

Commedia in 1 atto di R. CALZINI. Musiche di Mendelssohn e Rossini).

Personaggi:

*La Diva* s. s. Giuletta De Riso  
*Lord Brummel* Franco Becchi  
*Un poeta romantico* Eligio Croce  
*L'impresario della Diva*  
Ernesto Ferrero  
*Il Medico della Diva*  
Aldo Silvani  
*Il Parrucchiere della Diva*  
Emilio Petazzi  
*La Cameriera della Diva*  
Marisa Da Reggino  
*Il Direttore di scena* F. Calvi

21,20 (Genova):

O dinà da noxe

Commedia in 3 atti di OLIVARI E MONGHERIO

22 (circa): CONCERTO ORCHESTRALE

Parte seconda:

1. Leeseq: *Gioffè, Gioffè*, ouverture.
  2. Brogi: *Arietta all'antica*
  3. Leoncavallo: *I pagliacci*, fantasia.
  4. Luigini: *Balletto capizino*.
  5. Wolf-Ferrari: *I quattro rusteghi*, intermezzo.
  6. Pondechhi: *I promessi sposi*, sinfonia.
- 23: Giornale radio.

ROMA-NAPOLI

Roma: ke. 680 - m. 311.2 - kw. 50  
Napoli: ke. 941 - m. 318.8 - kw. 1.5  
ROMA ONDE CORTE (2 RE) ke. 11,811  
m. 25.4 - kw. 8

8,15-8,30 (Roma): Giornale radio - Comunicati ufficio presagi.

12,30: Previsioni del tempo - Di. seli.

13: Segnale orario - Eventuali comunicazioni dell'E.I.A.R.

13-14,15: CONCERTO STRUMENTALE: 1. Radulesstello: (a) Hubay: *Rosa*, ezardas, (b) Pietri: *Io ti voglio bene*, (c) Pughigghia: *Cavalli rossi*, intermezzo, (d) Gounod: *Faust*, fantasia; 2. Violone-Hista Paolo Leonardi: *Danza slava*, (b) Scharyenkak: *Danza slava*, (c) Van Gienis: *Tzaronietta*; 3. Radulesstello: (a) Moya: *Il cantiro del cantico*, (b) Kalmán: *Mia*,

SUPERTRASMISSIONI

Bari - Ore 21: *Boris Godunov*, opera di M. Mussorgsky. Registrazione.

Varsavia - Ore 20,10: *Concerto dell'Orchestra Filarmonica di Varsavia*, diretto da Filiberg. Dedicato a Cbopin nell'83° anniversario della morte.

*noxe d'autunno*, selezione, c) Marazziti: *Cubanità*.

13,30 13,45: Giornale radio - Borsa.  
17: Gambi - *Giornale del fanciullo* - *Giornale radio* - *Comunicati ufficio presagi*.

17,30-18,15: CONCERTO STRUMENTALE: Supplé: *La donna di picche*, ouverture; 2. Senosi: *I pupazzetti*; 3. Dvorak: *Danza slava n. 6*; 4. Jacopo Napoli: *Nostalgie* per piano e violino (solista Salvatore Galante); 5. Catalani: *La Wally*, fantasia; 6. Piovano: *Notte scintillata*; 7. Franzetti: *La figlia di Jorio*, finale della suite in quattro tempi; 8. Alex: *Matrid*.

19,10 (Napoli): Cronaca dell'Idrisporto - Notizie sportive.

19,15: Notizie agricole - Comunicato Dupolavoro - Giornale radio.

20: Segnale orario - Eventuali comunicazioni dell'E.I.A.R. - Dischi.

20,20: «Libri ed Autori»

20,30: Notizie sportive - Notizie varie - Giornale dell'Enit.

20,45:

Musica leggera

Prima parte:

1. Antonini: *La vita*, passo doppio (orchestra).
2. Furruzzi: *Cuori lontani* (tenore Aldo Forte).
3. Almeri: *Dolly* (soprano Rosa Morelli).
4. Tagliatori: *Il tuo nome non so* (soprano Laura Silva).
5. Ricciardi: *Chitarre napoletane* (orchestra).
6. Waldteufel: *Le siren*, valzer (orchestra).
7. Haindu: *Tango gancherita* (soprano Laura Silva).
8. Galotta: *Lola... tu* (soprano Rosa Morelli).
9. De Nardis: *Serenata agli sposi*, dalla suite « Scene abruzzesi ».
10. Gastonia: *Fiore di tè* (tenore Aldo Forte).
11. Alberti: *Quando passi tu* (tenore Enzo Pacifico).
12. Frinelli: *Rose Marie*, fantasia (orchestra).

- Nelziario teatrale.
13. Sadum: *Castelli di Spagna*, passo doppio.
  14. Umarrino: *Cordobesia* (tenore Enzo Pacifico).
  15. D'And: *No... Bobba*, one step (orchestra).
  - 16: Rosi: a) *La rondinella*, (b) *Lucullina* (soprano Laura Silva).
  17. Buccenico: *L'usignuolo*, valzer per ottavino e orchestra (solista Emilio Esposito).
  18. Giolli: *Madonna nuda* (tenore Enzo Pacifico).
  19. Bonavolontà: *Quando sei sul mio cor* (tenore Aldo Forte).



20. Liccardello: *Jrassiliana* (soprano Laura Silva).  
 21. Immancioni: *Rafallo* (soprano Rosa Marelli).  
 22. Giacobasi: *Città cinese* (orchestra).  
 23. Kargizak: *Fantasia di ope, nelle maniemi* (orchestra).  
 22,55: Ullime notizie.

## BOLZANO

Kc. 815 - m. 208,1 - kw. 1

12,25: Bollettino meteorologico.  
 12,30: Segnale orario - Eventuali comunicati dell'F.E.I.A.R.

MUSICA PULSANTE: 1. Sousa: *Sotto la bandiera stellata*; 2. Simonelli: *Canto ragghinolo*; 3. Translatore: *Come sognano i fiori*; 4. Amadi: *L'ape e il bambù*; 5. Wisnar: *Choc-chicchi*; 6. Bulli: *Canzone del giuocattoli*; 7. Offenbach: *La bella Elena*, fantasia; 8. Harnold: *Janito*; 9. Fasiani: *Manuela*.

13,30: Giornale radio - Comunità di dei Consorzi Agrari.  
 17,14: CONCERTE VARIE.

19,50: Comunicazioni del Dopolavoro.  
 20: Segnale orario - Eventuali comunicati dell'F.E.I.A.R.

## Musica varia

parte prima:

1. Bodeleieu: *La dama bianca*, sonerino.
  2. Allegria: *Maremma*.
  3. Galbati: *Torcia mia tuare*.
  4. Lauer: *I romantici*.
  5. Stolz: *Fuoco al campo*.
  6. Meyerberg: *Dinorah*, fantasia.
  7. Albert: *Cappuccino catalano*.
- Libri ed autori - Giornale del-F.E.I.A.R.

parte seconda:

1. Ackermann: *L'avorato*.
2. Arnd: *Fuochi al carnicale*.
3. Elgor: *Andrea*, tango.
4. De Micheli: *Torcia piccola* suite.

5. Apollonio: *Signora o signorina*.
- Dall'A. Chiaruttini: e Farza notturno e conversazione.
- parte terza:
1. Fretzer: *Carrien*.
2. Carlini: *Dannoi ma barlo*.
3. Caldiel: *Tutte per lei*.
4. Burguini: *Tappeto d'Oriente*, fantasia.
5. Monicini: *La marcia* e..

22,30: Giornale radio.

## PALERMO

Kc. 572 - m. 524,5 - kw. 3

12,45: Giornale radio.  
 13-14: Quartetto Sunny Band: Musica brillante e da ballo.  
 13,30: Segnale orario - Eventuali comunicati dell'F.E.I.A.R. - Bollettino meteorologico.

17,30-18,30: Musica riprodotta.  
 20: Comunicazioni del Dopolavoro - Radio-giornale dell'Enit - Notiziario agricolo - Comunicato della Reale Società Geografica - Giornale radio.

20,20-20,45: Musica riprodotta.  
 20,30: Segnale orario - Eventuali comunicati dell'F.E.I.A.R.

20,45:

## Musica da camera

parte prima:

1. a) Morasca: *Aria*; b) Casella: *Tarantella* (violoncellista G. Gagliano).
2. a) Hasbach: *Canzone*; b) Oberbert: *Faciami ancora* (soprano Clotilde De Maria).

Libri ed autori.

3. Caninelli: *Filisee* (pianista V. Mannino).
4. La Rosa Parodi: *Profili musicali*, variazioni per flauto e pianoforte (esecutori M. Diamante e V. Mannino).

21,30:

## Ricominciamo

Commedia in un atto di M. TIRANTI.  
 22:

MUSICA DA CAMERA E VALSA

parte seconda:

1. Roussel: *Suite per flauto* (solisti M. Diamante).
2. a) Kni-Logan: *Sogno d'amore indiano*; b. Lehman: *In un giardino persiano*; c) Frind: *Canzone d'amore indiano* (soprano Clotilde De Maria).
3. Marucci: *Sonata per pianoforte e violoncello* (esecutori V. Mannino e G. Gagliano).

22,55: Ullime notizie.

## BAR I

Kc. 1112 - m. 269,4 - kw. 20

13: Giornale radio.  
 13,10: MUSICA LEGGERA (Quintetto): 1. Abraham: *Io ho una vecchiaia*; 2. Abraham: *Non si vive soltanto di lavoro*; 3. Jardi: *Kusa fiorita*; 4. Stolz: *Perché nonna Lisa sorridi?*; 5. Stolz: *Piccolo caparide*; 6. Hagia: *Con tutta l'anima*; 7. Marcio: *Signora vetata*; 8. Stolz: *La canzone è finita*; 9. Stolz: *Se non ci fosse un piccolo se*; 10. Rosen: *Hawaii in fior*; 11. Stolz: *La mamma non ti*

sogna che saravo

12. Cavaglia: *Erre*; 13. Mascheroni: *Nina già l'ha spello*; 14. Mascheroni: *Non di specchio, signora*; 15. Stolz: *Invece e cor, poi tutta lei*; 16. Benelli: *Il mistero della rumba*.

13,55: Bollettino meteorologico.  
 14: Segnale orario - Eventuali comunicati dell'F.E.I.A.R.

17,30-18,30: Musica riprodotta.  
 20,30: Notizie agricole - Radio-giornale dell'Enit - Comunicati del Dopolavoro.

20,50: Giornale radio.  
 20,55: Bollettino pressa.  
 21: Segnale orario - Eventuali comunicati dell'F.E.I.A.R.

## Boris Godunow

Opera in 4 atti di M. MUSSORGSKY. (Ediz. Sonzogno). (Registrazione).  
 Negli intervalli: Libri ed autori - Notiziario artistico.  
 Dopo l'opera: Ullime notizie.

# PROGRAMMI ESTERI

LE STAZIONI SONO DISPOSTE IN ORDINE DI NAZIONALITA'

## AUSTRIA

VIENNA  
 Kc. 580 - m. 517,2 - kw. 15  
 GRAZ  
 Kc. 852 - m. 352,1 - kw. 7

16,10: Per i giovani. 16,15: Conversazione sui musei di Vienna. 17: Concerto dell'orchestra della stazione. 17,15: Conversazioni varie. 18: Lezione di inglese. 19: Conversazione: «La vita nelle bestie nel chiaro». 19,50: Segnale orario. Notiziario - Meteorologia. 20: Concerto da Berlino. 1. Lopez: *Violoncelli e fagotti su un tema di Mozart*; 2. Schumann: *Concerto in la minore*, per celli e orchestra op. 129; 3. Brahms: *Sinfonia n. 2* in re maggiore op. 73. - 22: Notiziario - Meteorologia. 22,15: Musica da ballo da Berlino.

## BELGIO

BRUXELLES I (Francese)  
 Kc. 589 - m. 509,3 - kw. 15

18: Concerto dell'orchestra sinfonica dell'I.N.R. diretta da J. Kumpis. - 19: Conversazione sulla bossa. - 19,15: Concerto di dischi. - 19,45: Dupont de Ternan: *Le cochenilles parigues*, racconto radiofonico. 20: Concerto di dischi. - 20,45: Conversazione sulle imposte. - 20,30: Giornale parlato. - 21: Concerto d'arpa. 1. Francois Rasse: a) *Immagine*; b) *Gros chaprin*; c) *Corde*; 2. Bach: *Andante in do minore*; 3. Rameau: *Les ignorants*; 4. Debussy: *Prélude arabe*; 5. Debussy: *Forêt de la nuit*; 6. Marcel Tournier: *Tre immagini*. - 21,30: Concerto sinfonico di reit da L. de Vocht con il concorso di soprano, tenore e baritono e coro: Haydn: *La francese*, oratorio per a soli, coro ed orchestra. - 21,45: Lettura dedicata alla lampada. - In seguito: Continuazione del concerto. - In seguito: Giornale parlato - Concerto di musica da ballo. - 24: Fine.

BRUXELLES II (Fiamminga)  
 Kc. 888 - m. 337,8 - kw. 16

18: Concerto dell'orchestra della stazione. - 18,46: Trasmissione per i fanciulli. - 19,30: Concerto della piccola orchestra dell'I.N.R. diretta da Leemans. - Musica varia (otto numeri). - 20,15: Conversazione. - In 10' di storia della lira e del franco. - 10,30: Giornale parlato. - 21: Concerto dell'orchestra diretta da Jean Kumpis: 1. Marcia del *Willems fondis*; 2. Alpaerts: *Libretto marcia*; 3. De Boeck: *Rapsodia del Baboulay*; 4. Guyon: *Suite di stile antica*; 5. Van Hoof: *Giorno di primavera*; 6. Dubois: *Aspirazione*. - 21,45: Conversazione elettorale. - 22: Continuazione del concerto; 1. Delcroix: *Rapsodia del Baboulay*; 2. Clatovskij: *Concerto italiano*; 3. Intermzzo di musica riprodotta; 4. Brahms: *Danza ungherese*; 5. Grieg: *Maria d'Isle*; 6. 14. Danza di Antira; 7. Debussy: *Gaiety's cake walk*; 8. Intermzzo di dischi; 9. Schmitt: *Rapsodia viennese*. - 23: Giornale parlato. - 23,10: Concerto di dischi. - 24: Fine.

## CECOSLOVACCHIA

PRAGA  
 Kc. 614 - m. 488,6 - kw. 120

16: Per le signore. - 17,10: Conversazione: *Le pietre preziose*. - 17,20: Conversazione letteraria. - 17,30: Per i giovani. - 17,40: Dischi. - 18,15: Conferenza agricola. - 18,35: Conversazione per gli operai. - 18,55: Notiziario in tedesco. - 18,30: Conversazione in tedesco: *La televisione*. - 19: Notiziario. - 19,15: Lezione di inglese. - 19,20: Concerto di chiaro. - 20: Conversazione mobile. - 20,15: Musica da ballo (dischi). - 21: Sonore oratorio - Concerto dell'orchestra della stazione con arie per soprano. Composizioni di Kriska. 22: Segnale orario. Notiziario. Programmi teatrali - Programmi di domani. 22,30-23,30: Voci teatrali.

## BRATISLAVA

Kc. 1028 - m. 218,8 - kw. 13,6

19: Voci Praga. - 19,55: Conversazione economica. - 19,20: Voci Praga. - 20,15: Concerto di musica per violino: Nikolajev: *Sonata in sol minore*, opera II. - 20,35: Trasmissione da Praga. 22,15: Comunicati del *Radio-Journal* per gli italiani. - 22,30: Concerto dell'orchestra della stazione: 1. Fucik: *ouverture di Miranava*; 2. Verdi: *Selezione del Traviata*; 3. Sarasate: *Domiziana andalusa*; 4. Yacker: *Marcia del cavaliere*; 5. Ivanovic: *Le onde del buondo*; Valzer; 6. Baky: *Mlada polka*; 7. Irtlik: *Enka*, polka; 8. Leopold: *Rapito*, galoppo; 9. Heiml: *Marcia del Sakoi*.

## BRNO

Kc. 878 - m. 341,7 - kw. 39

19: Voci Praga. - 20,10: Concerto vocale (soprano) di arie internazionali. - 22,35: Voci Praga. - 22,15: Comunicati del *Radio-Journal*. - 22,20: Voci Bratislava.

## KOSICE

Kc. 1022 - m. 295,6 - kw. 2,8

19: Voci Praga. - 19,15: A soli di saxofono. - 19,20: Voci Praga. - 20,35: Concerto di arie per soprano. - 20,35: Voci Praga. - 22,15: Programma di domani. - 22,30: Voci Bratislava.

## MORAVSKA-OSTRAVA

Kc. 1137 - m. 363,8 - kw. 11,9

19: Voci Praga. - 20,15: Concerto di Isarimiche. - 20,35: Voci Praga. - 22,15: Programma di domani. - Notizie teatrali. - 22,30: Voci Bratislava.

## DANIMARCA

KALUNDBORG  
 Kc. 286 - m. 1152,8 - kw. 7,5  
 ODENSEN  
 Kc. 1087 - m. 581,8 - kw. 0,75

16: Musica sfilanessa. - 17,40: Notizie finanziarie. - 17,50: Conferenza. - 18,20: Lezione di inglese. - 18,60: Meteorologia. - 19: Notiziario. - 19,15: Segnale orario. - 19,30: Conferenza. 20: Campana. - Conferenza. 1. Scaratti: *La Donna*, ouverture; 2. Vivaldi: *Concerto re maggiore*; 3. Pergolesi: *Trio*.

**CICLISTI! Un nuovo meraviglioso prodotto per Voi...**

**5 RAGIONI CHE FANNO PREFERIRE LA "SUPERORO"**

1. È la batteria più duratura.
2. Ha il sistema a orme libero: parte senza scaldarsi.
3. È adatta per un anno.
4. È adattabile nel campo delle velocità e nel rendimento.
5. È la batteria più usata.

la batteria più efficiente e costante del MONDO



sol maggiore: 1. Handel: *Il Susse Suite* (quintetto); 2. Bach: *air, rull, noll, noll* (due cori); 3. Telemann: *Musica da ballo*; — 20.55: Conferenza; — 21.55: Concerto; — 22: Notiziario; — 22.30: L'Espresso.

**FRANCIA**

**BORDEAUX-LAFAYETTE**

kc. 988 - m. 304 - kw. 13

70.30: Informazioni e quotazioni di Borsa; — 70.40: Bollettino sportivo; — 70.55: Concerto di dischi; — 21.10: Risultati delle estrazioni del primo; — 21.55: Sciarade; — 21.20: Notiziario; — Bollettino meteorologico; — 21.30: Concerto vocale e strumentale (flauto, violino e piano); Composizioni di Chopin e Grieg.

**LYON LA DOUA**

kc. 844 - m. 665.8 - kw. 1.5

19.30: Ita Strassburg; — 20.30: Notiziario; — 21.20: I brevi conversazioni; — 22: Concerto strumentale a vocale dedicato a composizioni di Beethoven; Tra il programma: *Il Doppio quintetto* per voci soli; un *Trio in sol* e pezzi variati per piano. In seguito: Informazioni.

**MARSIGLIA**

kc. 950 - m. 316 - kw. 1.8

18: Per le signore; — 18.30: Musica popolare (musica varia); — 19: Notiziario; — 19.15: Giornale radio; — 20.30: Musica da ballo (dischi); — 21.15: Conversazione sportiva; — 21.28: Bollettino meteorologico; — 21.30: J. Norblond: *L'antimirologia*, radio-commedia.

**PARIGI P. P. (Poste Parisien)**

kc. 914 - m. 378.2 - kw. 60

50: Informazioni e rassegna dei giornali della sera; — 20.5: Concerto di dischi; — 20.15: Mezzogiorno di dischi Tri Ercati; — 20.45: Un'idea per settimana; conversazione; — 21: Bollettino sportivo; — 21.10: Conversazione su Parigi; — 21.30: Concerto di dischi offerto dal giornale *Le haut parler*; — 22.35: Musica popolare (dischi); Polpardi; — 23.45: Informazioni.

**PARIGI TORRE EIFFEL**

kc. 707 - m. 1446.8 - kw. 13

18.45: Giornale radio (notiziario); — 19.30: giornale radio (breve conversazione); — 20: Rassegna di libri; — 20.20: Concerto dell'orchestra della stazione; Danze antiche; 1. Andrieu: *Ploqqa di conelli*, polka; 2. Clerice: *Reco 4 burleschi*; 3. Brunetti: *Musica zingari*; 4. Gouze: *La liturgica, mararka*; 5. Caranue: *I piccoli poveri*, galop; 6. Guillemin: *Il Leone scozzese*, stonfish; 7. Aubry: *Sogno d'autunno*, valzer; 9. Filippucci: *Pizzicato*; — 21: Concerto di varietà offerto da una ditta privata; — 21.40: Conversazione di Paul Robespier; — 21.45: Radio teatro J. A. Bernard: *Marline*, commedia in un atto.

**RADIO PARIGI**

kc. 174 - m. 1724.7 - kw. 7.5

— 19.30: Conversazione agricola; — 19.50: Conversazione su problemi cinematografici; — 20: Rassegna di libri; — 20.20: Concerto dell'orchestra della stazione; Danze antiche; 1. Andrieu: *Ploqqa di conelli*, polka; 2. Clerice: *Reco 4 burleschi*; 3. Brunetti: *Musica zingari*; 4. Gouze: *La liturgica, mararka*; 5. Caranue: *I piccoli poveri*, galop; 6. Guillemin: *Il Leone scozzese*, stonfish; 7. Aubry: *Sogno d'autunno*, valzer; 9. Filippucci: *Pizzicato*; — 21: Concerto di varietà offerto da una ditta privata; — 21.40: Conversazione di Paul Robespier; — 21.45: Radio teatro J. A. Bernard: *Marline*, commedia in un atto.

Nei intervalli tra le principali trasmissioni, notiziari diversi di sport, agricoltura, commerciali ecc.

**STRASBURGO**

kc. 888 - m. 345.2 - kw. 11,5

17.45: Conversazione; — 18: Kw notiziario; — 18: Concerto orchestrale di musica da jazz; — 19: Conversazione su Parigi; — 19.15: Rassegna settimanale; — 19.30: Concerto dell'orchestra della stazione diretto da Maurice de Villers; 1. Glinka: *ouverture di Iolan e Ludmila*; 2. Rubinstein: *Torero e Andantino*; 3. Rubinstein: *Andante innocenza*; 4. Sasseport: *Concerto su Saffo*; 5. Spork: *Oriente*; 6. Saint-Saens: *Il ci giogo*, solo di violino; 7. Vladimir Dyck: *Sol Volo*, suite di orchestra; — 20: 30:

Segnale orario; Notiziario in francese e in tedesco; — 20.45: Concerto strumentale; 1. Presle: *Suite in sol* per quartetto d'archi; 2. Hindy: *Quintetto*; 3. Gouze: *Quartetto d'archi*; — 22.30: Trasmissione di un concerto da Lyon in lingua.

**TOLOSA**

kc. 779 - m. 385.1 - kw. 8

17.15: Notiziario; — 18: Trasmissione di immagini; — 18.15: Quotazioni di Borsa; — 18.30: Musica da ballo (largo); — 19: Notiziario; — 19.15: Musica varia; — 20.15: Notiziario; — 20.30: Chiffre havalione; — 20.45: Canzone; — 21: Arie di opere e di opere comiche; — 21.30: Fisarmoniche; — 21.45: Orchestra viennese; — 22.15: Soli varia; — 22.30: Musica varia; — 23: Motivi di films sonori; — 23.15: Notizie regionali; — 23.30: Notizie e conversazione sull'Africa del Nord; — 23.30: Interpreti orchestrali di opere; — 24: L'ora degli ascoltatori; — 0.30: Notiziario; — 0.35: Seguito dell'ora degli ascoltatori; — 1: Bollettino meteorologico; — 1.5-1.30: Musica inglese.

**GERMANIA**

**AMBURGO**

kc. 806 - m. 373.2 - kw. 1.5

16: Per i giovani; 18.30: Concerto orchestrale da Breslavia; — 17.30: Conversazione economica; — 17.45: Programma variato; — 18.40: Conversazione sportiva; — 19: Conversazione *Il Alceste* (opere); — 19.30: Trasmissione in onore di Julius Haydn; — 20: Concerto orchestrale; Mahler: *Seconda sinfonia*; — 21.30: Concerto pianistico; Chopin: *a) ballata in sol maggiore; b) Polturo* in re bemollo maggiore; *c) Polturo* in la bemollo maggiore; — 22: Segnale orario; Notiziario; Meteorologia; — 22.30: Attualità; — 22.30: Trasmissione di un concerto da un Caffè.

**BERLINO**

kc. 716 - m. 410 - kw. 1.5

16: Conversazione su Kist; — 16.30: Concerto di musica per trio di liuti; — 17.15: Concerto strumentale; Haydn: *Quintetto* in re maggiore per flauto, violino, viola e cello; — 17.30: Per i giovani; — 17.50: Concerto dell'orchestra della stazione; — 18.55: Comunicati della radio-direzione; — 19: Attualità; — 19.50: Seguito del concerto; — 19.30: Kurt Henckes legge dalle sue opere; — 20: Concerto orchestrale della Filarmonica di Berlino; 1. Reger: *Variazioni e fuga su un tema di Mozart*, op. 132; 2. Schumann: *Concerto in la minore* per cello e orchestra, op. 129; 3. Brahms: *Seconda sinfonia* in re maggiore, op. 73; — 22.30: Notiziario; Meteorologia; Concerto di musica da ballo; — 24: Pol-pouiri radiofonici; *Flug Heil*, orchestra jazz e cori.

**BRESLAVIA**

kc. 923 - m. 326 - kw. 80

18.10: Concerto di dischi; — 18.30: Concerto dell'orchestra della stazione; — 17.30: Notizie e comunicati vari; — 18.15: Lezione di inglese; — 18.40: Conversazione; — Composizione e scomposizione dell'atomo; — 19.30: Concerto di dischi (musica brillante); — 20: Concerto corale di ballate popolari slesiane; — 21: Concerto di musica per cello; — 21.30: *Sonati in sol maggiore*; 2. Bach: *Adagio*; 3. Schubert: *Allegretto grazioso*; 4. Casella: *Tarantella*; 5. Mendelssohn: *Canto senza parole*; 6. Rimski Korsakoff: *Il ruolo del calabrone*; — 21.30: Jacob Schindler legge dalle sue opere; — 22.10: Segnale orario; Notiziario; Meteorologia; — 22.30: Corrispondenza agli ascoltatori; — 22.40: Fine.

**FRANCOFORTE**

kc. 1167 - m. 389.6 - kw. 1.5

17: Concerto orchestrale da Langenbergl; — 18.25: «I paesaggi», conversazione; — 18.50: Lezione di inglese; — 19.15: Segnale orario; Notiziario; Meteorologia; — 19: Concerto di mandolini con soli di fisarmonica; — 20.30: Concerto strumentale; Reger: *Trio di*

archi in la minore, op. 77; — 21: Hirschell: «Il miracolo», radio-romanzo; — 22: Conversazione e relazione sulla conferenza di Stresa; — 22.30: Segnale orario; Notiziario; Meteorologia; — 22.45: Concerto da Montep-

**HEILSBERG**

kc. 1065 - m. 376.5 - kw. 80

16: Concerto dell'orchestra della stazione; — 17.00: Conversazione economica; — 18.15: Bollettino agricolo; — 18.30: Concerto pianistico di musica di Bach; — 18.55: Lezione di inglese; — 19.20: Radiocronaca della scuola tecnica superiore di Berlino; — 20.05: Concerto strumentale; 1. Mozart: *Quintetto* per clarinetto e archi; 2. Brahms: *Quintetto*, opera 15, per clarinetto e archi; — 21.30: Alfred Hill: *Jahn*, radiodramma; — 22.35: Notiziario; Meteorologia; — 22.45: Vedi Lipsia.

**KOENIGSWUSTERHAUSEN**

kc. 183.5 - m. 1834.9 - kw. 60

18: Conversazione: «La formazione degli insegnanti»; — 19.30: Concerto orchestrale da Berlino; — 17.30: Conversazione; «La scrittura del tedesco moderno»; — 18: Conversazione musicale; — 18.30: Conversazione «La preistoria e gli albori della storia della Germania (dalla ultimi scavi)»; — 18.55: Bollettino meteorologico; — 19: Conversazione agricola; — 19.20: Vedi Heilsherg; — 20: Trasmissione da Berlino; — In un intervallo: Conversazione di radiodidattica; — 22.30: Vedi Lipsia.

**LANGENBERG**

kc. 826 - m. 472.4 - kw. 60

10.20: Per i giovani; — 17: Concerto dell'orchestra della stazione; — 18.20: Conversazione per i genitori; — 18.40: Segnale orario; Notiziario; Meteorologia; — 18.55: Per le signore; — 19.15: Rassegna economico sociale; — 19.30: Conversazione «Stato ed economia»; — 19.55: Notiziario; — 20: Concerto dell'orchestra della stazione; 1. Wagner: *Entrata degli ospiti nel Wartburg di Tannhauser*; 2. Weber: *ouverture del Furber*; 3. Lortzing: *Melodie del l'india*; 4. Amster: *Suite campestre*; 5. Intermezzo: Concerto corale e vocale di arie e lieder popolari; 6. Heuherg: *ouverture del ballo dell'opera*; 7. Klose: *Suite di balletto dall'opera di Gounod: La regina di Saba*; 8. Zeller: *Melodia del Venditore di uccelli*; 9. Helnecke: *Valzer romantico*; — 19.15: Notiziario; Meteorologia; — 22.30.34: Trasmissione di un concerto da un Caffè.

**LIPSIÀ**

kc. 770 - m. 289.3 - kw. 2

16: Concerto dell'orchestra della stazione; — 17.30: Notizie e comunicati vari; — 18: Conversazione di pedagogia; — 18.30: Conversazione letteraria; — 18.50: Conversazione di radiofonici; — 19: Concerto pianistico; — 19.30: Conversazione a desiderii; — 20: Concerto orchestrale di musica sinfonica; 1. Bass: *Intermezzo*; 2. Antonian; op. 17; 2. Messer: *Sinfonia*, n. 9 in fa maggiore, op. 21; — 21: Racconti; — 21.30: Concerto di Heiler moderni per harmono; — 22.5: Notiziario; Concerto orchestrale di musica sinfonica.

**MONACO DI BAVIERA**

kc. 582 - m. 532.8 - kw. 1,5

18.25: Conversazione; — 19: Da Langenberg; — 18.15: Conversazione per gli operai; — 18.35: L'ora dei lavoratori; — 18.55: Segnale orario e notiziario; — 19.5: Conversazione: «L'arte tedesca in America»; — 19.30: Concerto dell'orchestra della stazione; 1. Kienzl: *Danza slivana*; 2. Louschner: *Lo spirito del Volo*, pol-pouiri; 3. Gialler: *Lo stupido Augusto*, ouverture; 4. Lueker: *Il re, valzer*; 5. Brahms: *Intermezzo di Natta*; 6. Nikode: *Flaub*; 7. Gabriel Marie: *La mia favarita*, cardas; 8. Fucik: *Marcha fiorentina*; — 20.30: Breve radio-recita; — 21.30: Concerto di musica da camera; 1. Thullie: *Sonata* per violino e piano in mi minore; 2. R. Schumann: *Melodie del giardino e Fontana*; 3. Schubert: *Andò brillante*



per violino e piano in si minore; — 22.20: Segnale orario e notiziario; — 22.40.34: Concerto di musica brillante e da ballo.

**MUEHLACKER**

kc. 833 - m. 305.6 - kw. 80

17: Concerto orchestrale da Langenberg; — 18.25: Conversazione; «L'aria moderna in Ungheria»; — 18.50: Vodi Francoforte; — 22.80: Segnale orario; Notiziario; Meteorologia; — 22.40: Per i genitori di scacchi; — 23.6.84: Concerto orchestrale da Monaco.

**INGHILTERRA**

**DAVENTRY NATIONAL**

kc. 193 - m. 1554.4 - kw. 30

**LONDON NATIONAL**

kc. 1147 - m. 361.5 - kw. 50

**NORTH NATIONAL**

kc. 895 - m. 301.5 - kw. 60

**SCOTTISH NATIONAL**

kc. 1040 - m. 988.5 - kw. 50

16: Concerto per violino e piano; — 16.25: Dialoghi di francese; — 16.40: Intervall; — 16.45: Concerto strumentale di musica classica; — 17.30: Concerto dell'orchestra di Midland Regional; — 17.45: Segnale orario; — 18.15: L'ora dei famulisti; — 19: Notiziario; — 19.30: Chopin: *Musica per pianoforte*; — 19.60: Rassegna di libri di nuova edizione; — 20.10.30.35: «Il dolore e il pubblico»; — 21: La difficoltà del dolore; — 20.30: Conversazione: «Il nostro debito al passato»; — 20.40:



**LUBIANA**  
 kc 521 - m. 575,8 - kw 2,5  
 17.30: Concerto del quintetto della stazione. 18.30: Lezione di esperanto. — 19: Lezione di serbo-croato. — 20.30: Conversazione di igiene. — 20: Trasmissione da Belgrado. 22.30: Meteorologia - Notiziario.

**ZACABRIA**  
 kc 977 - m. 307 - kw. 0,75

17.30: Trasmissione parziale di un film sonoro da un etnologo. — 18.55: *Assenza di fiori*. — 19.10: Notiziario. — 19.55: Introduzione alla trasmissione sergente. — 20.23: Trasmissione di un'opera dal Teatro Nazionale di Belgrado. In un intervallo: Notiziario e meteorologia.

**NORVEGIA**

**OSLO**  
 kc. 277 - m. 1068 - kw 80

17: Concerto dell'orchestra della stazione. 18: Lezione di tedesco. 18.30: conversazione teatrale. — 19: Meteorologia. Notiziario. 19.30: Conferenza: «Gli atomi». — 20: Segnale orario - Serafa dedicata all'antico norvegese Arne Garborg. 1. *Crieg. Antler panna*. 2. *Arne Garborg*. 3. Conversazione su *haugstua*, opera di Arne Garborg. 4. Arne Garborg, 5. Lettura di prose di Arne Garborg; 6. *Neudens. Inno di un norvegese*. — 21.40: Meteorologia. Notiziario. — 22: Conversazione d'attualità. — 22.15: Informazioni. — 22.20: conversazione di politica estera. — 22.50: Concerto di musica per fisarmonica. — 23.30: Fine della trasmissione.

**OLANDA**

**HILVERSUM**  
 kc. 160 - m. 256,1 - kw. 90

18.10: Dischi. 17.20: Per i giovani. 17.30: Concerto orchestrale di musica brillante e canzon. — 19.20: Allocations. — 19.40: Conversazione su scale. — 20.35: Notiziario. — 20.40: Con conversazione letteraria. — 21: *Maand*, solo baritono. 1. *Letra*, oratorio per soli coro ed orchestra. Nel intervallo: Notiziario. — 23.10: Concerto d'organo. — 23.40.0.40: Dischi.

**HUIZEN**  
 kc. 1013 - m. 1875 - kw. 7

16.40: Lettura della Bibbia. — 17.40: Concerto vocale e strumentale (contralto, violino e piano). 19.10: Domande e risposte. — 20.10: Bollettino di Polizia. — 20.25: Informazioni di chiesa. — 20.40: Concerto dell'orchestra sinfonica della stazione. — 21.40: Conversazione. — 22.10: Concerto d'organo (di numeri). — 22.55: Notiziario. — 23.25: Continuazione del concerto sinfonico. — 23.40.10: Dischi.

**POLONIA**

**VARSAVIA**  
 kc 212 - m. 1411,8 - kw 120

16: Corrispondenza coi radio-quotidiani. 16.15: Lezione elementare di francese. 18.30: Dischi. 18.40: Conversazione sulla Francia e Chopin. — 19: concerto orchestrale in occasione di una festa commemorativa. — 19.55: programma di dondoli. 16: Concerto di musica da ballo e brillante. — 19: Diversi. — 19.30: Bollettino agricolo. — 19.30: «All'orizzonte». 19.45: Radiogiornale. — 20.10: Concerto dell'orchestra filarmonica di Varsavia diretta da Futerberg nell'83; antivevra della morte di Chopin. Compositi di Chopin: 1. *Polaca* in la maggiore (orchestra); 2. *Concerto* in mi minore (piano e orchestra); 3. *al Fin* (piano); 4. *Andante* (piano); 5. *Andante spianato e polaca*, op. 22; 4. *Concerto* in fa minore. — 22.35: Corrispondenza e consigli tecnici. — 23.40: Comunicazione. Meteorologica e di Polizia. — 22.55: intervallo. — 23: Concerto di musica da ballo.

**VILNA**  
 kc. 531 - m. 585 - kw. 18  
 18: Conversazione *La festa di Cristo Re*. — 19.15: Conversazione in lituano. *La riconquista di Vilna*. — 19.30: Voci Varsavia.

**ROMANIA**

**BUCAREST**  
 kc. 701 - m. 394,2 - kw. 12

16: Concerto di musica da Jazz. — 17: Informazioni e segnale orario. — 17.10: Concerto di musica da ballo. — 17.45: *L'unitaria* (Radio). 18.40: *Pischi* di gramofono. 19: Concerto di musica da camera. *Trattato*. *Quartetto* op. 25. — 19.30: Conferenza. — 19.45: Concerto su due pianoforti. 1. *Ruboff*. *Variazioni sinfoniche*. 2. *Hach*. *Finis* in sol minore. — 20.10: Musica lirante. *Dischi*. — 20.45: Informazioni.

**SPAGNA**

**BARCELONA (EJAJ - 1)**  
 kc. 860 - m. 348,8 - kw. 7,6

16: Concerto di dischi. — 17.15.17.30: Trasmissione di immagini. — 20: Concerto della stazione. 20.30: Bollettino sanitario quindicimale. (Quotazioni di Borsa. Conversazione in catalano. Dischi a richiesta degli ascoltatori). Bollettino sportivo - Notiziario. — 22: Canzone della Cataluna. — Previsioni meteorologiche. Quotazioni di Borsa. — 23.10: *Alcista* festosa in versi. — 22.15: Concerto dell'orchestra della stazione. 1. *Jaque*. *Como los buenos*, passo doppio; 2. *Faucher*. *Vat*. 3. Wagner. *Selezione dei Maestri cantori*. 4. *Claisco*. *Serenata a Maria*. *Canzon*. 5. *German*. *Canzon*. 6. *Can*. *Conversazione*. — 23: Radioteatro. 1. *Serato*. *Selezione della zarzuela*. *La legna del battellano*; 2. *Lopez Marin* e *Fogliati*. *In Sicilia* *si trova l'Amor*, adattamento per il matrimonio del *Barbaro* di *Sicilia* di Rossini in atto 1. Fine.

**BARCELONA (EJAJ - 15)**  
 kc. 1193 - m. 252 - kw. 1

18: Carillon. Lezione di spagnolo - Dischi. 15: Segnale orario. — 19.15.20: Trasmissione per i faculti. — 21: Carillon. Conversazione sportiva. — Concerto dell'orchestra della stazione. Quotazioni di Borsa. 22: Radioteatro. 1. *Merced*. 2. *Merced*. Continuazione del concerto orchestrale. — 23: Segnale orario. *Mezz'ora* di sardane eseguite dalla *colta* *Barcelonina*. Prima lezione per l'esecuzione delle sardane. 23.30: Continuazione del concerto dell'orchestra della stazione. — 24: Per i giovani. *Dischi*. — 24.40: Programma di dondoli. — Fine.

**MADRID EJAJ**  
 kc 707 - m. 494,3 - kw. 3

20: Canzone del Palazzo del Governo. (quotazioni di Borsa. Dischi a richiesta degli ascoltatori). — 21.15: Notiziario. — 21.30: Fine.

**SVEZIA**

**STOCOLMA**  
 kc. 689 - m. 436,4 - kw. 65

17.15: Melodie popolari e recitazione. — 17.45: Concerto di dischi. 18.30: Radio cronaca da una fabbrica di zucchero. 19.30: Conversazione. — 20: *Offenbach*. *I concerti di Hoffmann* di *rotore* d'orchestra. Nils (Greivilius). — 21.35: Meteorologia e Notiziario. 21.50.22.45: Continuazione del *Racconti di Hoffmann*.

**SVIZZERA**

kc. 653 - m. 429,4 - kw. 80

16.30.17: Concerto orchestrale. — 18.30: Conversazione. *L'eresia dell'antica religione dei Germani*. — 19: Segnale orario. Meteorologia. 19.15: *Conversazione*. *Chi sono il presidente degli Stati Uniti?*. — 19.45: Concerto di dischi (arie di opere di Mozart). — 20: Tras-

missione di un concerto dalla *Tonhalle* di Zurigo. — 21.40: Notiziario - Meteorologia - Musica da ballo. — 22.15: Fine.

**RADIO SUISSE ROMANDE**  
 kc 743 - m. 403,8 - kw. 25

16: Conversazione. — 16.20.17: Concerto di musica da ballo. — 18: Per i Faculti. Quotazioni di Borsa. — 19: Notizie radiofoniche. — 19.15: Concerto di dischi. — 19.30: Conversazione scientifica. — 20: Trasmissione in onore di Chopin nell'anniversario della morte. — 21.20: Conversazione: *Soluzioni* *durata* *la notte*. — 21.40: Concerto di musica per quartetto. — 22: Notiziario. — 22.15: Fine.

**UNGHERIA**

**BUDAPEST**  
 kc. 546 - m. 500,5 - kw. 9,6

16: Per le signore. 17: Conversazione. 17.20: Concerto di musica zingara. 18.30: Lezione di tedesco. — 19: Dischi. — 20.20: Conversazione sulla moda maschile e femminile. — 20.45: Concerto dell'orchestra del teatro Reali Ungheresi diretto da *Federico Picelli*. 1. *Verdi*. *Un anno*. 2. *Joyce*. *So no*. *Andante*. 3. *Kalman*. *Mozzore di autunno*. 4. *Soste*. *Sonata*, danza orientale. 5. *Kulda*. *Kiribehnel*. 6. *Mozza*. *Ex Hili*, polporetti; 7. *Delbes*. *Nella*. 8. *Strauss*. *Goletti*. *In Fu*. — 22.45: *Giornale parlato*. In seguito: *Musica* di Jazz da un albergo. — 23.15: Concerto di musica zingara.

**U.R.S.S.**

**MOSCA KOMINTERN**  
 kc. 202 - m. 1481,6 - kw. 100

15.55: Segnale orario. — 16: Trasmissione per i faculti. 16.30: Conversazione di propaganda politica. 17.30: *Levy* radiofonica per i soldati dell'Armata rossa. — 18.15: Concerto per la campagna. — 18: Trasmissione letteraria. 20: conversazione in tedesco o in altra lingua estera. — 21: Notiziario. — 21.45: Programma. — 22.30: *Religione* *socialista*. 21.55: *Canzon* di una scuola e canzone della *Torre* del *Kremliou*. — 22.35: *Rassegna* della *Pravda*. 22.20: Bollettino meteorologico.

**MOSCA STALIN**  
 kc. 707 - m. 494,3 - kw. 100

17.20: Trasmissione da un locale pubblico. — 21.55: Cronaca della giornata e canzone della *Torre* del *Kremliou*.

**MOSCA SPERIMENTALE**  
 kc. 416,8 - m. 720 - kw. 20

17: Conversazioni varie. — 17.30: Trasmissione da un locale pubblico. — 21.55: *Canzon* della giornata e canzone della *Torre* del *Kremliou*.

**STAZIONI EXTRAEUROPEE**

**ALGERI**  
 kc. 223 - m. 351,6 - kw. 16

20: Notiziario. 20.10: Meteorologia. — 20.16: *Arie* tratte da opere. — 20.30: *Soli* di strumenti diversi. — 20.45: *Canzon*. 20.55: Notiziario. *Segnale orario*. — 21: *Valor* e *suites* di *ballate* per l'orchestra della stazione. — 21.30: *Selezioni* e *canti* di *opere*. — 21.50: *Musica* per *chitarra*. 22: *Musica* *antica*. — 22.15: *Selezioni* di *opere*. 22.30: *Arie* da *opere* di *opere*. — 22.45: *Musica* da *jazz*. — 23: *Finis*.

**ANGORA**  
 kc. 195 - m. 1538 - kw. 7

16.17: *Musica* *lirica*. — 17.18: *confe* *renza*. — 18.18.30: *Dischi*.

**RABAT**  
 kc. 720 - m. 416,1 - kw. 9,5

17.18: *Musica* *filosofica*. — 17.30: *Canzon* per *radio* *ascoltatori*. — 20.30: *Dischi*. — 21.20.30: Concerto di dischi offerto da una *ditta* *privata*. — *Un* *intervallo*. *Quotazione* dei *cereali*.

di contributo di *Radio* al *Impero* *romano*. — 31: *Vandeville* *sette* *numeri* *di* *canzoni* *musica* *varia* *realizabile* *per* *radio*. — 32: *Notiziario*. *Segnale* *orario*. — 22.20: *Seconda* *conversazione* *di* *radio*. — *Ad* *un* *radio* *quello* *scrittore* *francese*. — 22.35: *Concerto* *dell'orchestra* *della* *Radio* *sezione* *in* *diretta* *da* *Walton* *d'* *Donnell* *con* *aria* *per* *so* *prano*. 1. *Ebgar*. *Suite* *in* *F* *della* *Buc* *cheria* *magia* *della* *partita*. 2. *De* *l'essa* *l'unitaria* *nel* *Figlio* *prodigo*. *Jussy*. 3. *Ravennand*. *Capriccio* *baena*. 4. *Max* *Hick*. *Ave* *Veteri* *per* *soprano*. 5. *Suk*. *Scherzo* *fantastico*. — 23.55: *Letture*. — 24: *Concerto* *di* *musica* *da* *ballo*. — 24.35: *Previsioni* *meteorologiche*. 0.30: *Segnale* *orario*.

**LONDON REGIONAL**  
 kc. 442 - m. 355,8 - kw. 50

16.45: *Da* *Daventry* *National*. — 17.30: *Concerto* *dell'orchestra* *di* *Milford* *Regional*. 18.15: *L'ora* *dei* *fanciulli*. — 19: *Notiziario*. *Segnale* *orario*. — 19.30: *Concerto* *arrangiato* *di* *arte* *per* *soprano* *e* *tenore*. — 21: *Segnale* *orario*. *Concerto* *strumentale* *e* *vocale* *di* *composizioni* *di* *Bach*. 22: *Concerto* *d'organo* *(da* *una* *chiesa)*. 1. *Bach*. *Prelio* *in* *mi* *benno*. 2. *Perez* *Wetlock*. *Scherzo*. 3. *Bach*. *Fantasia*. 4. *Frank*. *Carole* *in* *la* *minore*. — 23.30: *Canzoni* *per* *coro*. 23.15: *Notiziario*. *Segnale* *orario*. — 23.35.11: *Concerto* *di* *musica* *da* *ballo* *ritrasmessa*.

**MILFORD REGIONAL**  
 kc. 518 - m. 398,9 - kw. 25

15.15: *L'ora* *dei* *fanciulli*. — 19: *No* *l'altro*. *Segnale* *orario*. 19.30: *Concerto* *dell'orchestra* *della* *stazione* *e* *aria* *per* *soprano*. 20.45: *Conte* *della* *regione* *del* *centro* *(nuova* *serie* *di* *composizioni* *illustranti* *la* *storia* *e* *gli* *aspetti* *piu* *caratteristici* *del* *centro* *della* *regione* *centrale* *del* *Inghilterra)*. 1. *The* *Worcestershire*. 1. *Conversazione* *del* *Mayor* *di* *Worcester*; 2. *Francis* *H. Andrews*. *The* *Pageant* *of* *Worcestershire* *(radio* *recreativa* *in* *due* *edizioni* *il* *tema)*. 21: *Concerto* *orchestrato* *e* *aria* *per* *tenore*. 23.15: *Notiziario*. *Segnale* *orario*. 23.35: *Da* *London* *Regional*. — 24.30: *Televisione* *(solo* *suoni* *la* *visione* *su* *m. 361,2)*.

**NORTH REGIONAL**  
 kc. 426 - m. 480 - kw. 50

16.45: *Da* *Daventry* *National*. — 18.15: *L'ora* *dei* *fanciulli*. — 19: *Notiziario*. — 19.10: *Da* *London* *Regional*. — 21: *Letture* *di* *una* *novella* *di* *Arnold* *Bennett*. — 21.20: *Concerto* *dell'orchestra* *della* *stazione* *e* *canzoni* *per* *coro*. 19.30: *Concerto* *corale*. 23.15: *Notiziario*. 23.35.1: *Da* *London* *Regional*.

**SCOTTISH REGIONAL**  
 kc. 727 - m. 376,4 - kw. 50

19.30: *Da* *London* *Regional*. — 19: *Se* *ra* *di* *canzoni* *e* *di* *variet*. — 22: *Da* *London* *Nitche*. *The* *Broken* *Fold*. *radio* *recita*. 19.30: *Da* *London* *Regional*. — 23.30: *Notiziario* *regionale*. 23.35.1: *Da* *London* *Regional*.

**JUGOSLAVIA**

**BELGRADO**  
 kc. 807 - m. 430,4 - kw. 2,6

16: Concerto di dischi. — 17: Concerto dell'orchestra della stazione. — 18.15: Segnale orario. Programma di dondoli. 19: Lezione di tedesco. — 19.30: Dischi. — 19.50: Introduzione alla trasmissione scientifica. — 20: Trasmissione di un'opera al Teatro Nazionale di Belgrado. Dopo l'opera: *Musica* *da* *ballo* *ritrasmessa*.

**SUPERTRASMISSIONI**

Milano - Torino - Genova - Trieste - Firenze - Bolzano - Ore 20,30: *Un ballo in maschera*, opera di G. Verdi. Direzione del M. A. Pedralla (dallo Studio).  
 Palermo - Ore 20,45: *Sansone e Dalila*, opera di C. Saint-Saëns. Registrazione.



**SUPERTRASMISSIONI**

Lipsia - Ore 20: *L'impresario in angustie*, intermezzo in due atti di D. Cimarosa (dallo Studio).  
 Parigi Torre Eiffel - Ore 21,30: *Le pré aux Cleres*, opera comica di Hérold.

**MILANO-TORINO-GENOVA TRIESTE-FIRENZE**

Milano: ke. 905 - m. 333,1 - kw. 7  
 Torino: ke. 1096 - m. 273,7 - kw. 7  
 Genova: ke. 939 - m. 312,8 - kw. 10  
 Trieste: ke. 1211 - m. 247,7 - kw. 30  
 Firenze: ke. 358 - m. 504,7 - kw. 20

8,15-8,35: Giornale radio e lista delle vivande.

11,15-12,30: *Messa vana*: 1. Auber: *La mola di Perle*, sinfonia; 2. Hofner: *Mazurca*, 1a; 3. Gori: *Louange*; 4. Ackermann: *Suite sarmata*; 5. Barla: *Danza dei morrelli*; 6. Gounod: *Valzer dell'opera Faust*; 7. Berlioz: *Notte estiva*; 8. Lehár: *Kéo*, fantasia; 9. Karmel: *Una sera*; 10. Donati: *Io ho perduto la testa*.

12,45: Giornale radio.  
 13: Segnale orario ed eventuali comunicazioni dell'E.I.A.R.

13,13,30 e 14,15-14,45: *Radio-Oggettiva N. 4*: 1. Filippini: *La Mela*; 2. Mallo: *Chardis*; 3. Bose: *Ho trovato una ragazza che vale un milione*; 4. Kant: *Rose all'Alba*; 5. Lange: *Echi di Idoato*; 6. Papanti: *Jy Mariquita*; 7. Cristini: *Fantasia sui motivi di Costini*; 8. Harting: *Canta, perdonate*; 9. Herbert: *La terra dei miei sogni*; 10. Marks: *Tutto me stessa*; 11. Chwal: *Robano*; 12. Farroll: *El mejo*.

13,30-13,45: Bosa - Dischi.

14,30: Giornale radio.  
 14,40: Cantata dei bambini: *Mozo blu* - «Bambini del perché».

17-18 (Milano - Torino - Genova): *Dalla Sala Gay*: Orchestra Pinaud-Quet 1947.

17-18 (Firenze): *Trio Petralla*: 1. Malibini: *Baci sugli occhi*; 2. D'Annunzio: *Conzonetta*; 3. Rucchi: *Capriccioso*; 4. Delibes: Selezione dell'opera *Lakmé*; 5. Slesu: *Un poco d'amore*; 6. Kreisler: *La puccia danzante*; 7. Beethovenoff: *Melodia*; 8. Grieg: a) *L'uccello*, b) *Popo un canino*; 9. Lituada: *Oro incerto*; 10. Mascagni: *S*, intermezzo; 11. Pedralla: *Rubagus*.

17-18 (Trieste): *CONCERTO VARIO*: 1. Keler Bela: *Ouverture spagnola*; 2. a) *Bugger*; *Molnár*; b) *Avilabile*; *Serenata veneziana* (soprano Maria Cernelli); 3. Kellhey: *In un mercato persiano*; 4. Lehár: *Eva*, selezione; 5. Rusconi: *Gavotta delle gnombe* (soprano Maria Cernelli); 6. Gori: *Risveglio primaverile*; 7. Lamer: *Balli di Carl*; 8. Foavaglia: *Corrida*.

18,35: Giornale radio - Comunicazioni dei Consorzi agrari e del Dop-lavoro.

19 (Milano - Torino - Genova - Firenze): *MUSICA VARIA*: 1. Gilbert: *La casa Susanna*, fantasia; 2. Ca-

MILANO - TORINO - GENOVA - TRIESTE - FIRENZE - BOZANO  
 Ore 20,30

**Un ballo in maschera**

OPERA IN 3 ATTI DI  
**GIUSEPPE VERDI**

PERSONAGGI

AMELIA, soprano	Blanca Scavelli
OSCAR, paggio, soprano	Lucretia Sorola
RICCARDO, tenore	Antonio Melandri
RENATO, baritone	Vincenzo Cacciccioli
ELFIEA, soprano	Elio Signari
TOM, basso	Giulio Iotti
SAM, basso	De Tonus
SILVANO, baritone	Giuliano Moretella

ROMA - NAPOLI  
 Ore 22

**LA TRAVIATA**

Opera di GIUSEPPE VERDI

PERSONAGGI

VIOLETTA VALERY, soprano	Lea Tamburini-Male
ALFREDO, tenore	Vincenzo Tullongo
GERMONT, baritone	Giulietto Castello
IL BARONE DE'FLOIR, baritone	Arturo Dalbante
FLORA, mezzo soprano	Enrietta Cappelletti
ANNA, soprano	Maria Sorvati
IL NOTTAIO, basso	Gino Aranzini

(Terzo e quarto atto dell'opera)

PALERMO  
 Ore 20,45

**SANSONE E DALILA**

OPERA IN TRE ATTI DI  
**C. SAINT-SAËNS**

PERSONAGGI

DALILA, mezzo soprano	Aurora Buddes
SANSONE, tenore	Antonio Melandri
IL SOMMO SACERDOTE, baritone	Edmondo Gemelli
UN VECCHIO EBREO, basso	Roméo Marsiani
ADIMELECO, baritone	Giuliano Moretella
UN MESSAGGERO FILISTEO, tenore	Mario Signorini

(Registrazione dell'Em)



lanti: *In sogno*; 3. Ferraris: *Due chitarre*.

12-20 (Trieste): *QUARTETTO*: 1. Nucci: *Primavera fiorita*; 2. Lehár: *Amor di Zingaro*; 3. Ciaudi: *Ti parlerò con me*; 4. Friedemann: *Bop-sada slava*; 5. Mignone: *La balla biancherà*; 6. Delibes: *Coppia*, selezione; 7. Plessow: *Sogno notturno di Nevevina*; 8. Durigatto: *Se...*

19,25: Comunicazioni della R. Società Geografica.

19,30: Segnale orario ed eventuali comunicazioni dell'E.I.A.R.

19,30 (Milano - Torino - Genova - Firenze): Dischi.

20: Giornale radio - Bollettino meteorologico - Dischi.

**Un ballo in maschera**

Opera in 3 atti di G. VERDI  
 (Edizione Ricordi).

diretta dal M.<sup>o</sup> Arturo Pedralla

Maestro del cori O. Vekrova

Negli Intervalli: Ernesto Bertarelli: «L'attualità scintillante», conversazione - Notiziario artistico.

Dopo l'opera: Giornale radio.

**ROMA - NAPOLI**

Roma: ke. 680 - m. 441,2 - kw. 50  
 Napoli: ke. 941 - m. 318,8 - kw. 15  
 ROMA NUNO COITE (2 RO) ke. 11.811  
 m. 251,1 - kw. 9

8,15-8,30 (Roma): Giornale radio - Comunicazioni ufficio presagi.

12,30: Previsioni del tempo - Dischi.

13: Segnale orario - Eventuali comunicazioni dell'E.I.A.R.

13,14,15: Radio-orchestra n. 1 (sedi Milano).

13,30-13,45: Giornale radio - Bosa.

17: Cambi - Giornale del faccino - Giornale radio - Comunicazioni ufficio presagi.

17,30-18,15: *CONCERTO STRUMENTALE*: 1. Frandini: *Marcia grollese*; 2. Van Westerbout: *Rhodinette*; 3. Debussy: *Arabesque*; 4. Tarenghi: *Ronda dei nani*; 5. Lombardo: *Madama di Tebe*, fantasia; 6. Viccini: *di Panorama arabo*; 7. Jurnani: *Solo una volta, valzer*; 8. Doncheta: *Il*; «Danza delle ore» dall'opera *La Gioconda*.

19,10 (Napoli): Cronaca dell'Idropuerto - Notizie sportive.

19,15: Segnali per il servizio radiofonico trasmessi a cura della R. Scuola P. Cesi - Comunicato Dopulavoro - Giornale radio.

20: Segnale orario - Eventuali comunicazioni dell'E.I.A.R.

# MARTEDI

18

20,2: Prof. Giovanni Andriess: Corso d'Astronomia.

20,11: Dischi.

20,30: Notizie sportive - Notizie varie - Giornale dell'Enit.

## Concerto variato

Parte prima:

1. Janssen: Fantasia, miniatura nord-americana per quartetto d'archi (ossessivo); Quartetto di Roma dell'E.I.A.R.
2. a) Zandani: Su per Carpen (ten. cel.); b) Gialkowski: Nina nanna; c) Bellini: *Recluse di Trionfo*, aria (soprano Margherita Cossa).
3. a) Janssen: *Notte del giorno*, b) Hilde Bloom (Janssen): *Canzone del Bayou* (per quartetto d'archi), c) M. Ken. dis Janssen: *Io amo lei sempre di più*, fuxford per quartetto d'archi con accompagnamento di pianoforte (ossessivo); Quartetto di Roma dell'E.I.A.R. e pianista Leone Marti.

21,30:

## Quattro anni dopo

commedia in 1 atto di M. PRAGA.

Personaggi:

Lalla . . . . . Giovanna Spello  
Pompeo . . . . . Editore Piergiovanni  
Oreste . . . . . Arturo Durantini

22:

Esecuzione del terzo e del quarto atto dell'opera

## La Traviata

Musica di GIUSEPPE VERDI

(Ed. Ricordi)

Direttore d'orchestra

Maestro RICCARDO SANTARELLI  
Maestro del coro EMILIO CASOLANI  
22,55: Ullime notizie.

## BOLZANO

Kc. 915 - m. 368,1 - kw. 1

12,25: Bollettino meteorologico.  
12,30: Segnale orario - Eventuali comunicati dell'E.I.A.R.

MUSICA BRILLANTE: 1. Siede: *Sempe allegri*; 2. Lindemann: *Quando nessuno vede*; 3. Donati: *Canzetti di Gioacchino*; 4. Manno: *Bebè danza*; 5. Waldteufel: *Accelmatziona*; 6. Mariotti: *Mulle di gitana*; 7. Lombardo: *La casa innamorata*, selezione; 8. Margullit: *Il mio amore*; 9. Gnecco: *Luna*.

13,30: Giornale radio - Comunicati del Consorzio Agrario.  
17,18: MUSICA VARIA.

19,50: Comunicazioni del Dupolavero.

20: Segnale orario - Eventuali comunicati dell'E.I.A.R. - Giornale dell'Enit - Trasmissione di dischi.

20,30:

## Un ballo in maschera

Opera in 3 atti di G. VERDI  
(Edizione Ricordi).  
(Vedi Milano).

Negli intervalli: Ernesto Bertacelli: L'attualità scientifica - Notiziario artistico  
Dopo l'opera: Giornale radio.

## PALERMO

Kc. 572 - m. 524,5 - kw. 3

12,55: Giornale radio.  
13-14: Musica riprodotta.  
13,30: Segnale orario - Eventuali comunicati dell'E.I.A.R. - Bollettino meteorologico.

13,30: Saluto della signora.  
17,10-18,30: MUSICA VARIA (Sestello): 1. a) Leo Paul: *Juff*; b) Shapiro: *Mina*, serenata; 3. Barbieri: *Prima caposola napoletana*; 4. Canzone; 5. Mozart: *Minuetto*; 6. Puccini: *Madama Butterfly*, fantasia; 7. Canzone; 8. Ferraris: *Sirigiana*; 9. Penco: *Antonio prende la metropollina*.

20: Comunicazioni del Dupolavero - Radio giornale dell'Enit - Notiziario agricolo - Giornale radio.

20,20-20,45: Musica riprodotta.  
20,30: Segnale orario - Eventuali comunicati dell'E.I.A.R.

20,55:

## Sansone e Dalila

Opera in 3 atti di G. SAINT-SAENS  
(Edizione Sonzogno).  
(Registrazione).

Direttore d'orchestra M<sup>re</sup> A. PENNOLLO  
Direttore del coro M<sup>re</sup> D. VERRA.  
Nel primo intervallo: G. Filippini: *a* Creature di Giocosa; conversazione - Nel secondo intervallo: Notiziario artistico.  
Dopo l'opera: Ullime notizie.

## BARI

Kc. 1112 - m. 250,4 - kw. 20

13: Giornale radio.  
13,10: Musica varia riprodotta.  
13,55: Bollettino meteorologico.  
14: Segnale orario - Eventuali comunicati dell'E.I.A.R.

17,30-18,30: Musica riprodotta.  
20,30: Notizie agricole - Radio giornale dell'Enit - Comunicati del Dupolavero.

20,50: Giornale radio.  
20,55: Bollettino prosaico.  
21: Segnale orario - Eventuali comunicati dell'E.I.A.R.

21,05:

## Concerto variato

col Concerto della Polifonia  
Barese diretta dal M<sup>re</sup> B. GUMMEDI.

1. G. S. Bach (1685-1750): *Solmi* Op. 138, per coro a 4 voci parti (riduz. di V. Sacchi).
2. V. Veneziani: a) *Il passo dei Bonaccosi*, coro a 5 voci parti (dal poema corale Marfisi); b) *La mattinata*, coro a 4 voci parti.
3. *Santa Lucia*, canzone popolare trascritta per coro a tre voci parti.
4. Padre Roberto Rosso: *Beatus TB*, molletto per soprano solista. Coro a 4 voci, harmonium e pianoforte (solista Dora Colamussi).

Negli intervalli: Notiziario letterario.  
22,55: Ullime notizie.

# PROGRAMMI ESTERI

LE STAZIONI SONO DISPOSTE IN ORDINE DI NAZIONALITA'

## AUSTRIA

VIENNA  
Kc. 580 - m. 517,2 - kw. 15  
GRAZ  
Kc. 861 - m. 352,1 - kw. 7

17: Concerto di dischi (musica varia) - 18,30: Conversazioni varie - 19,45: Segnale orario - Notiziario - Meteorologia - 19,55: Conversazione - 20: Concerto dell'orchestra della stazione 1. Rossini: *ouverture della Gazzu ladra*; 2. Engelbrecht: *Largo*; 3. Grieg: *2 suite del Peer Gynt*; 4. Waldteufel: *Il mio sono italiano*; 5. Sapporo: *Fantasia della Follintra*; 6. Minuetto del 17. secolo; 7. Holzun: *Mourito* per archi; 8. Reekenswald: *Pol-pouri di arte popolare rissone*; - 22: Notiziario - Meteorologia - 22,35: Musica da ballo ritrassata.

## BELGIO

BRUXELLES I (Francese)  
Kc. 589 - m. 509,3 - kw. 15

18: Concerto dell'orchestra della stazione diretta da Charles Walpo. - 18,45: Trasmissione per bambini - 19,30: Conversazione letteraria - 19,30: Canzoni sentimentali di Jean Ernst - 19,45: Concerto della piccola orchestra dell'N.R. diretta da P. Loemans: *Viaggio in Scandinavia*; 1. *La Rapsodia norvegese*; 2. *Sinfonia Valse triste*; 3. *Suederman. Fantasia su canzoni svedesi*; 4. *Grieg: Danze santomche*; - 20,15: Bollettino settimanale della Radio cattolica belga - 20,30: Giornale parlato - 21: Concerto sinfonico diretto da Meulmans: 1. A. de Back: *Rapsodia del Dabancy*; 2. Gilson: *Rapsodia* per archi; 3. Gilson: *Rapsodia* per piano; 4. Meulmans: *Rapsodia*; 5. Alst: *Rapsodia* su due temi popolari fiamminghi - 21,45: Conversazione: il primo affare della grammatica accademica - 22: Continuazione del concerto - Musica ispirata dall'acqua: 1. Saint-Saens: *Preludio del Danubio*; 2. Debussy: *En balnear*; 3. Debussy: *Reflets dans l'eau*; (piano); 4. Beethoven: *Scene sulla riva del ruscello* dalla *Pastorale*; 5. Ravel: *Jeux d'eau* (piano); 6. Smetana: *La Moldavia*; - 22: Giornale parlato. - 23,10: Concerto di dischi - Dischi a richiesta degli ascoltatori - 23,40: Dischi (per finire). - 24: Fine.

BRUXELLES II (Fiamminga)

Kc. 888 - m. 337,8 - kw. 15

18: Concerto dell'orchestra della stazione diretta - La Meulmans e dedicato a composizioni di Mozart - 18,45: Trasmissione per i bambini - 19,30: Concerto di dischi - 20,15: Conversazione - 20,30: Giornale parlato - 21: A. Sels: *Matinée* rivista radiofica in 10 quadri e un prologo - 22: Giornale parlato - 23,10: Concerto di dischi.

## CECOSLOVACCHIA

PRAGA  
Kc. 914 - m. 488,6 - kw. 120

10: Conversazione - 10,10: Concerto orchestrale da Moravsky Ostrava.  
11,10: Notizie commerciali - 12,20: Lezione di coro - 12,50: Dischi - Conversazione aerea - 18,15: Notiziario per gli operai - 18,25: Notiziario in tedesco - 18,30: Conversazione: *La situazione attuale del mondo*. - 18: Notiziario - Conversazione - 19,20: Introduzione dalla trasmissione seguente - 19,30: Trasmissione dal Teatro Nazionale di Praga (programma a decideri) - 22: Segnale orario - Notiziario - Programmi teatrali - Programma di domani - 21,15: Comunicati del *Radio-Journal* - 22,20-23,30: Concerto di musica da ballo (12 numeri).

BRATISLAVA

Kc. 1078 - m. 378,8 - kw. 13,6

18,45: Lezione di ortografia slovacca. - 19: Da Praga - 22,15: Comunicati del *Radio-Journal*. - 22,30: Vodi Praga.

BRNO

Kc. 878 - m. 341,7 - kw. 23

19: Vodi Praga - 22,15: Comunicati del *Radio-Journal*. - 22,30: Vodi Praga.

KOSICE

Kc. 1032 - m. 293,5 - kw. 2,8

19: Trasmissione da Praga - 22,15: Programma di domani - 22,30: Vodi Praga.

MORAVSKA-OSTRAVA

Kc. 1137 - m. 263,8 - kw. 11,2

19: Vodi Praga - 22,15: Programma di domani - Notizie teatrali - 22,30: Vodi Praga.

## DANIMARCA

KALUNDBORG  
Kc. 200 - m. 112,8 - kw. 7,5  
COPENAGHEN  
Kc. 1067 - m. 281,2 - kw. 0,75

15: Concerto - Nell'intervallo alle 15,45: Canzoni - 17: Per i bambini - 17,40: Notizie musicali - 17,50 Conferenza - 18,20: Lezione di tedesco - 18,50: Meteorologia - 19: Notiziario - 19,15: Segnale orario - 19,30: Conferenza - 20: Campione - Concerto - 20,30: Tutti (tutti) *La valle di Jura*, commedia in 3 atti - 22,45: Notiziario - 22,50: Concerto (musica da camera): 1. Mozart: *Quintetto*; 2. Strauss: *La danse de la sorciere*; - 23: Musica da ballo - 23: Campione.

## FRANCIA

BOURDEAUX-LAFAYETTE  
Kc. 988 - m. 304 - kw. 13

20,30: Informazioni e quotazioni di Borsa - 20,40: Il quarto d'ora delle corporazioni di Bordeaux - 20,55: Concerto di dischi - 21,10: Risultato dell'estrazione dei premi - 21,15: Notiziario - Bollettino e previsioni meteorologiche - 21,30: Trasmissione federale.

LYON LA DOUA

Kc. 584 - m. 468,8 - kw. 1,6

19,30: Da Strassbourg - 20,30: Notiziario - 20,50-21,30: Breve conversazione - 21,35: *Hérod. Le pré aux rieurs*, opera (trasmissione federale) - In seguito informazioni.

MARSIGLIA

Kc. 950 - m. 215 - kw. 1,8

18: Dizione e lettura di poesie - 18,30: Concerto di dischi (musica brillante) - 19: Notiziario - 19,16: Giornale radio - 20,45: Concerto di dischi (musica brillante a da ballo) - 21,28: Bollettino meteorologico - 21,30: Trasmissione dalle stazioni di Stato.

PARIGI P. P. (Poste Parigien)

Kc. 914 - m. 322,2 - kw. 10

20: Informazioni e rassegna dei giornali della sera - 20,5: Concerto di dischi - 20,30: Concerto di dischi - 21: Canzoni e varietà - 21,30: Giornale parlato della stazione ed informazioni - 21,45: Concerto dell'orchestra della stazione; 7. Xavier Leroux: *Preludio della Sinfonia*; 2. Glazoun: *Valzer di concerto*; 3. Saint-Saens: *Serenata*; 4. R. Strauss: *Till Eulenspiegel*, poema sinfonico; 5. Florenz Schmidt: *Musique faraine*; 6. F. Casadesu: *La Perruque*, ouverture; 7. Xavier Leroux: *8. Chopin: Polacca* in B; 8. Gabriel Faure: *Canzone* musica si scena; 10. Chabrier: *Coraggio burlesco*. - 22,45: Informazioni.



*..Come..*..... dalla  
viva voce  
della nonna i vostri bimbi  
ascolteranno rapiti le vec-  
chie favole ed i racconti  
trasmessi dalla Radio.....

## TELEFUNKEN 410

RADIORICEVITORE POPOLARE QUATTROVALVOLE, OTTIMO, SEPPURE DI PREZZO ACCESSIBILE A CHIUNQUE

4 valvole - campo d'onda 200 a 2000 metri - attacco per il fonografo e per un altoparlante ausiliario - scala gigante - variatore di sensibilità - altoparlante bilanciato - alimentazione per tutte le tensioni esistenti in Italia.

RICEVE LA STAZIONE REGIONALE CON ANTENNA INTERNA E, CON PICCOLA ANTENNA ESTERNA, LE PRINCIPALI EUROPEE.

PREZZO del TELEFUNKEN 410 completo di mobile, di altoparlante e di valvole:

**IN CONTANTI** . . . . . L. 700.—

**A RATE:** in contanti . . . . . L. 190.— a 12 rate mensili da L. 46.—

(tasse governative comprese).

Nel prezzo non è compreso l'importo della licenza di abbonamento alle radioaudizioni previsto dalle vigenti disposizioni.

PRODOTTO NAZIONALE



RIVENDITE AUTORIZZATE IN TUTTA ITALIA

# SIEMENS Soc. An.

Reparto Vendita Radio Sistema TELEFUNKEN

3, Via Lazzaretto - MILANO - Via Lazzaretto, 3

Filiale per l'Italia Meridionale: ROMA - Via Frattina, 50/51



# TELEFUNKEN

MARTEDI  
18

**PARIGI TORRE EIFFEL**  
kc. 207 - m. 1260,8 - kw. 13

10.45: Giornale radio (breve conversazione) — 20.20: Bollettino meteorologico — 10.30: Seguito del giornale radio — 20.45: Trasmissione di un concerto sinfonico da Strasburgo. — 21.30: Hérold: *Le pré aux clercs*, opera comica.

**RADIO PARIGI**

kc. 111 - m. 1724,1 - kw. 75

19.30: Conversazione agricola. — 19.50: Conversazione teatrale. — 20.55: Conversazione artistica. — 20.20: Concerto orchestrale I. Fauré: *Romanzo*; 2. Schumann: *Canto di sera*; 3. Schumann: *Sogno*; 4. Schubert: a) *Momento musicale*; b) *La foresta*; c) *Marcia militare*. — 21: Concerto orchestrale offerto da una ditta privata. « Eotismo » (canzoni e orchestre) — 21.40: Conversazione di Pierre Szize — 21.45: Radio concerto. Musicali: Sonata per violoncello e piano; 2. Pezzi per arpa. a) Marcel Née: *Impressions*; b) Lameau: 1. *Turbini*; c) Debussy: *Jardins sous la pluie*. — 22.30: 3. Beethoven: *Variazioni per piano*; 4. Pezzi per violino. a) Mikhaël: *La primavera*; b) Casalle: *Danza dalla Villa Loree*; 5. Jean Cras: *Quintetto*.  
Segui intervalli tra le principali trasmissioni, notiziari diversi: di sport, astronomia, commerciali ecc.

**STRASBURGO**

kc. 899 - m. 346,2 - Kw. 11,5

17.45: Conversazione su Ernesto Laferrière — 18: Concerto dell'orchestra della stazione diretto da Boskam. — 19: Conversazione letteraria in tedesco. — 19.15: Attualità. — 19.30: Concerto dell'orchestra della stazione diretto da Maurice de Villers: 1. Mendelssohn: *Overture della Bella Meisina*; 2. Wagner: *Fantasia sul Tannhäuser*; 3. Saint Saens: *Tra notte a L'Isola*; 4. Lalo: *Balletto*; 5. Grieg: *Impressions russe*; 6. Chabrier: *Festa patetica*. — 20.30: Segnale orario - Notiziario in francese e in tedesco. — 20.45: Seguito del concerto; 7. Thomé: *In balla a corte*, suite d'orchestra; 8. J. Strauss: *Fleura allegra*, valzer; 9. Maillart: *Fantasia sui dragoni di Villars*; 10. Dellinger: *Marcha di Saint Cyr*. — 21.30. 23.30: Trasmissione dalle stazioni di Stato: Hérold: *Le pré aux clercs*, opera comica. (Trasmissione in occasione del centenario dell'opera)

**CONVINCETEVI**

con l'esperienza e non con le parole che la cura migliore della STITICHEZZA si ottiene con il **MATNÉ della Florida** composto di soli vegetali

**Chiedete campione GRATIS**

al Dottor M. F. IMBERT Via Depretis 62, Napoli inviandogli questo tagliando e cent. 50 in francobolli per rimborso spese postali.

**TOLOSA**

kc. 779 - m. 385,1 - kw. 8

17.15: Notiziario — 18: Trasmissione di immagini — 18.15: Quotazione di Borsa — 18.30: Melodie — 18.45: Musica da jazz — 19: Notiziario — 18.15: Canzoni dell'Avvergne — 19.30: Canzonette — 19.45: Tango cantati — 20: Chitarra hawaiana. — 20.15: Notiziario. — 20.30: Orchestra varie. — 20.45: Musica varia. — 21: Atto di opere e di opere comiche. — 21.15: Orchestra vietnamita. — 21.30: Pisarmoniche. — 21.45: Orchestra sinfonica. — 22.15: Violino e piano. — 22.30: Musica da jazz. — 23: Melodie. — 23.15: Notizie regionali. — 23.20: Notizie dall'Africa del Nord. — 23.30: Musica varia. — 24: Concerto di dischi offerto da una ditta privata. — 0.30: Notiziario. — 0.35: Musica militare. — 1: Bollettino meteorologico. — 1.13.30: Musica inglese.

**GERMANIA**

**AMBURGO**

kc. 808 - m. 372,2 - kw. 1,5

16.20: Concerto orchestrale da Lipsia. — 17.30: Conversazione: *Nel bazar del Levante*. — 17.45: Radio-bozzetto dialettale. — 18: Concerto dell'orchestra della stazione. Musica: melodie e arie popolari. — 21: Fritz Meigast: *Pureho la Germania libera*, radio-commedia. — 21.45: G. Gregor: *Pulpinari* (radiofonico di musica popolare per organo). — 22: Segnale orario. Notiziario. Meteorologia. — 23.30: Attualità. — 23.30: Trasmissione da Fienburg di un concerto di musica brillante.

**BERLINO**

kc. 718 - m. 415 - kw. 1,5

18,5: Conversazione sull'isola di Formosa. — 18.30: Concerto pianistico — 18.55: Comunicati dell'Ufficio dei lavoratori — 19: Conversazione: « La divisione psicologica tra uomo e donna ». — 19.30: Racconti — 17.60: Rassegna libraria — 18.20: Conversazione sul liberalismo. — 18.40: Concerto dell'orchestra della stazione — 18.55: Comunicati della radio-direzione — 19: Attualità. — 19.10: Seguito del concerto. — 20: Calendario radiofonico del mese di ottobre — 21: Notiziario. — 21.30: Concerto strumentale: 1. Mozart: *Quartetto d'archi in re maggiore*; 2. Brahms: *Quartetto d'archi in la minore*, op. 51, n. 2. — 22.15: Notiziario - Meteorologia - Conversazione sportiva.

**BRESLAVIA**

kc. 923 - m. 326 - kw. 80

18: Per i fanciulli — 18.30: Concerto dell'orchestra della stazione. — 17.30: Concerto di dischi — 18.10: Rassegna libraria — 18.30: Conversazione su Georg Britting — 19: Conversazione: « L'impartitura cosmica degli elettroni ». — 19.30: Concerto di dischi (musica brillante). — 20: Attualità — 20.40: Wagner: *Musica del Vascello Idhita* (opera in 3 atti). — 21.10: Segnale orario. Notiziario - Meteorologia. — 23.35: Conversazione teatrale — 22.45: Concerto orchestrale di musica popolare — 24: Fine.

**FRANCOFORTE**

kc. 1157 - m. 389,6 - kw. 1,6

17: Concerto orchestrale da Monaco. — 18.25: « L'organizzazione scientifica del lavoro manuale » - conversazione — 18.55: conversazione economica. — 19.15: Segnale orario - Notiziario - Meteorologia — 19.30: Concerto orchestrale di musica brillante con soli di saxofono. — 20.30: Varietà — 20.55: Wagner: *Tristano e Isotta*, atto terzo. — 22.5: Conversazione turistica. — 22.30: Segnale orario - Notiziario - Meteorologia — 22.45: Musica da ballo da Muehlacker.

**HEILSBERG**

kc. 1085 - m. 274,4 - kw. 80

18: Concerto dell'orchestra della stazione. — 17.30: Rassegna libraria. — 17.40: Conversazione « I Tedeschi del sud ». — 18.15: Bollettino agricolo. — 18.30: Conversazione per gli operai. — 19: Lezione di stenografia. Dettaglio. —



bisognerebbe!!!

... capovolgere la realtà per negare che il perfettissimo tra i perfetti apparecchi radiofonici, per purezza di ricezione, potenza, selettività ed armoniosità, è il

radiofonografo



mod. 51

corredato con 5 delle notissime valvole



**S.A. BRUNET**  
VIA D. CASTALDI 8 - MILANO

19:25: Concerto di musica per flauto e piano. — 20: Walter Erlich Schäfer: «18 Ottobre 1817». Radio recita.  
21:00: Concerto di dischi (musica sinfonica). — 22:10: Notiziario - Meteorologia.

**LENIGWUSTERHAUSEN**

kc. 183,5 - m. 1624,9 - kw. 60  
16:30: Concerto orchestrale da Lipsia. — 17:00: Conversazione di zoologia. — 18: Conversazione musicale. — 18:30: Conversazione di economia domestica. — 18:55: Bollettino meteorologico. — 19: Conversazione sul protiluzionismo. — 19:30: Attualità. — 20: Vedd Lipsia. — 21: Notiziario - Meteorologia - Ind. Nazionale 24: Vedd Amburgo.

**LANGENBERG**

kc. 835 - m. 372,0 - kw. 60  
15:30: Conversazione - La questione dell'insegnamento delle lingue antiche nelle scuole. — 17: Concerto orchestrale da Monaco. — 18:00: Lezione di italiano. — 18:45: Segnale orario - Notiziario - Meteorologia. — 19: Conversazione agricola. — 19:30: Note su diafoniche. — 19:30: Introduzione alla trasmissione seguita. — 19:55: Notiziario. — 20 (da Lipsia): *Timorosa. L'impresario in angustie*, intermezzi in due atti. — 21:30: Notiziario - Meteorologia.

**LIPSIA**

kc. 770 - m. 259,3 - kw. 2  
10:30: Concerto dell'orchestra della stazione. — 17:30: Note e comunicati vari. — 18: Conversazione: «Donne europee nel deserto». — 18:30: Lezione di francese. — 18:55: Conversazioni varie di attualità. — 19:30: Conversazione: «Un libro che ha l'apparenza di essere per la gioventù: Il Don Chisciotte». — 20: *Timorosa: L'impresario in angustie*, intermezzi in due atti. — 21:24: Notiziario - Concerto orchestrale di musica varia con arie per soprano.

**MONACO DI BAVIERA**

kc. 863 - m. 382,9 - kw. 1,6  
14:55: rassegna delle riviste. — 16:26: Antichi *dicteri* (inchiostri per soprano e flauto). — 16:40: Conversazione di ballo tecnica. — 17: Concerto orchestrale di musica popolare. — 18:15: Ricorrenza da commemorare. — 18:25: Conversazione - Istruzione artistica in America. — 18:55: Segnale orario e notiziario. — 19:55: Concerto della Società Corale di Monaco. — 19:35: Conversazione d'arte. — 20: Conversazione. — 20:15: Concerto sinfonico dell'orchestra della stazione: I. Cornelius: *Opertura del barbiere di Bagdad*; 2. Goetz: *Concerto per piano e orchestra*; 3. Mei delsohn: *Sinfonia italiana*, in quattro tempi. — 21:30: Lettura di brani di un romanzo. — 21:40: Recitazioni di poemetti e versi con accompagnamento di pianoforte. — 22:00: Segnale orario e notiziario.

**UNA BUONA NOTIZIA**

Il Prof. A. Jacurba ha fatto esperienze sulle sue sigarette, che aveva i capelli grigi, la seguente ricetta che tutti possono preparare a casa loro e con poca spesa o se non ottenuto effetti sorprendenti.  
«In un flacone da 50 grammi versate 30 grammi di Acqua di Colonia, 13 cucchiaini da tavola, 7 grammi di Glicerina, 1 cucchiaino di caffè, il contenuto di una scatola di *Campano Letal* - nelle quali troverete un BUONO per un utile *REGALO* - e tanta acqua comune fino a riempirlo il flacone. Lo sostanza necessario alla preparazione di questa lozione possa essere equitativa, con poco spesa in tutto lo *farmacia*, nelle migliori profumerie e presso tutti i parafarmacisti. Fatevi l'applicazione due volte per settimana fino ad ottenere per i vostri capelli il colore desiderato. Questa preparazione non è una lozione, non è un capillone, non è un grasso o si conserva indefinitamente. Con questo mezzo - tutta la persona con i capelli grigi ringiovanisce di almeno 20 anni. Il *Letal* fa sparire la forfora, rende i capelli morbidi e brillanti e favorisce la loro crescita.

**MUEHLACKER**

kc. 832 - m. 306,6 - kw. 80  
16: Conversazione sui fiori. — 16:30: Per le signore. — 17: Concerto orchestrale da Monaco. — 18:25: Conversazione sul Congresso di pedagogia in Svizzera. — 18:45: Conversazione «Bianco e nero in Africa». — 19:30: Vedd Francoforte. — 20: Dialogo. — 20:30: Concerto orchestrale: 1. Weismann: *Concerto per piano e orchestra*; 2. R. Strauss: *Contra per violino o archedestra*. — 21:45: Concerto strumentale. Composizioni di J. A. Sisti. 1. Trio, op. 9, in mi bem maggiore per violino, cello e piano; 2. *Sonata* per piano, in la maggiore. 3. *Adagio dal Tito*, op. 8, n. 1. In re maggiore per violino, cello e piano. — 22:25: Segnale orario - Notiziario - Meteorologia. — 22:45-24: Concerto di musica da ballo.

**INGHILTERRA**

**DAVENTRY NATIONAL**

kc. 103 - m. 154,4 - kw. 30  
LONDON NATIONAL  
kc. 1147 - m. 281,6 - kw. 60  
NORTH NATIONAL  
kc. 1015 - m. 281,6 - kw. 60  
SCOTTISH NATIONAL  
kc. 1040 - m. 568,6 - kw. 50

10:35: Primi passi nella lingua francese. — 17: Intervallo. — 17:5: Conversazione d'attualità. — 17:55: Intervallo. — 18:30: Concerto di musica brillante da un'orchestra. — 18:45: L'ora dei fanciulli. — 19:5: Notiziario. — 19:30: Chopin: *Musica per pianoforte*. — 19:50: Conversazione in italiano. Prasi idiomatiche. — 21:30: Concerto dell'orchestra da camera della B.C.C. diretto da Stanford Robinson con arie per baritone. 1. Fluck: *Selezione di Inno alla terra geografica*; 2. Due arie per baritoni; 3. d'Ambrosio: *Canzone na polonaise*; 4. Von Flin: *Segno d'amore*; 5. Due arie per baritoni; 6. Ippolitov-Ivanov: *Scene caucasiche*; 7. Due arie per baritoni; 8. Padervski: *My inno*; 9. Waldteuffel: *I Granatieri valzer*; 10. Johann Strauss: *Al galoppo*.

21:35: *Contra* (avanti il cervello del bambino). Questa conversazione «1 punto ed abitudine». — 22: Notiziario. Segnale orario. — 22:30: Concerto pianistico e arie per soprano: 1. Mozart: *Sonata in re*; 2. *Quattro Heber* per soprano; 3. Brahms: *1. e 2. J. J. Op. 26*; 4. Quattro arie per soprano; 5. Chopin: *Studio op. 10 n. 11*; 6. *Fraude*, valzer brillante, op. 18. — 23:30: Concerto di musica da ballo ritrasmissione. — 24: Previsioni meteo. — 0:30: Segnale orario.

**LONDON REGIONAL**

kc. 843 - m. 355,8 - kw. 50  
17:30: Da Daventry National. — 18:15: L'ora dei fanciulli. — 19: Notiziario. Segnale orario. — 19:30: Bollettino agricolo. — 19:35: Concerto strumentale (quintetto) e arie per soprano e baritono. — 21: Concerto di una banda con pezzi per violoncello: 1. Wagner: *Marcia nel Tannhauser*; 2. Smith: *Altri giorni, pot poutri*; 3. (per violoncello) di Arne: *Sonata in mi bemolle*; 4. Brahms: *1. e 2. J. J. Op. 26*; 5. Merril: *Capriccio*; 6. Bellini: *Mentre il cuoco*, cornetta sola; 7. Dvorak: *Un rescio*; 8. Norlan: *Frammenti di Chu Chin*; Chou; 7. Tre pezzi per violoncello; 9. Rimski-Korsakov: *Canto in do*; 10. Herriot: *Howells: Gagliarda di Sir Ugo*; 11. Bach: *Aria*; 12. K. A. Wright: *Una melodia in omaggio di Liszt*; 13. K. A. Wright: *Opertura di Glendaough*; 14. C. Whitaker-Wilson: *Sir Christopher Wren*; *Canzoni popolari* in dieci parti. — 23:15: Notiziario. Segnale orario. — 23:30: Notizie regionali. — 23:35: Concerto di musica da ballo (ritrasmissione da un albergo).

**MIDLAND REGIONAL**

kc. 759 - m. 389,8 - kw. 35  
18:15: L'ora dei fanciulli. — 19: Notiziario - Segnale orario. — 19:30: Bollettino agricolo. — 19:35: *Canzoni popolari del Worcestershire* per il coro dei 21. — 19:55: Conversazione su un'industria caratteristica del Worcestershire. — 20:30: Concerto corale di alcune

Società di Worcester. — 21:30: Concerto dell'orchestra della stazione (composizioni di Lurke). — 22:15: Notiziario. — 23:15: Notiziario - Segnale orario. — 23:35: Da London Regional. — 24:00: Televisione (solo suoni).

**NORTH REGIONAL**

kc. 876 - m. 480 - kw. 60  
17: Campana da una chiesa. — 17:45: Da Daventry National. — 18:15: L'ora dei fanciulli. — 19: Notiziario. — 19:30: Bollettino agricolo. — 19:35: Concerto orchestrale di musica brillante ritrasmissione da un albergo. — 20:30: *Itas*, segna musicale della regione del Nord. — 20:45: Concerto della Filarmónica di Liverpool diretta da Sir Thomas Beecham. 1. Borodin: *Opertura del Prince Igor*; 2. Bakkeby: *Thana*, poema sinfonico; 3. Haydn: *Sinfonia in mi bemolle*. — 21:50: Intervallo (conversazione). — 22:10: Continuazione del concerto; 1. Dvorak: *Sinfonia in sol*. — 22:50: Dischi. — 23:15: Notiziario. — 23:35: Da London Regional.

**SCOTTISH REGIONAL**

kc. 707 - m. 379,4 - kw. 60  
16:10-16:30: Composizioni inglesi. — 17:30: Da Daventry National. — 18:15: L'ora dei fanciulli. — 18:50: Ricorrenza da festeggiare. — 19: Notiziario e mercuriali. — 19:30: Conversazione articolata. — 19:50: Concerto orchestrale e vocale (soprano) di pezzi d'opera. — 20:30: Notiziario. — 21:15: Concerto vocale (baritono) e dell'orchestra della stazione. — 23:15: Da London Regional. — 23:35: Da London Regional.

**JUGOSLAVIA**

BEGRADO  
kc. 697 - m. 430,4 - kw. 5,5  
16: Dischi. — 18:30: Conversazione. — 19: Concerto dell'orchestra della stazione. — 19:55: Segnale orario. Programma di dondani. — 19: Lezione di



Francese. — 19:30: Conversazione. — 20: Dischi. — 20:30: Trasmissione da Zagabria. — 21:30: Notiziario - Musica da ballo (dischi).

**LURIANA**

kc. 621 - m. 676,8 - kw. 9,5  
17:30: Concerto del quintetto della stazione. — 18:30: Lezione di tedesco. — 19: Conversazione di filosofia. — 20:30: Conversazione di astronomia. — 20:30: Conversazione di zoologia. — 22:30: Meteorologia. Notiziario.

**ZAGABRIA**

kc. 977 - m. 307 - kw. 0,75  
17:30: Concerto dell'orchestra della stazione. — 19:50: Notiziario e conversazioni. — 20:30: Concerto per violino e piano. — 21:30: Concerto vocale (arie e frammenti di opere). — 22:30: Notiziario a meteorologia. — 24:00: Concerto di musica brillante.

**NORVEGIA**

OSLO  
kc. 377 - m. 1088 - kw. 80  
17: Concerto di dischi. — 18: Conversazione per le ragazze. — 18:45: Metodo popolare su fisionomia. — 19: Meteorologia. Notiziario. — 19:30: Lezione di inglese. — 20: Segnale orario - Concerto orchestrale (trasmesso da una chiesa: Händel: *Zamir*, oratorio per a soli, coro ed orchestra. — 22: Meteorologia. Notiziario. — 22:30: Conversazione d'attualità. — 24:00: Programma popolare per un'orchestra di mandolini. — 23:10: Fine della trasmissione.

Quattro anni di crescente inarrestabile successo!  
Dieci serie esaurite!!

**DISPOSITIVO PER IDENTIFICARE LE STAZIONI RADIO**  
(Brevetto F.lli Fracaro - XI serie aggiornata)

Se avete già identificato 3 o 4 stazioni, quest'apparecchio vi consentirà di sapere DIRETTAMENTE il nome di tutte le altre che sentite e DIRETTAMENTE le graduazioni di quelle che volete ricercare

Dichiariamo pubblicamente di esser pronti a rifondere subito l'importo a coloro che, non essendo soddisfatti del nostro dispositivo, ce lo ritorneranno entro 5 giorni dal ricevimento, prima di deteriorarlo.

**Prezzo L. 12** franco di spese (contro assegno L. 13,10)  
**RADIO 1 BW** Ing. B. e G. F. Fracaro - Castelfranco Veneto



**OLANDA**

**HILVERSUM**  
 kc. 180 - m. 2391.1 - kw. 20  
 20.40: Segnale orario - 20.41: Notiziario - 20.45: Concerto dell'orchestra della stazione diretta da Vincenzo Marini - 1. Bolini. Sinfonia della Norma. 2. Puccini. Duetto della Bohème. 3. Tosti. Una scena dal *Malatesta*. 4. Verdi. Secondo Atto della *Traviata*. Intervallo - 2. Puccini. Scene dalla *Madama Butterfly* - 22.55: Dischi - 23.10: Concerto dell'orchestra della stazione - 1. Kuber Bela. *Traviata* per una commedia *Andersen*. 2. Waldteufel. *Polka*. 3. Wagner. *La Walkyrie*. 4. Sousa. *Viva lo spirito della libertà* - 23.40: Notiziario - 23.45: Dischi - 0.40: Fine

**HUIZEN**  
 kc. 1013 - m. 1876 - kw. 7  
 18.40: Trasmissione da stabilire - 17.30: Concerto di canzoni per coro - 19.10: Lezione di esperanto (P. Ikelen) - 19.30: Canzoni - 19.40: Dischi - 19.50: Conversazione sul Medio Evo - 20.10: Comunicati di Polizia - 20.25: Conversazione - 20.40: Concerto orchestrale - 23.40 o 0.40: Dischi

**POLONIA**

**VARSAVIA**  
 kc. 212 - m. 1818 - kw. 120  
 17: Concerto simfonico dell'orchestra filarmonica di Varsavia diretta da Elteberg - 17.55: Programma di donna - 18: Concerto di musica da ballo - Nell'intervallo: *Attualità* - 18.45: Arie - 19.15: Comunicati - 19.35: Conversazione musicale - 19.45: Radio giornale - 20: Concerto popolare dell'orchestra della stazione con a soli di violino: 1. Siatkowski. Ouverture dell'opera *Marie*. 2. Paderewski. *Il anello*. 3. Tre pezzi per violino. 4. Moszkowski. *Pulcera e cravattino*. 5. Myński. *Mazurek* n. 1. 6. Haydn. *Bun d'Inghilterra*. 7. Bach. *Canzoni*. 8. Ciastron. Concerto *La Cithola* per violino ed orchestra. 9. Gossec. *Canzoni*. 10. Mozart. *Minuetto*. 11. Beethoven. *Marcia turca dalle Opere di Aline* - 21.20: Informazioni sportive e radio giornale - 21.30: Canzoni e arie per soprano con accompagnamento di pianoforte - 21: Quarto d'ora letterario - 22.15: Musica da ballo - 22.55: Bollettino meteorologico e di polizia - 23: Concerto di musica da ballo

**VILNA**  
 kc. 531 - m. 685 - kw. 16  
 18.55: Conversazione di radiotecnica - 19.10: Comunicati - Conversazione economica - 19.30: Trasmissione da Varsavia.

**RIPARAZIONI RADIO**  
 Via dei Mille, 14  
**FORLINO**  
 Telefono 46-241  
**Ing. F. TARTUFARI**  
 RIPARAZIONI GARANTITE  
 La vostra sicurezza è il nostro impegno  
 Il miglior servizio al cliente  
 Consegna tecnica e assistenza  
 telefonica. C.T.S. 2011  
 4 Forlino

**ROMANIA**

**BUCAREST**  
 kc. 781 - m. 394.2 - kw. 12  
 16: Concerto di musica brillante e fucina - 17: Informazioni e Fori esati - 17.10: Concerto orchestrale - 18: Università Radio - 18.40: Dischi - 19: Concerto di l'orchestra della stazione - 19.30: Conferenza - 19.45: *Lieder* con accompagnamento dell'orchestra della stazione - 20.5: Concerto dell'orchestra della stazione - 1. Folia. Due valzer dall'opera *Il cavaliere Colobanu*. 2. Dargomizky. *Foto l'una su una donna osacca*. 3. Rubinstein. *Trotto di cavalleria*. 4. id. *Trepak* - 20.45: Informazioni

**SPAGNA**

**BARCELONA (EAJ - 1)**  
 kc. 860 - m. 348.8 - kw. 7.5  
 16.17: Concerto di dischi - 20: Concerto del trio della stazione - 20.20: Notiziario - Quotazioni di Borsa - Dischi - 21: Richiesta degli ascoltatori - Notiziario - 22: Campagne della cartolina - Previsioni meteorologiche - Trasmissione riservata alle famiglie degli emigranti in Italia - Mercuriali - 22.10: Sardane eseguite dalla Orda Barcelona Albert Martí - 23: La digogazzeta di vita catalana - 23.40: Concerto dell'orchestra della stazione - 1. Massani. *Suite della Cantalonia* in sei tempi. 2. Votter. Ouverture del *L'Albera* - 23: Notiziario - Continuatione del concerto - 0.30: Audizione di dischi scelti - 1: Fine

**BARCELONA (EAJ - 15)**  
 kc. 1192 - m. 252 - kw. 1  
 18: Canzoni - Lezioni di grammatica catalana - Dischi - 19: Segnale orario - 19.45.20: Trasmissione per i familiari - 21: Canzoni - Quotazioni di Borsa - Concerto dell'orchestra della stazione - 22: Radioromanza e notiziario - Mercuriali - Dischi (per orchestra) - 23: Segnale orario - Continuazione del concerto orchestrale - 24: Programmazione di domani - Fine

**MADRID EAJ - 1**  
 kc. 707 - m. 423.3 - kw. 3  
 21.15.21.30: Notiziario - Relazione della seduta parlamentare - 22.30: Campagna del Palazzo del Governo - Segnale orario - Relazione della seduta parlamentare - Selezione dell'opera di Gounod. *Fant* (dischi) - 0.45: Notiziario - 1: Campagne del Palazzo del Governo - Fine

**SVEZIA**

**STOCOLMA**  
 kc. 689 - m. 435.4 - kw. 55  
 17.5: Per i giovani - 17.30: Concerto di musica brillante - 18.30: Conversazione per le massale - 18.45: Lezione di francese - 19.30: Conversazione - 20: Concerto dell'orchestra della stazione (con soli di violino). 1. Beethoven. *Concerto in re maggiore per violino e orchestra*. 2. Brahms. *Beila Simfonica* n. 2 in re maggiore. 3. Sibelius. *Concerto di Jousala* - 21.15: Cronaca letteraria - 22: Musica Filarmonica

**SVIZZERA**

**RADIO SUISSE ALEMANIQUE**  
 kc. 653 - m. 450.4 - kw. 60  
 16.47: Concerto di dischi - 18.30: Per i giovani - 19: Segnale orario - Meteorologia - 19.5: Concerto di dischi (arie popolari) - 19.45: Concerto di musica per trio - 21: Concerto dell'orchestra della stazione - 21.30: Notiziario - Meteorologia - Concerto orchestrale: Selezione di opere - 22.15: Fine

**RADIO SUISSE ROMANDE**  
 kc. 743 - m. 403.8 - kw. 25  
 16.30.17: Per le signore - 18: Conversazione medica - 18.30: Lezione di inglese - 19: Notizie radiofoniche - 19.15: Concerto di dischi - 19.30: Has. *soleg* di dischi - 19: Concerto strumentale - 21: Radio-albaret - 22: Notiziario - 22.15: Fine.

**UNGHERIA**

**BUDAPEST**  
 kc. 546 - m. 550.5 - kw. 18.5  
 16: Conversazione - 17: Radio concerto con soli di violino e piano - 18: Lezione di francese - 18.55: Musica da jazz trasmessa da un alligero - 19: Conversazione - 19.30: Intrasmissione di un'opera dell'opera Reale Ungherese - 22.15: Giornale parlato. In seguito concerto di musica zuzana.

**U.R.S.S.**

**MOSCA KOMINTERN**  
 kc. 202 - m. 1291.5 - kw. 100  
 15.55: Segnale orario - 16: Trasmissione per i familiari - 16.20: Conversazione di propaganda politica - 17.30: Cura radiofonica per i soldati dell'Armata rossa - 18.15: Concerto per la campagna - 19: Trasmissione letteraria - 20: Conversazione in tedesco (o in altra lingua estera) - 21: Notiziario - 21.15: Programma - 21.30: Radiogiornale - 21.55: Cronaca della giornata e campagne della Torre del Kremlin - 22: Rissegna della Pravda - 22.20: Bollettino meteorologico

**MOSCA STALIN**  
 kc. 707 - m. 494.3 - kw. 100  
 17.20: Trasmissione da un locale pubblico - 21.55: Cronaca della giornata e campagne della Torre del Kremlin.

**STAZIONI EXTRAEUROPEE**

**ALGERI**  
 kc. 823 - m. 384.5 - kw. 16  
 20: Notiziario - 20.10: Meteorologia - 20.15: Arie da film sonori - 20.30: Conversazione medica - 20.40: Filarmoniche e chitarra bavalese - 20.55: Notiziario - Segnale orario - 21: Concerto di musica da camera dell'orchestra della stazione - 1. Beethoven. *Quartetto d'archi*. 2. Bach. *Sinfonia* per violino solo. 3. Mozart. *Invenimento* per violino, viola e violoncello - 23: Concerto di musica orientale - 23: Fine

**ANGORA**  
 kc. 195 - m. 1538 - kw. 7  
 16.17: Concerto orchestrale - 1. Schumann. *Quarta sinfonia*. 2. Debussy. *Andante dal quartetto* - 17.18: Concerto di musica turca - 18.18.30: Concerto d'aria - Horn. *Adagio*. 2. Hasse. *Selma*. *Giliana*. 3. Schumann. *Il revese*. 4. Schumann. *Il addio*.

**RABAT**  
 kc. 720 - m. 416.4 - kw. 2.6  
 17.18: Musica riprodotta - 20.20.45: Trasmissione in arabo - 20.45: Giornale parlato - Bollettino meteorologico - Notiziario - 21.25: Concerto orchestrale di musica varia e dischi - Nell'intervallo: Dizionario di poste di Leconte de Lisle - 23: Musica riprodotta.

*la predilige anche lui...*

**ROBIOLINA INVERNIZZI**

CASEIFICI GIOVANNI INVERNIZZI MELZO-ITALIA



SUPERTRASMISSIONI

Milano - Torino - Genova - Trieste - Firenze - Ore 20,30: **D'Artagnan**, operetta di L. Varney (dallo Studio).  
 Roma-Napoli - Ore 20,45: Serata d'opera pucciniana: **Il Tabarro** e **Gianni Schicchi**, opere in un atto di G. Puccini.



SUPERTRASMISSIONI

Berlino - Ore 20: **Concerto sperimentale di strumenti elettrici vari**.  
 Coventry National - Ore 21,15: **Concerto sinfonico**, diretto da A. Boulé (dalla Queen's Hall di Londra).

MILANO-TORINO-GENOVA TRIESTE-FIRENZE

Milano: le 905 - m. 333,4 - kw. 7  
 Torino: le 1066 - m. 273,7 - kw. 7  
 Genova: le 959 - m. 312,9 - kw. 10  
 Trieste: le 1211 - m. 247,7 - kw. 10  
 Firenze: le 598 - m. 501,7 - kw. 20  
 8,15-8,30: Giornale radio e lista delle vivande.  
 11,15-12,30: MUSICA VARIA: 1. Keller Bela: *Sinfonia canonica*; 2. Hill: *Nozze marocchine*; 3. Gortopassi: *Serenata birichina*; 4. Bellini: *Il re della solenne*, fantasia; 5. Dreyer: *Il sole di mezzodì*; 6. Leoncavallo: *Valzer delle rose*; 7. May: *La piccola del bay*; 8. Popy: *Schizzi provocatori*, suite; 9. Gualary: *Amaluna*; 10. Sousa: *La spiaggia di Manhattan*.  
 12,30: Dischi  
 12,45: giornale radio.  
 13: Segnale orario ed eventuali comunicazioni dell'E.I.A.R.  
 13-13,30: MUSICA VARIA: 1. Ackermans: *Viva i marinai*; 2. Niemann: *La cantovna del thè*; 3. Calotta: *Ninna*; 4. Youmans: *No, no, Nanette*, fantasia; 5. Pillastrò: *Camilla*; 6. Rosen: *Valzer indiano*; 7. Elberton: *Zingaresca*.  
 13,30-13,45: Borsa.  
 13,45-14,15: Dischi.  
 14,30: giornale radio.  
 14,40: Cantuccio dei bambini.  
 Recitazione:  
 17-18: Milano - Torino - Genova - Firenze): RADIO-ORCHESTRA N. 1.  
 17-18: Trieste): CONCERTO VOCALE E STRUMENTALE: 1. Mascagni: *Le maschere*, sinfonia; 2. a) Beethoven: *Delizia*; b) Chopin: 1) *Canzone lituana*; 2. *Berceuse* (mezzo soprano Biagi Stefy); 3. Guerriani: *Andante per cello e piano* (violoncellista Giorgio Zach); 4. Verdi: *Otello*, selezione; 5. a) Godard: *Berceuse*; b) Wolf Ferrari: *Rispetti* n. 3 (mezzo soprano Biagi Stefy); 6. Haydn: *Sinfonia militare* (1° tempo).  
 18,35: Giornale radio - Comunicazioni dei Consorzi agrari e del Dopulavoro.  
 19 (Milano - Torino - Genova - Firenze): MUSICA VARIA: 1. Rossini: *Essendo di Corinto*, sinfonia; 2. Giordano: *Il voto*; 3. Scassola: *Festa al villaggio*.  
 19-20 (Trieste): QUINTEPPO: 1. Lœwenthal: *Olympiade*; 2. Calotta: *Mi marocchia*; 3. Lohr: *Frasquita*, valzer; 4. Smareglia: *Primavera*, dall'opera *I pittori flammingshi*; 5. Ballig: *Nonna di pagliacci*; 6. Bellini: *Parigi senza veli*, selezione; 7. Negri: *Oggi è così*; 8. Eika: *Kaz dei rematori*.  
 19,25: Comunicazioni dell'Enit.  
 19,30: Segnale orario ed eventuali comunicazioni dell'E.I.A.R.  
 19,30 (Milano - Torino - Genova - Firenze): Dischi.

STAGIONE LIRICA DELL'EIAR  
 ROMA - NAPOLI  
 Ore 20,45

MUSICHE  
 DI  
 GIACOMO PUCCINI

20: Giornale radio - Bollettino meteorologico.  
 20,15: Conversazione medica offerta dallo Slab, farmacευtico Marco Antonello di Torino, produttore della Salfina M. A.  
 20,30:  
**D'Artagnan**  
 Operetta in 3 Atti di L. VARNEY  
 diretta dal Maestro Nicola Iucci.  
 Personaggi:  
 D'Artagnan . . . Anitta Osella  
 Arnolda di Treville . N. Artuffo  
 Costanza Bonateaux . M. Gabbi  
 Mandelena . . . Amelia Mayer  
 Boncheux . . . Giacomo Osella  
 Planchet . . . Riecardo Massucco  
 Annis . . . Guido Agnolelli  
 Albas . . . Mario Buslo  
 Parthos . . . Luigi Biacci  
 Il sire di Treville . A. Balzano  
 Razu . . . Carlo Mariani  
 Grimaud . . . Gualfo Bertocchini  
 Mosqueton . . . Franco Camila  
 Negli intervalli: «Viaggi e grandi navigatori», conversazione di Piero Gadda - Notiziario letterario.  
 Dopo l'operetta: Giornale radio.

ROMA-NAPOLI

Roma: le 680 - m. 441,2 - kw. 50  
 Napoli: le 911 - m. 318,8 - kw. 1,5  
 ROMA UNITE (ORTE (2 RO)) le 11,811  
 m. 25,4 - kw. 8  
 8,15-8,30 (Roma): Giornale radio - Comunicati ufficio presagi.  
 12,30: Previsioni del tempo - Dischi

Società Geografica - Giornale del fanellino - Giornale radio - Comunicati ufficio presagi.  
 17,30-18,15: CONCERTO STRUMENTALE: Heidegger: *Il caffè di Budapest*, ouverture; 2. Becca: *Serenata niononne*; 3. Dvorak: *Danza slava* n. 4; 4. Grieg: *Nell'antra del re del la montagna*; 5. Monti: *Il Nobile di Pierro*, fantasia; 6. Jurnan: *Mondorbo fiorito*, valzer; 7. Catalani: *Lorley* «Danza delle ondine»; 8. Ricciardi: *Ora, Granada*.  
 19,10 (Napoli): Cronaca dell'Idro. polo - Notizie sportive.  
 19,15: Notizie agricole - Comunicato Dopulavoro - Giornale Radio.  
 20: Segnale orario - Eventuali comunicazioni dell'E.I.A.R. - Dischi  
 20,15: Conversazione medica offerta dallo Slab, farmacευtico M. Antonello, produttore Salfina M. A.  
 20,30: Notizie sportive - Notizie varie - Giornale dell'Enit.  
 20,45:

SERATA PUCCINIANA

**Il Tabarro**  
 dramma lirico in un atto  
 (ediz. Ricordi)  
 Personaggi:  
 Michele . . . baritone Giacomo Timini  
 Giorgetta . . . soprano Ofelia Purisini  
 Luigi . . . tenore Ettore Parmeggiani  
 La Figliola . . . mezzo soprano Bianca Bianchi  
 Il Talpa . . . baritone Arturo Dal Monte  
 Il Tinea . . . tenore Italo Burgesi  
 Il Cantastorie . . . tenore Gino Del Signore  
 M° Concert. e diritt. d'orchestra  
 GUIDARDO SANTARELLA  
 Lucio d'Ambrà: «La vita letteraria ed artistica».  
 Parte seconda:  
**Gianni Schicchi**  
 Commedia lirica in un atto  
 (Edizione Ricordi).  
 Personaggi:  
 Gianni Schicchi . . . baritone Giacomo Timini  
 Lauretta sopr. no Gualda Capulo  
 Rhotico . . . tenore Ettore Parmeggiani

MILANO-TORINO-GENOVA-TRIESTE-FIRENZE  
 Ore 20,30

**D'ARTAGNAN**

OPERETTA IN TRE ATTI DI  
**L. VARNEY**

**CONSIGLIO MEDICO**  
 Tutti i mercoledì, alle ore 20,15  
 dalle Radiodi di  
 MILANO-TORINO-GENOVA-ROMA-NAPOLI-FIRENZE-TRIESTE  
 conversazione medica offerta da MARCO ANTONETTO, produttore della Salfina e della dicit. Euclessina.  
 E' in preparazione un'altra sorpresa...  
**RABBINI II**  
 Riannunciate la razione della facciata frontale dello scetolo di SALTINA  
 A NATALE RICEVERETE I PREMI...



Nella septuag. Virginia Bonelli  
Simone Tasso Alfredo De Politi  
Lu Tiescu  
mezzo sopr. Luisa Castiblanco  
Zila

mezzo sopr. Vittoria Bianchi  
Marea, baritono Vittorio Sesti  
Della

baritone Arturo Pellegrino  
Gherardo Tenore Italo Bergesi  
Spinnellero

baritone Alfredo Andler  
M. Concerti e dir. d'orchestra:  
MERCANO SANTALIBA  
Dopo l'opera: Ultime notizie.

## BOLZANO

Kc. 815 - m. 369,1 - kw. 1

12,35: Bollettino meteo.  
12,30: Segnale orario - Eventuali comunicati dell'E.I.A.R. - Trasmissione di dischi.

13: CONCERNO DEL QUARTETTO A DUETTI: 1. Gollardi: *Lilla*, o *2. zanza*; 2. Negri: *Luna d'argento*, serenade; 3. Itelli: *Rubacini*; 4. Sartori: *Imanie alpine*, fantasia; 5. Del Prete: *Isola Borronca*.

13,30: Giornale radio - Comunicati dei Consorzi Agrari.

17,18: MUSICA VARIA.

19,50: Comunicazioni del Dopodopo.

voto.

20: Segnale orario - Eventuali comunicati dell'E.I.A.R.

## Musica teatrale

diretta dal M<sup>o</sup> FERNANDO LIMATA.

Parte prima:

1. Mancinelli: *Morale trionfale*, dall'opera *Cleopatra*.
2. Massenet: *Balletto del re*, dall'opera *Moulin*.
3. Charpentier: Dal romanzo musicale *Luisa*: a) Preludio allo 3<sup>o</sup>; b) Inno di Luisa; c) Entrata degli Zingari e marcia d'incoronazione. Silvio Mauroni: Conversazione - Giornale dell'Ente.

Parte seconda:

1. Verdi: *Falstaff*, fantasia.
2. Humperdinck: Preghiera della sera dall'opera *Hansel e Gretel*.
3. Bossini: *Guglielmo Tell*, ouverture.

Notiziario letterario

21,30:

## MUSICA LEGGERA

1. Saffrelli: *Strade*; 2. Donati: *Serenata sincera*; 3. Leonardi: *Dop José*; 4. Rulli: *Incautosma*; 5. Transilatore: *Ruoco*; 6. Malberti: *Al veglione*, selezione; 7. Nucci: *Bambola innamorata*; 8. Mister Pao: *Fringuello*.

22,30: Giornale radio.

## PALERMO

Kc. 572 - m. 5215 - kw. 3

12,15: Giornale radio.  
13,15: MUSICA VARIA (Sest-10):  
1. Brunielli: *Honolulu*; 2. Ferraris: *Canzoniere*; 3. Kolman: *Eufemismo*, selezione; 4. Grieg: *Berceuse*; 5. Donati: *Serenata peninsulare*; 6. Giordano: *Fedora*, fantasia; 7. Staz: *Hoera e cor*, poi *Italia*; 8. Luzzi: *La spola perfitto*.

13,30: Segnale orario - Eventuali comunicati dell'E.I.A.R. - Bollettino meteorologico.

17,30-18,30: Quartetto Sunny Band dal Tea Room Olimpia.

20: Comunicazioni del Dopolavoro - Radiogiornale dell'Ente - Notiziario agricolo - Giornale radio.

20,20-20,45: Musica riprodotta.

20,30: Segnale orario - Eventuali comunicati dell'E.I.A.R.

20,45:

## Concerto variato

1. Händel: *Canza boema*, orchestra.
2. a) Bach: *Buonviva*; b) Grieg: *Epitafio*; c) Mendelssohn: *Canzonella* (Violin, Mandol., archedestra).
3. Bellini: *Tre danze antiche*, orchestra.

M. Taccari: «La bottega dell'edificatore», conversazione.

4. Canzoni popolari siciliane (soprano Anna Bagnara).

5. a) Schubert-Manno: *La rosellina*; b) Pisk-Mangiagalli: *Chiusura gli occhi*; c) Nacchi: *Donza tipica* (violinista V. Manno).

6. Mendelssohn: *Ruy Blas*, ouverture (orchestra).

22:

## VARETIA

1. a) Frosini: *Dire sul fedeltà*; b) Giordani: *Head* (soprano Pinova).
2. a) Corradi: *Incanto d'Amore*; b) Szokoli: *Purchè torni a sorridermi* (soprano Gatti).
3. a) Salelli: *Metti il mio cuore all'orchestra*; b) Del Vecchio: *Tachida* (soubrette Sali).
4. a) Pasargiklian: *Ah, si, no*; b) Lanzetta: *Signorina* (consulco Paris).

22,55: Ultime notizie.

## BARI

Kc. 1112 - m. 300,1 - kw. 20

13: Giornale radio.  
13,10: Musica riprodotta.  
13,55: Bollettino meteorologico.  
14: Segnale orario - Eventuali comunicati dell'E.I.A.R.  
20,30: Notiziario agrario - Radiogiornale dell'Ente - Comunicati del Dopolavoro.  
20,50: Giornale radio.  
20,55: Bollettino presagi.  
21: Segnale orario - Eventuali comunicati dell'E.I.A.R.

21,5:

## Concerto vocale e strumentale

1. Ranzato: *A monelli fiorentini*.
2. a) Te Robertis: *Donza di Guani*; b) Martucci: *Tarantello* (pianista Antonietta Miggiano).

3. Massoni: *Manna, o Abbia, mio pterol descò* (soprano Maffia Bago).
4. a) Pergolesi: *Sedonia*; b) Saint-Saëns: *Il cigno* (violoncellista N. Della Foglia).
5. Schubert: *Le voci della Jungla*, impressioni.
6. Wm. Westelhorst: a) *Mesta d'arcevala*; b) *Ritenebranze parolice*; c) *Palera* in fa diossis minore (pianista Antonietta Miggiano).
7. Puccini: *Madama Butterfly*.

- e Un bel di vedremo» (soprano M. Ruzo).
8. a) Bach: *Aria*; b) Boccherini: *Andante* (Violinista Nicola Belle Foglia).
  9. Travaigi: *Arpideia*, suite in 4 tempi; a) Alba di nozze, preludio; b) Al tempio - Scarpanto e cerloggio tu ziale; c) Il rito sacro - Monumento mistico; d) Epitafio - Festa e danze paesane.
- 22,55: Ultime notizie.

# PROGRAMMI ESTERI

LE STAZIONI SONO DISPOSTE IN ORDINE DI NAZIONALITA'

## AUSTRIA

VIENNA

Kc. 580 - m. 617,2 - kw. 15

CRAZ

Kc. 652 - m. 352,1 - kw. 7

16,15: Per i giovani. - 17: Concerto dell'orchestra della stazione. - 18,35: Conversazioni varie. - 19,50: Segnale orario - Notiziario Meteorologico. - 20: Trasmissione da Berlino. - 21,10: Trasmissione da Francoforte. - 22,30: Segnale orario - Notiziario Meteorologico. - 22,35: Trasmissione di un concerto di musica zingana da Budapest.

## BELGIO

BRUXELLES I (Francese)

Kc. 689 - m. 305,3 - kw. 15

18: Concerto di dischi. - 19: Conversazione sulla Sicilia. - 19,15: Concerto di dischi. - 19,20: Concerto di 8 soli di sassofono. - 19,45: Laureati in tri tonite, lozetto radiofonico. - 20: Concerto di dischi. - 20,16: Conversazione sulle imposte. - 20,30: Giorno parlato. - 21: Concerto dell'orchestra sinfonica dell'N.R. diretta da Jean Knips - Concerto dedicato a composizioni di Arnold Marsick. 1. Frammenti di *Lora*, dramma lirico in tre atti e cinque quadri. - Nell'intervallo: Conversazione su René Vaugouin. In seguito: Continuazione del concerto. 2. Preludio dell'Anno iniziale di Marsick. - 23: Giornale parlato. - 23,10: Ritrasmissione di un concerto orchestrale dalla Sala Mendine. - 24: Fine.

BRUXELLES II (Fiamminga)

Kc. 888 - m. 337,8 - kw. 15

18: Concerto di musica da camera. - 19: Dischi. - 19,15: Letture. - 19,30: Concerto di pianoforte (composizioni di Schumann). - 20: Dischi. - 20,15: Rassegna di libri di nuova edizione. - 20,30: Giornale parlato. - 21: Concerto per quintetto di flauti. 1. Introduzione; 2. Jos. Junges: *Apposta per tempo*, duo di flauto, clarinetto, fagotto e piano; 3. Intermzzo di dischi. 4. Arthur Meulenaar: *Quintetto* (per soli flauti); 5. Intermzzo di dischi; 6. Lion Delvois: *Partita* per strumenti a fiato. - 22: Recitazione. - 22,15: Trasmissione di un concerto dalla Sala Mendine di Anversa. - 23: Giornale parlato. - 23,15: Continuazione del concerto. - 24: Fine.

## CECOSLOVACCHIA

PRAGA

Kc. 818 - m. 488,0 - kw. 120

16,30: Concerto dell'orchestra della stazione. - 17: Conversazione: *Vevo il tramonto dell'opera*. - 17,10: Teatro delle marionette. - 18,5: Conversazione Agrivola. - 18,15: Conversazione per gli operai. - 18,25: Notiziario in tedesco. - 18,30: Conversazione in tedesco. - 19: Notiziario. - 19,5: Vodi Brno. - 20,5: Concerto orchestrale di musica brillante e da ballo ceca. - 20,35: Concerto di arte popolare per soprano. -

20,55: Trasmissione da Brno. - 22: Segnale orario. - 22,15: Comunicati del *Radiojournal*. - Programmi teatrali - Programma di domani. - 22,30,30: Concerto di dischi.

BRATISLAVA

Kc. 1078 - m. 278,8 - kw. 13,5

19: Vodi Praga. - 19,6: Vodi Brno. - 20,8: Concerto orchestrale con 4 soli di piano. 1. Franks: *Variazioni sinfoniche* con orchestra; 2. Seever: *Impressioni per violoncello*; 3. Milhaud: *Four caprices*; 4. Bartok: *Allegretto del qualeso*. - 22,20,23,30: Musica zingara ritrasposta.

BRNO

Kc. 678 - m. 341,7 - kw. 33

19: Vodi Praga. - 19,5: Kluka: *La Diva del teatro Stravinskij musicista*, grassetto adagio-musical. - 20,5: Letture. - 20,35: Vodi Praga. - 21,55: Concerto dell'orchestra della stazione: Composizioni dedicate alla notte. 1. Novák: «La notte»; dalla *Suite sinfonica*; 2. Foerster: a) *La notte*; b) *Serenata per violoncello*; c) *Allegretto della notte*; op. 12; d) *Petralka*; e) *Notte al lume di luna*; pezzi tratti dal ciclo *Le solitudini dell'anima*; 5. Ostrel: *No. 1 di primavera*, op. 13; 6. Missogski: *Una notte sul monte Carlo*. - 22: Vodi Praga. - 22,15: Comunicati del *Radiojournal*. - 22,30,23,30: Concerto di dischi.

KOSICE

Kc. 1022 - m. 283,5 - kw. 2,6

19: Vodi Praga. - 19,5: Vodi Brno. - 20,8: Concerto di un quartetto di coristi. 1. Zár: *Solo in la*; 2. Mozart: *Conto federale*; 3. Weber: *Priglieria dal Franco l'attore*; 4. Schubert: *Serenata*; 5. Mendelssohn: *Sit battuto*; 6. Vogel: *Vodi della patria*. - 20,35: Vodi Praga. - 20,65: Vodi Brno. - 21: Vodi Praga. - 21,15: Programma di domani. - 22,30,23,30: Concerto di dischi.

MORAVSKA-OSTRAVA

Kc. 1437 - m. 283,8 - kw. 11,2

19: Vodi Praga. - 19,6: Vodi Brno. - 20,5: Vodi Praga. - 20,55: Vodi Brno. - 22: Vodi Praga. - 22,15: Programma di domani. - Notizie teatrali. - 22,30,23,30: Dischi.

## DANIMARCA

KALUNDBORG

Kc. 260 - m. 1153,8 - kw. 7,5

COPENAGHEN

Kc. 1067 - m. 291,1 - kw. 0,75

15: Concerto. - Nell'intervallo, alle 15,45: Per lo signore. - 17: Dischi. - 17,40: Notizie finanziarie. - 17,40: Conferenza. - 18,30: Lezione di francese. - 18,50: Meteorologia. - 19: Notiziario. - 19,15: Segnale orario. - 19,15: Conferenza agricola. - 19,45: Chiacchierata. - 20: Campane - Musica d'opera francese. - 21: Conferenza. - 21,30: Concerto di violino e piano. 1. de Fusch: *Sonata*, re minore; 2. de Haendel: *Al sorbante*; 3. Chopin: *Op. 10, 15*; Recitazione. - 22,15: Notiziario. - 22,35: Concerto di sassofono.

**TAPPETI SARDI**  
ed altro lavori caratteristici a mano, adatte anche per regali di nozze e feste in genere - Vendita diretta a famiglie e privati a prezzi da grossista - Scrivere al Cav. PIRAS Scuola del Tappeto Sardo in ISILI (Nuoro).



## Tutto un popolo di ascoltatori entusiasta delle "MINIWATT"

Su tutto si può discutere: sul valore dell'alimento vegetariano o sull'origine dell'uomo; ... sul valore delle valvole "MINIWATT", l'opinione è una sola: milioni di radio-ascoltatori ne sono entusiasti e le lodano!

Dotate delle migliori qualità fin dal loro primo apparire, le valvole "MINIWATT", garantiscono un instancabile, continuo perfezionamento. Le valvole "MINIWATT", non rappresentano alcun lusso ma la naturale necessità di un buon ricevitore.



**“MINIWATT”**  
**PHILIPS RADIO**

MERCOLEDÌ  
19

## FRANCIA

BORDEAUX-LAFAYETTE  
kc. 988 - m. 304 - kw. 12

20.30: Informazioni. 20.45: Concerto di musica classica. 21.00: Concerto di estrazione del phon. 21.15: Concerto di musica. 21.30: Notiziario. 21.45: Concerto orchestrale con arie per soprano. 1. Strauss: *Inferno*. 2. *Edwards*, marcia. 3. *Waldteufel*: *Trois Jolly*. 4. *Nicolaï*: *Les allègres copains*. 5. *Waldteufel*: *Dieu et mon droit*. 6. *Chabrier*: *Le feu sacré*. 7. Due arie per soprano. 8. *Debussy*: *Boîte à opéra*. 9. *Debussy*: *Compagnie*. 10. *Massenet*: *Le roi d'Yvetot*.

LYON LA DOUA

kc. 844 - m. 465,8 - kw. 15

19.30: Da Strasburgo. — 20.30: Notiziario. — 20.55-21.45: Brevi conversazioni. — 21.45: Concerto orchestrale e vocale di musica varia - in seguito: Informazioni.

MARSIGLIA

kc. 950 - m. 315 - kw. 14

18: Per le signore. — 18.30: Concerto di dischi (musica brillante). — 19: Notiziario. — 19.15: Giornale radio. — 20.30: Musica da ballo e brillante (dischi). — 21.15: Conversazione in esperanto. — 21.25: Bollettino meteorologico. — 21.30: Concerto dell'orchestra della stazione. 1. *Beethoven*: *Il pasticcio*. 2. *Laloe*. *Prélude di Smetana*. 3. *Lalo*: *Il re d'Yvetot*. 4. *Aranjuez*. 5. *Severini*: *Antiche*. 6. *Debussy*: *Les cloches de Cathédrale*. 7. *Debussy*: *Les cloches de Cathédrale*. 8. *Debussy*: *Les cloches de Cathédrale*. 9. *Debussy*: *Les cloches de Cathédrale*. 10. *Debussy*: *Les cloches de Cathédrale*.

PARIGI P. P. (Poste Parisien)  
kc. 914 - m. 328,2 - kw. 60

20: Informazioni e rassegna dei giornali della sera. — 20.55: Concerto di dischi. — 20.30: *Charbonnier*: *Une question ingarbugliata*, commedia in un atto. — 21: Conversazione musicale. — 21.15: Concerto di musica riprodotta. — 21.30: Giornale parlato della stazione di informazioni. — 21.45: Concerto orchestrale (programma da stabilire). — ed informazioni. — 21.45: Concerto orchestrale di musica brillante e da ballo dal «Fido». — 24: Informazioni.

PARIGI TORRE EIFFEL  
kc. 907 - m. 1445,8 - kw. 13

18.45: Giornale radio (notiziario). — 19.30: Giornale radio (breve conversazione). — 20.20: Bollettino meteorologico. — 20.30: Concerto dell'orchestra della stazione diretto da Flamant. 1. *Humperdinck*: *Overture di Hansel e Gretel*. 2. *Dupont*: *Balletto di Antiar*. — 21.10: Notiziario. — 21.30: Seguito del concerto di Wagner «*Motie di I-sotta*» solo di piano. 4. *Saint-Saëns*: *Balletto*, solo di violino. 5. *G. Gerswin-Grofé*: *Rhapsody in blue*, solo di piano.

RADIO PARIGI

kc. 174 - m. 1754,3 - kw. 75

19.30: Conversazione agricola. — 20: Conversazione musicale: *Viaggio in Lapponia*. — 20.30: Concerto dell'orchestra della stazione. 1. *Albeniz*: *Serenata*. 2. *Louis Aubert*: *Romanza*. 3. *Grieg*: *Concerto*. 4. *Mozart*: *Requiem*. 5. *Mozart*: *Requiem*. 6. *Mozart*: *Requiem*. 7. *Lalo*: *Matinata dal lui d'Yvetot*. 8. *Fauré*: *Romanza senza parole*. 9. *Fauré*: *Matinata a Colombina*. 10. *Debussy*: *Serenata*. 11. *Saint-Saëns*: *Ho-*

manza senza parole. 12. *Saint-Saëns*: *Serenata*. 13. *Saint-Saëns*: *Serenata*. 14. *Saint-Saëns*: *Serenata*. 15. *Saint-Saëns*: *Serenata*. 16. *Saint-Saëns*: *Serenata*. 17. *Saint-Saëns*: *Serenata*. 18. *Saint-Saëns*: *Serenata*. 19. *Saint-Saëns*: *Serenata*. 20. *Saint-Saëns*: *Serenata*. 21. *Saint-Saëns*: *Serenata*. 22. *Saint-Saëns*: *Serenata*. 23. *Saint-Saëns*: *Serenata*. 24. *Saint-Saëns*: *Serenata*. 25. *Saint-Saëns*: *Serenata*. 26. *Saint-Saëns*: *Serenata*. 27. *Saint-Saëns*: *Serenata*. 28. *Saint-Saëns*: *Serenata*. 29. *Saint-Saëns*: *Serenata*. 30. *Saint-Saëns*: *Serenata*. 31. *Saint-Saëns*: *Serenata*. 32. *Saint-Saëns*: *Serenata*. 33. *Saint-Saëns*: *Serenata*. 34. *Saint-Saëns*: *Serenata*. 35. *Saint-Saëns*: *Serenata*. 36. *Saint-Saëns*: *Serenata*. 37. *Saint-Saëns*: *Serenata*. 38. *Saint-Saëns*: *Serenata*. 39. *Saint-Saëns*: *Serenata*. 40. *Saint-Saëns*: *Serenata*. 41. *Saint-Saëns*: *Serenata*. 42. *Saint-Saëns*: *Serenata*. 43. *Saint-Saëns*: *Serenata*. 44. *Saint-Saëns*: *Serenata*. 45. *Saint-Saëns*: *Serenata*. 46. *Saint-Saëns*: *Serenata*. 47. *Saint-Saëns*: *Serenata*. 48. *Saint-Saëns*: *Serenata*. 49. *Saint-Saëns*: *Serenata*. 50. *Saint-Saëns*: *Serenata*. 51. *Saint-Saëns*: *Serenata*. 52. *Saint-Saëns*: *Serenata*. 53. *Saint-Saëns*: *Serenata*. 54. *Saint-Saëns*: *Serenata*. 55. *Saint-Saëns*: *Serenata*. 56. *Saint-Saëns*: *Serenata*. 57. *Saint-Saëns*: *Serenata*. 58. *Saint-Saëns*: *Serenata*. 59. *Saint-Saëns*: *Serenata*. 60. *Saint-Saëns*: *Serenata*. 61. *Saint-Saëns*: *Serenata*. 62. *Saint-Saëns*: *Serenata*. 63. *Saint-Saëns*: *Serenata*. 64. *Saint-Saëns*: *Serenata*. 65. *Saint-Saëns*: *Serenata*. 66. *Saint-Saëns*: *Serenata*. 67. *Saint-Saëns*: *Serenata*. 68. *Saint-Saëns*: *Serenata*. 69. *Saint-Saëns*: *Serenata*. 70. *Saint-Saëns*: *Serenata*. 71. *Saint-Saëns*: *Serenata*. 72. *Saint-Saëns*: *Serenata*. 73. *Saint-Saëns*: *Serenata*. 74. *Saint-Saëns*: *Serenata*. 75. *Saint-Saëns*: *Serenata*. 76. *Saint-Saëns*: *Serenata*. 77. *Saint-Saëns*: *Serenata*. 78. *Saint-Saëns*: *Serenata*. 79. *Saint-Saëns*: *Serenata*. 80. *Saint-Saëns*: *Serenata*. 81. *Saint-Saëns*: *Serenata*. 82. *Saint-Saëns*: *Serenata*. 83. *Saint-Saëns*: *Serenata*. 84. *Saint-Saëns*: *Serenata*. 85. *Saint-Saëns*: *Serenata*. 86. *Saint-Saëns*: *Serenata*. 87. *Saint-Saëns*: *Serenata*. 88. *Saint-Saëns*: *Serenata*. 89. *Saint-Saëns*: *Serenata*. 90. *Saint-Saëns*: *Serenata*. 91. *Saint-Saëns*: *Serenata*. 92. *Saint-Saëns*: *Serenata*. 93. *Saint-Saëns*: *Serenata*. 94. *Saint-Saëns*: *Serenata*. 95. *Saint-Saëns*: *Serenata*. 96. *Saint-Saëns*: *Serenata*. 97. *Saint-Saëns*: *Serenata*. 98. *Saint-Saëns*: *Serenata*. 99. *Saint-Saëns*: *Serenata*. 100. *Saint-Saëns*: *Serenata*.

STRASBURGO

kc. 889 - m. 365,7 - kw. 11,5

17.45: Conversazione sulla applicazione in pratica dell'elettricità. — 18: Concerto di musica da jazz. — 19: Conversazione in tedesco: «La Francia». — 19.15: Conversazione musicale in tedesco. — 19.30: Concerto di dischi (musica varia). — 20.30: Scenari orario. — 20.45: Trasmissione di due opere: 1. *Missa*. 2. *La Chanson*, episodio drammatico in un atto. 3. *Haut*. 4. *Marcchali*. 5. *Les intendants*. 6. *Colonne*, opera lirica in un atto. — 22.30: Trasmissione di un concerto da Millhouse. 1. *Rossini*: *Overture di Semiramide*. 2. *Waldteufel*: *Le ciarlette*, valzer. 3. *Cazanne*: *Scène burlesque*. 4. *Saint-Saëns*: *Janis aragonesa*, a solo di violino. 5. *Micheli*: *Serenata dei buci*. 6. *Saint-Saëns*: *Fantasia su Sansone e Balthaz*. 7. *Messager*: *Ballata*. 8. *Gilbert*: *Selezione della Casa Susanna*. 9. *Mendelssohn*: *Marcia nuziale*. — 24: Musica da jazz ritraggiata.

TOLOSA

kc. 779 - m. 385,1 - kw. 8

17.15: Notiziario. — 18: Trasmissione di immagini. — 18.15: Quotazioni in Borsa. — 18.30: Musica da ballo. — 19: Notiziario. — 19.15: Arie di opere e di opere comiche. — 19.30: Violino e piano. — 19.45: Canzonette. — 20: Conversazione. — 20.15: Notiziario. — 20.30: Orchestra viennese. — 21: Musica da ballo (francese). — 21.15: Orchestra sinfonica. — 21.45: Filarmonica. — 22: Grandi orchestrali di opere comiche. — 22.15: Orchestre varie. — 22.30: Musica militare. — 22.45: Concerto di dischi offerto da un'editrice privata. — 23.15: Notiziario regionali. — 23.30: Solizio dall'Africa del Nord. — 23.45: Musica varia. — 24: Melodie. — 0.30: Notiziario. — 0.35: Soli di pianoforte. — 0.45: Canzonette. — 1: Bollettino meteorologico. — 1.15.30: Musica inglese.

## GERMANIA

AMBURGO

kc. 808 - m. 372,2 - kw. 1,6

18.30: Concerto dell'orchestra della stazione. — 19.30: Conversazione di edilizia. — 19.45: Radio-commedia. — 19: Conversazione: *Il commercio in Germania*. — 19.30: Conversazione su Adolf Froehner von Knigge. — 20: Voci Berlino. 21: Concerto corale di *lieder* popolari con accompagnamento di strumenti obbligati. — 22: Segnale orario. — Notiziario. — 22.30: Meteorologia. — 22.30: Attualità. — 22.30: Trasmissione di un concerto da un caffè.

BERLINO

kc. 716 - m. 419 - kw. 1,6

16.5: Conversazione: «Come si costruisce un aereo». — 18.30: Concerto di un'orchestra di mandolini. — 17.40: Per i giovani. — 18: Erika Mitterer legge dalle sue poesie. — 18.30: Conversazione: *L'invenzione della fotografia*. — 18.55: Comunicati della radio-direzione. — 19: Attualità. — 19.10: Comunicati dell'Ufficio dei lavoratori. — 19.15: Commemorazione di Walter Schrenk. — 19.30: Conversazione economica. — 20: Concerto di musica su strumenti elettrici. (Trautonium, Strumentum di Theremin, Hellertium, Piano Nes-Bechstein). 1. *Mozart*: *Les Femmes*. 2. *Mascagni*: *Intermezzo sinfonico della Caprelleria fiorentina*. 3. *Sibelius*: *Valzer triste* (da *Il dramma Kullervo*). 4. *Strindberg*: *Martirio di primavera*. 5. *Hitzel*: *Prélude al 3° atto della Carmen*. 6. *Grieg*: *Solprelus tied*. 7. *Giodard*: *Herzense*. 8. *Offenbach*: *Barcarola dai Haccanti di Hoffmann*. — 21: Conversa-

Consultate il dentista  
almeno due volte all'anno



Ogni dente di sua famiglia è una perla  
Conservi questo tesoro  
usando sempre i  
Dentifrici GIBBS!

Nulla dovranno temere i Vostri figli dalla visita del dentista, se avranno usato quotidianamente mattina e sera e dopo ogni pasto il Sapone Dentifricio GIBBS o la Pasta Dentifricia GIBBS a base di Sapone!

La schiuma abbondante e fragrante dei Dentifrici GIBBS penetra in ogni angolo più recondito della dentatura. Impedisce la fermentazione dei detriti, neutralizza gli acidi e distrugge tutti i germi, assaiurando così a chi li usa: «bocca sana e denti candidi».

Il Sapone Dentifricio GIBBS è il più economico e grazie alle sue basi purissime, pulisce perfettamente i denti, senza il minimo rischio per lo smalto.

Diffidate dalle numerose Imitazioni!  
Esigete sempre «GIBBS».

6. A. Stabilimenti Italiani Gibbs - Milano

468



zione di attualità — 21.10: Concerto sociale (tema) di ballate popolari. Indi. Notiziario - Meteorologia. — 22.40: Concerto di musica zingana da Budapest.

**IRESLAVIA**

kc. 913 - m. 325 - kw. 80  
16: Conversazione varie in dialetto. — 17: Concerto orchestrale di musica lirica. — 18.10: Concerto orchestrale di musica varia. — 19.30: Conversazioni varie di sociologia. — 20: Vodi Berlino. — 21.10: Vodi Francoforte. — 22.20: Segnale orario - Notiziario - Meteorologia. — 23.40: Corrispondenza degli ascoltatori. — 24.50: Concerto di musica da ballo e brillante. — 24: Fine.

**FRANCOFORTE**

kc. 1157 - m. 389,8 - kw. 1,5  
17: Concerto dell'orchestra della Stazione. — 18.55: «La riforma dell'Assicurazione sociale» - Conversazione. — 18.50: Segnale orario - Notiziario - Meteorologia. — 19.15: Vodi Berlino. — 19.40: Concerto dell'orchestra della stazione. I. Scharrer: *Adagio sinfonico*, op. 19; 9. Gerster: *Concerto per piano* 3. Haydn: *Sinfonia concertante* per violino, viola, oboe, fagotto e archi. — 20.30: *Italienische* e il piano - monologo comico. — 21.10: Serata di varietà comica. — 22.30: Segnale orario - Notiziario - Meteorologia. — 23.40.24: Concerto di musica zingana da Budapest.

**HEILBRERG**

kc. 1066 - m. 378,5 - kw. 60  
16: Conversazioni per i genitori. — 18.30: Concerto orchestrale da Amburgo. — 1.30: Concerto vocale di *Heller* popolare. — 17.50: Rassegna Ibriviana. — 18.15: Bollettino agricolo. — 18.20: Conversazione aerea. — 18.45: Lezione di Ibrilice. — 19.15: Vodi Berlino. — 19.35: R. H. Wazzeri legge delle sue opere. — 20: Trasmissione da Berlino. — 21.5: Serata di musica da ballo. — 22.30: Notiziario - Meteorologia - Indi. Musica zingana da Budapest.

**KOENIGSWUSTERHAUSEN**

kc. 167,6 - m. 1634,9 - kw. 60  
18.30: Concerti orchestrale da Amburgo. — 17.30: Conversazione - Il cristianesimo fattore di civiltà nell'Europa settentrionale. — 18: Conversazione musicale. — 18.30: Conversazione in onore di Von Herlespich. — 18.55: Bollettino meteorologico. — 18.55: Lezione di tedesco. — 19.35: Conversazione «Gli imbecilli e lo Spino» — 20: Vodi Berlino. — 20.40: Vodi Monaco. — 22.30: Notiziario - Meteorologia. — 22.40: Vodi Berlino. — 18.45:

**LANCENBERG**

kc. 835 - m. 472,4 - kw. 60  
16.30: Conversazione sul movimento femminista. — 18.40: Conversazione di pedagogia. — 17: Concerto dell'orchestra della stazione. — 18.10: Rassegna Ibriviana. — 18.45:

Segnale orario - Notiziario - Meteorologia. — 19: Conversazione di economia sociale. — 19.20: conversazione di igiene. — 19.35: conversazione agli oboe. — 19.55: Notiziario. — 20: Concerto corale e orchestrale di Heller popolari tedeschi. — 20.45: Concerto dell'orchestra della stazione. I. Liszt: *Concerto per piano*, in mi minore maggiore. 2. Haydn: *Concerto per cello* in re maggiore. 3. Liszt: *Orfeo*, poesia sinfonica. — 22.5: Notiziario - Meteorologia. — 23.20: Trasmissione di un concerto di musica zingana da Budapest.

**LIPSIJA**

kc. 720 - m. 169,3 - kw. 2  
16: Per i giovani. 17.40: Notizie e comunicati vari. — 18.10: Rassegna Ibriviana. — 18.35: Lezione di italiano. — 18.55: Conversazioni di attualità. — 19.30: Concerto corale di arie popolari. — 20: Vodi Berlino. 21: Conversazione e digione di paese sulla Sassonia. — 22.30.24: Notiziario - Concerto di musica per strumenti a fiato.

**MONACO DI BAVIERA**

kc. 683 - m. 537,9 - kw. 1,5  
16: Trasmissione per i fanciulli. — 17: Trasmissione filofonica da Oberbachbach (Sarre). — 18.15: Lezioni di italiano. — 18.35: Conversazione. — 18.55: Segnale orario e notiziario. — 19.55: Concerto di un'orchestra di mandolini (2 numeri). — 19.40: Conversazione «L'opera in America». — 20: Da Berlino. — 20.55: Fred A. Amerswayer: *Tre orecchiali dell'imperatore (Diez Kaiserpaar)*, radio-ovatta. — 21.20: Segnale orario e notiziario. — 22.45.24: Concerto orchestrale di musica popolare.

**MUEHLACKER**

kc. 638 - m. 310,8 - kw. 80  
16: Per i fanciulli. — 16.30: Conversazione sulla Lorena. — 17: Concerto orchestrale da Francoforte. — 18.25: Conversazione sul tedesco. — 18.50: Conversazione sulle assicurazioni. — 19.30: Concerto di mandolini. — 20: Schaefer: *Adagio minor in re minore (Hof)*, adattamento. — 21.10: Vodi Francoforte. — 22.30: Segnale orario - Notiziario - Meteorologia. — 22.45: Trasmissione di un concerto di musica zingana da Budapest.

**INGHILTERRA**

**DAVENTRY NATIONAL**  
kc. 193 - m. 1554,4 - kw. 30  
**LONDON NATIONAL**  
kc. 1147 - m. 261,5 - kw. 60  
**NORTH NATIONAL**  
kc. 685 - m. 307,5 - kw. 60  
**SCOTTISH NATIONAL**  
kc. 1040 - m. 288,5 kw. 50  
16.40: Concerto sinfonico dell'orchestra municipale di Bournemouth diretta da Sir Dan Godfrey. — 17.45: Concerto d'organo da un cinematografo. — 18.15:

L'ora dei fanciulli. — 16: Notiziario. Segnale orario. — 19.30: Concerto sinfonico per pianoforte. — 19.50: Concerto sinfonico sul cinematografo. — 20.10.20.15: Conversazione agricola. — 20.30: «La legge del paese» - Quarta conversazione «I Longi funzionano la legge». — 21: Introduzione alla trasmissione seguente. — 21.15: Primo concerto sinfonico dell'orchestra della B.B.C. diretto da Adrian Boult, ritrasmissione da Queen's Hall: 1. *God Save The King*; 2. Bach: *Il Sema* (cantata da chiesa n. 30); 3. Concerto Brandenburghese n. 3 in re sol maggiore; 4. Schubert: 3 in re per due oboe, tre cornette, batteria e archi. — 23: Notiziario. Segnale orario. — 23.15: Continuazione del concerto sinfonico. I. Schubert: *Sinfonia n. 7* in do. — 23.15: Conversazione. — 23.20: Lettere. — 23.34: Concerto di musica da ballo. — 24: Previsioni marittime.

**LONDON REGIONAL**

kc. 843 - m. 355,8 - kw. 60  
16.30: Da Daventry National. — 18.15: L'ora dei fanciulli. — 19.30: Notiziario. Segnale orario. — 19.30: Concerto dell'orchestra di Scottish Regional. Pezzi per pianoforte negli intervalli. — 21: Vandeville (colonna di canzoni, musica varia, recitazione, ecc.). — 22: Concerto della Banda militare della stazione e arie per tenore. 1. Funic. *La figlia del re*, tenore; 2. *Leitner*, ouverture di *Festiva*; 3. Tre arie per tenore; 4. Sullivan: Selezione di *London Hall*; 5. Due arie per tenore; 6. Faugt: *Gli Trovati*, valzer; 7. Vradier: *La paloma*, serenata spagnola; 8. Due arie per tenore; 9. Jablowitz: *Hyde Park*, suite. — 23.15: Notiziario - Segnale orario. — 23.35: Concerto di musica da ballo.

**MIDLAND REGIONAL**

kc. 752 - m. 358,3 - kw. 25  
16.15: L'ora dei fanciulli. — 19: Notiziario - Segnale orario. — 19.30: Conversazione sui compositori e artisti del Westmoreshire. — 20.30: Conversazione sui usi e costumi del Westmoreshire. — 21: Segnale orario. — 21: Da London Regional. — 22: Conversazione «L'industria dei tappeti». — 22.40: Concerto di composizioni di Chopin. — 23.15: Notiziario - Segnale orario. — 23.35: Da London Regional. — 24.0.30: Televisione (solo suono).

**NORTH REGIONAL**

kc. 625 - m. 486 - kw. 60  
16.30: Da Daventry National. — 17.45: Concerto d'organo ritrasmissione da un cinematografo. — 18.15: L'ora dei fanciulli. — 19: Notiziario. — 19.30: Concerto di Banda militare con canzoni per coro. — 21: Da London Regional. — 22: Concerto dell'orchestra della stazione. — 22.30: Conversazione sulle fabbriche di cotone. — 22.50: Continuazione del concerto dell'orchestra della stazione. — 23.15: Notiziario. — 23.35.4: Da London Regional.



**SCOTTISH REGIONAL**

kc. 787 - m. 376,4 - kw. 60  
16.30: Da Daventry National. — 18.15: L'ora dei fanciulli. — 19: Notiziario e mercuriali. — 19.30: Concerto dell'orchestra della stazione diretta da Gui Daines. — Nell'intervallo musica per piano. — 21: Radiocalcolo. — 21: Da London Regional. — 23.30: Notizie regionali. — 23.35.1: Da London Regional.

**JUGOSLAVIA**

**BELGRADO**  
kc. 667 - m. 430,4 - kw. 2,5  
16: Dischi. — 17: Conversazione. — 17.30: Concerto orchestrale di intonazioni. — 18.55: Segnale orario. Programma di domani. — 19.30: Conversazione medio. — 20: Concerto dell'orchestra della stazione. Programmi da decidere. — 20.50: Concerto di arie per soprano. — 21.50: Concerto di musica per quintetto. Godefrid: *Quintetto* op. 30 per piano, 2 violini, viola e cello. — 22.55: Notiziario. Trasmissione di un concerto da un cantante.

**LUSIANA**  
kc. 551 - m. 376,8 - kw. 2,5  
17.30: Conversazioni per i fanciulli. — 18: Concerto del quintetto della stazione. — 19: Lezione di russo. — 19.30: Conversazione letteraria. 20: Concerto vocale. — 21: Concerto del quintetto della stazione. — 22: Meteorologia - Notiziario - Musica brillante.

**ZACABRIA**  
kc. 977 - m. 307 - kw. 0,75  
17.17.30: Per i fanciulli. — 19.30.18: Concerto per trio. — 19.50: Notiziario e brevi conversazioni. — 20.30: Concerto popolare del trio da camera creato. — 22.22.30: Trasmissione parziale di un film sonoro. — 23.30: Notiziario e meteorologia. — 22.40.53: Continuazione della trasmissione del film sonoro.

**NORVEGIA**

**OSLO**  
kc. 777 - m. 1063 - kw. 80  
17: Concerto orchestrale ritrasmissione da un albergo. — 18: Lezione di francese. — 18.30: Lettura di brani di un romanzo. — 19: Meteorologia - Notiziario. — 19.30: Conversazione agricola. — 20: Segnale orario - Concerto dell'orchestra della stazione. I. Beethoven: ouverture di *Leonora* n. 3; 2. Schubert: *Sinfonia in si minore*; 3. Stenstern: *Impasto norvegese*, n. 3; 4. Mas-



# Thermogène divina estate dei reumatici

**THERMOGENE OVATA CHE GENERA CALORE**

**Richiedete Thermogène Vandebroek Rifiutate le imitazioni**

**MILANO - Società Nazionale Prodotti Chimici e Farmaceutici - MILANO**

# MERCOLEDÌ

## 19

soni. *S. m. demotriches*. 3. *Citrois* in *tre* ouverture solenne. — 21:15: Bollettino agricolo dell'estero. — 21:40: Meteorologia. — Notiziario. — 22:30: Conversazione di attualità. — 22:30: Conversazione amica. — 22:45: 24: Concerto di musica da ballo dell'orchestra della stazione. — 24: Fine della trasmissione.

## OLANDA

### HILVERSUM

kc 100 - m. 596,1 - kw 20

15:40: Per i fanciulli. — 17:16: Dondolo e risponde. — 18:10: Dischi. — 19:10: Concerto d'organo. — 19:40: Conversazione. — 20: Concerto di orchestra di balalaica. — 20:20: Conversazione. — 20:28: Continuazione del concerto. — 20:40: Comunicazioni. — 20:45: Conversazione. — 21:45: Concerto dell'orchestra della stazione. — 21:40: *Lieder* con accompagnamento di flauto. — 22:25: Dischi. — 22:40: Notiziario. — 22:50: Concerto dell'orchestra della stazione. — 23:40: Dischi. — 0:40: Fine.

### HUIZEN

kc 1012 - m. 1075 - kw 7

16:10: Concerto d'organetto. — 17:40: Per i fanciulli. — 18:40: Dischi. — 18:55: Conversazione. — 19:10: Lezione di inglese. — 19:40: Conversazione. — 20:10: Comunicazioni della Polizia. — 20:25: Informazioni ecclesiastiche. — 20:40: Concerto dell'orchestra sinfonica della stazione e arie per coro di dame. — 23:40:10: Dischi.

## POLONIA

### VARSAVIA

kc 212 - m. 1411,8 - kw 120

17: Concerto dell'orchestra della stazione. Composizioni di Rubinstein. — 17:15: Bollettino idrografico. — 22:20: Dischi. — 17:40: Conversazione. — 17:55: Programma di dondoli. — 18: Concerto di musica brillante. — Nell'intervallo: *Attualità*. — 18:55: Varie. — 19:15: Comunicati. — 19:20: Bollettino agricolo. — 19:30: Conversazione. — Il resoconto nella letteratura contemporanea. — 19:45: Radiogiornale. — 20: Concerto di musica brillante (dischi). — 20:40: Bollettino sportivo. — 20:45: Radiogiornale. — 21:55: Concerto strumentale (quartetto). Arie per basso: 1. *Tosti: Canto la serenata* (canto); 2. *Naprawnik* (toni); *Serenata* (canto); 3. *Gomud. Serenata nel Finst* (canto); 4. *Haydn: Serenata*; 5. *Junges Serenata* (tenore); op. 61. 6. *Tre arie per basso e piano*; 7. *Tomolij* (Sokolnik); *Serenata* (pianoforte). — 22:30: Conversazione. — All'orizzonte. — 22:15: Concerto di musica da ballo. — 22:40: Conversazione in tedesco. — *La Svitlita* (nell'avanzata). — L'Università radio. — 22:55: Bollettino meteorologico e di polizia. — 23: Continuazione del concerto di musica da ballo.

### VILNA

kc 531 - m. 505 - kw 16

18:55: Conversazione. *La Pista di Perro del Bibulio*. — 19:10: Comunicati. — Conversazione di attualità in lituano. — 19:30: Voci Varsavia. — 21:35: Conversazione. — 21:50: Voci Varsavia.

## ROMANIA

### BUCAREST

kc 781 - m. 254,2 - kw 12

18: Concerto dell'orchestra della stazione. — 17: Informazioni e segnale orario. — 17:10: Concerto orchestrale di musica brillante. — L'Università radio. — 18:40: Dischi. — 18: Concerto di viola e piano (cinque numeri). — 19:30: Conferenza. — 19:45: Con-

certo di pianoforte. 1. *Lopalkoff. Un cuo cantata*; 2. *Jana Marcia Isaac*; 3. *Ilia*; 4. *Jana*; *Unoroca*; 4. *Serbiati Stolo*; 5. *Ad. Allegro di concerto*. — 20:15: Per violoncello e piano. *Bruchius Sonata in mi minore*. — 20:45: Informazioni.

## SPAGNA

### BARCELONA (E.A.J. - 1)

kc 800 - m. 348,8 - kw 7,5

18:17: Concerto di dischi (a richiesta degli ascoltatori). — 20: Concerto di tutto della stazione. — 20:30: Notiziario. — Quotazioni di Borsa. — Lezione di grammatica catalana. — Dischi (a richiesta degli ascoltatori). — 22: Campare orarie della Cattedrale. — Previsioni meteorologiche. — Quotazioni di merci. — 22:55: Concerto dell'orchestra della stazione. 1. *Bokland. Marcia eroica*; 2. *Tierney. Ilia. Ilia. valzer*; 3. *Vives. Sottolinea di Don Lucas de Cigarral*; 4. *Laparra. Innozenza della Joanap*; 5. *Erang. Concerto*; 6. *Pierre. Tempo di marcia da Cybalde*. — 23:10: *Teatro. Joaquin Alvarez. Quintero: Canabarra*, commedia in tre atti. — 24:20: Notiziario. — Continuazione della recita. — 1: Fine.

### BARCELONA (E.A.J. - 1)

kc 1193 - m. 763 - kw 1

18: Carillon. — Lezione di Inglese. — Dischi. — 19: Segnale orario. — 19:45: 20: Trasmissione per i fanciulli. — 21: Carillon. — Quotazioni di Borsa. — Concerto dell'orchestra della stazione. — 21:30: Conversazione sulla storia della catalogna. — 21:45: Continuazione del concerto. — 22: Radio-romana. — Notiziario. — Mercatili. — 22:15: Continuazione del concerto orchestrale. — 23: Segnale orario. — 24: Programma di dondoli. — Fine.

### MADRID EAJ

kc 707 - m. 924,3 - kw 3

20: Campare del Palazzo del Governo. — Quotazioni di Borsa. — Dischi (a richiesta degli ascoltatori). — 21:15: Notiziario. — Bolazine della seduta parlamentare. — 21:30: Fine. — 22:30: Campare dal Palazzo del Governo. — Segnale orario. — Relazione della seduta parlamentare. — Teatro radiotelevisivo. *Juan Ruiz de Alarcón: La corita so speltosa*, commedia adattata al microfono. — 0:35: Notiziario. — 1: Campare del Palazzo del Governo. — Fine.

## SVEZIA

### STOCCOLMA

kc 680 - m. 435,4 - kw 55

### GOETEBORG

kc 932 - m. 371,9 - kw 10

### MÖRBY

kc 1167 - m. 357 - kw 16

### MOTALA

kc 292 - m. 1348,3 - kw 30

17:55: Cabaret. — 17:30: Conversazione in danese. — 17:50: Musica riprodotta. — 18:45: Conversazione agricola. — 19:30: Melodie russe. — 20: Recitazione. — 20:30: Concerto di canzoni per soprano e pianoforte. 1. *Richard Wagner: Due per tutti*, op. 32; 2. *M. Mussorski: Uralina dal Boris Godunov*; 3. *Carl Løwe: Archibald Douglas*, ballata; 4. *Meuz Tieszen: Da Elio. Natur Teologie*. — 21:15: Conversazione su Gustavo Adolfo. — 22: Concerto di musica da ballo.

## SVIZZERA

### RADIO SUISSE ALEMNIQUE

kc 653 - m. 459,4 - kw 60

18:30-17: Per i fanciulli. — 18:30: Conversazione. *La rubemina nel cantone di S. Gallio*. — 19: Segnale orario. — Notiziario. — Meteorologia. — Reseconda del mercato agricolo. — 19:15: Conversazione di tenore. — 19:45: Concerto orchestrale e vocale di composizioni e arie dedicate all'autunno. — 20:40: Concerto dell'orchestra della stazione. Musica di G. S. Bach. — 21:30: Notiziario. — Meteorologia. — Concerto orchestrale. Settimani di opere. — 22:15: Fine.

## RADIO SUISSE ROMANDE

kc 743 - m. 403,8 - kw 25

16:30-17: Musica da ballo (dischi). — 18: Per i fanciulli. — 19: Notizie radiofoniche. — 19:16: Dischi. — 19:30: Conversazione. — 20: Concerto di musica russe per tenore. — 20:20: Lettura. — 20:40: Concerto dell'orchestra della stazione con soli di pianoforte. — 22: Notiziario. — 22:10: Musica da ballo ritrascesa. — 23: Fine.

## UNGHERIA

### BUDAPEST

kc 545 - m. 560,5 - kw 16,5

18: Per i giovani. — 17: Concerto orchestrale di musica brillante e da ballo. — 18:16: Lezione di italiano. — 18:45: Concerto di una Società corale ungherese. — 19:45: Concerto orchestrale. 1. *Strauss. Transazione, valzer*; 2. *Verdi. Fanciulla sul Hippelidi*; 3. *Lesonoy: Elegia*; 4. *Schubert: Lento*; 5. *Clauzino: Meditazione*; 6. *Yessoy: Notti nel nord*; 7. *Ladunersky: Tango*. — 20:45: Conversazione. — 21:45: Concerto orchestrale. 1. *Wagner: Tannhäuser*; 2. *Mendelssohn: Sogno di una notte di estate*; 3. *Hartok: Innamorati ungheresi*; 4. *Clauzino: Carnevale*. — 22: Giornale parlato. — 22:45: Concerto di musica rigana.

## U.R.S.S.

### MOSCA KOMINTERN

kc 202 - m. 1461,5 - kw 100

15:55: Segnale orario. — 16: Trasmissione per i fanciulli. — 16:30: Conversazione di propaganda politica. — 17:30: L'ora radiofonica per i soldati dell'Armata rossa. — 18:15: Concerto per la campagna. — 19: Trasmissione letteraria. — 20: Conversazione in tedesco (o in altra lingua estera). — 21: Notiziario. — 21:15: Programma. — 21:30: Radiogiornale. — 21:55: Cronaca della giornata e campagne della Torre del Kremliino. — 22: Rassegna della Pravda. — 22:20: Bollettino meteo-riologico.

### MOSCA STALIN

kc 707 - m. 414,3 - kw 100

17:30: Trasmissione da un locale pubblico. — 21:55: Cronaca della giornata e campagne della Torre del Kremliino.

### MOSCA SPERIMENTALE

kc 416,6 - m. 720 - kw 20

17: Conversazioni varie. — 17:30: Trasmissione da un locale pubblico. — 21:55: Radiogiornale e campagne della Torre del Kremliino.

## STAZIONI EXTRAEUROPEE

### ALGERI

kc 823 - m. 384,5 - kw 16

20: Notiziario. — 20:10: Meteorologia. — 20:15: Fox-trots cantati. — 20:30: Conversazione. — *I felci dell'Algeria*. — 20:45: Arie di opere. — 21: Concerto di musica da camera. — 21:30: Aria da oplette. — 21:45: Concerto vocale e strumentale. — 22:45: Valzer cantati. — 23: Fine.

### ANGORA

kc 195 - m. 1638 - kw 7

18:17: Concerto orchestrale. 1. *Berlioz: Ouverture del Carnevale romano*; 2. *Michele: Terza pirata sulle*. — 19:18: Concerto di violoncello. — 1. *Faure: Semaia sanna*; 2. *Kreisler: Canzoni Lutgt. Sili*; 3. *Rubinstein: Melodia*. — 18:18:30: Concerto di musica da ballo.

### RABAT

kc 720 - m. 416,4 - kw 2,5

17:18: Musica riprodotta. — 20:20: Musica riprodotta. — 20:45: Giornale parlato. — Bollettino meteorologico. — Notiziario. — 21:22: Concerto orchestrale di musica varia e dischi. — Nell'intervallo: Conversazione agricola. — In seguito: Concerto di musica da camera. — 23: Dischi.

**ZENITH**

**ALTA PENDENZA**

significa che la caratteristica più importante in una valvola, cioè quella che dà l'effettivo valore del suo rendimento, è stata portata al limite massimo raggiungibile.

**UNA VALVOLA ad ALTA PENDENZA**

rende quanto due valvole normali

**ZENITH**

PUBL. ZENITH

**SUPERTRASMISSIONI**

Milano - Torino - Genova - Trieste - Firenze - Ore 20,30: *Sole d'ottobre*, commedia di Sabatino Lopez. Interpretazione di Luigi Carini.

Roma-Napoli - Ore 20,45: *Concerto sinfonico-vocale di musica moderna*. Brani scelti dalle opere di Malipiero, Bloch, Krenek, Gerswin e altri.



**SUPERTRASMISSIONI**

Ambrugo - Ore 20: *Oberon*, opera di C. M. Weber (da un teatro). Radio Swiss Alemanique - Ore

20,5: *Gli ultimi giorni di Hatten*, composizione di E. Kuz per coro e orchestra (dal poema di C. E. Meyer).

**MILANO-TORINO-GENOVA TRIESTE-FIRENZE**

Milano: kc. 905 - m. 331,4 - kw. 7  
Torino: kc. 1096 - m. 273,7 - kw. 7  
Genova: kc. 950 - m. 312,8 - kw. 10  
Trieste: kc. 1211 - m. 247,7 - kw. 10  
Firenze: kc. 598 - m. 501,7 - kw. 20

8,45-8,55: Giornale radio e lista delle vivande.

11,15-12,45: Dischi.

12,45: Giornale radio.

13: Segnale orario ed eventuali comunicazioni dell'E.I.A.R.

13-13,30 e 13,45-14,15: Radio-Orchestra N. 1: 1. Lloses: *Sigornino Annamaria*; 2. Sloyer: *Chine, chine, chine*; 3. Jonasson: *Cou cou, valzer*; 4. Blank: *Bruch e Jolly*; 5. Clifford: *Ché co'sera?*; 6. Salabert: *Celebra ritornelli feroce-america*; fantasia; 7. Huit: *Voglio darti un papa*; 8. Geiger: *Arie russa*; fantasia; 9. Wiedoeff: *Sna-zzella*, a solo di saxofono; 10. Daelsmann: *La ragazza di Montparnasse*; 11. Borchert: *Carlotta*; 12. Cazaux: *Okay*; 12. Carler: *Cherie*.

13,30-13,45: Borsa - Dischi.

16,30: Giornale radio.

16,40 (Milano): Cantuccio dei bambini: Alberto Gasella: «Sillabario di poesia»; - Mago blu: Corrispondenza - (Torino): Radio giornale di Spumellino - (Genova): La palestra dei piccoli - (Firenze): Fata Diana - (Trieste): «Babilu, a noi!» - Il disegno radiofonico di Mastro Iano.

17,10-18: **QUINTETTO**: 1. Fugina: *Passa il reggimento*; 2. Becc: *Leggenda d'amore*; 3. Brusso: *Nel deserto*; 4. G. Strauss: *Sangue viennese*; 5. Banzolo: *Passaggioli degli eleganti*; 6. Kalman: *La ragazza atadese*, selezione; 7. Staffelli: *La mia serenata*; 8. Raymond: *Due occhi azzurri*; 9. Preston: *Valzer inglese*; 10. Cortopassi: *Oriente*.

18,35: Giornale radio - Comunicazioni dei Consorzi agrari e del Popolavoro.

**Giovedì** le stazioni di

Roma - Napoli alle ore 20,20;

Milano-Torino-Genova-Firenze-Rovano Trieste alle ore 20,20, trasmetteranno:

**Consigli utili alle Masse**

Rubrica offerta dalla

**Società Anon. PRODOTTI BRILL**

MILANO - TORINO - GENOVA - TRIESTE - FIRENZE  
Ore 20,30

**SOLE D'OTTOBRE**

COMMEDIA IN 3 ATTI DI  
**SABATINO LOPEZ**

Protagonista: **LUIGI CARINI**

RUGGERO	.....	.....	Luigi Carini
DOMENICO	.....	.....	Franco Becci
ROSALIA	.....	.....	Giulietta De Riso
NERINA	.....	.....	Celeste Marchino
LA SIGNORA KOLLER	.....	.....	Fina Pini Ando
LA SIGNORA DOTTOLI	.....	.....	Marisa De Reggio
LA SIGNORA FIRMANI	.....	.....	Aida Ottaviani
IL DOTTORE	.....	.....	Edoardo Bonelli
GIANNINA	.....	.....	Ada C. Aluante
GIAMBALDO	.....	.....	Emilio Cole

19 (Milano - Torino - Genova - Firenze): Dischi.

19,20 (Trieste): **QUINTETTO**: 1. Gangelberger: *Piccola compagnia*; 2. Borsalli: *Albato exotique*; 3. G. Strauss: *Accelerazione*; 4. Brunetti: *Madrigale*; 5. Dalesalve: *Mietta*; 6. Rossini: *Il barbiere di Siviglia*, selezione; 7. Krome: *Uslignato tra i tili*; 8. Flessow: *Molly e Jolly*.

19,25: Comunicazioni dell'Enti.

19,30: Segnale orario ed eventuali comunicazioni dell'E.I.A.R.

19,30 (Milano - Torino - Genova - Firenze): Dischi.

20: Giornale radio - *Boletino meteorologico*.

20,20: «Consigli utili alle masse», offerti dalla S. A. Prodotti Brill - Dischi.

20,30:

**Sole d'ottobre**

Commedia in 3 atti di

**SABATINO LOPEZ.**

(Interprete **LUIGI CARINI**).

Dopo la commedia: Notiziario cinematografico e Fiar-jazz.

23: Giornale radio.

ROMA - NAPOLI  
20,45

**CONCERTO SINFONICO VOCALE DI MUSICA MODERNA**

**ROMA - NAPOLI**

Roma: kc. 680 - m. 441,2 - kw. 50  
Napoli: kc. 044 - m. 319,8 - kw. 1,5  
ROMA ONDA CORRE (2 RD): kc. 11,811  
m. 25,4 - kw. 9

8,45-8,30 (Roma): Giornale radio Comunicati ufficio presagi.  
12,30: Previsioni del tempo - Di. seti.

13: Segnale orario - Eventuali comunicazioni dell'E.I.A.R.

13,14,15: Radio-orchestra N. 1 (ve. di Milano).

13,30-13,45: Giornale radio. Borsa, 17: Cambi.

17,05 (Napoli): *Bambinopoli - Radiosport* - (Roma) *Giornale del fanciullo*.

17,25: Giornale radio - Comunicati ufficio presagi.

17,30,18,15: **CONCERTO SINFONICO**. TALE: 1. Boieldieu: *La dama bianca*, ouverture; 2. Manho: *Canzone di maggio*; 3. Fall May: *100 battute di musica atadese*; 4. King: *Il valzer che tu mi donasti*; 5. Gounod: *Faust*, fantasia; 6. Becc: *Serenata della laguna*; 7. De Micheli: *Angelus*; 8. Rillus: *La Mora torera*.

19,40 (Napoli): *Gronaca dell'Idroporto* - *Notizie sportive*.

19,45: *Notizie agricole* - *Comunicato Popolavoro* - *Giornale radio*.

20: Segnale orario - Eventuali comunicazioni dell'E.I.A.R.

20,2: *Corso di studi romani*: Prof. tessare Luigi Inetler: «L'Università d'arti e mestieri a Roma».

20,45: Dischi.

20,20: «Consigli utili alle masse» a cura della S. A. Prodotti Brill - *Notizie sportive* - *Notizie varie* - *Giornale dell'Enti*.

20,45:

**Concerto sinfonico-vocale di musica moderna**

1. Bloch: *Tre notturni*, per pianoforte, violino o violoncello (esecutori: Germano Arnaldi, Francesco Antonini e Antonio Saldarelli).

2. a) Malipiero: «La bottega del caffè» dalle *Commedie veneziane*, b) Zandonati: *Conchada* preludio del 1° atto, c) Gasella: «Itona di bambini», dal *Convento veneziano*.  
Notiziario Cinematografico.

3. H. Strauss: *Salomé*: a) Introduzione, La notte lunare, b) Scena Salomé e Jokanaan, c) Intermezzo, d) Entrata di Erode e della sua Corte, danza e finale. (I vari epistemi si susseguono senza interruzione). - Solisti di canto: Soprana Enza Molli Messina, Tenore Vincenzo Tullongo e Baritone Guglielmo

**GIOVEDÌ**  
120

- Castello - Orchestra diretta da M. Riccardo Santarelli.
4. Gli arpentieri: *Luiza*, allo terzo *Festa bohémienne* e scena di l'Inno di nomazione della Musica di Montmartre (teatro e orchestra).
- «11 Teatro e fra le Quinte e conversazioni di Alessandro De Stefani.
5. Gershwin: *Rapsodia in blue*, per pianoforte e orchestra (pianista Vera Gobbi-Belcredi).
6. Krenk: *Selezione dell'opera-jazz Johnny guida la danza* (solisti di canto Virginia Brunelli e Arturo Dalmonde).
7. G. Razzi: *Fantasia drammatica* (orchestra).
- 22.55: Ullime notizie.

## BOLZANO

Kc. 815 - m. 308.1 - kv. 1

- 12.35: Bollettino meteorologico.
- 13.30: Segnale orario - Eventuali comunicazioni dell'E.I.A.R. - Musica v.a.m.: 1. Beethoven: *Fidella*, inverte. 2. De Micheli: *Ucci al buio*; 3. Alavalla: *Pasaggio alpino*; 4. Albert: *Pardu*; 5. Joshibito: *Nitta payoda*; 6. Hallig e Capelan: *Suite canepalesca*; 7. Bizet: *Carmen*, fantasia; 8. Speyer: *Madrid*.
- 13.30: Giornale Radio - Comunicati dei Consorzi Agrari.
- 17.18: La Palestra dei bambini - In seguito: Musica riprodotta.
- 19.50: Comunicazioni del Dopolavoro.
- 20: Segnale orario - Eventuali comunicazioni dell'E.I.A.R. - «Consigli utili alle massaie» offerti dalla S. A. Prodotti Detti.

20.5:

## Musica operettistica

1. Comrad: *Coma piange e ride Berlino*, ouverture.
2. Fall: *La Principessa dei dol. lari*, valzer.
3. Osali: *Il charleston della Gio. renatrice*.
4. Kalmano: *La Duchessa di Chicago*, selezione.
- Notiziario cinematografico - Giornale dell'Enit.
5. (Pietri): a) *Sotto la tenda*; b) «Regina del Ping Pong», dall'operetta *Vent'anni*.
6. Leoncavallo: *La reginetta delle rose*, valzer.
7. Lehar: *La Ginocca gialla*, fantasia.
8. Lombardo: *La rumba*.
- 21.45: Canzoni o Danze: 1 a) Grucisio Sappi Chiappo: *Modistina*; b) Ferraris: *Semprie*; c) De Seta: *Nel ti svenelme*; d) Caviglia-Chiappo:

Cambiamo vecchi apparecchi radio calcolandoli ai più alti prezzi, con modernissimi Magnet, la sferzata, e Radiogrammi.

Scrivere:  
Ufficio Radio Edis - Via Barotti, 18 - TORINO

*finna sarfina* (onore Aldo Belli); 2. Katscher: *Il re dei Bar* (orchestra); 3. Stanero: *Obllo*; 4. Calotta: *La canzone della strada*; 5. Abraham: *Io ho una vecchia zia*; 6. Leonardi: *Vecchia leggenda*; 7. Piacco: *Tu mi sei simpatico*; 8. Sullig: *Buffetto*.

22.30: Giornale Radio.

## PALERMO

Kc. 572 - m. 521.5 - kv. 3

- 12.45: Giornale radio.
- 13-14: Quartetto Sunny Band: Musica brillante e da ballo.
- 13.30: Segnale orario - Eventuali comunicazioni dell'E.I.A.R. - Bollettino meteorologico.
- 17.30: Musica riprodotta.
- 18-18.30: Conduzione dei bambini: Concorsi e corrispondenza.
- 20: Comunicazioni del Dopolavoro - Notiziario agricolo - Giornale radio.
- 20.20-20.45: Musica riprodotta.
- 20.30: Segnale orario - Eventuali comunicazioni dell'E.I.A.R.
- 20.45:

## Musica brillante

Direttore Maestro F. MIRELLO.

1. E. Bellini: *Rossini*, sinfonia.
2. Bellinelli: *Miss Isshi*, selezione.
3. Erwin: *Cuore viennese*, valzer.
4. Mariotti: *Marinka*, canzone. Notiziario cinematografico.
5. Travaglia: *Vendemmiate*, bozzello.
6. Fiorillo: *Settecento*, gavotta.
7. Mitchell: *Tata*, rapsodia tzigana.
8. Bela: *Overture spagnola*. Notiziario letterario.
- 22 (circa): Selezione dell'operetta: IL RE DI CHEZ MAXIM di M. COSTA.
- 22.55: Ullime notizie.

## BARI

Kc. 1112 - m. 269.1 - kv. 20

- 13: Giornale radio.
- 13.10: Musica riprodotta.
- 13.55: Bollettino meteorologico.
- 14: Segnale orario - Eventuali comunicazioni dell'E.I.A.R.
- 17.30-18.30: Musica riprodotta.
- 20.30: Notizie agricole - Radiogiornale dell'Enit - Comunicati del dopolavoro.
- 20.50: Giornale radio.
- 20.55: Bollettino presagi.
- 21: Segnale orario - Eventuali comunicazioni dell'E.I.A.R.
- 21.05:

## Concerto bandistico

Musica presidiaria del IX Corpo d'Armata diretta dal M° S. Ruvino.

1. Rubino: *Generale parlante*, marcia militare.
2. Rossini: *La gazza ladra*, sinfonia.
3. Pizzelli: *Aganennon*, intermezzi sinfonici.
4. Verdi: *Aida*, fantasia e finale atto 2°.

Nell'intervallo: Notiziario cinematografico - Savorio La Sorsa: «Bizzurie di artisti» (teitura).

22.55: Ullime notizie.

**fra i tanti apparecchi**

**FOR F20G**  
**domina..**



**SUPERETERODINA FOR. F. 20 G.**  
**5 VALVOLE - RADIOFONOGR.** } **L. 2000**

**FOR. F. 20 RADIO** . . . . . **L. 1350**

**FOR F. 20 M. RADIO** . . . . . **L. 1600**

TASSE COMPRESSE, ISCLUSO L'ABBONAMENTO ALLE RADIOAUDIZIONI

## ELETTROISOLANTI C. FORMENTI & C.

REPARTO BOBBIA DI MUSOCCO MILANO TELEFONI N. 98.024 - 84.086  
Casella Postale 1396 - VIA TIBULLO, N. 19 - Telogr. Formentico - Milano  
NEGOZIO DI CENTRO IN MILANO  
Corso Magenta, 28 - Telefono 84-039

### PRINCIPALI ESCLUSIVISTI RAPPRESENTANTI:

MILANO: S. A. Faes Concerto - Via Ballo N. 3 - Galleria Vimarica (Emanuele N. 3)  
Ditta Carlo Marzi - Via Solferino N. 36  
S. AFAR (di A. Masetti & C.) - Via Cappuccina N. 16  
SUCCHI: Sorelle Adamoli - Via dal Piazetta N. 103  
S. I. - S. I. B. I. E. C. - Via Nazionale N. 231  
TORINO: Ditta Luigi Cricuolo - Via Bernardo Quaranta N. 14  
S. A. - S. A. I. D. - Via Roma N. 24  
PIEMONTE: Ditta Alberto Mezzi - Via Quarta N. 2  
VENEZIA: Ditta Carlo Dolcetti - Passarica N. 1692-94  
BOLOGNA: Ditta Corchi Tedini - Via D'Angelo N. 9  
BARI: Ditta Ing. Vito Alfieri - Piazza Umberto I M. 14-15  
UDINE: Ditta B. Travagini - Via Mercatovecchia N. 2



# PROGRAMMI ESTERI

LE STAZIONI SONO DISPOSTE IN ORDINE DI NAZIONALITA'

## AUSTRIA

**VIENNA**  
 kc 560 - m. 517,2 - kw. 15  
**GRAZ**  
 kc 852 - m. 357,1 - kw. 7

10.30: Conversazioni — 17: Concerto dell'orchestra della stazione. — 18.26: Conversazioni varie — 19.30: Segnale orario - Notiziario - Meteorologia. — 19.40: Concerto orchestrale e world di arie e *lieder* popolari. — 20.30: Convezazione amena. — 21: Concerto dell'orchestra della stazione. Compositi di autori francesi: 1. Bizet: Ouverture di *Paris*; 2. Lully: *Concerto per orchestra d'archi*; 3. Debussy: *Preludio al pomeriggio di un fante*; 4. Franck: Intermezzo dell'aratorio *Redemption*; 5. Berlioz: *Ouverture di Bevenuto Cellini*. — 22: Notiziario - Meteorologia. — 22.10: Concerto di musica da ballo.

## BELGIO

**BRUXELLES I (Francese)**  
 kc 680 - m. 369,3 - kw. 15

18: Concerto dell'orchestra sinfonica dell'N.R.C. diretta da Meulemans. — 18.45: Matinata per i giovani. — 19.15: Convezazione culinaria. — 19.30: Concerto di dischi. — 20.15: Convezazione per gli operai. — 20.30: Giornale parlato. — 21: Concerto dell'orchestra della stazione - Musica brillante e da ballo. Negli intervalli: A soli di scaramonna. — 21.45: Convezazione sulla situazione politica. — 22: Continuazione del concerto. — 23: giornale parlato — 23.10: Concerto di dischi (quattro titoli pezzi). — 24: Fine.

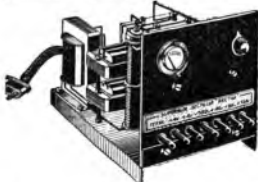

**L'ALIMENTAZIONE totale del vostro apparecchio per L. 400**

prezzo assai conveniente e marca che assicura un funzionamento garantito

**Il Radio superblocco RECTOX**

4 volts, 0,5 amp., 40-80-150 volta 30 millamp.

Raddrittore a ossido di rame e tutti pezzi di prim'ordine (trasformatore, impedenze, condensatori, resistenze, voltmetro, relettro, presa di corrente, spina, viti, dadi, fili, pannello zoccolo, ecc.) in pezzi staccati, con schema molto facile, in modo che chiunque può fare il montaggio.

Per apparecchio già montato con custodia supplemento L. 200

Scrivere a UFFICIO TECNICO

**ACTIS**

MILANO - Via Boccaccio, N. 39

**BRUXELLES II (Fiamminga)**  
 kc 888 - m. 337,8 - kw. 16

18: Concerto dell'orchestra della stazione. — 18.45: Trasmissione per i fanciulli. — 19.30: Concerto orchestrale di musica brillante e da ballo. — 21.15: Convezazione cinematografica. — 20.20: Convezazione sui problemi pedagogici. — 20.30: Giornale parlato. — 21: Festival sinfonico dedicato a Arthur Meulemans e Jef Van Hoof (archista e solf di canto): 1. Opere di Meulemans; a) *A TROU*, marcia; b) *Pavé etien*, scherzo con preludio per orchestra; c) *Serenata per orchestra* in tre tempi; d) *Tre melodie con accompagnamento di pianoforte*; e) *Dance* per orchestra; f) *Impasto* per piano e orchestra; g) *Pesta munitaria*, dalla *Festonia di Pithou*. — 21.45: Convezazione: «Si può parlare con i musicisti». — 22: Continuazione del concerto: 1) Opere di Jef Van Hoof; a) *Marea canzonata*, *lied*, per orchestra; b) *Tre melodie*, per piano; c) *Giorno di primavera*, per orchestra; d) *Valzer*, per piano; e) *Suite da Vieuxbr*, per orchestra. — 22.55: *Prelud* della sera. — 23: giornale parlato. — 23.10: Concerto di dischi. — 24: Fine.

## CECOSLOVACCHIA

**PRAGA**  
 kc 614 - m. 488,6 - kw. 120

10.10: Concerto orchestrale da Brno. — 17.10: Notizie comunali. — 21.30: Trasmissione musicale per i fanciulli. — 17.50: Dischi. — 18.15: Convezazione agricola. — 18.15: Convezazione per gli operai. — 18.25: Notiziario in tedesco. — 18.30: Trasmissione in tedesco: *Rassegna libraria*. — Convezazione agricola. — 19: Notiziario. — Lezione di inglese. — 19.20: Concerto a quattro voci di arie popolari cecche. — 19.45: Convezazione: *Il problema di Faust nell'opera di Johann Friedrich*. — 20.55: Trasmissione di un concerto da Radio Suisse Alémanique. — 22: Segnale orario - Notiziario. — 22.15: Comunicati del *Radio Journal*. — Programmi teatrali. — Programmi di albumi. — 22.20-23.30: Voci Moravská Ostrava.

**BRATISLAVA**

kc 1076 - m. 378,8 - kw. 12,5

19.5: Per lo studente. — 18.14: Concerto strumentale: Dvorak *Serenata* per archi, op. 22. — 19.45: Voci Praga. — 22.15: Comunicati del *Radio Journal*. — 22.20: Voci Moravská Ostrava.

**BRNO**

kc 878 - m. 341,7 - kw. 32

19: Voci Praga. — 22.15: Comunicati del *Radio Journal*. — 22.20: Voci Moravská Ostrava.

**KOSICE**

kc 1022 - m. 293,5 - kw. 7,0

19: Voci Praga. — 19.15: Bozzetti ufficiosi. — 19.45: Voci Praga. — 22.15: Programmi di domani. — 22.20: Voci Moravská Ostrava.

**MORAVSKA-OSTRAVA**

kc 1127 - m. 283,3 - kw. 11,2

19: Voci Praga. — 19.15: Programmi di domani - Notizie teatrali. — 22.20-23.30: Concerto orchestrale di musica brillante e da ballo (9 numeri).

## DANIMARCA

**KALUNDBORG**

kc 860 - m. 1163,6 - kw. 7,6

**COPENAGHEN**

kc 1087 - m. 281,2 - kw. 0,75

16: Concerto. Nell'intervallo alle 16.45: Recitazione. 17: Per i giovani. — 17.40: Notizie dannesi. — 17.50: Conferenza. — 20: Lezione di inglese. — 18.50: Meteorologia. — 19:

Notiziario. — 19.15: Segnale orario. — 19.16: Conferenza. — 19.45: Conferenza. — 20.10: Trasmissione dalla radio stazione statale: 1. Beethoven: *Sinfonia n. 1*, re maggiore; 2. Handel: *Il Ballo del legnol*; 3. *Orfeo e Euridice* (cantori); 3. Weber: *Operone*, ouverture. — Due minuti di intervallo. — 4. Bach: *Respiante*; *Pastorale*; *Trout*; 5. Wagner: *Il Salmone* (cantori); 6) *Im Waldesheim* (cantori); *Trout* (cantori); 6. Liszt: *Tasso*. — 22.15: Notiziario. — 22.30: Musica da ballo. — 23: Campare.

## FRANCIA

**BORDEAUX - LA FAYETTE**

kc 286 - m. 304 - kw. 13

17.30: Trasmissione per fanciulli. — 20.30: Informazioni e quotazioni di Borsa. — 20.40: Convezazione comunitaria dall'Ufficio internazionale del lavoro. — 20.55: Risultato dell'estrazione dei biglietti. — 21: Convezazione vinicola. — 21.15: Notiziario. — Bollettino meteorologico. — 21.30: Concerto di musica riprodotta. — 22: Trasmissione di una commedia.

**LYON LA DOUA**

kc 688 - m. 468,8 - kw. 1,5

10.30: Per fanciulli. — 15.30: Da Stralsburgo. — 20.30-21.40: Brevi conversazioni. — 21.40: Concerto orchestrale con soli di violini e nate per soprano e basso - in seguita: Informazioni.

**MARSIGLIA**

kc 950 - m. 315 - kw. 1,6

17.30: Per i fanciulli. — 18.30: Concerto di dischi. — 19.30: Notiziario. — 10.15: Giornale radio. — 20.30: Concerto di dischi (musica varia). — 21.15: Convezazione sull'ortografia. — 21.20: Bollettino meteorologico. — 21.30: Concerto di dischi: Musica di Chopin e di Beethoven.

**PARIGI P. P. (Poste Parisien)**

kc 514 - m. 328,2 - kw. 60

19.15: Trasmissione per i fanciulli. — 20: Informazioni e rassegna del giorno della sera. — 20.55: Convezazione di attualità. — 20.55: Concerto di musica riprodotta. — 21.30: Giornale parlato della stazione a informazioni. — 21.45: Concerto dell'orchestra della stazione: 1. Gounod: *Ouverture di Mirella*; 2. Saint-Saens: *Wedding-Cake*, valzer capriccioso (per piano e quintetto); 3. Fauré: *Parade*; 4. J. S. Bach: *Concerto brandenburghese n. 4*; 5. Massenet: *Serenata della Manon*; 6. Godard: *Serenata a Manuel* (scen. scozzese); 7. Gluck: *Ricordo d'una notte d'estate* a Madrid; 8. Doolman: *Notturmo*; 9. Chabrier: *Danza campestre*; 10. Brahms: *Canto d'amore*, suite di valzer; 11. Mussorgski: *Copah*. — 23.45: Informazioni.

**PARIGI TORRE EIFFEL**

kc 207 - m. 1445,8 - kw. 13

18.45: Giornale radio (notiziario). — 19.30: Giornale radio (breve conversazioni). — 20.30: Bollettino meteorologico. — 20.30-22: Concerto di dischi offerto da una ditta privata (musica brillante).

**RADIO PARIGI**

kc 174 - m. 1256,1 - kw. 7,5

10.30: Convezazione agricola. — 20: Bollo dialogo di attualità. — 20.30: Concerto orchestrale: 1. Mozart: *Marzia Turo*; e, Fragerolle: *Marzia dette stelle*; 3. Lacome: *Marzia zingara*; 4. Mezza capo: *La spirale francese*; 5. Lerocq: *Marzia nuda d'una bambola*; 6. Ganne: *Marzia francese*; 7. Dukerac: *La rosignole*; 8. Plaque: *Sambre et Meuse*. — 21: Lettura letteraria: *La vita intima dell'attore Fleury*. — 21.40: Convezazione di Christophe. — 21.45: Radio concerto orchestrale ritrasmesso da una sala pubblica di Parigi.

Negli intervalli tra le principali trasmissioni, notiziari, dischi di sport, agricoltura, commerciali ecc.



**STRASBURGO**  
 kc. 860 - m. 345,2 - kw. 11,6

16.16: Per i fanciulli. — 17.15: Dittando. — 17.30: Trasmissione per i fanciulli da Bordeaux. — 19: Convezazione di storia. — 10.15: Lezione di francese per i tedeschi. — 19.30: Concerto dell'orchestra della stazione diretto da M. de Villers: 1. Gounod: *Balletto del Faust*; 2. Dvorak: *Ouverture di Concerto*; 3. Chopinski: *Etude* per arci; 4. Guiraud: *Fantasia su Peverello*; 5. Czajkovski: *Serenata*. — 20.30: Segnale orario - Notiziario in francese e in tedesco. — 20.45: Seguito del concerto; 6. J. Strauss: *Fori di primavera*, valzer; 7. Suppe: *Fantasia su Boreas*; 8. Gillet: *Les cardas*; 9. Kozigade: *Gillette*. — 21.30-23.30: Trasmissione di un concerto da Lyon-La-Doua.

**TOLOSA**

kc 779 - m. 385,1 - kw. 8

17.15: Notiziario. — 18: Trasmissione di immagini. — 18.15: Quotazioni di Borsa. — 18.30: Orchestra sinfonica. — 19: Notiziario. — 19.15: Concerto di dischi offerto da una ditta privata. — 19.45: Solf di pianoforte. — 20.15: Notiziario. — 20.30: Musica da jazz. — 21: Brani orchestrali di opere e di opere comiche. — 21.15: Arie di opere comiche. — 22: Musica da jazz. — 22.30: Orchestra sinfonica. — 22.45: Concerto di dischi viennesi offerto da una ditta privata. — 23.15: Notizie regionali. — 23.20: Notizie dall'Africa del Nord. — 23.30: Musica varia. — 23: orchestra

**CONDENSATORI**

---

**ELETTROLITICI**

---

**4 - 6 - 8 - 10 - 12 Mfd**

**Resistenze**

**Condensatori flssibili**

*Rappresentanza*

**WATT RADIO**

**TORINO**

VIA MONTECUCCOLI N. 1

Telefono: 41-789 52-603

# GIOVEDÌ

## 20

sinfonica. — 0.30: Notiziario. — 0.35: Arco di opera. — 1: Bollettino meteorologico. — 1.13.30: Musica inglese.

### GERMANIA

#### AMBURGO

kc. 808 - m. 372,2 - kw. 1,8

16: Per i giovani. — 19.30: Concerto orchestrale da Hellmerz. — 21.30: Conversazione economica. — 21.55: Programma variato. — 19: Conversazione di igiene. — 19.30: Letture e racconti. — 20: Weber *Oberon*, opera in 3 atti. — 22.15: Segnale orario. Notiziario. — 22.30: Attualità. — 22.45: Concerto orchestrale di musica da ballo antica e moderna.

#### BERLINO

kc. 716 - m. 419 - kw. 1,5

16.30: Concerto dell'orchestra della stazione. — 17.30: Per i fanciulli. — 18.10: Trasmissione di un concerto di musica da ballo da un Caffè. — 18.55: Comunicati della radio-direzione. — 19: Attualità. — 19.10: Concerto di dischi musicale brillante e Arce di opere). — 21: Concerto strumentale. 1. Hoffmann *Partita per due orchestre d'archi*, opera in 2. 2. Martin *Suite in la minore per archi e contrabb.* 3. Bach *Sinfonia*. 4. Jacobi *Suite italiana* di composizioni di maestri del XVIII secolo. — 21.24: Notiziario. — Meteorologia. — Musica da ballo ritrasmissione. — 24: Concerto orchestrale. 1. Weber *Overture a Peter Schmitt*. 2. Hagn *Serenata brillante*. 3. Smetana *Italia* Jara, poema sinfonico.

#### BRESLAVIA

kc. 913 - m. 285 - kw. 60

16: Concerto dell'orchestra della stazione. — 17: Per i fanciulli. — 17.30: Concerto pianistico. Composizioni di Beethoven. — 18: Conversazione musicale. — 18.20: Conversazione a decidersi. — 19: Conversazione «L'analisi spettrale dei corpi celesti». — 19.30: Concerto orchestrale di musica popolare. — 20: Hans Rehbberg *Kepler*, tra diorama. — 21: Venti Francoforte. — 21.20: Segnale orario. Notiziario. — Meteorologia. — 21.50: Conversazione in esperanto. — 21: Conversazione. — 22.20: Fine.

#### FRANCOFORTE

kc. 1157 - m. 389,8 - kw. 1,5

17: Concerto orchestrale da Monaco. — 18.25: Conversazione sul cinema. — 18.50: Conversazione sull'industria tedesca. — 19.15: Segnale orario. Notiziario. — Meteorologia. — 19.30: Notizie di scienza ed arte. — 19.30: Winternitz *Enigmistica*, fava musicale (testo di Andersson). — 20: Venti Breslavia. — 21: Concerto dell'orchestra della stazione. 1. Letur *Overture dello Spino idente*. 2. Lullert *Il mondo di sole, valzer*. 3. Eysler *Polpona del Manupolre di Amur*. 4. Gounod *Marcha dalla Mamma*. 5. Morsica *Lair-Lair*, valzer. 6. Lückke *Overture di Aja hertha*. 7. Lückke *Overture di Gump*. 8. Neumann *Diebstahlstück*, marcia. — 22.20: Segnale orario. Notiziario. — Meteorologia. — 22.45: Fine.

#### HEILSBERG

kc. 1085 - m. 278,5 - kw. 60

16: Concerto dell'orchestra della stazione. — 17.45: Musica da ballo. — 18.15: Bollettino agricolo. — 18.30: Con conversazione agricola. — 9: Conversazione turistica. — 19.30: Lezione di inglese. — 20: Concerto vocale di Heiler popolari. — 20.35: Commentazione di Heinrich von Kleist. — 21.10: Concerto dell'orchestra della stazione. 1. Borlog *Overture del Camerata romano*. 2. Harnag *Musica orientale per orchestra*. 3. Verdi *Fantasia sul Rigoleto*. 4. Heebach *Marcia turca*. — 21.15: Notiziario. — Meteorologia.

#### KOENIGSWUSTERHAUSEN

kc. 183,5 - m. 1634,9 - kw. 80

16.30: Concerto orchestrale da Berlino. — 17.30: Conversazione sull'elemento germanico all'estero. — 18: Conversazione musicale. — 18.30: Conversazione musicale. — 18.55: Bollettino meteorologico. — 19: Conversazione a decidersi. — 19.25: Conversazione di storia contemporanea. — 19.40: Attualità. — 20: Trasmissione da Radio Suisse Alémanique. — 21.50: Notiziario. — Meteorologia. — 22: Venti Lauzenberg.

#### LANGENBERG

kc. 025 - m. 472,4 - kw. 60

16.30: Conversazione di pedagogia. — 17: Concerto dell'orchestra della stazione. — 18.25: Conversazione in francese. — 18.55: Segnale orario. Notiziario. — Meteorologia. — 19: Conversazione di arte. — 19.30: Conversazione «Stato ed economia». — 19.55: Notiziario. — 20: Concerto orchestrale di musica di Wagner e di Verdi, con pezzi per soprano e tenore. 1. Wagner *a) Maria*, b) *Traria* per soprano dal *Vasco del fantasma*, c) *Idillio di Sigfrido*, d) *Duetto della Valtra*; 2. Verdi *a) Overture del Vespro siciliano*, b) *Inno del Trionfo*; 3. Puccini *Prologo al terzo atto della Manon Lescaut*; 4. Mascagni *a) Duetto della Cantata rusticana*, b) *Egitto overture*. — 21.5: Notiziario. — Meteorologia. — 22.10: Concerto di musica brillante e da ballo.

#### LIPSIÀ

kc. 770 - m. 269,8 - kw. 2

16: Concerto dell'orchestra della stazione. — 17.30: Notizie e comunicati V. — 18.30: Lezione di spagnolo. — 18.50: Conversazione a decidersi. — 19.30: Concerto orchestrale. Franz von Hollstein. Selezione di *Der Haidelscheit*. — 20.30: Attualità. — 20.40: Il von Kleist *Il principe Federico di Hamburg*, commedia. — 21.10: Notiziario.

#### MONACO DI BAVIERA

kc. 583 - m. 522,9 - kw. 1,5

16.5: Musica per violino e piano. Compositori bavaresi. — 18.40: Conversazione «L'Islanda moderna ed il suo avvenire». — 17: Concerto orchestrale di musica brillante e da ballo. — 18.15: Conversazione sulla città di Bamberg. — 18.35: Conversazione agricola. —

18.55: Segnale orario e notiziario. — 19.8: Storielle allegre. — 19.20: Annotazione di dischi scelti. — 20: Relazione di un viaggio in Oriente. — 20.20: Concerto di Heiler per baritono e piano. — 20.45: Conversazione di attualità. — 20.55: Concerto dell'orchestra della stazione. 1. Mozart *Sinfonia in sol minore*, catt. 50. 2. Brahms *Variazioni su un tema di Haydn*; 3. Strak *Overture per una commedia di Shakespeare*. 4. Smetana *L'arcangelo di Wallenstein*, poema sinfonico. — 22.20: Segnale orario e notiziario.

#### MUEHLACKER

kc. 832 - m. 320,0 - kw. 60

17: Concerto orchestrale da Monaco. — 18.25: Conversazione giornaliera. — 18.50: Conversazione a decidersi. — 19.35: Segnale orario. — Meteorologia. — Notiziario. — 19.30: Mozart *Le nozze di Figaro*, opera comica in 4 atti. — 22.50: Segnale orario. Notiziario. — Meteorologia.

### INGHILTERRA

#### DAVENTRY NATIONAL

kc. 193 - m. 1554,4 - kw. 30

#### LONDON NATIONAL

kc. 117 - m. 261,5 - kw. 50

#### NORTH NATIONAL

kc. 596 - m. 301,5 - kw. 50

#### SCOTTISH NATIONAL

kc. 100 - m. 988,6 - kw. 50

16: Concerto dell'orchestra di North Regional. — 16.40: «Per la scuola». Dialogo in tedesco. — 16.55: Intervall. — 17: Funzione religiosa da una chiesa in memoria del terzo centenario della nascita di sir Christopher Wren, il più grande degli architetti inglesi. — 18: Concerto di musica da ballo dell'orchestra della BBC. — 18.15: L'ora dei fanciulli. — 19: Notiziario. Segnale orario. — 19.30: Chopin: Musica per pianoforte. — 19.50: Conversazione in spagnolo. — 20.50: Bollettino settimanale di notizie speciali. — 20.30: Conversazione «L'arte di leggere». — 21: C. Whitaker-Watson. Sir Christopher Wren: architettura in dieci scene. — 22: Notiziario. Segnale orario. — 22.20: Conversazione ritrasmissione da Parigi. — Il mondo e noi. — 22.35: Concerto orchestrale di musica varia e brillante e arie per tenore. 1. Verdi: *La Gran Via*. 2. Bilbon: *Anita*. 3. Gericke Wilens: *Hasta Manana*. 4. Due canzoni per tenore. 5. Chaminade: *Serenata spagnola*. 6. Tradizionale: Tango popolare spagnolo. 7. Due canzoni per tenore. 8. Grote Wilens: *A kisi from jati*. 9. Ladar: *Appollina*. 10. Alborn: *Tango*. — 22.30: Breve esercizio religioso di mezza settimana. — 23.45: Lettura. — 23.60: Concerto di musica da ballo dell'orchestra della BBC. — 24: Previsioni marittime. — 0.30: Segnale orario.

#### LONDON REGIONAL

kc. 843 - m. 365,8 - kw. 50

17: Da Daventry National. — 18: Da Daventry National. — 18.15: L'ora dei fanciulli. — 19: Notiziario. Segnale orario. — 19.30: Bollettino agricolo. — 19.35: Da North Regional. Concerto di organo da una sala da ballo. — 20: Concerto orchestrale e arie per contralto. 1. Eric Coates: Valzer da concerto. 2. Due arie per contralto; 3. Hinderson. Selezione di *Richard d'Alcalá*; 4. Lehar: *Solo Il mio canto*; 5. Tre arie per contralto; 6. Crosby: *Fanciulla del mio sogno*; 7. Warren: *Too many tears*; 8. Wines: *Modello affettuoso*; 9. Tre arie per contralto; 10. Fletcher: *Serenata maritima*, suite. — 21.15: Concerto della Società Filarmónica Reale e soli di piano. Direttore sir Thomas Beecham (ritrasmissione dal Queen's Hall): 1. Cherubini: *Overture degli Abencerragi*; 2. Handel: *L'origine del soggetto*; 3. Debussy: *Andes de Prélude*; 4. Mozart: Concerto in do minore per piano ed orchestra. — 22.35: Lettura. — 22.60: Continuazione del concerto: 1. Haydn: *Sinfonia n. 99* in mi bemolle. — 23.15: Notiziario. — 23.45: Concerto di musica da ballo.

## Supereterodine!

questo è l'imperativo categorico della attuale stagione radio, perché soltanto con le supereterodine si può ottenere la grande selettività resa necessaria dall'aumentato numero e dall'aumentata potenza delle stazioni trasmettenti.

### Ecco le due meraviglie supereterodine della RADIO PRATI:



## SUPER PRINCES

supereterodina a 5 valvole

Il "piccolo gigante", meraviglioso per potenza e selettività.

**L. 1280**

A rate L. 250 subito e 11 rate da L. 100



## CAESAR

supereterodina a 7 valvole

L'apparecchio superiore, la supereterodina per eccellenza dall'inconfondibile voce per i super esigenti.

**L. 1650**

A rate 350 subito e 12 rate da L. 120

## RADIOGRAMMOFONI

Super-Princes L. 1990

Caesar (in mobile di gran lusso) L. 2500

Chiedere invio gratuito opuscoli illustrati e condizioni a

**RADIO PRATI**

Piazza Virgilio n. 4 - MILANO

Telefono 16-119

Il sistema di versamento in conto corrente postale è il più economico e pratico per chi desidera abbonarsi al

RADIOCORRIERE

S

il nostro nuovo numero di conto corrente postale è

2/13500



**MIDLAND REGIONAL**  
 kc. 352 - m. 358,9 - kw. 25  
 18.15: L'ora dei fanciulli - 19.30: Segnale orario - Notiziario - 19.30: Bollettino agricolo - 19.35: Concerto della Banda militare di Birmingham e arie per baritone - 21: Concerto di canzoni per baritone e per coro - 22: Conversazione con il Conte S. Berra il fero degli altri minerali cui è impareggiabile - 22.40: Concerto d'organo da una chiesa - 23.15: Notiziario - Segnale orario - 23.30.24: Da London Regional.

**NORTH REGIONAL**  
 kc. 626 - m. 480 - kw. 50  
 16: Concerto dell'orchestra della stazione - 17: Da Davenport National - 18.15: L'ora dei fanciulli - 19: Notiziario - 19.30: Bollettino agricolo - 19.35: Concerto d'organo da una sala da ballo - 20: Concerto dell'orchestra della stazione - 20.30: Concerto della orchestra Hallé ritrasmesso da Manchester - 21: Concerto di musica - 21.45: Continuazione del concerto - 22.45: Concerto sinfonistico di Max Swari - 23.15: Notiziario - 23.35: Da London Regional.

**SCOTTISH REGIONAL**  
 kc. 797 - m. 316,4 - kw. 50  
 16.10: Letture di brani di prosa tedeschi - 16.30: Intervalllo - 16.45: Poesia religiosa di mezza settimana - 17: Da Davenport National - 18.15: L'ora dei fanciulli - 18.60: Ricorrenze da festeggiare - 19: Notiziario e memoriali - 19.30: Radio-recita - 20: Concerto dell'orchestra della stazione e arie per tenore - 21.15: Da London Regional - 23.30: Notiziario regionale - 23.35: Da London Regional.

**JUGOSLAVIA**

**BELGRADO**  
 kc. 697 - m. 430,4 - kw. 2,5  
 GIOVEDI' 20 OTTOBRE 1952  
 16: Trasmissione per le scuole - 17: Concerto dell'orchestra della stazione - 18.55: Segnale orario - Programma di donatori - 19: Dialogo in tedesco - 19.30: Concerto vocale di Uder nazionali - 20: Conversazione - 22.30: Trasmissione da Lubiana - 22.30: Notiziario - Trasmissione dalle stazioni europee.

**LUBIANA**  
 kc. 521 - m. 678,8 - kw. 2,5  
 17.30: Concerto del quintetto della stazione - 18.30: Lezione di italiano - 19: Conversazione di economia nazionale - 19.30: Notizie per i radio albonati - 20: Conversazione educativa - 20.30: Concerto d'organo - 21.15: Concerto vocale - 22: Concerto dell'orchestra Triglav - 22.30: Meteorologia - Notiziario.

**ZAGABRIA**  
 kc. 977 - m. 307 - kw. 0,75  
 17.18.30: Concerto di balatale - 19.50: Notiziario e brevi conversazioni - 20.30: Trasmissione da Lubiana - 22.30: Notiziario e meteorologia - 22.40: 83: Concerto di dischi.

**NORVEGIA**

**OSLO**  
 kc. 277 - m. 102,3 - kw. 80  
 17: Concerto orchestrale ritrasmesso da un albergo - 18: Lezione di tedesco - 19.30: Funzione religiosa dallo studio - 19: Meteorologia - Notiziario - 19.30: Concerto vocale - 20: Segnale orario - Un'ora di notizie agricole - Rassegna della stampa estera - 20.30: Radio-cabaret - 21.40: Meteorologia - Notiziario - 22: Conversazione d'attualità - 22.20: Concerto di musica da camera - 22.55: Quattro tempi del quartetto in sol minore; 2. Dvorak. Quartetto in fa maggiore, op. 26.

**OLANDA**

**HILVERSUM**  
 kc. 107 - m. 230 - kw. 20  
 16.40: Per gli automobili - 17.40: Concerto di un coro di fanciulli - 18.10: Dischi - 18.25: Concerto della piccola orchestra della stazione (7 numeri) - 19.10: Conferenza - 19.40: Concerto orchestrale - Composizioni di Gerrit Van Wever (4 numeri) - 20.10: Lezione di inglese - 20.40: Segnale orario - 20.45: Notiziario - 20.55: Concerto di musica brillante - 21.40: Dischi - 22.10: Concerto ritrasmesso dal Concertgebouw di Amsterdam. Orchestra diretta da E. Van Beinum. Programma: S. J. P. plan Bergmann - 22.55: Dischi - 23.10: Concerto di musica brillante e canzoni - 23.40: Notiziario - 23.45: Dischi - 23.55: Concerto di musica brillante e canzoni - 0.40: Fine.

**HUIZEN**  
 kc. 1013 - m. 187,6 - kw. 7  
 16.40: Lettura della bibbia - 17.40: Concerto di musica per l'asomonia - 18.25: Lezione di lavoro manuale per i giovani - 18.55: Conversazione - 19.25: Lezione di taglio e cucito - 19.40: Rassegna politica - 20.10: Comunicazioni della Polizia - 20.25: Informazioni religiose - 20.40: Trasmissione di una manifestazione religiosa (alleanze, arie per coro, ecc) - 22.40: Notiziario - 22.50.0.10: Dischi.

**POLONIA**

**VARSAVIA**  
 kc. 212 - m. 141,9 - kw. 120  
 17: Concerto di dischi - 17.40: Conversazione di attualità - 17.55: Programma di domani - 18: Concerto di musica brillante - Nell'intervallo: Atualità - 18.55: Varie - 19.15: Comunicazioni - 19.30: Bollettino agricolo - 19.30.30: quarto d'ora letterario - 19.45: Italia-giornale - 20: Concerto di musica leggera per l'orchestra della stazione (undici numeri) - 21.30: Radio-recita ritrasmessa da Cracovia: René Durlon: *La luce nella buia* - 22.15: Concerto di musica da ballo - 22.45: Bollettino meteorologico e di polizia - 23: (continuazione del concerto di musica da ballo).

**VILNA**  
 kc. 531 - m. 665 - kw. 16  
 18.55: Corrispondenza cogli ascoltatori - 19.16: Comunicazioni - 19.30: Trasmissione da Varsavia.

**ROMANIA**

**BUCAREST**  
 kc. 761 - m. 384,2 - kw. 12  
 16: Concerto orchestrale di musica brillante e romanza - 17: Informazioni e segnale orario - 17.10: Concerto orchestrale - 18.15: L'Universita' radio - 18.40: Dischi - 19: Concerto vocale (per baritone) - 19.20: Concerto sinfonico diretto da Th. Bogalski. 1. Mozart: *Sinfonia*; 2. Haydn: *Manfred*. Concerto per piano e orchestra - 20: Concerto di musica da ballo - 22.45: Bollettino meteorologico e di polizia - 23.45: Informazioni.

**SPAGNA**

**BARCELONA (EAJ - 1)**  
 kc. 880 - m. 348,8 - kw. 7,5  
 16: Audizione di dischi - 17.15: Trasmissione di immagini - 17.30: Fine di questa trasmissione - 20: Concerto di un coro della stazione - 20.30: Notiziario - Quizizzioni di Borsa - Dischi (a richiesta degli ascoltatori) - Notiziario - 22: Campare della Cat-

edrale - Previsioni meteorologiche - quotazioni di Borsa - 22.5: Concerto dell'orchestra della stazione. 1. Busch: *Contante letale*, marcia; 2. Michels: *Chitarra, cardas*; 3. Serrano: *Selezione delle Filatrici*; 4. Fevrier: *Intermezzo da Giemuda*; 5. Beethoven: *Andante della sonata Chitra di Ivan*; 6. Wagner: *Coro dei corali del Parsifal* - 23: Selezione di sinopra su dischi - 24: Notiziario - Continuazione della lezione - 1. Fine.

**RACELONNA (EAJ - 15)**  
 kc. 1193 - m. 352 - kw. 1  
 16: Carillon - Dischi - 19.20: Segnale orario - Trasmissione per i fanciulli - 21: Carillon - Concerto orchestrale - 22: Radio-cronaca e comunicazioni del categoria - 23: Segnale orario - Concerto vocale - 24: Programma di donati - Fine.

**MADRID EAJ**  
 kc. 707 - m. 424,3 - kw. 3  
 20: Campare del Palazzo del Governo - Quotazioni di Borsa - Conversazione sulla futura metropolitana di Madrid - Dischi (a richiesta degli ascoltatori) - 21.15.21.30: Notiziario - Rotazione della scelta parlamentare - 22.30: Campare del Palazzo del Governo - Segnale orario - Rotazione della scelta parlamentare - Concerto bandistico ritrasmesso da un albergo - 0.45: Notiziario - 1: Campare del Palazzo del Governo - Fine.

**SVEZIA**

**STOCKOLMA**  
 kc. 689 - m. 436,4 - kw. 56  
 17.45: Funzione religiosa - 17.30: Per i fanciulli - 17.45: Musica riprodotta - 18.45: Lezione d'Inglese - 19.27: Conversazione - 20: Concerto di strumenti antichi: 1. Telemann: *Concerto per violino e viola da gamba con clavicembalo*; 2. Kumpel: *Sonata n. 7 in sol maggiore per viola da gamba e clavicembalo* - 20.45: W. Roedelay e Ch. Martin: *Chopin* radio-recita - 22: Concerto d'organo da una chiesa - 1. Juxtemille: *Gloriosa*, organo; 2. a) J. S. Bach: *Adagio*; b) in *Artigo*; c) Jivovak: *Arminia* (salmone); 3. Scudra: *Tenu e cariziosi* (organico); 4. a) Sebastian: *Interludio e aria dall'Oratorio Brind e Saul*; b) Seidhanmar: *Aria*; c) Hiller: *Preghiera* (canto); 5. Caix de Hersvelois: *Sulle 11* (violoncello); 6. Max Roger: *Benelutus* (organico).

**SVIZZERA**

**RADIO SUISSE ALEMANNIQUE**  
 kc. 852 - m. 459,4 - kw. 80  
 16.17: Concerto di dischi (Kalmán: *Selezione delle operette*) - 18.30: Conversazione *Le industrie nazionali* - 19: Segnale orario - Meteorologia - Notizie commerciali - 19.50: Introduzione alla trasmissione seguente - 20.30: Ernst Kunz: *Gli ultimi giorni di Hitler* (dalla opera di contrappunto di Meyer), cori e orchestra - 21.50: Notiziario - Meteorologia - 22.5: Fine.

**RADIO SUISSE ROMANDE**  
 kc. 743 - m. 402,8 - kw. 25  
 16: Concerto di piano solo - 16.50.17: Concerto del quartetto della stazione - 18: Conversazione *La fermentation del vino* - 18.25: Conversazione in esperanto - 18.35: Lezione in italiano - 19: Notizie radiofoniche - 19.16: Concerto di dischi - 19.30: Segnale orario - 20: Trasmissione da Radio Suisse Alemannique - 21.50: Notiziario - 22: Fine.

**UNGHERIA**

**BUDAPEST**  
 kc. 545 - m. 650,5 - kw. 18,5  
 16: Conversazione sul lavoro dei fanciulli in Italia - 17: Conversazione agricola - 17.30: Concerto orchestrale - Musica brillante - 18.45: Lezione d'inglese - 19.15: Concerto di un'orchestra sinfonica - 20: Ritrasmesso da Radio Suisse Alemannique - 21.50: Giornale parlato - In seguito concerto orchestrale di musica da jazz - In un intervallo al 23.45: Conversazione sui rapporti unghero-polacchi.

**U.R.S.S.**

**MOSCA KOMINTERN**  
 kc. 202 - m. 1401,5 - kw. 100  
 16.55: Segnale orario - 16: Trasmissione per i fanciulli - 16.30: Conversazione di propaganda politica - 17.30: L'ora radiofonica per i soldati dell'Armata rossa - 18.16: Concerto per la campagna - 18: Trasmissione letteraria - 20: Conversazione in tedesco (o in altra lingua estera) - 21: Notiziario - 21.15: Programma - 21.30: Radio-giornale - 21.55: Cronaca della giornata o campagna della Torre del Kremlin - 22: Rassegna della Pravda - 22.20: Bollettino meteorologico.

**STAZIONI EXTRAEUROPEE**

**MOSCA STALIN**  
 kc. 707 - m. 424,3 - kw. 100  
 17.30: Trasmissione da un locale pubblico - 21.55: Cronaca della giornata e campagna della Torre del Kremlin.

**MOSCA SPERIMENTALE**  
 kc. 416,8 - m. 720 - kw. 70  
 17: Conversazioni varie - 17.30: Trasmissione da un locale pubblico - 21.55: Radio-cronaca della giornata o campagna della Torre del Kremlin.

**ALGERI**  
 kc. 822 - m. 384,5 - kw. 16  
 20: Notiziario - 20.10: Meteorologia - 20.15: Curiosità e previsioni - 20.30: Selezione d'operette - 20.45: (canzonette romiche) - 20.55: Notiziario - Segnale orario - 21: Belier e Cousin: *L'amico del Commissario*, commedia in un atto - 21.30: Conversazione turistica - 21.45: Arie da opera - 22: Tre grandi, ipotesi sinfonici.

**ANGORA**  
 kc. 195 - m. 153,8 - kw. 7  
 16.17: Concerto orchestrale - 3. Doppel: *Overture di Ika*; 2. Leopoldi: *Kchi russi*, fantasia; 3. Komzak: *Recordi di Baden*, valzer - 17.18: Concerto di musica lirica - 18.10.30: Musica da ballo.

**RABAT**  
 kc. 720 - m. 416,4 - kw. 5,6  
 17.18: Trasmissione in arabo - 20.45: Giornale parlato (Bollettino meteorologico - Notiziario) - 21.23: Concerto di musica brillante e da ballo (Conversazione letteraria - Concerto di musica classica (tre numeri) - 13: Concerto di dischi.

**Ing. TARTUFARI** NOVITA' SELECTOR UNIVERSALE Brevettato - Modernizza l'Apparecchio Radio rendendolo selettivo diminuendo le noiose interferenze fra stazioni - Manova semplice - Facile applicazione - Nessuna modifica all'Apparecchio Radio - Si spedisce contro assegno di L. 80. - Vardi anche pagina Tabella lunghezza di Onida

**Laboratorio specializzato riparazioni Radio - Consulenze tecniche Radio**

Via Dei Mille 24 - TORINO - Telefono 46-249

# STAZIONI RADIO D'EUROPA

## PER LUNGHEZZA D'ONDA

Kilohertz	Lunghezza onda metri	STAZIONE	Popolazione	Classe di servizio	vicini	Lunghezza onda metri	STAZIONE	Popolazione	Lunghezza onda metri
160	1875	Hoizen (Olanda) . . . . .	7		923	325	Breslavia (Germania) . . . . .	60	
174	1724,1	Radio Parigi (Francia) . . . . .	75		932	321,9	Goteborg (Svezia) . . . . .	10	
183	1634,9	Zeesen (Germania) . . . . .	60		941	318,6	<b>N A P O L I</b> . . . . .	1,5	
193	1554,4	Daventry National (Inghilt.) . . . . .	30		950	315	Dresda (Germania) . . . . .	0,25	
							Marsiglia (Francia) . . . . .	1,6	
202	1481,5	Mosca Komintern (U.R.S.S.) . . . . .	100				<b>G E N O V A</b> . . . . .	10	
207	1445,8	Parigi T. E. (Francia) . . . . .	13		959	312,8	Cracovia (Polonia) . . . . .	1,7	
212	1411,8	Varsavia (Polonia) . . . . .	120				Parigi Vitus (Francia) . . . . .	0,7	
222	1348,3	Motala (Svezia) . . . . .	30		968	309,9	Cardiff (Inghilterra) . . . . .	1	
260	1153,8	Kalundborg (Danimarca) . . . . .	7,5		977	307	Zagabria (Jugoslavia) . . . . .	0,75	
277	1083	Oslo (Norvegia) . . . . .	60		986	304	Falun (Svezia) . . . . .	0,5	
416,6	720	Mosca Speriment. (U.R.S.S.) . . . . .	20		997	301,5	<b>Bordeaux Lafayette</b> (Francia) . . . . .	13	
					995		<b>North National</b> (Inghilterra) . . . . .	50	
521	575,8	Lubiana (Jugoslavia) . . . . .	2,5		1004	298,8	Tallinn (Estonia) . . . . .	20	
527	569,3	Friburgo (Germania) . . . . .	0,25		1013	296,1	Hilversum (Olanda) . . . . .	11	
530	566	Grenoble (Francia) . . . . .	2		1022	293,5	Limoges (Francia) . . . . .	0,7	
531	565	Vilna (Polonia) . . . . .	16		1031	291	Kosice (Cecoslovacchia) . . . . .	2,6	
536	559,7	Kaiserslautern (Germania) . . . . .	0,25				Viborg (Finlandia) . . . . .	10	
545	550,5	Budapest I (Ungheria) . . . . .	1,5		1040	288,5	Bournemouth (Inghilterra) . . . . .	1	
554	541,5	Sundsvall (Norvegia) . . . . .	18,5				Plymouth (Inghilterra) . . . . .	0,12	
563	532,9	Monaco (Germania) . . . . .	10		1048	286	Swansea (Inghilterra) . . . . .	0,12	
			1,5		1058	283,6	<b>Scottish National</b> (Inghilt.) . . . . .	50	
572	524,5	<b>P A L E R M O</b> . . . . .	3				Lione (Francia) . . . . .	0,7	
		Riga (Lettonia) . . . . .	15		1063	282,2	Montpellier (Francia) . . . . .	0,8	
580	517,2	Vienna (Austria) . . . . .	15		1067	281,2	Innsbruck (Austria) . . . . .	0,5	
589	509,3	Bruelles I (Belgio) . . . . .	15		1076	278,6	Berlino II (Germania) . . . . .	0,5	
598	501,7	<b>F R I E N Z E</b> . . . . .	20		1085	276,5	Stettino (Germania) . . . . .	0,5	
					1096	273,7	Magdeburgo (Germania) . . . . .	0,5	
608	493,4	Tromsø (Norvegia) . . . . .	1,2				Lisbona (Portogallo) . . . . .	2	
614	488,6	Praga (Cecoslovacchia) . . . . .	120		1093	272	Copenaghen (Danimarca) . . . . .	0,75	
625	480	North Regional (Inghilterra) . . . . .	60		1097	271,2	Bratislava (Cecoslovacchia) . . . . .	13,5	
635	472,4	Langenberg (Germania) . . . . .	0,25		1076	278,6	Heilsberg (Germania) . . . . .	60	
644	465,8	Lyon-La-Doua (Francia) . . . . .	1,5		1085	276,5	<b>T O R I N O</b> . . . . .	7	
653	459,4	Beromunster (Svizzera) . . . . .	60		1193	272	Irunes (Francia) . . . . .	1,3	
		San Sebastiano (Spagna) . . . . .	0,6		1112	269,4	<b>B A R I</b> . . . . .	20	
662	453,2	Klagenfurt (Austria) . . . . .	0,5		1121	267,6	Irena (Germania) . . . . .	0,25	
671	447,1	Parigi P.T.T. (Francia) . . . . .	7		1130	265,4	Valencia (Spagna) . . . . .	1,5	
680	441,4	<b>R O M A</b> . . . . .	50		1137	263,8	Lilla P.T.T. Nord (Francia) . . . . .	1,3	
689	435,4	Stoccolma (Svezia) . . . . .	55		1147	261,5	<b>Moravsko-Ostrava</b> (Cecoslov.) . . . . .	11,2	
697	430,4	Idrgrado (Jugoslavia) . . . . .	2,5		1157	259,3	London National (Inghilt.) . . . . .	50	
					1167	257	Lipsia (Germania) . . . . .	2	
707	424,3	Mosca Stalin (U.R.S.S.) . . . . .	100		1176	255,1	Hörby (Svezia) . . . . .	10	
.16	419	Madrid EAJ-7 (Spagna) . . . . .	3		1185	253	Tolosa P.T.T. (Francia) . . . . .	0,7	
720	416,4	Berlino I (Germania) . . . . .	1,5		1193	252	Gleiwitz (Germania) . . . . .	5	
725	413,8	Rabat (Marocco) . . . . .	5				Barcellona EAJ-15 (Spagna) . . . . .	1	
734	408,7	Dublino (Irlanda) . . . . .	1,2		1204	249,2	Juan-les-Pins (Francia) . . . . .	0,8	
743	403,8	Katowice (Polonia) . . . . .	12		1211	247,7	<b>T R I E S T E</b> . . . . .	10	
752	398,9	Sottens (Svizzera) . . . . .	25				Cassel (Germania) . . . . .	0,25	
761	394,2	Midland Regional (Inghilt.) . . . . .	25		1220	245,9	Linz (Austria) . . . . .	0,5	
770	389,6	Bucarest (Romania) . . . . .	12				Cartagena (Spagna) . . . . .	0,4	
779	385,1	Francoforte (Germania) . . . . .	1,5		1229	244,1	Basilea (Svizzera) . . . . .	0,5	
788	380,7	Tolosa (Francia) . . . . .	8		1238	242,3	Belfast (Irlanda) . . . . .	1	
797	376,4	Leopoli (Polonia) . . . . .	16		1247	240,6	Stavanger (Norvegia) . . . . .	1,5	
		<b>Scottish Regional</b> (Ingh.) . . . . .	50		1256	238,9	Norimberga (Germania) . . . . .	2	
806	372,2	Amburgo (Germania) . . . . .	1,5		1265	237,2	Bordeaux S.W. (Francia) . . . . .	3	
		<b>B O L Z A N O</b> . . . . .	1		1283	233,8	Lodz (Polonia) . . . . .	1,65	
816	368,1	Siviglia (Spagna) . . . . .	1		1292	232,2	Kiel (Germania) . . . . .	0,25	
		Helsinki (Finlandia) . . . . .	10						
823	364,5	Parigi L.L. (Francia) . . . . .	0,8		1301	230,6	Malmö (Svezia) . . . . .	0,125	
		Bergen (Norvegia) . . . . .	1		1319	227,4	Plensburg (Germania) . . . . .	0,5	
832	360,6	Algeri (Algeria) . . . . .	16		1337	224,4	Cork (Irlanda) . . . . .	1	
843	355,8	Muehlacker (Germania) . . . . .	60		1353	221,7	Radio-Normandie . . . . .	10	
852	352,1	London Regional (Inghilt.) . . . . .	50		1373	218,5	Salsburg (Austria) . . . . .	0,5	
860	348,8	Graz (Austria) . . . . .	7		1400	214,3	Aberdeen (Inghilterra) . . . . .	1	
869	345,2	Barcellona EAJ-1 (Spagna) . . . . .	7,5		1420	211,3	Newcastle (Inghilterra) . . . . .	1	
878	341,7	Strasburgo (Francia) . . . . .	11,5		1428	210	Budapest II (Ungheria) . . . . .	3	
888	337,8	Bino (Cecoslovacchia) . . . . .	32						
897	334,4	Bruelles II (Belgio) . . . . .	15						
		Poznan (Polonia) . . . . .	1,35						
906	331,4	<b>M I L A N O</b> . . . . .	7						
914	328,2	Parigi P.P. (Francia) . . . . .	60						

La potenza delle stazioni è indicata dai kW, sull'antenna in assenza di modulazione.

(Dati desunti dalle comunicazioni dell'Unione Internazionale di Radio-Diffusione di Ginevra)

## Ing. TARTUFARI

Via del Milite, 28 - TORINO - Telefono 46-28-3

**NOVITA ANTENNA SCHERMATA** - Elimina l'antenna esterna diminuendo i disturbi e lasciando naturale la sensibilità dell'apparecchio. È NECESSARIA nei periodi temporaleschi perché evita i gravi pericoli dell'antenna esterna. Si spedisce in elegante custodia contro assegno di L. 30.

Se avete l'Apparecchio Radio che non funziona regolarmente chiedeteci il Modulo **Consulenze tecniche a distanza** inviandoci L. 1,50 anche in francoboll. (vedi anche pagina n. 59)

**SUPERTRASMISSIONI**

Milano - Torino - Genova - Trieste - Firenze - Ore 20,45: **Concerto sinfonico**, diretto dal M.<sup>o</sup> Rito Selvaggi.

Bolzano - Ore 20: **Falstaff**, opera di G. Verdi - **Trasmissione fonografica**



**SUPERTRASMISSIONI**

Varsavia - Ore 20,15: **Concerto sinfonico** dell'Orchestra Filarmonica di Varsavia, diretta dal M.<sup>o</sup> Massimo Freccia.

Radio Parigi - Ore 21: **La vie Parisienne**, operetta di Offenbach, con artisti dell'Opéra e dell'Opéra Comique.

**MILANO-TORINO-GENOVA TRIESTE-FIRENZE**

Milano: kc. 905 - m. 331,4 - kw. 7  
Torino: kc. 1096 - m. 274,7 - kw. 7  
Genova: kc. 959 - m. 312,8 - kw. 10  
Trieste: kc. 1211 - m. 247,7 - kw. 10  
Firenze: kc. 508 - m. 501,7 - kw. 20

8,15-8,35: **Giornale radio** e lista delle vivande.

11,15-12,30: **MUSICA VARIA**: 1. Mozart: *Così fan tutte*, sinfonia; 2. Hamud: *Arabesca*; 3. Humphries: *In una strada di Hong-Kong*; 4. Pieltri: *Acqua chiara*, fantasia; 5. Fiaccone: *Lido fior*; 6. Haymann: *Sogno di Vienna*; 7. Micheli: *Juliska*; 8. Galkowski: *Suite interazionale*; 9. Pagnoli: *Mi chiamavan tauko*; 10. Braun: *Maverò*.

12,30: Dischi.

12,45: **Giornale radio**.

13: **Segnale orario** ed eventuali comunicazioni dell'E.I.A.R.

13-13,30 e 13,45-14,15: **CONCERTO VARIATO**: 1. Levine: *Unosera*; 2. Ranzato: *Monelli borentini*, fantasia; 3. Popper: *Come una volta*; 4. Amadori: *Fi amo, signora*; 5. Krome: *Giorno di festa nel Tirolo*; 6. Lallaud: *Serenata gelardina*; 7. Kornegold: *Reverenti di Strauss*; 8. Ricci-Signorini: *Il lampione*; 9. Brunelli: *Alle Capannelle*.

13,30-13,45: Borsa - Dischi.

16,30: **Giornale radio**.

16,40-17,10 (Milano - Torino - Genova): **Gli uccelli dei bambini**: Lucilla Antonelli: «La capretta e il bambino» - Dischi; (Trieste): **Gli uccelli dei bambini**: (Firenze): **Gli uccelli dei bambini**: (Firenze): **Gli uccelli dei bambini**.

17,10-18 (Milano-Torino-Genova): **Raino-Orchestra N. 1**.

17,10-18 (Trieste): **QUINTETTO**: 1. Caruso: *Andalusiana*; 2. Carlopasini: *Araba*; 3. Gungli: *Sogni sul l'occiano*; 4. Panizzi: *Invocazione*; 5. Sider: *La bella giapponese*; 6. Massone: *Anna*, selezione; 7. Chiappina: *Tango nostalgica*; 8. Lepoldi: *Asta*; 9. Apollonio: *Un'atessa*; 10. Gramantieri: *Siriana*.

17,10-18 (Firenze): **MUSICA DA CAMERA** col concorso del violoncellista Cesare Bellucci e della pianista Andreina Valdambri Bellucci: 1. Valentini: *Decima sonata*; 2. Veretti: *Sonata in fa*; 3. Rebus: *Rêverie*; 4. Gull: *Orientele*; 5. Fischer: *Czartas*.

18,35: **Giornale radio** - Comunicazioni della Società Geografica, dei Consorzi agrari e del Dopplavoro.

19 (Milano - Torino - Genova - Firenze): **MUSICA VARIA**: 1. Lohar: *Eca*, fantasia; 2. P. Malvezzi: *Fior d'Andalusia*; 3. Bassel: *Danza delle farfalle*.

MILANO-TORINO-GENOVA-TRIFESIE-FIRENZE

Ore 20,45

**CONCERTO SINFONICO**

DIRETTO DAL MAESTRO

**RITO SELVAGGI**



19-20 (Trieste): **QUINTETTO**: 1. Sieczynski: *Bimba viennese*; 2. Siedo: *Luna di miele*; 3. Mancinelli: *Scene veneziane*; 4. Filippini: *Canzone amorosa*; 5. Del Nuzio: *Perché tu piangi*; 6. Malherio: *Il veglione*, selezione; 7. Translateur: *Sogno di una notte da ballo*; 8. Lowe: *La vecchia canzone*.

19,25: **Comunicazioni della R. Società Geografica**.

19,30: **Segnale orario** ed eventuali comunicazioni dell'E.I.A.R.

19,30 (Milano - Torino - Genova - Firenze): Dischi.

20: **Giornale radio** - Bollettino meteorologico - Dischi.

**Concerto sinfonico**

diretto dal M.<sup>o</sup> RITO SELVAGGI.

1. Bach: *Preludio dal Clavicembalo ben temperato*, ridotto per orchestra d'archi da Rito Selvaggi.
2. Franck: *Sinfonia in re minore*.

Conversazione di Carlo Veneziani.

3. Busoni: *La spasa sottoggia*, suite, opera 45; a) *Danza fantastica*; b) *Pezzo lirico*; c) *Pezzo mistico*; d) *In moto ebraico*; e) *Pezzo giocoso*.
4. Gaener: *Il flauto di Sans Souci*, opera 88; a) *Introduzione e sarabanda*; b) *Gavotta*; c) *Aria*; d) *Rigaudon* (solista prof. Urico Vigliani).

5. Beethoven: *Elettonora III*, ouverture.

23: **Giornale radio**,

**ROMA-NAPOLI**

Roma: kc. 850 - m. 441,5 - kw. 50  
Napoli: kc. 941 - m. 318,8 - kw. 1,5  
ROMA UNDE CORTE (2 R) kc. 11,811  
m. 25,4 - kw. 0

8,15-8,30 (Roma): **Giornale radio** - Comunicati ufficio presagi.

12,30: **Previsioni del tempo** - Dischi.

13: **Segnale orario** - Eventuali comunicazioni dell'E.I.A.R.

13,14,15: **CONCERTO STRUMENTALE**: 1. Radiostella: a) *Homborg*; b) *Il ballo dell'opera*, ouverture; c) *Cuscini*; d) *La pianzota di Mita*, fantasia; e) G. Strauss: *Le mille e una notte*, suite di valze; 2. Violonista Luisa Cardevarini: a) *Kreiser*; b) *Serenata di Puccini*; c) *Leone*; d) *Leone*; e) *Leone*; f) *Leone*; g) *Leone*; h) *Leone*; i) *Leone*; j) *Leone*; k) *Leone*; l) *Leone*; m) *Leone*; n) *Leone*; o) *Leone*; p) *Leone*; q) *Leone*; r) *Leone*; s) *Leone*; t) *Leone*; u) *Leone*; v) *Leone*; w) *Leone*; x) *Leone*; y) *Leone*; z) *Leone*.

13,30-13,45: **Giornale radio** - Borsa.

16,45 (Napoli): **Conversazione per le signore**.

17: **Cambi** - **Giornale radio** del fanciullo - **Giornale radio** - Comunicati Ufficio presagi.

17,30,18,15: **CONCERTO STRUMENTALE**: 1. Catalani: *Dejanira*, preludio alto primo; 2. Ranzato: *Il tamburino arabo*; 3. Mary: *Serenata spagnola*; 4. G. Mulè: *Largo*; 5. Amadori: *Impressioni d'Oriente*, suite; 6. Cerri: *Rovla di valze*; 7. Heymann: *Sou dir no, non dir si*, valzer; 8. Puccini: *Le Villi*, «La tregeuda».

19,10 (Napoli): **Cronaca dell'Idroporto** - **Notizie sportive**.

19,45: **Notizie agricole** - **Comunicato Dopplavoro** - **Giornale radio** - **Dischi**.

20: **Segnale orario** - Eventuali comunicazioni dell'E.I.A.R.

20,05: **Comunicati dell'Istituto Internazionale dell'Agricoltura** (in lingua italiana, francese, inglese, tedesco o spagnolo).

20,30: **Notizie sportive** - **Notizie varie** - **Giornale dell'Eni**.

20,45:

**Concerto variato**

1. Nicolai: *Le rispe omari di Vinsar*, sinfonia (orchestra).
2. a) Pescelli (Secolo XVIII): *Presto*; b) Chopin: *Fantasia op. 49*; c) Albeniz: *Il porto* (balla sulle « Iberia »); d) Granados: *IXª danza spagnola*, in si bémolle (pianista Rodolfo Caporali).
3. a) Musorgski: *La bambola cadavere*; b) Bartolici: *Il mare*; c) Alfano: *Proema di Tagore* (soprano Lillian Davitt).

21,30:

**Il vincitore**

commedia in un atto di

CARLO CUJIEL

**Personaggi**:  
Napoleone Eltore Piergiuliano  
La Principessa di Balzefeld  
Giuvanna Scrota

**Il Principe Francesco Lotario Balzefeld** - Gastone Venzi  
**Il Gran Maresciallo Giarardo Turco** - M. Felici Hiltold  
**Il Generale Giovanni Jop** - G. Cecchini  
**Il Maresciallo Heriberto** - Arturo Durantini

**Un ufficiale**  
Hombart - Aldo Carrese

22:

**CONCERTO VARIATO**

Parte seconda:

1. a) De Falla: *Danza del fuoco*, dal balletto « L'amor sotto un'altra» (pianista Rodolfo Caporali); b) Liszt: *W. w. w.* (pianista Rodolfo Caporali); c) Liszt: *W. w. w.* (pianista Rodolfo Caporali); d) Liszt: *W. w. w.* (pianista Rodolfo Caporali); e) Liszt: *W. w. w.* (pianista Rodolfo Caporali); f) Liszt: *W. w. w.* (pianista Rodolfo Caporali); g) Liszt: *W. w. w.* (pianista Rodolfo Caporali); h) Liszt: *W. w. w.* (pianista Rodolfo Caporali); i) Liszt: *W. w. w.* (pianista Rodolfo Caporali); j) Liszt: *W. w. w.* (pianista Rodolfo Caporali); k) Liszt: *W. w. w.* (pianista Rodolfo Caporali); l) Liszt: *W. w. w.* (pianista Rodolfo Caporali); m) Liszt: *W. w. w.* (pianista Rodolfo Caporali); n) Liszt: *W. w. w.* (pianista Rodolfo Caporali); o) Liszt: *W. w. w.* (pianista Rodolfo Caporali); p) Liszt: *W. w. w.* (pianista Rodolfo Caporali); q) Liszt: *W. w. w.* (pianista Rodolfo Caporali); r) Liszt: *W. w. w.* (pianista Rodolfo Caporali); s) Liszt: *W. w. w.* (pianista Rodolfo Caporali); t) Liszt: *W. w. w.* (pianista Rodolfo Caporali); u) Liszt: *W. w. w.* (pianista Rodolfo Caporali); v) Liszt: *W. w. w.* (pianista Rodolfo Caporali); w) Liszt: *W. w. w.* (pianista Rodolfo Caporali); x) Liszt: *W. w. w.* (pianista Rodolfo Caporali); y) Liszt: *W. w. w.* (pianista Rodolfo Caporali); z) Liszt: *W. w. w.* (pianista Rodolfo Caporali).
2. **Erliche** italiane moderne interpretate dal tenore Alfredo Sernicchi; a) **Ilustini**: *Le nati senza luna*; b) **Ala**: *Ala*; c) **Ala**: *Ala*; d) **Ala**: *Ala*; e) **Ala**: *Ala*; f) **Ala**: *Ala*; g) **Ala**: *Ala*; h) **Ala**: *Ala*; i) **Ala**: *Ala*; j) **Ala**: *Ala*; k) **Ala**: *Ala*; l) **Ala**: *Ala*; m) **Ala**: *Ala*; n) **Ala**: *Ala*; o) **Ala**: *Ala*; p) **Ala**: *Ala*; q) **Ala**: *Ala*; r) **Ala**: *Ala*; s) **Ala**: *Ala*; t) **Ala**: *Ala*; u) **Ala**: *Ala*; v) **Ala**: *Ala*; w) **Ala**: *Ala*; x) **Ala**: *Ala*; y) **Ala**: *Ala*; z) **Ala**: *Ala*.

**CAMBI - VENDITE**  
APPARECCHI RADIO ESTERI-NAZIONALI  
**G. DI LEO**  
Via Giurlati 12 - MILANO - Tel. 54-117



## BARI

Kc. 1112 - m. 209,4 - kw. 20

- 13: Giornale radio.  
13,10: Musica leggera (Quintetto); 1. Fantasia di canzoni; 2. G. Strauss: *Glück*; 3. Muscoli: *Pravchiale*; 4. Orsmond: *Puppale*; 5. Del'Pa: *Nell'incanto Sahara*; 6. Magnelli: *Notte cubana*; 7. Berardi: *Leggenda bianca*; 8. Berardi: *Piccola cassetta*; 9. Berardi: *Sugli orpelli della Neva*; 10. Jardi: *Violata*; 11. Abraham: *Oggi san tanto felice*; 12. Abraham: *Chiesi al mio cuore*.  
13,55: Bollettino meteorologico.  
14: Segnale orario - Eventuali comunicati dell'ELAR.  
17,30-18,30: Musica riprodotta.  
20,30: Notizie agricole - Radiogiornale dell'Ente - Comunicati del Dopulavoro.  
20,50: Giornale radio.  
20,55: Bollettino presagi.  
21: Segnale orario - Eventuali comunicati dell'ELAR.

3. Musica Sinfonica riprodotta: a) Gluck: *Medea*, ouverture; b) Saint-Saëns: *Doniz Montebello*, poema sinfonico; c) Puccini: *Intermezzo* (L'abbadone) dall'opera *Le Viti*; d) Wagner: *Il passello fantasma*, ouverture.  
22,55: Ultime notizie.

## BOLZANO

Kc. 915 - m. 308,1 - kw. 1

- 12,25: Bollettino meteorologico.  
12,30: Segnale orario - Eventuali comunicati dell'ELAR - Musica lirica: 1. Bessli: *Il barbiere di Siviglia*, sinfonia; 2. Turndell: *Mitzi*; 3. Homy Principe: *Sinfonietta veneziana*; 4. P. Manganelli: *Senza nome*; 5. Puccini: *Madama Butterfly*, fantasia; 6. De Nardis: *Dalla suite Sere Bianchesi*; a) *Racconto*; b. *Festa in Val d'Isosta*; 7. Ramponi: *Notte notturna*.  
13,30: Giornale radio - Comunicati del Consorzio Agrari.  
17,18: Concerto variato.  
19,50: Comunicazioni del Dopulavoro.  
20: Segnale orario - Eventuali comunicati dell'ELAR - Trasmissione fotografica dell'opera:

## Falstaff

di GIUSEPPE VERDI.

- Negli intervalli: «Rifrazioni», conversazione di Hans Grieco - Giornale dell'Ente.  
Dopo l'opera: giornale radio.

## PALERMO

Kc. 572 - m. 524,5 - kw. 3

- 12,45: Giornale radio.  
13,14: Musica riprodotta.  
13,30: Segnale orario - Eventuali comunicati dell'ELAR - Bollettino meteorologico.  
17,30-18,30: Quartetto Sunny Band del Tea Room Olimpico.  
20: Comunicazioni del Dopulavoro - Radiogiornale dell'Ente - Notiziario agricolo - Comunicato della Reale Società Geografica - Giornale radio.  
20,20-20,45: Musica riprodotta.  
20,30: Segnale orario - Eventuali comunicati dell'ELAR.  
20,55:

## Musica teatrale

diretta dal M<sup>o</sup> A. La Rosa Papani.

1. Casavola: *Il gobbo del califo*, opera in un atto (prima esecuzione a Palermo).  
2. Verdi: *Falstaff*, primo quadro.  
3. Pich-Mangiagli: *Il curillon magico*, selezioni (orchestra).  
P. De Maria: «Scomposizione del canto dell'usignolo», conversazione.  
4. Wolf-Ferrari: *Il segreto di Susanna*, opera in un atto.  
22,55: Ultime notizie.

21,50:

## Musica teatrale

1. Verdi: *Aroldo*, sinfonia.  
2. a) Catalani: *Dejanice*, «Culla nell'aria verde»; b) Puccini: *Tosca*, «Vissi d'arte» (soprano Maria Paolillo).  
3. a) Puccini: *Tosca*, «E tu lucan le stelle»; b) Donizetti: *Maria di Rohan*, «Alma soave e cara» (tenore Cascella).  
4. Giordano: *La cena delle beffe*, fantasia.  
5. a) Puccini: *Bohème*, «Adieu»; b) Mascagni: *Il piccolo Mariù*, «Oh maledetto!» (soprano Paolillo).  
6. a) Bolto: *Verona*, «Queste ad un lido fatal»; b) Teissini: *Il barbiere di Siviglia*, «Se il mio nome saper...» (tenore Cascella).  
7. Wagner: *Loro del Reno*, fantasia.  
22,55: Ultime notizie.

- 17,40: Notizie finanziarie - 17,50: Conferenza - 18,20: Lezione di tedesco - 18,50: Meteorologia - 19: Notiziario - 19,15: Segnale orario - 19,16: Conferenza - 20: Chiacchierata - 20,10: Musica italiana - 20,15: Segnale orario - 21: 21,05: Concerto di pianoforte: 1. J. S. Bach: *Sonata*, in sol maggiore; 2. Saint-Saens: *Poëmonie*, in do minore, op. 7 - 22: Notiziario - 22,20: Musica brillante.

## FRANCIA

BORDEAUX-LAFAYETTE

Kc. 988 - m. 304 - kw. 13

- 19: Conversazione letteraria - 20,30: Informazioni dell'ultima ora - 20,40: Musica riprodotta - 20,55: Risultati dell'elezione del premi - 21: Lettura di spagnolo - 21,16: Notiziario - Bollettino previsioni meteorologiche - 21,30: Concerto dell'orchestra della stazione - Negli intervalli canzoni italiane - dischi: 1. Wagner: *I maestri cantori di Norimberga*; 2. Faure: *Capriccio*; 3. Debussy: 4. Beethoven: *Sinfonia n. 4*, in sol minore maggiore; 5. Debussy: 6. Rimski-Korsakov: *Capriccio spagnolo*.

LYON LA DOUA

Kc. 844 - m. 468,8 - kw. 1,5

- 19,30: Da Strasburgo - 20,30: Notiziario - 20,50-21,30: Brevi conversazioni - 21,30: Da Strasburgo; 2. Faure: *Capriccio*; 3. Debussy: 4. Beethoven: *Sinfonia n. 4*, in sol minore maggiore; 5. Debussy: 6. Rimski-Korsakov: *Capriccio spagnolo*.

MARSIGLIA

Kc. 560 - m. 316 - kw. 1,6

- 18: Conversazione - 18,30: Concerto di dischi - 19: Notiziario - 19,15: Giornale radio - 20,15: Lezione di fotografia - 20,46: Concerto di dischi (musica brillante) - 21,18: Bollettino meteorologico - 21,30: Concerto dell'orchestra della stazione Musica brillante a popolare.

PARIGI P. P. (Posta Parisien)

Kc. 914 - m. 328,2 - kw. 80

- 20: Informazioni e rassegna dei giornali della sera - 21: Concerto di dischi - 20,45: Conferenza cinematografica - 21: Conferenza per lo mensile - 21,20: Conferenza teatrale - 21,30: Giornale parlato della stazione ed informazioni - 21,46: Concerto dell'orchestra della stazione: 1. Ciaibler: *Overture di Giordano*; 2. J. Strauss: *Foght del mattino*; valzer; 3. Lidov: *Canti popolari russi*; 4. d'Indy: *Sinfonia su una canzone francese*, per piano e orchestra; 5. Turina: *Allegretto*; 6. Ravel: *Valse noble et soubrette*; n. 27; 7. Massenet: *Marche* - 22,46: Informazioni.

PARIGI TORRE EIFFEL

Kc. 207 - m. 1468,8 - kw. 13

- 18,45: Giornale radio (notiziario) - 19,30: Giornale radio (breve conversazione) - 20,20: Bollettino meteorologico - 20,30: Concerto dell'orchestra della stazione con arie per soprano: 1. Haydn: *Brigitte-sister-Stepher's Lullaby*, preludio e cavalletto; 2. Shepeli: *dance*, sinfonia; 3. Tre arie per soprano; 4. Byss: *Old French Song*, solo di violino - 21: Notiziario - 21,20, 22: Seguiti del concerto; 5. Tre arie per soprano; 6. Schubert: *Homage*; 7. Milhaud: *Il treno azzurro*.

RADIO PARIGI

Kc. 174 - m. 1734,1 - kw. 7,5

- 19,30: Conversazione articolata - 20: *L'organizzazione politica dei grandi Stati*; 1. *La costituzione di Weimar*; 2. 20: Concerto orchestrale; 1. Chausson: *Incantazione*; 2. de la Presse: *Caucase intimo*; 3. Hahn: *Paesaggio*; 4. Debussy: *Coppola* - 21: *Offenbach: La vie parisienne*, con artisti dell'Opera Comique. Orchestra diretta da El. Dufosse - In un intervallo alle 21,40: Conversazione gastronomica.

Negli intervalli tra le principali trasmissioni, notiziari diversi: di sport, agricoltura, commerciali ecc.

## PROGRAMMI ESTERI

## LE STAZIONI SONO DISPOSTE IN ORDINE DI NAZIONALITA'

## AUSTRIA

VIENNA

Kc. 680 - m. 517,2 - kw. 15

GRAZ

Kc. 652 - m. 325,1 - kw. 7

- 18,10: Per le stazioni - 19,30: (in versione su Bruckner) - 19,50: Concerto dell'orchestra della stazione con arie per soprano - 18,15: Conversazioni varie - 19,25: Segnale orario - Notiziario - Meteorologia - 19,35: Concerto orchestrale e vocale di Schubert e di Lieder popolari - 19,40: Sinfonia: *Il 18 ottobre 1813*, radiorecita in 3 atti - 19: Notiziario - Meteorologia - 21,15: Concerto di musica brillante e da ballo.

## BELGIO

BRUXELLES I (Francese)

Kc. 685 - m. 509,4 - kw. 15

- 18: Concerto dell'orchestra della stazione - 19: Conversazione - 19,15: Concerto di dischi - 19,30: Concerto della piccola orchestra dell'INR diretta da Lecmans - 20,15: Conversazione sul motto del Maresciallo Foch: *Suez: essai, faites-le, vous le pouvez* - 20,30: Giornale parlato - 21: Concerto dell'orchestra sinfonica della stazione diretta da Muelemans: 1. Dvorak: *Dance slave* - 21,45: Conversazione: «L'educazione fisica, fattore di progresso e di pace» - 22: Continuazione del concerto: 1. Bizet: *Balletto della Carmen*; 2. Intermezzo di musica riprodotta; 3. Debussy: *Balletto da Lakmé*; 4. Guiraud: *Gretna Green*, musica di balletto; 5. Intermezzo di musica riprodotta; 6. Gounod: *Balletto di Faust*; - 23: Giornale parlato - 23,10: Concerto di dischi - 24: Fine.

BRUXELLES II (Fiammingo)

Kc. 888 - m. 347,8 - kw. 16

- 18: Concerto dell'orchestra sinfonica diretta da Arthur Meulemans - 19: Concerto di dischi - 19,30: Concerto di piano - 20: Dischi - 20,15: Conversazione - Razionalizzazione - 20,30: Giornale parlato - 21: Intermezzo di un concerto dato a Huizen (orchestra coro e piano) - Nell'intervallo: *Giornale parlato*: 1. Alph Diepenbrock: *Overture degli Ecelesi*; 2. Léon Ortel: *Scherzo*, per piano e orchestra; 3. Lina Cori; 4. Cornelius van Oortweg: *Quintetto d'archi* in re bemolle; 5. Tre cori; 6. Soli di piano (composizioni di autori

- olandesi contemporanei); 7. Joh. Wagenaar: *Sinfonia*, 8. Tre cori; 9. Léon Huyghe: *Overture del He Midu*.

## CECOSLOVACCHIA

PRAGA

Kc. 614 - m. 488,8 - kw. 180

- 18,10: Concerto orchestrale da Brno - 18,45: Conversazione - 17,5: Concerto di musica per quartetto - 18,5: Conversazione articolata - 18,15: Conversazione per gli operai - 18,25: Notiziario in tedesco - 18,30: Conversazione di attualità in tedesco - 19: Notiziario - 19,4: Jermas: *Una notte a Karistev*, radio-commedia musicale - 21,35: Concerto di arie russe per coro cantate dal coro Archangel'sky - 22: Segnale orario - Notiziario - 22,15: Comunicati del *Radio-Journal* - Programmi teatrali. Programma di dopodomani - 22,30-23,30: Veli Brno.

BRNO

Kc. 678 - m. 341,7 - kw. 32

- 19: Veli Praga - 22,15: Comunicati del *Radio Journal* - 22,30: Concerto orchestrale di musica da ballo e brillante - 23-23,30: Concerto di musica per quintetto di flauti: 1. Tausky: *quintetto*; 2. Jozek: *quintetto*.

KOSICE

Kc. 1072 - m. 293,5 - kw. 9,8

- 19: Veli Praga - 21,35: Concerto vocale (soubrette) di canzoni tedeschi - 22: Veli Praga - 22,15: Veli Brno.

MORAVSKA-OTRAVA

Kc. 1137 - m. 263,8 - kw. 11,2

- 19: Veli Praga - 21,35: Concerto dell'orchestra della stazione: 1. Bach: *Concerto* in re minore per piano e archi; 2) Beethoven: *Sonata*; 3) Mozart: *Motetto* in re maggiore - 22: Veli Praga - 22,14: Programma di domani - Notizie teatrali - 22,30: Veli Brno.

## DANIMARCA

KALUNDBORG

Kc. 160 - m. 194,8 - kw. 7,5

- COPENAGHEN  
Kc. 1067 - m. 211,3 - kw. 0,76  
16: Concerto - Nell'intervallo alle 16,45: Canto - 17: Per i bambini.

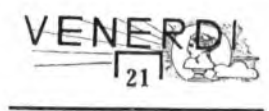

**STRASBURGO**  
 kc. 869 - m. 316,2 - kw. 11,5  
 17: Trasmissione da Lilla di un concerto di musica per trio — 18:30: Con-  
 versazione sul «Rinascimento france-  
 se» — 18:45: Concerto di dischi —  
 19: Conversazione di affinità in tede-  
 sco — 19:15: Conversazione filarmo-  
 nicamente — 19:30: Concerto di musica da  
 jazz — 20:30: Segnale orario - Noti-  
 ziaro in francese e in tedesco — 20:45:  
 Concerto di dischi (musica brillante)  
 21:30-23:30: Gounod: *Effluvio e Dan-  
 za* (opera comica in 2 atti) (dalla  
 studio).

**TOLOSA**  
 kc. 779 - m. 385,1 - kw. 8  
 17:15: Notiziario — 18: Trasmissione  
 di immagini — 18:15: Quotazioni di  
 Borsa — 18:30: Melodie — 18:45: Fi-  
 sionomia — 19: Notiziario — 19:15:  
 Orchestra sinfonica — 19:45: Canzo-  
 niche — 20: Concerto di ballo (canzo-  
 niche) — 20:15: Notiziario — 20:30: Musica da  
 jazz — 20:45: Melodie — 21: Orchestra  
 varie — 21:15: Musica da ballo (bango)  
 — 21:30: Musica regionale — 21:45:  
 Orchestra viennese — 22: Musica da  
 jazz — 22:30: Concerto di ballo (canzo-  
 niche) — 22:45: Melodie — 23:15: Notizie regionali  
 — 23:30: Notizie dall'Africa del Nord —  
 23:45: Musica varia — 24: Concerto  
 di dischi offerto da una ditta privata.  
 0:30: Notiziario — 0:35: Sali di pla-  
 neforie — 0:45: Orchestra sinfonica —  
 1: Balletti meteorologici —  
 1:5-1:30: Musica inglese

**GERMANIA**

**AMBURGO**  
 kc. 800 - m. 372,2 - kw. 1,5  
 16:30: Concerto orchestrale da Lipsia.  
 — 17:30: Per le massale — 17:35: Con-  
 versazione. *La vita della donna nel  
 Giappone* — 18: Programma variato  
 — 19: Conversazione economica — 19:30:  
 Concerto di danze antiche tedesche per  
 ensemble — 20: Programma variato  
 Conversazione, radio-buzzetti, cori e or-  
 chestra — 22: Segnale orario - Noti-  
 ziaro - Meteorologia — 22:20: Attua-  
 lità — 22:30: Concerto di musica bri-  
 llante e da ballo.

**BERLINO**  
 kc. 716 - m. 419 - kw. 1,5  
 16:30: Concerto di musica per viola  
 — 16:45: Concerto di *Hedy* per soprano  
 — 17: Per i giovani — 17:40: Biblioteca  
 libraria — 17:50: Conversazione: «Il  
 Judo-Jitsu tedesco e il Giappone»  
 18:10: Comunicati dell'Ufficio dei lavo-  
 ratore — 18:15: Concerto di dischi  
 Strauss: *Il borghese gentiluomo*  
 18:55: Comunicati della radio direzione —  
 19: Attualità — 19:10: Conversazione  
 «Da Kintopp ai film sonoro» — 21:  
 Attualità — 21:20: Farse campesili —  
 22:35: Notiziario - Meteorologia - Con-  
 versazione sportiva. Tutti fino alle 24:  
 Musica da ballo ritrasmissione.

**BRESLAVIA**  
 kc. 923 - m. 375 - kw. 6,0  
 16: Concerto dell'orchestra della sta-  
 zione — 17:30: Conversazione - Atmo-  
 e (esmo nel loro sviluppo storico) —  
 18: Commemorazione di Arthur Schni-  
 tzer — 18:30: Conversazione a decider-  
 si — 19: Concerto di dischi (arie popo-  
 lari) — 20: Conversazione - Costituzione  
 no e dissolvimento delle stette fisse —  
 20:30: Concerto dell'orchestra filar-  
 monica di Breslavia 1 Bach: *Concerto  
 brandenburghese n. 3* in sol maggiore;  
 2. Haydn: *Divertimento*; 3. Trapp: *Con-  
 certo per piano op. 20* — 21:45: Con-  
 certo orchestrale di musica brillante e  
 da ballo con arte per baritono - In un  
 intervallo: Segnale orario - Notiziario  
 - Meteorologia — 24: Fine

**FRANCOFORTE**  
 kc. 1167 - m. 385,8 - kw. 1,5  
 17: Concerto dell'orchestra della sta-  
 zione — 18:35: Conversazione romica  
 — 18:40: Conversazione musicale da  
 Muehlacker — 22:20: Segnale orario  
 Notiziario - Meteorologia — 22:30: Ra-  
 dioemancipa di una manifestazione  
 sportiva — 19:30: Trasmissione da

Muehlacker — 22:30: Segnale orario -  
 Notiziario - Meteorologia — 22:45:24:  
 Concerto di musica brillante e da jazz.

**HEILSBURG**  
 kc. 1045 - m. 276,5 - kw. 6,0  
 16: Per le signore — 18:30: Concerto  
 orchestrale da Lipsia — 17:30: Con-  
 versazione - Come si traducono i film  
 sonori — 17:50: Conversazione per i  
 genitori — 18:15: Bollettino agricolo  
 18:30: Concerto di dischi (musica  
 brillante) — 19:30: Esercizi di con-  
 versazione in francese — 20: Concerto  
 dell'orchestra della stazione. Compo-  
 sizioni di Mendelssohn: 1. Ouverture di  
*Raynha op. 95*; 2. *Quarta brillante* per  
 piano e orchestra op. 29; 3. *Seconda*  
 op. 43 per piano e orchestra; 4. *1. Sin-  
 fonia in re maggiore* op. 307 — 21:40:  
 Conversazione: «L'arte come espres-  
 sione dell'animo tedesco» — 22:10:  
 Notiziario - Meteorologia.

**KOENIGSWUSTERHAUSEN**  
 kc. 163,5 - m. 193,9 - kw. 6,0  
 16:30: Concerto orchestrale da Lipsia.  
 17:30: Conversazione: «La poesia le-  
 desca prima della guerra mondiale»  
 18: Conversazione sulla famiglia mo-  
 derna — 18:30: Conversazione di ero-  
 nima domestica — 18:55: Bollettino  
 meteorologico. — 19: Conversazione  
 scientifica per i medici (tema a deci-  
 dere) — 19:20: Conversazione per gli  
 operai — 19:40: Attualità — 20:5: Vell  
 Muehlacker — 21: Notiziario - Me-  
 teo-  
 rologia — 21:15: Meta Brix: *Notstijn*,  
 radio-estiva — 22: Notiziario - Me-  
 teo-  
 rologia - Indi fino alle 24: Voti Ber-  
 lino

**LANGENBERG**  
 kc. 835 - m. 472,4 - kw. 8,0  
 16:20: Per i giovani — 17: Concerto  
 orchestrale da Francoforte — 18:15:  
 Conversazione in inglese — 18:30: Con-  
 versazione media — 18:55: Segnale or-  
 ario - Notiziario - Meteorologia — 19:10:

Conversazione di botanica — 19:30:  
 Conversazione: «Economia e contem-  
 poraneo» — 19:55: Notiziario — 20: Con-  
 versazione su Salisburgo — 21: Ser-  
 vizio di connettivi in un atto: L. Sti-  
 mann *Il cameraccolo*; 2. Husler: *La  
 colomba morta*; 3. Pajet *Il morso* —  
 22:3: Notiziario - Meteorologia — 22:20:  
 Concerto di dischi (musica brillante)  
 23:24: Concerto variato e orchestrale  
 di danze antiche.

**LIPSA**  
 kc. 770 - m. 258,3 - kw. 7  
 16:30: Concerto dell'orchestra della  
 stazione — 17:30: Biblioteca libraria  
 17:50: Notizie varie — 18:25: Lesione di  
 inglese — 18:50: Conversazione a deci-  
 dere) — 19:30: Concerto di musica da  
 ballo — 20:30: Concerto vocale (sopra-  
 no) di *Hedy* popolare dedicati alle sta-  
 gioni — 21: Programma variato: Con-  
 versazioni radio-buzzetti, orchestra —  
 22:5-23:30: Notiziario - Concerto stru-  
 mentali - Composizioni di Bach.

**MONACO DI BAVIERA**

kc. 683 - m. 539,9 - kw. 1,5  
 16:5: L'ora dei fanciulli — 16:30: Con-  
 versazione — 17: Concerto orchestrale  
 da Francoforte — 18:15: Conversazione:  
 «Tedeschi e africani nell'Africa  
 meridionale» — 18:35: Conversazione  
 su problemi scolastici — 18:55: Segnale  
 orario e notiziario — 19:5: Concerto  
 variato (dischi) — 19:35: Storie di af-  
 finità tedesche — 20: Concerto di una  
 Società corale di Lipsia (10 numeri  
 l'accompagnamento d'organo). Da una  
 chiesa — 21:35: Aneddoti sul diploma-  
 tico e uomini di Stato — 21:50: Tra-  
 smissione in memoria di Manuel Gar-  
 cia nel centenario della sua morte (so-  
 prano e piano): 1. Conversazione (in-  
 terduttiva, 2. *Lieder* con accompagnamen-  
 to di piano — 22:20: Segnale orario e  
 notiziario

**MUEHLACKER**  
 kc. 823 - m. 300,6 - kw. 6,0  
 17: Concerto dell'orchestra della sta-  
 zione — 18:20: Per le signore — 18:30:  
 Conversazione medica — 19:15: Segna-  
 le orario - Notiziario - Meteorologia -  
 Programma della prossima settimana  
 in speranza — 19:30: Lettura di no-  
 velle — 20:3: Concerto dell'orchestra  
 filarmónica di Stoccarda: 1. Beethoven:  
*Sinfonia n. 2* in re maggiore; 2. Brahms:  
*4. Lied*; 3. Smetana *Dal ba-  
 schi e dai prati della Boemia*; 4. Mo-  
 scher: *Cavatina dal Profilo*; 5. Bru-  
 sni *Canzone*; 6. Liszt: *Segnale orario* -  
 Notiziario - Meteorologia — 22:45:24:  
 Concerto orchestrale da Amburgo

**INGHILTERRA**

**DAVENTRY NATIONAL**  
 kc. 193 - m. 155,4 - kw. 30  
 kc. 1147 - m. 281,8 - kw. 6,0  
**NORTH NATIONAL**  
 kc. 908 - m. 301,5 - kw. 6,0  
**SOOTHM NATIONAL**  
 kc. 1046 - m. 288,5 - kw. 6,0

16: Concerto per tre scuole — 16:30:  
 Intervalli — 16:35: Storie di ven-  
 diti — 16:50: Intervalli — 16:55: Con-  
 cieto da North Regional — 17:45:  
 Segnale orario - Concerto di musica da  
 ballo dell'orchestra della B.B.C. di  
 Halle da Henry Hall — 18:15: L'ora  
 dei fanciulli (18:25: Sommario degli  
 avvenimenti della settimana —  
 19: Notiziario. Segnale orario — 19:30:  
 Chopin: *Musica per pianoforte* — 19:50:  
 Conversazione. 20:5-20:35: Con-  
 versazione di giardinaggio — 20:30:  
 Conversazione sugli Stati Uniti — 21:  
 Concerto orchestrale diretto da Joseph  
 Lewis, 1. Ed German: *Preludio di  
 Rubeo e Giuletta*; 2. Hummel: *Sulle  
 due sifflati* (tre frammenti); 3. Johann  
 Strauss: *Waltz dell'Imperatore*; 4.  
 Glinker: *Danza slava*; 5. Cowen: *Il  
 linguaggio del fiori*, suite — 22: No-  
 tiziario. Segnale orario — 22:30:  
 Conversazione sul disastro. 22:35:  
 Serata variata (serie di brevi presen-  
 tazioni, poemi scelti o adattati per le  
 radiodiffusioni) e *Il XXI canto di  
 Teocrito*; 2. Eschilo: *Esposizione dalle  
 Colonne*, parte seconda parte delle  
 Orestica (tradotto da Paul Claudel)  
 Musica di Milhaud; 3. F. Hindemith:  
*Il barto*, radio-estiva; 4. S. C. Hun-  
 ter: *La passeggiata di cavallo*, tragedia  
 in versi; 5. Generale Ts'An della casa  
 (di generale Wei Fung); *Il disegno di  
 un cavetto*, poesia tradotta da Walter  
 Blunt; 6. Logan: *Poems*; 7. Smith:  
*Brannenti di Trisa e sempre Trisa*;  
 7. Francis Poulter: *Il ballo in ma-  
 schera*, poema di Max Jacob — 23:35:  
 Letture — 23:40: Concerto di musica  
 da ballo ritrasmissione — 0:30: Segnale  
 orario

**LONDON REGIONAL**  
 kc. 943 - m. 355,8 - kw. 5,0

16:35: Da Daventry National — 18:15:  
 L'ora dei fanciulli — 19: Notiziario.  
 Segnale orario — 19:30: Concerto del-  
 l'orchestra di Midland Regional Arto  
 per baritono e soli di clarinetto negli  
 intervalli. — 21: Segnale orario - Er-  
 nest Longstaffe: *Ninety Nine Leare*,  
 rivista musicale scritta appositamente  
 per il microfono. — 22: Concerto or-  
 chestrale e arie per soprano 1. Bro-  
 ck: *Ouverture di Corrallo*; 2. Strav-  
 inski: *Il cigno di Troia*, leggenda; 3.  
 Due arie per soprano; 4. Glazounof:  
*Primavera*, quadro musicale; 5. Quant-  
 tro arie per soprano; 6. Wagner: *Pre-  
 ludio e morte d'Amore d'Isotta*. —  
 23:15: Notiziario, Segnale orario. —  
 23:25: Audizioni di dischi scelti —  
 23:45: Concerto di musica da ballo.

PER RIDURRE I CO-  
 STI DELLE VOSTRE  
 CALCOLAZIONI

Mettiamo a Vostra disposizione uno speciale  
 Equipaggiamento

**Comptometer**  
JARCA S.p.A. - MILANO

ed una  
 Diplomatica delle nostre Scuole, per eseguire  
 i Vostri conteggi di una settimana.

**C. & R. FERRARIS**  
 TORINO - Via Pietro Micca, 9

TELEFONATE AL  
 NOSTRO NUMERO  
 DI

TORINO - MILANO - GENOVA - ROMA - NAPOLI  
 TRIESTE - FIRENZE - BOLOGNA - VENEZIA

# VENERDI

21

## MIDLAND REGIONAL

kc. 769 - m. 398,9 - kw. 25

18.18: L'ora dei fanciulli - 19: Notiziario - Segnale orario - 19.30: Concerto dell'orchestra della stazione - 21: Segnale orario - Da London Regional - 22: Conversazione - «Come si fabbricano le scatole di latta» - 22.40: Concerto di canzoni del Westchester per tenore - 23.16: Notiziario - Segnale orario - 24.00: Televisione (solo sunni)

## NORTH REGIONAL

kc. 673 - m. 480 - kw. 60

18.55: Concerto dell'orchestra della stazione - 17.45: Da Daventry National - 18.16: L'ora dei fanciulli - 18: Notiziario - 19.30: Concerto pianistico di John Mason e di violino di Billy Williams - 20.46: Concerto dell'orchestra della stazione con soli di viola - 23.16: Notiziario - 23.35: Da London Regional

## SCOTTISH REGIONAL

kc. 797 - m. 376,4 - kw. 60

18.55: Da Daventry National - 18.16: L'ora dei fanciulli - 19: Notiziario e Mercatelli - 19.30: Conversazione sulle danze popolari scozzesi - 19.40: Conversazione del direttore della stazione sui programmi venturi - 19.55: Conversazione di glandingozzo - 20: Concerto dell'orchestra della stazione con arie per contralto dedicato a composizioni scozzesi - 21: Trasmissione variata di canzoni e musica orchestrale - 22: Da London Regional - 22.30: Notiziario - 23.35: Da London Regional

## JUGOSLAVIA

### BELOGRADO

kc. 407 - m. 430,4 - kw. 9,5

18: Dischi - 17: Lezione di ginnastica - 17.30: Dischi - 18.15: Segnale orario - Programma di domani - 19: Dialogo in francese - 19.30: Conversazione - 20: Concerto di dischi - 20.30: Concerto dell'orchestra della stazione - Musica popolare jugoslava e lieder nazionali - 21.30: Concerto di violino - 21.50: Concerto vocale di lieder nazionali - 22.15: Concerto pianistico - Chopin - 1. *Ballata* op. 23 - 2. *Notturmo*, 3. *Studi* - 22.30: Notiziario - Musica rigina ritrasmessa

### LUBIANA

kc. 521 - m. 674,8 - kw. 2,8

17.30: Concerto del quintetto della stazione - 18.30: Lezione di storia - 19: Lezione di francese - 19.30: Conversazione per le signore - 20: Lezione di musica - 20.30: Concerto di musica da camera - 21.30: Concerto del quintetto della stazione - 22: Meteorologia - Notiziario - Musica ritrasmessa

### ZAGABRIA

kc. 517 - m. 307 - kw. 0,75

17.18.30: Concerto di dischi - 19.35: Bollettino sportivo - 19.50: Notiziario e brevi conversazioni - 20.30: Concerto orchestrale ritrasmesso da Belgrado - 21.30: Notiziario e meteorologia - 22.40: 23: Concerto di musica da ballo

## NORVEGIA

### OSLO

kc. 877 - m. 1083 - kw. 80

17: Concerto di dischi - 17.30: Conversazione - «Lo sport nelle scuole» - 18: Lezione di francese - 18.30: Concerto vocale (soprano) e d'arpa - 19: Meteorologia - Notiziario - 19.38: Lezione d'inglese - 20: Segnale orario - Serata variata (canzoni) musica e

cori) - 21.40: Meteorologia - Notiziario - 22: Conversazione d'attualità - 22.20: Conversazione - «I cani al servizio della polizia» - 23.10: Fine della trasmissione

## OLANDA

### HILVERSUM

kc. 160 - m. 796,1 - kw. 20

16.40: Dischi - 17.30: Per i giovani - 18: Concerto della piccola orchestra della stazione - 18.40: Dischi - 18.55: Concerto d'organo - 19.20: Conversazione - 19.40: Concerto orchestrale cantabile - 20.15: Bollettino meteorologico e di polizia - 20.40: Conversazione di storia religiosa - 21.10: Musica per violino e piano - 21.40: Conversazione - 22.18: Combinazione del concerto - 22.40: Informazioni ecclesiastiche - 22.55: Notiziario - 23.55: Declamazione - 23.25: Dischi - 23.40.0.40: Concerto di musica riprodotta

### HUIZEN

kc. 1013 - m. 1676 - kw. 7

16.40: Dischi - 17.10: Concerto di violino e piano - 18.10: Conversazione - 18.30: Dischi - 18.55: Conversazione sull'arte organica - 19.45: Informazioni geografiche - 20.10: Comunità della polizia - 20.30: Dischi - 20.40: Concerto orchestrale e corale (La Scuola Compositi diretta da Cuyper - 16 numeri) - 23.40.0.40: Dischi

## POLONIA

### VARSAVIA

kc. 232 - m. 1411,8 - kw. 120

12: Concerto dell'orchestra del 189 reggimento di fanteria - Musica popolare di domani - 13.45: Programma di musica da ballo - 19: Varie - 19.50: Rassegna della stampa agricola estera - 19.30: Conversazione - «In tre capitali col microfono» - 19.45: Ra diogrammi - 20: Conversazione musicale - 20.15: Concerto sinfonico della Filarmonica di Varsavia diretta da Massimo Freccia con a soli di violino E. Haydn *Sinfonia in re maggiore* e Schumann *Concerto per violino in re minore*, 4. *Royal Ballet* e *Una ballata*, 5. *Prokofiev, Scherzo e musica*; 6. *Violoncello e piano* - Nell'intervallo: Conversazione letteraria - 22.40: Bollettino Sportivo - 22.45: Radio giornale - 22.50: Informazioni - 22.55: Bollettino meteorologico e di polizia - 23: Concerto di musica da ballo

### VILNA

kc. 531 - m. 586 - kw. 18

19: Conversazione per i polacchi della Lituania - 18.20: Rassegna della stampa agricola - 19.30: Trasmissione da Varsavia

## ROMANIA

### BUCAREST

kc. 761 - m. 384,7 - kw. 12

16: Concerto dell'orchestra della stazione - 17: Informazioni e segnale orario - 17.30: Concerto dell'orchestra della stazione - 18: L'Università radio - 18.30: Trasmissione dal Teatro dell'Opera in un intervallo: Informazioni - 19.30: Concerto di musica da ballo

## SPAGNA

### BARCELONA (EAJ - 1)

kc. 860 - m. 368,8 - kw. 7,5

18.17: Concerto ai dischi - 20: Concertino del trio della stazione - 20.30: Notiziario - Quotazioni di Borsa - Dischi (a richiesta degli ascoltatori) - 22: Campagne della Cattedrale - Previsioni meteorologiche - Trasmissione alle famiglie dei equipaggi in rotta - 22.10: Concerto dell'orchestra della stazione - 1. *Leopold Vltava*, marcia; 2. *Nonc: Votava* (Polka), valzer; 3. *Baio*: Selezione del *Weltgefete*; 4. *Debus-*

se: *Andante del Quartetto*, 5. *Rachmaninov: Preludio in do minore*; 6. *Brubins: Danza ungherese n. 3* - 23: Conversazione in catalano - 23.10: Trasmissione di un concerto orchestrale da un caffè - 24: Notiziario - Continuazione della trasmissione dal Caffè - 3: Fine

### BARCELONA (EAJ - 1)

kc. 1103 - m. 252 - kw. 11

18: Carillon - Lezione di grammatica catalana - Dischi - 19: Segnale orario - 19.45.20: Trasmissione per i fanciulli - 21: Carillon - Concerto dell'orchestra della stazione - 22: *Handel: Romanca e notiziario* - Mercatelli - 22.15: Concerto di varietà con canzoni - 22.30: Continuazione del concerto - 23: Segnale orario - Concerto d'adue - 23.20: Orchestra - 24: Programma di domani - Fine

### MADRID EAJ

kc. 707 - m. 424,3 - kw. 3

20: Campagne del Palazzo del Governo - Quotazioni di Borsa - Dischi da richiesta degli ascoltatori - 21.15.20: Notiziario - Relazione della seduta parlamentare - 22.30: Campagne del Palazzo del Governo - Segnale orario - Relazione della seduta parlamentare - Selezione di una zarzuela - 6.58: Notiziario - Concerto sul programma della settimana ventura - 1: Campagne del Palazzo del Governo - Fine

## SVEZIA

### STOCKHOLMA

kc. 889 - m. 436,4 - kw. 58

### GÖTEBORO

kc. 932 - m. 321,9 - kw. 10

### HÖRBY

kc. 1167 - m. 257 - kw. 10

### MOTALA

kc. 223 - m. 1316,3 - kw. 30

17.45: Musica per fisarmonica - 17.30: Conversazione - 18: Concerto di dischi - 19.30: Conversazione - 20: Concerto di musica militare - 21: Concerto orchestrale e corale - 22: Concerto orchestrale di musica brillante

## SVIZZERA

### RADIO SUISSE ALÉMANIQUE

kc. 853 - m. 450,4 - kw. 80

16.30.17: Rarocini - 18.30: Conversazione di studenti - *Come noi rediamo la patria* - 19: Segnale orario - Meteorologia - Notizie dai mercati - Bollettino del movimento dei forestieri - Notizie sportive - 19.15: Trasmissione di un concerto di musica militare - 19.45: Lettore in dialetto - 20.15: Concerto dell'orchestra della stazione - 20.30: Concerto di musica italiana per trio (composizioni di Corelli - Bossi e Barberis) - 21.30: Notiziario - Meteorologia - 21.40: Concerto di musica da ballo - 22.15: Fine

### RADIO SUISSE ROMANDE

kc. 743 - m. 403,8 - kw. 25

16: Per le signore - 18: Per i fanciulli - 18.15: Per i giovani - 18.30: Conversazione - *L'arvento del reggimento internazionale del turco* - 19: Notizie radiofoniche - 19.15: Concerto di dischi - 19.30: Conversazione sportiva - 20: Concerto di musica per trio - 1. *Honegger: Sonata per due violini e piano*; 2. *Rosenthal: Sonata per due violini e piano*; 3. *Beck: Sonata per due violini* - 20.30: *Bronxville: L'alto pajo*, radiocomuni in 3 atti - 22: Notiziario - 22.15: Fine

## UNGHERIA

### BUDAPEST

kc. 545 - m. 560,8 - kw. 18,6

18: Concerto orchestrale di musica zingara da un caffè - 17.16: Lezioni di stenografia - 18.48: Concerto orchestrale di musica brillante e da ballo - 19: Conversazione - 19.30: Ritrasmesso di un'opera già Teatro locale dell'Opera Ungherese - 22.30: Musica da ballo (dischi)

## U.R.S.S.

### MOSCA KOMINTERN

kc. 202 - m. 1381,6 - kw. 100

15.55: Segnale orario - 16: Trasmissione per i fanciulli - 16.30: Conversazione di propaganda politica - 17.30: L'ora radiofonica per i soldati dell'Armata rossa - 18.15: Concerto per la campagna - 18: Trasmissione letteraria - 20: Conversazione in tedesco (in altra lingua estera) - 21: Notiziario - 21.16: Programma - 21.30: Radiogiornale - 21.55: Cronaca della giornata e campagna della Torre del Kremliun - 22: Rassegna della Pravia - 22.20: Bollettino meteorologico

### MOSCA STALIN

kc. 707 - m. 414,3 - kw. 100

17.30: Trasmissione da un locale pubblico - 21.55: Cronaca della giornata e campagna della Torre del Kremliun

### MOSCA SPERIMENTALE

kc. 418,8 - m. 720 - kw. 20

17: Conversazioni varie - 17.30: Trasmissione da un locale pubblico - 21.55: Radioprogramma della giornata e campagna della Torre del Kremliun

## STAZIONI EXTRAEUROPEE

### ALGERI

kc. 823 - m. 365,5 - kw. 18

90: Notiziario - 20.10: Meteorologia - 20.15: Conversazione agricola - 20.30: Un quarto d'ora di valzer e tango - 20.45: Notiziario - Segnale orario - 21: Concerto di musica brillante dell'orchestra della stazione - Sette numeri - 21.30: Composizioni di Massini - 22: Arie da opere - 22.45: Musica sinfonica - 22.45: Musica da jazz - 23: Fine

### ANCORA

kc. 195 - m. 1538 - kw. 7

10.17: Concerto orcale degli allievi della scuola normale di musica - 17.18: Concerto di violini - 1. *Corelli: Le Polche*; 2. *Wieniawski: Grande concerto*; 3. *Eckart Zolki: Puerini* - 18.18.30: Dischi

### BABAT

kc. 720 - m. 416,1 - kw. 2,5

17.18: Concerto di dischi - 20.30: Musica riprodotta - 20.45: (Giornale parlato (Bollettino meteorologico - Notiziario) - 21.23: Concerto orchestrale di musica varia e dischi - Nell'intervallo: Conversazione di igiene - 23: Musica riprodotta

## RADIOINDISCREZIONI

Il numero dei radioindiscreti svizzeri ha superato i 300 mila. Anche la radio svizzera è riuscita a concludere un accordo con i fabbricanti di dischi in seguito al quale gli saranno date un'quotidiana di musica registrata.

Radio Normandia, in occasione della Fiera di Le Havre, ha fatto passeggiare il suo microfono nei diversi stands per più di un'ora ottenendo un interessante risultato. I momenti più caratteristici sono stati quello della visita al teatro delle marionette e quello del viaggio sul treno fantasma, tutte le cui sensazioni più spaventose sono state ultimamente registrate dal microfono. Anche la «pesca miracolosa» e le «montagne russe» hanno divertito i tanti ascoltatori.

L'Unione Radio Internazionale informa che in tutto il mondo sono in funzione oltre 26 milioni di apparecchi ricevitori.



SUPERTRASMISSIONI

Roma-Napoli - Ore 20,45: *L'italiana in Algeri*, opera giocosa di Gioacchino Rossini (dallo Studio).

Palermo - Ore 20,45: *La figlia di Madame Angot*, operetta di C. Lecocq.

# SABATO

22

SUPERTRASMISSIONI

Budapest - Ore 20,45: *Concerto di gala* organizzato dalla Società Liszt - Compuzioni di Franz Liszt.

Strasburgo - Ore 21,30: *Grand concerto orchestrale e corale - Dalla Sala delle Feste di Strasburgo*

MILANO-TORINO-GENOVA TRIESTE-FIRENZE

Milano: te. 905 - m. 3214 - kw. 7  
Torino: te. 1098 - m. 2747 - kw. 7  
Genova: te. 950 - m. 3128 - kw. 10  
Trieste: te. 1211 - m. 2177 - kw. 10  
Firenze: te. 508 - m. 5017 - kw. 20

8,15-8,35: Giornale radio e lista delle vivande.

11,15-12,30: MUSICA VARIA: 1. Lincke: *Nel regno d'Infer*, fantasia; 2. Binaldi: *Sotto i castagni*; 3. Busi: *Intorno ad un pozzo persiano*; 4. Leopold: *Polonia*, selezione; 5. Billi: *Danza esotica*; 6. Grotte: *Torna ancor*; 7. Mihally: *Tu sei la mia stella*; 8. Pietri: *Attila, giovinezza*, fantasia; 9. Gillet: *Le guisatrici*; 10. Rauls: *Parigi*.

12,30: Dischi.

12,45: Giornale radio.

17: Segnale orario ed eventuali comunicazioni dell'E.I.A.R.

13,13,30 e 13,45-14,45: RADIO-ORCHESTRA N. 4: 1. Henriott: *Una sera a Stigilia*; 2. Morena: *Valzer viennese*; 3. Jasmyn: *Io adoro gli occhi della mia bimba*; 4. Caslar: *Qual motivo che mi piace tanto*; 5. Salabert: *Le arie del Cinema*, fantasia; 6. Bixio: *Bimba senza Piume*; 7. Gaster: *Alce*; 8. Rosenbrook: *Fantasia per saxofono*; 9. Sullivan: *Monna Lisa*; 10. Noble: *Io ti cerco*; 11. Atrobian: *Un po' d'annore per me*; 12. Fields: *Tu sei sua*; 13. Klemm: *Soltanto antel*.

13,30-13,45: Borsa - Dischi.

16,30: Giornale radio.

16,40: Cantucio dei bambini: Favole e leggende.

16,50: Rubrica della signora.

17-18 (Milano - Torino - Genova - Firenze): Musica da ballo.

17-18 (Trieste): CONCERTO VARIATO: 1. Bellini: *Norma, ouverture*; 2. Granados: *a) Capriccio spagnolo*; *b) Allegro da concerto* (pianista Corinna Bidoli); 3. Mendelssohn: *Intermezzo appassionato*; 4. Mascagni: *L'amico*

STAGIONE LIRICA DELL'IRIA  
ROMA - NAPOLI  
Ore 20,45

## L'ITALIANA IN ALGERI

Opera giocosa in due atti  
di  
GIOACCHINO ROSSINI

PERSONAGGI:

MUSTAFÀ, bey d'Algeri, baritone	Vincenzo Bellini
ELVIRA, moglie di Mustafà, soprano	Lucrezia Faini
ZULMA, confidente di Elvira, mezzo soprano	Mario Villani e
SABELLA, signora italiana, mezzo soprano	Gianna Federici
L'INDORO, schiavo favorito di Mustafà, tenore	Giovanni Marzotta
DEED, compagno d'Isabella, bullo	Arturo Dalnotte

*Fritz*, selezione; 5. a) Suk: *Canto d'annore*; b) Piek-Mangialici: *Danza d'Ariel* (pianista Corinna Bidoli); 6. Waldteufel: *Corso dei fiori*; 7. Keler Bela: *Quartette romantica*.

18,35: Giornale radio - Estrazioni del R. Lotto - Comunicazioni dei Consorzi agrari e del Dopolavoro. 19 (Milano - Torino - Genova - Firenze): Dischi.

19-20 (Trieste): QUINTETTO: 1. Cluist: *Per il lauro*; 2. Forlani: *Bimba non ti allarmare*; 3. Geiger: *Lasciami essere felice*; 4. Kalman:

*Fanciulli del villaggio*; 5. Botter: *Laura*; 6. Offenbach: *Racconti di Hoffmann*, selezione; 7. Ruggier: *Non coglier la rosa*; 8. Gailo: *Cuore slavazzino*.

19,25: Comunicazioni dell'Enit.

19,30: Segnale orario ed eventuali comunicazioni dell'E.I.A.R.

19,30 (Milano - Torino - Genova - Firenze): Dischi.

20: Giornale radio - Bollettino meteorologico - Dischi. 20,15: Battista Pellegrini: «Avvenimenti e problemi», conversazione.

20,30:

Serata folcloristica

Prima audizione della Scuola corale dell'E.I.A.R. diretta dal M<sup>o</sup> GAETANO SALVAREDO.

Canzoni folcloristiche piemontesi e friulane.

1. *La beb' bergera*, canzone piemontese a quattro voci miste.
2. *A ven 'na rociatetta*, villanella valsesiana per voci di donna, a solo e coro con arpa.
3. *O ce biel ckeket a Pilli*, villanella friulana a cinque voci miste.
4. *Al jurent la biela stela*, villanella friulana per voci di donna, a solo e coro con arpa.
5. *O ce biel lusur a cinque*, villanella friulana a cinque voci miste.

Nell'intervallo: Libri nuovi.

22-23,30: Selezione di operette: Canzoni e danze (Elar-Jazz).

23: Giornale radio.

ROMA - NAPOLI

Roma: te. 880 - m. 4412 - kw. 60  
Napoli: te. 041 - m. 3138 - kw. 15  
ROMA UNDE CORTE (2 RO) te. 11,811  
m. 25,4 - kw. 9

8,15-8,30 (Roma): Giornale radio - Comunicati dell'ufficio presagi.

12,30: Previsioni del tempo - Dischi.

13: Segnale orario - Eventuali comunicazioni dell'E.I.A.R.

13,14,15: Radio-orchestra N. 4 (v. di Milano).

13,30-13,45: Giornale radio - Borsa 17: Gambi - Comunicato della II. Società Geografica - Giornale Radio - Comunicati dell'ufficio presagi.

17,45: Novella di Bianca Lauriali. 17,30-18,45: CONCERTO SIMFONICO. LE: 1. Donal: *Il ritorno d'Ulisse*, marcia; 2. Astabile: *Nel Marocco*, Impresioni; 3. Banzato: *Dolce a rezza*, valzer; 4. Grünfeld: *Romanza senza parole*; 5. Pietri: *La donna perduta*, fantasia; 6. Verdi: *Falsstoff*, minuetto allo terzo; 7. Grieg: *Danza d'Altra*; 8. Guarino: *Stavia*, sonando e terzo tempo della suite.

19,10 (Napoli): Cronaca dell'Idroporto - Notizie sportive.

19,15: Segnali per il servizio radiotelegrafico trasmessi a cura della R. Scuola F. Cesi - Notizie agricole - Giornale radio.

20: Segnale orario - Eventuali comunicazioni dell'E.I.A.R. - Dischi.

20,30: Notizie sportive - Notizie varie - Giornale dell'Enit.

IL CONSIGLIO DEL LIBRAIO

Mondadori presenta il romanzo di una nuova geniale scrittrice:

**DISORDINE**  
di MARISE FERRO

Opera segnalata dall'Accademia Mondadori

In vendita presso tutti i librai a Lire 10

PALERMO  
Ore 20,45

## LA FIGLIA DI MADAMA ANGOT

OPERETTA IN TRE ATTI DI  
C. LECOCC

# SABATO

## 22

20,15:

### L'Italiana in Algeri

Opera giocosa in 2 atti.

Musica di **GIACCHINO ROSSINI**.  
(Edizione Ricordi).

Maestro concertatore e direttore d'orchestra: **RIGOBERTO SANTARELLI**.  
Maestro del coro: **EMILIO CASOLARI**.  
Negli intervalli: Libri nuovi -  
Conversazione di Mario Gorsi.  
Dopo l'opera: Ultime notizie.

## BOLZANO

Kc. 812 - m. 368,1 - kw. 1

12,25: Bollettino meteorologico.  
12,30: Segnale orario - Eventuali comunicati dell'ELIAR - Musica bulgarica: 1. Gardoni: *Le femmine litigose*, ouverture; 2. Galotta: *Festa di Gionni*; 3. Lindemann: *Gottlieb in Oriente*; 4. Waldteufel: *Io l'amo*; 5. A. Ferras: *Viandante russo*; 6. Rindogger: *Il raga uzzaro*, fantasia; 7. Selowitz: *Vieni nella luna*; 8. Ferrello: *Isidoro*.  
13,30: Giornale radio - Comunicati del Consorzio Agrari.  
17-18: Concerto variato.  
19,50: Comunicazioni del Dopola.  
vivo.

20: Segnale orario - Eventuali comunicati dell'ELIAR.

### Concerto sinfonico

diretto dal M.<sup>e</sup> F. LAMENZA

Parte prima:

1. Rossini: *La Cenerentola*, sinfonico.
2. Beethoven: Andante cantabile della *Sonata patetica*.
3. Pék Mangiangali: *Casanova a Venezia*, suite; a) Soraband, b) Gavotta, c) Valzer, d) Danza delle apparizioni.
4. Mussorgski: *Gopak*.

Libri nuovi - Giornale dell'Ent.

Parte seconda:

1. Escholar: *Tamontà sul Tabor*, poemetto sinfonico.
  2. Ciaikovsky: *Schiaccianoci*, suite.
  3. Weber: *Invito al ballo*.
- La rubrica della signora,  
21,30:

### MUSICA LEGGERA

1. Roland: Parata; 2. Nucci: *Candide vete*; 3. Berg: *Il rifugio magico*; 4. Huber: *Uren amore*; 5. Piccini: *Primavera*, selezione; 6. Leonardi: *Nobela*; 7. Grandino: *Stoglia la margherita*; 8. Casler: *Quando s'abbontano il mio piccino*.  
22,30: Giornale radio

## PALERMO

Kc. 572 - m. 524,5 - kw. 3

12,45: Giornale radio.  
13-15: MUSICA VARIA (Sestello):  
1. Pugheddu: *Bohero*; 2. Margutti: *Sogno d'amore*; 3. Penna: *Rataplan*, fantasia; 4. Canzone; 5. Stajano: *Autunno*, intermezzo; 6. Puccini: *Finhème*, fantasia; 7. Canzone; 8. Piaccone: *Il pizzicor*.

13,30: Segnale orario - Eventuali comunicati dell'ELIAR - Bollettino meteorologico.

17,30: Musica riprodotta.  
18-19,30: Cantuccio del tamburi.  
Libere attese.  
20: Comunicazioni del Dopelavoro - Radiogiornale dell'Ent - Notiziario agricolo - Giornale radio.  
20,20-20,45: Musica riprodotta.  
20,25: Arabò sportivo.  
20,30: Segnale orario - Eventuali comunicati dell'ELIAR.

20,45:

### La figlia di Madama Angot

Operetta in 3 atti di C. LECOCQ.

Maestro direttore F. MILITELLO.

Nel primo intervallo: M. Russo: «*Shadigliando insieme*», conversazione - Nel secondo intervallo: Libri nuovi - Notiziario di varietà.  
22,55: Ultime notizie.

# PROGRAMMI ESTERI

LE STAZIONI SONO DISPOSTE IN ORDINE DI NAZIONALITA'

## AUSTRIA

**VIENNA**  
Kc. 580 - m. 517,2 - kw. 15  
**GRAZ**  
Kc. 852 - m. 357,1 - kw. 7

16,45: Concerto corale di arte popolare - 17,30: Conversazione «Come ingegnere a tavola» - 17,50: Concerto dell'orchestra della stazione - 19: Attualità - 19,30: Segnale orario - Notiziario - Meteorologia - 19,40: Concerto vocale di *Heder* popolari. - 20,15: Concerto dell'orchestra della stazione. 1. Nicolai: *Opere di alle Stages camari di Windsor*; 2. Korngold: *Sinfonietta* per grande orchestra in si maggiore op. 5; 2. Tre arie popolari per soprano; 4. R. Strauss: *Selezione del Borghese gentiluomo*; 5. Joh. Strauss: *Vita di artisti*, valzer; - 21,55: Notiziario - Meteorologia - 22,10: Concerto di musica da ballo di numeri.

## BELGIO

**BRUXELLES I (Francese)**  
Kc. 585 - m. 503,3 - kw. 15

18: Concerto di musica da camera, violino e piano. - 19: Conversazione sul sistema fraile per i ciechi. - 19,15: Concerto di dischi. - 20,15: Conversazione sulle imposte. - 20,30: Giornale parlato. - 21: Concerto di piano. 1. Peter Benoit: *Capriccio*; 2. Edéar Triet: *Petites fleurs*; 3. Karel Gauducki: *Fantasia*; 4. Paul Gilson: *Marcia della sedia ubriaca al lume di luna*; 5. Aug. de Bock: *Impressio*. - 21,30: Theo. Fleischnman: *Risogna uccidere il mandarino*; bozzetto radiofonico. - 21,45: Francis Poulenc: *Les biches*, balletto cantato. - 22: Giornale parlato. - 22,10: Radiotrasmissione di un concerto dall'Anelme Belgique di Bruxelles. - 24: Fine.

**BRUXELLES II (Fiamminga)**  
Kc. 888 - m. 337,8 - kw. 15

18: Concerto sinfonico diretto da Jean Kumps. - 19: Dischi. - 19,15: Conversazione. - 19,30: Concerto di dischi. - 20,15: Conversazione - 20,30: Giornale parlato. - 21: Emile Hildebroeck: *Zeppel*, operetta in tre atti (trasmissione da un teatro di Bruxelles) - Nel primo intervallo: Recitazione - Nel secondo intervallo: Giornale parlato.

## BARI

Kc. 1112 - m. 209,4 - kw. 20

13: Giornale radio.  
13,10: Musica riprodotta.  
13,55: Bollettino meteorologico.  
14: Segnale orario - Eventuali comunicati dell'ELIAR.  
17,30-18,30: Musica riprodotta.  
20,30: Notizie agrarie - Bollettino giornale dell'Ent - Comunicati del dopelavoro.  
20,50: Giornale radio.  
20,55: Bollettino presagi.  
21: Segnale orario - Eventuali comunicati dell'ELIAR.

21,5:

### Il re di chez Maxim

Operetta in 3 atti di M. COSTA (Registrazione).

Negli intervalli: Notiziario. - Dopo l'opera: Giornale radio.

## CECOSLOVACCHIA

**PRAGA**  
Kc. 614 - m. 488,8 - kw. 120

18,10: Concerto orchestrale da Bratislava. - 17,10: Notizie commerciali. - 17,30: Lozione di crepe per i tedeschi. - Lozione di tedeschi per i cecchi. - 17,50: Dischi. - 18,5: Conversazione agricola. - 18,15: Conversazione per gli operai. - 18,55: Notiziario in tedesco. - 18,30: Conversazione di storia della musica in tedesco. - 19: Vodi Bratislava. - 19,50: Vodi Brno. - 19,55: Conversazioni varie. - 20,45: Vodi Bratislava. - 22: Segnale orario - Notiziario. - 22,15: Comunicati del *RadioJournal* - Programma teatrale. - Programma di domani. - 22,26-23,20: Vodi Moravska Ostrava.

BRATISLAVA

Kc. 1070 - m. 278,8 - kw. 13,6

19: Conversazione su Liptov. - 19,20: Concerto vocale di melodie slovacche. - 19,35: Per i fanciulli. - 20: Concerto di arte per soprano. - 20,16: Concerto strumentale Dvornak 2<sup>a</sup> e 4<sup>a</sup> tempo del *Quartetto d'archi*, op. 96. - 20,25: Recitazioni. - 20,45: Conversazione turistica - Liptov, centro turistico. - 21: Concerto di musica brillante e da ballo. - 22: Vodi Praga. - 22,15: Comunicati del *RadioJournal*. - 22,20: Vodi Moravska Ostrava.

BRNO

Kc. 878 - m. 341,7 - kw. 31

19: Vodi Bratislava. - 19,20: Conversazione di edilizia. - 19,45: Vodi Praga. - 20,45: Vodi Bratislava. - 22: Vodi Praga. - 22,15: Comunicati del *RadioJournal*. - 22,10: Vodi Moravska Ostrava.

KOSICE

Kc. 1052 - m. 293,6 - kw. 2,8

19: Vodi Bratislava. - 22: Vodi Praga. - 22,15: Programma di domani. - 22,20: Vodi Moravska Ostrava.

MORAVSKA OSTRAVA

Kc. 1137 - m. 363,8 - kw. 11,2

19: Vodi Bratislava. - 19,20: Vodi Brno. - 19,50: Vodi Praga. - 20,45: Da Bratislava. - 22: Da Praga. - 22,15: Programma di domani. - Notizie teatrali. - 22,20,24: Herron: *Tre quai blasfema*, farsa in un atto - ind. Programma variato: Soli di strumenti vari, coro e canti.

## DANIMARCA

**KALUNDBORG**  
Kc. 280 - m. 112,8 - kw. 7,5  
**BORGARNE**  
Kc. 1067 - m. 282,2 - kw. 0,75

15,30: Concerto. - Nell'intervallo alle 16,15: Recitazione. - 17,40: Notizie il mattino. - 17,50: Conferenza. - 18,20: Lezione di francese. - 18,50: Meteorologia. - 19: Notiziario. - 19,15: Segnale orario. - 19,30: Conferenza. - 20: Concerto. - 21,20: Recitazione. - 21,52: Concerto Haydn. *Quartetto* da camera, op. 77 n. 2. - 21,45: Estratti *L'Enfer*, commedia. - 22,10: Notiziario. - 22,25: *Il mio dante*. - 22,45: Musica da ballo. - 24: Compagnie.

## FRANCIA

**BORDEAUX-LAFAYETTE**  
Kc. 380 - m. 304 - kw. 13

19,30: Trasmissione del *Bollio Giornale* di Francia. - 20: Informazioni e quotazioni di Borsa. Risultato dell'estrazione dei premi. - 21,5: Lezione di inglese. - 21,25: Ultime notizie. - 21,30: Concerto di dischi. - 22: Commedia *Le barbuto*, commedia in un atto. - Henry Dumas: *La signora di bracco* ed *Il signore di cristallo*, commedia in un atto.

LYON LA DOUA

Kc. 834 - m. 485,8 - kw. 1,5

19,30: Da Strasburgo. - 20,50: Notiziario. - 20,50-21,10: Uscite conversazione. - 21,10: Concorso spensierista (*Musique livrée*). - Selezione di opere orchestrali e variati. - 24: Concerto strumentale (sinfonico) in sezione (Informazioni).

MARSIGLIA

Kc. 950 - m. 316 - kw. 1,0

18: Musica da ballo (dischi). - 18,30: Notiziario. - 19,15: Segnale orario. - 20,30: Musica brillante e arie varie (dischi). - 21,15: Conversazione agricola. - 21,20: Bollettino meteorologico. - 21,30: Concerto orchestrale ed concerto di artisti da Caffè concerto.

PARIGI P. P. (Peste Parisien)  
Kc. 914 - m. 328,2 - kw. 60

20: Informazioni e rassegna dei giornali della sera. - 20,5: Concerto di dischi. - 20,45: *L'evenement della set-*

?

## Stazione di.....?

Non intendiamo alludere alle stazioni ferroviarie, ma alle stazioni trasmettenti che voi prendete al vostro apparecchio e che non riuscite ad identificare. Chi non sa trovare le varie stazioni non può servirsi dei programmi esteri. Perciò perde almeno il 50 % del guadagno che potrebbe avere scegliendo su programmi, le trasmissioni di proprio gusto. Il

**Disco Indicatore R. P.**

*adattabile ai bottoni dei selettore di qualsiasi apparecchio moderno, accettabile, comodo, identificazione delle varie stazioni senza bisogno di consultare grafici o tabelle.*

**L. 8,50**

Invio di posta ne segue a Colonia

**RADIO PRATI** Piazza Vittoria, 4 MILANO

L'apparecchio che non riceve completamente soddisfacente, restituisce il diavoloso entro 24 ore dal ricevimento con diritto al rimborso dell'imposta.

**Unioni radiofoniche** — 21: *Conversazione sulla musica*. — 21.15: *Radio opera di una comunità (da stabilire)*. — 22: *Concerto orchestrale di musica varia*. — 23: *Concerto di dischi (danza)*. — 23.30: *Trasmisione di un concerto di musica brillante dal Lido*.

**PARIGI TORRE EIFFEL**  
kc 207 - m. 1345,3 - kw 13

18.45: *Giornale radio (notiziario)*. — 19.30: *Giornale radio (pochi conversazioni)*. — 20.20: *Bollettino meteorologico*. — 20.30.22: *Theophile Gautier: P in incipit del* *Alceste*, mistero.

**RADIO PARIGI**  
kc 174 - m. 1724,1 - kw 75

16: *Trasmisione per i fanciulli*. — 19.30: *Conversazione agitata*. — 20: *Conversazione scientifica*. — 20.30: *Concerto dell'orchestra della stazione*. 1. *Alexandre Georges: Preludio d'Atel*. 2. *Barlow: Supra stantamento*. 3. *Barlow: Parant*. 4. *Barlow: Secunda*. 5. *Parage: Le marionette*. 6. *Erig: Sante: The piece*. 7. *Burton: Concerto*. 8. *Ballata d'Atel*. — 21: *Lettere letterarie: Memorie di Deauville*. — 21.40: *Conversazione di Doen*. — 21.45: *Radio concerto di dischi: Musica brillante e da ballo (21 numeri)*. *Aspi interattivi tra le principali trasmissioni, notiziari diversi, di sport, agiologia, commercial, ecc.*

**STRASBURGO**

kc 99 - m. 335,2 - kw 11,5

16.45: *Conversazione musicale*. — *L'influenza dell'eterno femminino nella vita di Beethoven*. — 17: *Musica da ballo (dischi)*. — 17.45: *Conversazione: «L'assolutorio contro gli infuriani»*.

*antonomastici*. — 18: *Concerto dell'orchestra della stazione diretto da Roskam*. — 19: *Conversazione artistica*. — 19.15: *Conversazione agricola in tedesco*. — 19.30: *Concerto di dischi (musica brillante)*. — 10.30: *Segnale orario*. — *Notiziario in francese e in tedesco*. — 20.45: *Concerto di un concerto dal*. — 21.30: *Trasmisione di un concerto dalla Sala delle Feste di Strasburgo con arie per cori*. 1. *Lalo: Ouverture del Re di Lis*. 2. *Cori*. 3. *Hoffmann: Variazioni sinfoniche a solo di cello e orchestra*. 4. *Bizet: Suite dell'Arlesiano*, per orchestra. 5. *Mendelssohn: Ouverture della Grotta di Saba*. 6. *Mendelssohn: La notte di Saba*.

**TOLOSÀ**

kc 779 - m. 385,1 - kw 8

19.45: *Fisarmoniche*. — 20: *Brani orchestrali di opere*. — 20.16: *Notiziario*. — 20.30: *Melodie*. — 21: *Musica militare*. — 21.15: *Musica da ballo (danza)*. — 21.30: *Musica regionale*. — 21.45: *Musica viennese*. — 22: *Concerto di dischi offerto da una ditta privata (musica varia)*. — 23: *Musica varia*. — 23.15: *Notizie regionali*. — 23.20: *Notizie dall'Africa del Nord*. — 23.30: *Musica varia*. — 24: *L'ora degli ascoltatori*. — 0.30: *Notiziario*. — 0.35: *Seguito dell'ora degli ascoltatori*. — 1: *Bollettino meteorologico*. — 1.5-1.30: *Musica inglese*.

**GERMANIA**

**AMBURGO**

kc 808 - m. 372,2 - kw 1,5

18.30: *Concerto dell'orchestra della stazione*. — 17.30: *Conversazione LE*

*bellezze della Germania*. — 17.55: *Programma variato*. — 18: *Conversazione: «Il problema culturale del subconoscimento»*. — 19.30: *Concerto di cori*. — 19.35: *Trasmisione da Bratislava*. — 22: *Segnale orario*. — *Notiziario Meteorologia*. — 22.20: *Attualità*. — 22.30: *Concerto di musica da ballo*.

**BERLINO**

kc 716 - m. 419 - kw 1,5

16.5: *Concerto di musica per strumenti a fiato*. — 18: *Conversazione: «Il domini burlesco tedesco»*. — 18.30: *Concerto di Hiedler popolare per soprano*. — 18.60: *Comunicati dell'Ufficio dei lavoratori*. — 18.65: *Comunicati della radio-direzione*. — 19: *Attualità*. — 19.30: *Comemorazione di Bismarck*. — 19.50: *Conversazione sportiva*. — 20: *Concerto dell'orchestra della stazione*. 1. *Dvorak: Era la natura, ouverture*. 2. *Glinka: Capriccio brillante*. 3. *Saint Saens: Concerto per violini e orchestra*. 4. *Ma: 2. Habiter Espira, rapsodia*. 5. *Wagner: Preludio al 3° atto del La beffardo*. 6. *Plutzer: Scherzo*. 7. *Hum pernick: Selezione dell'Flugel del Re*. 8. *Reznick: Tema e variazioni*. 9. *Kern: Valse di Gosteln*. — 22.40: *Notiziario Meteorologia*. — *Musica da ballo ritrasmissione*.

**BRESLAVIA**

kc 823 - m. 325 - kw 60

16.30: *Concerto di strumenti a fiato da Berlino*. — 18: *Rassegna libraria*. — 18.15: *Rassegna sonora della settimana*. — 18.45: *Conversazione a dieci voci*. — 19.15: *Concerto di dischi (musica brillante)*. — 20: *Concerto dell'orchestra della stazione con arie per tenore*. 1. *Danze antiche di Hiedler moderni*. 2. *Danze moderne e Hiedler antichi*. — 22.15: *Segnale orario*. — *Notiziario Meteorologia*. — 22.30: *Musica da ballo da Berlino*. — 24: *Finis*.

**FRANCOFORTE**

kc 1157 - m. 389,8 - kw 1,5

17: *Concerto orchestrale da Muehlacker*. — 18.25: *Personalità e economia», conversazione*. — 18.50: *«Impulsi ed agricoltura», conversazione*. — 19.16: *Segnale orario*. — *Notiziario Meteorologia*. — 19.30: *Trasmisione da Muehlacker*.

**HEILBERG**

kc 1085 - m. 276,5 - kw 60

16.45: *Concerto orchestrale da Berlino*. — 17.40: *Conversazione: «La gerarchizzazione della tipografia»*. — 18: *Programma della prossima settimana*. — 18.10: *Programma in esecuzi*. — 18.15: *Bollettino agricolo*. — 18.20: *Conversazione: «Notizie dal mercato mondiale»*. — 18.35: *Concerto di musica per strumenti a fiato*. — 19.5: *Conversazione: «La Bulgaria e l'economia tedesca»*. — 19.30: *Concerto Kubnik: «La lotta fra Davide e Golia», sonata per contrabbasso (1700)*. — 20: *Trasmisione da Langenberg*. — *Finis*. — *Notiziario Meteorologia e finis*. 24: *Musica da ballo da Berlino*.

**KOENIGSWUSTERHAUSEN**

kc 103,6 - m. 1054,8 - kw 60

18.30: *Concerto orchestrale da Amburgo*. — 17.30: *Conversazione di igiene*. — 17.40: *Conversazione: «Le più antiche tracce della civiltà occidentale nell'Odessa»*. — 18.45: *Rassegna sonora della settimana*. — 18.30: *Conversazione in lezione di tedesco per i tedeschi*. — 18.65: *Bollettino meteorologico*. — 19: *Lezione di francese*. — 19.40: *Conversazione: «Chiesa e società»*. — 20: *Ve di Langenberg*. — 22.15: *Notiziario Meteorologia*. — *Finis alle 24*. *Vedi Berlino*.

**LANGENBERG**

kc 835 - m. 425,4 - kw 60

16.40: *Lezione di inglese*. — 17: *Concerto dell'orchestra della stazione*. — 18.20: *Per le signore*. — 18.45: *Segnale orario*. — *Notiziario Meteorologia*. — 19: *Conversazione: «Natura e spirito»*. — 19.30: *Conversazione: «I problemi dell'agricoltura tedesca»*. — 19.55: *Notiziario*. — 20: *Scelta di varietà (trasmisione dalla Stadtliche di Wuppertal)*.

SABATO  
22

tal barioni) — 22.15: *Notiziario Meteorologia*. — 22.30: *Concerto di musica brillante e da ballo*. — 0.30: *Concerto di musica scelta di jazz*.

**LIPSA**

kc 770 - m. 569,3 - kw 2

18.30: *Lezione di tedesco per i tedeschi*. — 18: *Attualità*. — 10.30: *Concerto vocale di Hiedler svavi*. — 20: *Vedi Bratislava*. — 22.16.24: *Notiziario Musica brillante e da ballo*.

**MONACO DI BAVIERA**

kc 583 - m. 532,6 - kw 1,5

16.10: *Concerto orchestrale di musica popolare*. — *In un intervallo: Letture*. — 17.45: *Da stabilire*. — 18: *L'ora delle ragazze*. — 18.45: *Dieci minuti di notizie radiofoniche*. — 19: *Concerto corale (soprano baritone, coro della stazione e organo)*. — 19.40: *Conversazione*. — 20: *Scelta di varietà (canzoni, dilettante, musica, piano, orchestra della stazione, breve recita e cori)*. In seguito: *Concerto della piccola orchestra della stazione*. — 22.20: *Segnale orario e notiziario*. — 22.45.24: *Da Muehlacker*.

**MUEHLACKER**

kc 832 - m. 380,8 - kw 60

18.30: *Concerto corale di Lieder popolari*. — 17: *Concerto orchestrale da Muenich*. — 18.35: *Conversazione: «La storia della lampada incandescente»*. — 18.60: *Conversazione: «Magia e tecnica presso i selvaggi»*. — 19.30: *Concerto pianistico: Compositori di Chopin*. — 20: *Trasmisione dalla Festival della Tiberhalle di Shwarzau*. — *Scelta bavarese*. — 22.30: *Segnale orario*. — *Notiziario Meteorologia*. — 22.45: *Concerto di musica da ballo*.

**INGHILTERRA**

**DAVENTRY NATIONAL**

kc 193 - m. 1654,4 - kw 30

**LONDON NATIONAL**

kc 1167 - m. 281,5 - kw 50

**NORTH NATIONAL**

kc 985 - m. 301,5 - kw 60

**SCOTTISH NATIONAL**

kc 1040 - m. 283,6 - kw 60

19.30: *Conversazione sul gioco del calcio: «Il gioco del calcio come una professione»*. — 19.45: *Intermezzo in gaelico*. — 20.16.20.25: *Conversazione di*

**LAMPADA DI QUARZO**

«Sole artificiale d'alta montagna»



«L'individuo irradia al sole più forte, vivace, allegro e di ottimo umore...»

Oltre 200.000 lampade vendute dal 1900  
Modello piccolo da tavolo L. 1175  
«Giubilo» .. .. . 1575

«Massime garanzie»

Reparto Italia F.lli. MILANO  
Via Canova 27

**Chiedeteci i nuovi tipi:**  
**PV:046-056-057-058-082**

**Ing. GIUSEPPE CIANELLI**  
VIA S. UBERTI, 4 - TELEFONO 28-895

**PURATRON**

# SABATO

22

attualità radiofoniche — 20.30: Concerto di dischi — 21: Ernest Long stafo *Atelya long-Leave*, rivista per un microfono con soli, coro ed orchestra. — 22: Notiziario. Segnale orario. — 22.30: Soluzione del vostro problema. — Soluzione da parte degli ascoltatori di un quesito giudiziario di cui sono esposti gli estremi. — 23.50: Concerto della banda militare della stazione e arte per tenore 1. *André Chavignat di Mario Spada*, 2. Tre arie per tenore 3. A. Thomas *La festa della primavera*, balletto, 5. Tre arie per tenore 5. Granger *Mock-Morris*, 6. *Verdier Williams* *Conte d'Albi*, 7. *Almeri* *Fantasia di Belle*, 8. 23.45: Letture. — 23.50: 1. Concerto di musica da ballo ritrasmessa. — 24: Previsioni meteorologiche. — 23.50: Segnale orario.

## LONDON REGIONAL

kc. 818 - m. 356,8 - kw 50

10.30: Da Daventry National — 17.45: Da Daventry National — 18.15: L'ora dei fanciulli. — 19: Notiziario. Segnale orario. — 19.25: Bollettino sportivo. — 19.30: Concerto strumentale e arte per soprano e baritono. — 21: Segnale orario. Concerto dell'orchestra della B.B.C. (sezione E) diretto da Ed. Clarke. — 22: Seconda concerto di musica da camera dallo studio della B.B.C. (con ammissione di pubblico). 1. Faure *Quartetto in do minore per pianoforte ed archi op. 15*, 2. Brahms *quartetto in fa per piano ed archi op. 25*. — 23.15: Notiziario. Segnale orario. — 23.30: Notiziario regionale. — 23.35: 1. Concerto di musica da ballo ritrasmessa.

## MIDLAND REGIONAL

kc. 752 - m. 358,9 - kw 25

17.30: Concerto orchestrale di musica da ballo e brillante ritrasmesso da un alterego. — 18.15: L'ora dei fanciulli. — 18: Notiziario. — 19.25: Bollettino sportivo. — 19.30: Concerto orchestrale di musica brillante da un alterego. — 20.20: Concerto variato (voce e strumentale). — 21.20: Concerto dell'orchestra della città di Birmingham varie per soprano e musica per pianoforte. — 23.15: Notiziario. Segnale orario. — 23.30: Conversazione agricola. — 23.50: 1. Da London Regional.

## NORTH REGIONAL

kc. 628 - m. 420 - kw 50

19.15: Bollettino sportivo. — 19.30: Concerto dell'orchestra della stazione e conversazione amena negli intervalli. — 20.30: Vincent Douglas: *The Jefferson* commedia in 3 atti. — 22: Da London Regional. — 23.15: Notiziario. — 23.30: 1. Da London Regional.

## SCOTTISH REGIONAL

kc. 707 - m. 376,4 - kw 50

16.30: Da Daventry National. — 18.15: L'ora dei fanciulli. — 18.30: Ricorrenza da festeggiare. — 19: Da Daventry National. — 19.25: Bollettino sportivo. — 19.30: Da London Regional. — 21: Radio-reportage di una partita di calcio. — 21.10: Concerto strumentale e musica per violino dallo studio. — 22: *Vandeville* (6 numeri di canzoni varie, musica orchestrale e strumentale. Canzoni con accompagnamento di Banjo-Tele. ecc.). — 23.15: Da London Regional. — 23.30: Notiziario regionale. — 23.35: 1. Da London Regional.

## JUGOSLAVIA

### BEGRADO

kc. 897 - m. 430,4 - kw 2,5

15: Concerto di dischi (a richiesta degli ascoltatori). — 17: Trasmissione di un film sonoro. — 18.55: Segnale ora-

rio. — Programma di domani: 19: Conversazione. — 20: Concerto di violino e piano. 1. Tartini *Concerto in re minore*, 2. *Vicentini Bolina e polena*, 3. *Bloch Improvisazioni*. — 20.50: Radio commedia. — 21.20: Concerto dell'orchestra della stazione 1. Wagner *Overture del Ring*, 2. *Heddes Suite di balletto da Coppelia*, 3. *Boloi*, *Prologo del Meisbale*. — 22.10: Notiziario. — Musica ziziana ritrasmessa.

### LUBIANA

kc. 521 - m. 575,8 - kw 5,5

17: Concerto nel quietello della stazione. — 18: Lezione di ginnastica. — 18.30: Lezione di inglese. — 19: Lezione di sociologia. — 19.30: Conversazione. — 20: Concerto di banda militare. — 22: Meteorologia. — Notiziario. Concerto di musica brillante.

## NORVEGIA

### OSLO

kc. 277 - m. 1083 - kw 80

13.30: Concerto di dischi. — 17.15: Trasmissione per i fanciulli. — 18.15: Musica nazionale. *Trio di Kandide*. — 18.45: Conversazione economica. — 19: Meteorologia. — Notiziario. — 19.30: Conversazione: «La lotta in Francia (RA Stato e Chiesa)». — 20: Segnale orario. Concerto popolare dell'orchestra della stazione. *Musica brillante e popolare*. — 21.40: Meteorologia. — Notiziario. — 22: Conversazione di attualità. — 22.15: Informazioni. — 22.30: Programma popolare e recitazione. — 22.35: 21: Concerto di musica da ballo ritrasmesso.

## OLANDA

### HILVERSUM

kc. 180 - m. 956,1 - kw 20

16.30: Conversazione musicale. — 17.10: Conversazione sulla cooperazione. — 17.40: Concerto d'organo. — 18.20: Conversazione letteraria. — 18.40: Concerto corale. — 19.10: Dischi. — 19.40: Trasmissione per la campagna. — 20.10: Concerto d'organo. — 20.40: Programma variato sul concerto dell'orchestra della stazione. *Canzi e declamazione*. — 20.40.40: Dischi.

### HUIZEN

kc. 1013 - m. 1875 - kw 7

19: *Rassegna globalistica*. — 19.30: Continuazione del concerto. — 19.50: Conversazione religiosa. — 20.10: *Comunicazione sportiva*. — 20.20: Programma variato di canzoni e musica varia. — In un intervallo. *Declamazione e notiziario*. — 23.50.40: Dischi.

## POLONIA

### VARSAVIA

kc. 212 - m. 1415,8 - kw 120

17: Trasmissione per gli ammalati. — 17.30: Bollettino meteorologico. — 17.35: Intervallo. — 17.40: Conversazione di attualità. — 17.55: Programma di domani. — 18: Concerto di musica brillante. — Nell'intervallo: *Attualità*. — 18.55: Varie. — 19.15: *Comunicazione sportiva*. — 19.30: *Rassegna di pubblicazioni agricole*. — 19.50: Conversazione «All'altezza». — 19.45: Radio giornale. — 20: Concerto di musica brillante e canzoni (inquadri numeri). — Nell'intervallo: *Informazioni sportive e radiotelevisive*. — 22: Intervallo. — 22.5: *Comunicazioni di Clapin*. — 22.40: Conversazione «Il cuore della Normandia». — 22.55: Bollettino meteorologico e di polizia. — 23: Intervallo. — 23: Concerto di musica da ballo.

## ROMANIA

### BUCAREST

kc. 781 - m. 304,2 - kw. 12

16: Concerto orchestrale di musica rumena e brillante. — 17: Informazioni e segnale orario. — 17.10: Concerto orchestrale di musica brillante. — 18: L'Università radio. — 18.00: Dischi. — 19: Radio scuola. — 19.30: *Trasmissione popolare per coro a quattro voci*. — 20: Concerto orchestrale di musica brillante rumena (da un Caffè). — 21: Informazioni.

## SPAGNA

### BARCELONA (EAJ - 1)

kc. 880 - m. 348,8 - kw. 7,5

16: Concerto di dischi. — 16.30: Il microfono per tutti. — *Trasmissione di serata agli ascoltatori*. — 17: Fine di questa trasmissione. — 17: *Trasmissione per i fanciulli*. — 19.20: Notiziario. — *Quotazioni di Borsa*. — *Dischi (a richiesta degli ascoltatori)*. — *Notiziario*. — 22: *Campagne della Cattedrale*. — *Previsioni meteorologiche*. — *Quotazioni di Borsa*. — 22.15: Concerto dell'orchestra della stazione: 1. *Canzi*, 2. *La cignoia*, 3. *La cignoia*, *marcia popolare*, 4. *Sibelius*, *Valzer*, 5. *Wagner* *Selezione del Liebestrag*, 6. *Beethoven* *Adagio del Serenata*, 7. *Seria*, *Donizetti*, 8. *Brahms*, *Canza ungherese* n. 4. — 23: *Trasmissione da Madrid*. — 24: Notiziario. — *Continuazione della trasmissione*.

### MADRID EAJ

kc. 707 - m. 424,3 - kw. 3

20: *Campagne del Palazzo del Governo*. — *Dischi* (a richiesta degli ascoltatori). — 21.15.21.30: *Notiziario*. — 22.30: *Campagne del Palazzo del Governo*. — *Programma variato*. — 0.45: *Notiziario*. — 16: *Campagne del Palazzo del Governo*. — *Fine*.

## SVEZIA

### STOCKOLMA

kc. 883 - m. 435,4 - kw 55

17.30: *Conversazione sulla Croce Rossa*. — 17.45: *Dischi*. — 18.45: *Conversazione*. — 19.30: *Dialogo*. — 20.15: *Concerto allettato*. — 22: *Musica da ballo*.

## SVIZZERA

### RADIO SUISSE ALEMANNIQUE

kc. 652 - m. 429,4 - kw 60

16: Concerto di *Asinarum*. — 16.30.17: *Conversazione* *Industry*, *Chiesa Industriale*. — 18.30: *Conversazione economica*. — 19: *Campagne della chiesa di Zurigo*. — *Segnale orario*. — *Meteorologia*. — *Quotazioni della Borsa agricola*. — 19.15: *Conversazione* *La tecnica del ripubblicazione*. — 19.45: *Concerto corale di Radio nazionali*. — 20.45: *Concerto Esplanade*. — *La casa neoclassica*, *quest'ora in un atto*. — 21.45: *Notiziario*. — *Meteorologia*. — 22: *Musica da ballo* (dischi). — 23: *Fine*.

### RADIO SUISSE ROMANDE

kc. 712 - m. 403,8 - kw 95

16.30.17: *Musica da ballo* (dischi). — 18: *Conversazione scientifica*. — 18.30: *Rassegna letteraria*. — 19: *Notiziario radiofonico*. — 19.15: *Concerto di dischi*. — 19.30: *Conversazione sul cinema*. — 20: *Canzoni di balade*. — 20.25: *Informazione letteraria*. — 20.35: *Concerto orchestrale di musica varia e brillante*. — 22: *Notiziario*. — 22.45: *Concerto di musica da ballo*. — 23.10: *Fine*.

## UNGHERIA

### BUDAPEST

kc. 635 - m. 550,5 - kw 18,5

16: Per i fanciulli. — 17: *Conversazione*. — 17.30: *Concerto di un'orchestra di musica ziziana*. — 18.30: *Conversazione commemorativa*. — 19.45: *Corrispondenza col radio ascoltatori*. — 20.15: *Musica popolare*. — 20.45: *Concerto di danza organizzato dalla società Liszt*. — *Composizioni di Liszt*. *Principale* *piena sinfonia per orchestra diretta da F. Zsolt*. — 21: *Allocazione del conte Alberto Aponyi*. — 21.30: *Rapsodia per violino*. — *Due arie*. — *Benedictus* *dalla Messa d'Inno*. — *Giubileo*. — *Concerto in la* *buon* *maggiore* *per piano*. — *Les perles* *noir*. — *Sinfonia*. — 21.45: *Bollettino sportivo*. — 22.35: *Concerto dell'orchestra ziziana* *Bertis* *ritrasmesso da un alterego*.

## U.R.S.S.

### MOSCA KOMINTERN

kc. 202 - m. 1481,5 - kw 100

15.55: *Segnale orario*. — 16.10: *Trasmissione per i fanciulli*. — 16.30: *Conversazione di propaganda politica*. — 17.30: *L'ora radiofonica per i soldati dell'Armata rossa*. — 18.15: *Concerto per la campagna*. — 19: *Trasmissione letteraria*. — 20: *Conversazione in tedesco* *lo* *in* *altra* *lingua* *estera*. — 21: *Notiziario*. — 21.15: *Programma*. — 21.30: *Radio-ginnastica*. — 21.55: *Cronaca della giornata e campagne della Torre del Kremlin*. — 22: *Rassegna della Pravda*. — 22.20: *Bollettino meteorologico*.

### MOSCA SALIN

kc. 707 - m. 424,3 - kw. 100

17.30: *Trasmissione da un locale pubblico*. — 21.55: *Cronaca della giornata e campagne della Torre del Kremlin*.



**QUESTI SONO I DONI CHE GLI SPOSI GRADISCONO DI PIÙ**

Per gli Sposi, Columbia e Radiomarelli, sono nomi di regali veramente graditi. Sono elementi indispensabili per la gioia di ogni casa. Visitate ALATA, dove avrete possibilità di prova e di scelta nel completo assortimento di Radiomarelli, Grafonole e dischi Columbia.

Vendita anche a rate

**ALATA**

VIA TRE CANNELLE 16 - ROMA

**SUPERTRASMISSIONI**

Milano - Torino - Genova - Trieste - Firenze - Ore 20,30: *Un ballo in maschera*, opera di G. Verdi (dallo Studio).

Roma-Napoli - Ore 20,45: *Paganini*, operetta di F. Lebar.

# DOMENICA

23

**SUPERTRASMISSIONI**

Bolzano - Ore 20,10: *L'altalena*, commedia di A. Varaldo.

Palermo - Ore 20,45: *Concerto sinfonico*, con il concorso del pianista V. Mannino e dell'oboiista S. Gallesi.

**MILANO-TORINO-GENOVA TRIESTE-FIRENZE**

Milano: ke 1005 - m 3134 - kw. 7  
 Torino: ke 1006 - m 2137 - kw. 7  
 Genova: ke 950 - m 3128 - kw. 10  
 Trieste: ke 1211 - m 2157 - kw. 10  
 Firenze: ke 598 - m 5017 - kw. 20

9,40-9,55: Giornale radio.  
 10-11 (Trieste): Messa cantata dalla Cattedrale di S. Giusto.  
 10,35 (Firenze): Consigli agli agricoltori: sott. prof. Tido Poggi.  
 10,45 (Milano): Consigli agli agricoltori: dott. Cristiano Basso; (Torino-Genova): dott. Carlo Rava.  
 11 (Milano - Torino - Genova - Firenze): Dalla chiesa della SS. Annunziata di Firenze: Messa a 4 voci virili, di Mons. Lorenzo Perosi.  
 11 (Trieste): Consigli agli agricoltori: prof. A. P. Morandini.  
 12-12,15: Spiegazione del Vangelo; (Milano): P. Vittorino Facchinetti; (Torino): Don Giogioardo Fino; (Genova): P. Valeriano da Finale; (Firenze): Mons. Emanuele Magri.

12,30 - 13,30: **RADIO-ORCHESTRA N. 1**: 1. *Buvireta*; *Gelato*; 2. *Turk*; *Frocity della sera*; 3. *Reioni di Frosty the freshman*; 4. *Parkin*; *Angela*; 5. *Salbert*; *Arie di Daffilo*; *Fantasia*; 6. *Parisi*; *Fuozza colona*; 7. *Garlar*; *Ombre*; *canzone*; 8. *Bostal*; *Sie hopen Jeta*; *fantasia*; 9. *Sandlaner*; *Guarda chi si vede*; 10. *Sassone*; *Vecchia Navarra*.

13,30-13,45 e 14-14,30: **MUSICA VARIA**.  
 13: Segnale orario ed eventuali comunicazioni dell'E.I.A.R.  
 13,45-14: Dischi.  
 14: **CONCERTO ORCHESTRALE DI MUSICA DILETTANTE** - Negli intervalli: *Notizie sportive*.  
 14,45: *Notizie sportive* - Risultati e classifica del campionato nazionale di calcio, serie A e B, e degli altri principali avvenimenti sportivi.  
 19: Comunicazioni del Dopolavoro e risultati delle partite di calcio di 1° Divisione (Gironi A, B, C, D, E, F).  
 19,10-20 (Milano-Torino-Genova - Firenze): **MUSICA VARIA**.  
 19,10 (Trieste): **QUINTETTO**.  
 19,30: Segnale orario ed eventuali comunicazioni dell'E.I.A.R.  
 20: **Giornale radio** - *Notizie sportive* - Dischi.  
 20,30:

**Un ballo in maschera**

Opera in 3 atti di GIUSEPPE VERDI. (Edizione Ricordi).

Diretta dal M° ANIO PENOLLO. Maestro dei cori: O. VERVOVA. Negli intervalli: Giuseppe Adami: «Conversazioni puelciane»; Binnegala e felice *Butterfly*. - Notiziario di varia.

Dopo l'opera: **Giornale radio**.



**ROMA - NAPOLI**

Roma: ke 680 - m. 4112 - kw. 50  
 Napoli: ke. 941 - m 318A - kw. 1,5  
**ROMA ONNE FONTE (2.80)** ke. 11.811  
 m. 25,4 - kw. 9

10,10 (Roma): *Notizie*. - *Annunci* vari di sport e spettacoli.  
 10,30 (Roma): Consigli agli agricoltori.  
 10,45 (Roma): *Lettura e spiegazione del Vangelo* (padre dr. Domenico Franz).  
 11: *Messa cantata dalla chiesa della SS. Annunziata di Firenze*. (Ve. di Milano).  
 12,30-13,30: **Radio-orchestra n. 1** (Vedi Milano).  
 13,30-13,45 e 14-14,30: **Musica varia** (Vedi Milano).  
 14,30: Segnale orario - Eventuali comunicazioni dell'E.I.A.R.  
 14,45-14: **Dischi**.  
 16,15 (Napoli): **Bambinopoli** - Bollettino meteorologico - Radiosport.  
 17-18,15: *Concerto vocale e strumentale* - Negli intervalli: *Notizie sportive*.  
 19,25 (Napoli): *Cronaca dell'Idroporto* - *Notizie sportive*.  
 19,30: *Notizie sportive*: Risultati delle partite di calcio di prima divisione (Gironi E, F) - Comunicazioni del Dopolavoro - *Notizie*.  
 20: Segnale orario - Eventuali comunicazioni dell'E.I.A.R. - *Musica riprodotta*.  
 20,30: *Notizie sportive*.  
 20,45:

**Paganini**

Operetta in tre atti.  
 Musica di FRANZ LEHAR.  
 Negli intervalli: *Novella di Angelo Castaldi* - *Poesia allegre* dette da Gastone Venzi.  
 Dopo l'operetta: *Ultime notizie*.

**BOLZANO**

Ke 812 - m 308.1 - kw. 1

10,30: *Musica religiosa riprodotta* 11,11,10: *Dott. Rolando Toma*: «Consigli agli agricoltori».  
 12,30: Segnale orario - Eventuali comunicazioni dell'E.I.A.R. - *Pio Callari*: «Notiziario sportivo».  
 12,35-13,30: **Polcezone ALTO AVESTINO** - Concertista di cetra: Massimo Sporer e cantante Rodolfo Hechtenstein - *Alla fine*: *Musica riprodotta*.  
 17: **CONCERTO VARIATO**.  
 17,55-18: *Notiziario sportivo*.  
 19,50: *Comunicazioni del Dopolavoro*.  
 20: Segnale orario - Eventuali comunicazioni dell'E.I.A.R. - *Radusport* - *Notiziario teatrale*.  
 20,10:

**L'altalena**

Commedia in tre atti di ALESSANDRO VARALDO.  
 Negli intervalli: *Dischi*.  
 Alla fine della commedia: *Musica riprodotta fino alle ore 22,30*

**PALERMO**

Ke 512 - m 524.5 - kw. 3

10,25: *Spiegazione del Vangelo* (Padre Benedetto Caronia).  
 10,40: *Musica religiosa*.  
 11,5: *Dottor Berna*: *Consigli agli agricoltori*.  
 12,45: **Giornale radio**.  
 13,30: Segnale orario - Eventuali comunicazioni dell'E.I.A.R. - *Bollettino meteorologico*.  
 17,30-18,30: **Quartetto Sunny Band** dal Tea Room Olimpia.  
 20: *Comunicazioni del Dopolavoro* 13-14: **MUSICA VARIA** - *Giornale radio*.  
 20,20: *Notizie sportive*.

20,30: Segnale orario - Eventuali comunicazioni dell'E.I.A.R.  
 20,45:

**Concerto sinfonico**

diretto dal M° A. LA ROSA PARONI con concorso del pianista Vincenzo Mannino e dell'oboiista Sidney Gallesi.  
 1. Martucci: *Concerto* in si bemolle, per pianoforte e orchestra (solista V. Mannino).  
 2. Wolf-Ferrari: *Concertino* in la maggiore, per oboe e piccola orchestra (solista Sidney Gallesi).  
 3. Longo: «*La Bellifera*», conversazione.  
 4. Gagliano: *Verso Cossu*, pezzo sinfonico (prima esecuzione a Palermo).  
 4. Kodaly: *Danza di Maroszek* (prima esecuzione a Palermo)

Dalle riviste: *Nov-Ita*, 22:

**CANZONI DI VARIETA'**

22,55: *Ultime notizie*.

**BARI**

Ke 1112 - m. 300.4 - kw. 20

10,15: *Conversazioni agrarie*.  
 10,35-11,30: *Musica religiosa*, 13,14,10: **Giornale radio**.  
 13,10: **MUSICA LOGGIA** (Quintetto).  
 13,55: *Bollettino meteorologico*.  
 14: Segnale orario - Eventuali comunicazioni dell'E.I.A.R.  
 17,30-18,30: **Dischi**.  
 Negli intervalli: *Notizie sportive*.  
 20,30: **Giornale radio**.  
 20,50: *Notizie sportive*.  
 20,55: *Bollettino presagi*.  
 21: Segnale orario - *Festucchi* e canzoni dell'E.I.A.R.  
 21,5:

**Concerto variato**

1. Frontini: *Elise*, ouverture.  
 2. Donizetti: *Lucia di Lammermoor*, romanza di Raimondo (basso D'Angelo).  
 3. Schubert: *Ave Maria* (violoncellista Delle Foglie).  
 4. Gubela: *Ornospertina*, (quintetto).  
 5. Gatti: *Sagra al villaggio*.  
 6. Rossini: *Il barbiere di Siviglia*, «La calunnia» (basso D'Angelo).  
 7. Beethoven: *Minuetto* (violoncellista Delle Foglie).  
 8. Bogni: *Cornevale*, ouverture.  
 9. Gatti: *Rappodia lombarda* (quintetto).  
 10. Ptk. Mangagalli: *Serenata*.  
 Negli intervalli: *Notiziario letterario*.  
 22,55: *Ultime notizie*.

# DIZIONARIETTO TECNICO DI UMBERTO TUCCI

(CONTINUAZIONE VEDI NUMERO 41)

È noto che le oscillazioni elettromagnetiche ad onde peritonee, appena prodotte, sono irradiate in ogni direzione e possono essere ricevute da tutti quei complessi radio-riceventi che si trovano nel raggio di azione efficace della trasmissione. Essendo, in generale, stroma o complesso antenna-terra, sarebbe sensibile agli impulsi di qualsiasi frequenza se non vi fossero degli organi che permettono di selezionare le diverse oscillazioni e scegliere quelle che si desiderano ricevere.

In pratica, quindi, per poter utilizzare le radiotrasmissioni, occorre poter ottenere un più o meno perfetto accordo fra la trasmittente che si desidera ricevere e la stazione ricevente. Per ottenere una soddisfacente sintonia sono in atto, attualmente, diverse disposizioni, non escludendo, però, che, anche una debolissima risonanza per oscillazioni di differenti frequenze.

Un apparecchio è tanto più *sottile* (vedi paragrafo) più facilmente riesce a sintonizzarsi sulla lunghezza d'onda della stazione che si vuole ricevere. Su questo argomento ramandiamo il lettore alle voci « Battimenti », « Onde », « Oscillazioni », « Selettività », « Supereterodina », ecc.

In pratica si cerca di ottenere una sufficiente sintonia, riproducendo le condizioni nelle quali, in natura, si dice di avere la risonanza (vedi « Scoperta » al principio) e trovata la maniera di realizzazione, è stato facile ottenere le condizioni di risonanza fra due circuiti oscillanti, facendo in modo che il periodo di oscillazione di ciascuno di questi circuiti risultasse perfettamente uguale.

Dopo quanto è detto alle voci « Circuito oscillante », « Oscillazioni », « Periodo », è facile spiegarci come si raggiunge un tale risultato. In pratica la sintonizzazione ha luogo modificando il valore di capacità del circuito oscillante del complesso radio-ricevente. Vedere anche alla voce « Sintonizzare ».

## SINTONIZZARE.

L'operazione con cui si mettono in sintonia due circuiti oscillanti. Essa consiste nel variare il valore della capacità o della induttanza (o di entrambi) contemporaneamente in maniera che il circuito oscillante dell'apparechio radio-ricevente assuma il medesimo periodo di oscillazione di quello dell'apparechio radiotrasmittente. Vedere alle voci « Accordo », « Risonanza », « Sintonia ».

## SINUSOIALE.

Fenomeno fisico che si presta ad essere rappresentato graficamente a mezzo di una sinusoidale.

## SINUSOIDE.

Dal latino *sinus*, seno, e dal greco *oides*, aspetto. Curva piana di forma sottileggiante usata, molto spesso, nello studio delle scienze fisiche, in generale, ove si tratti di stati periodici.

In elettrotecnica essa viene usata come simbolo delle correnti e dei voltaggi, ed infatti vi è una perfetta analogia fra questa curva e la maniera di erogazione di dette correnti. Alle diverse voci che trattano l'argomento abbiamo ricordato che una corrente diasi alternata quando inverte, continuamente, il suo senso di direzione, avendosi, alternativamente, agli estremi del circuito, prima il cosiddetto *polo positivo* e poi il cosiddetto *polo negativo*.

Stipulando meglio il fenomeno si osserverà facilmente che non si ha un brusco ed immediato passaggio da un senso di direzione all'altro, ma un passaggio progressivo dal valore zero, punto di partenza o di inizio della corrente, ad un massimo, per esempio, di segno positivo (vedere fig. 517) che, poi, decresce per tornare di nuovo a zero (semiperiodo o semiciclo - vedi fig. 518). Il fenomeno si ripete continuamente, ma con polarità opposta, cioè si arriva ad un massimo negativo, partendo dal punto zero suddetto per poi ridiscendere di nuovo a zero. Con ciò viene completato un *ciclo o periodo* e, continuando il passaggio di corrente, il fenomeno si ripete con le stesse caratteristiche dette prima.

La curva *sinusoidale* ha origine nel seguente modo: dividiamo in un certo numero di parti uguali un cerchio (12, per esempio), e, prolungando un diametro di questo cerchio (quello che, nella figura 517, è orizzontale), riportiamo su questo prolungamento una lunghezza uguale allo sviluppo della circonferenza del cerchio (risulteremo: diametro 3,14). Dividiamo nello stesso numero di parti uguali la lunghezza della circonferenza riportata sulla suddetta retta e diamo dei numeri progressivi sia alle divisioni della circonferenza del cerchio che alle corrispondenti divisioni della lunghezza retta dal punto 0 sia per l'una che per l'altra operazione. Tracciamo, ora, dai punti di divisione del cerchio tante parabole al segmento *AB* e delle altre parabole (perpendicolari alle precedenti) dai punti di divisione dello sviluppo della lunghezza del cerchio, cioè della *AB*.

Intersezione i punti di intersezione di queste due serie di parabole perpendicolari fra loro, avremo appunto una curva della *sinusoidale*.

Per essere più precisi e per chi non ha dimenticato gli elementi della trigonometria diremo che i singoli punti di intersecazione si ottengono dalle lunghezze risultanti dal prodotto del raggio del cer-

chio per il valore del seno corrispondente all'angolo indicato dal numero di divisione del cerchio. Le *ordinate* sono quelle perpendicolari che sono servite a determinare i detti punti.

Aggiungiamo, infine, che, nel caso particolare di una corrente alternata, se la linea curva, cioè la sinusoidale, rappresenta l'andamento della tensione *E*, e *m*, abbaszando delle perpendicolari dai singoli punti della curva sul segmento *AB*, si avranno i corrispondenti valori della intensità della corrente nei diversi tempi del fenomeno. Vedere anche alle voci « Fase », « Intensità efficace », « Pentolo ».

## SISTEMA C. G. S.

Sistema di misura le cui basi fondamentali sono il Centimetro, il Grammo, il Secondo. Vedere alla voce « C. G. S. ».

## SISTEMA DI TERRA (di una antenna).

Quella parte del sistema di antenna che si trova inferiormente alla gabbia di induttanza ed ai generatori di alta frequenza, in istretto collegamento con la terra e che comprende la *presa di terra* vera e propria. Della semplicissima *terra* ed a questa voce torneremo ad « Aereo », « Collettore d'onde », « Sistema radiante » ramandando il lettore.

## SISTEMA RADIANTE.

Termine più preciso in luogo di quello comunemente usato di « Antenna », ed « Aereo » il *sistema radiante*, è tutto il tratto di conduttura che ha la funzione di irradiare onde elettromagnetiche e che a tale scopo viene collegato con l'apparechio radiotrasmittente e completato o con la terra oppure col contappeso. Vedere sotto le singole voci *ogni* ricadente più sopra.

## SMORZAMENTO.

Diminuzione progressiva dell'ampiezza di una serie di oscillazioni dovuta principalmente alla perdita di energia per effetto della resistenza ohmica del circuito. Altre cause vi sono, inoltre, che provocano lo smorzamento e qui ricorderemo le perdite attraverso l'isolante della capacità e dell'induttanza e quelle dovute a correnti indotte per la presenza di corpi metallici vicini, ed anche a parte di assorbimenti di energia da parte di altri circuiti che si trovano in condizione di risonanza col precedente. Vedere alle diverse voci relative ad « Onde » e principalmente a « Circuito oscillante » ed « Onde smorzate ».

## SMORZATE.

Onde susseguentisi a treni, in ognuno dei quali l'ampiezza diminuisce progressivamente nei successivi cicli. Vedere alla voce precedente.

## SOCORRITORE.

Termine italiano corrispondente a *relais* (vedi). Praticissimo ed utilissimo dispositivo che, come definizione generale, possiamo dire consente per mezzo del cambiamento delle condizioni elettriche di un circuito, la chiusura o l'apertura di un altro circuito sede di una *f. e. m.* differente da quella che serve ad azionare il precedente.

## SODIO.

Elemento metallico di aspetto bianco argenteo. Simbolo chimico *Na*, peso specifico 0,97, fonde a 97,3°. Ossidabilissimo. Scrompegna l'acqua ed è solubile nell'alcol assoluto. Il sodio traspa in moltissimi minerali, nell'acqua marina, nelle piante, negli animali, sempre combinato sotto forma di cloruro, solfato, carbonato, ecc.

Il sodio ha delle marcatissime proprietà fotoelettriche. Vedere alle voci « Cellula fotoelettrica », « Occhio elettrico », « Televisione ».

## SOFFIO.

È una variazione nella resistenza di un microfono a carbone, generalmente non percettibile e che solo raramente assume valori grandi. Essa variazione si sviluppa in modo lento ed è, nella maggior parte dei casi, periodica.

## SOLENOIDE.

Bobina cilindrica avvolta in maniera da avere un passo assai piccolo. Possiamo, quindi, vedere alle voci un solenoide costituito da un insieme di più circuiti circolari percorsi da correnti uguali e del medesimo senso. Tutti i centri di



di un solenoide Fig. 518.

questi circuiti formano una linea continua della « asse del solenoide ». Data la particolare forma di questa bobina, nell'interno di essa le linee di forza nelle diverse spire si sommano fra di loro, dato che sono dirette tutte nel medesimo senso. Esse danno luogo ad un campo magnetico assai intenso. Agli estremi del solenoide si avranno, invece, come una comune bobina ed elettrocalamita, due poli di questa.

Se con una disposizione adatta si riesce a mantenere sospeso ed equilibrato orizzontalmente un solenoide, si noterà che, dando corrente, esso si orienta secondo la nota e costante direzione di un ago magnetico.

L'accertamento della polarità di un solenoide percorso da corrente continua può farsi applicando la *regola di Ampère*. Vale a dire che, disponendo la *mano destra* su una delle spire ed in maniera che la corrente circoli secondo la direzione dal polso alla punta del *dito indice*, il polso Nord sarà indicato dal *dito pollice* aperto della stessa mano.

Disponendo sul prolungamento della linea d'asse di un solenoide e vicino ad esso una barretta di ferro od altro corpo magnetico, esso sarà attratta violentemente nell'interno, ove si disporrà nel giusto mezzo, sempre che si proporzioni giustamente il peso di questa barretta con la potenza del solenoide.

## SOLFATAZIONE.

Per effetto delle reazioni chimiche che hanno luogo nell'interno di ogni accumulatore al piombo fra le piastre ed il liquido elettrolitico, noi sappiamo che, alla fine di ogni scarica, sia le piastre positive che le negative, si ricoprono alla loro superficie di un leggero strato di solfato di piombo.

(Continua)

U. TUCCI.

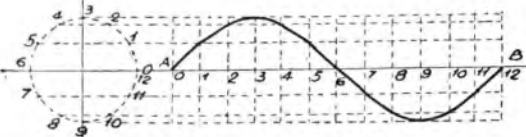

Fig. 517.



In considerazione delle numerosissime richieste di consigli tecnici che ci vengono indirizzate, e che solo in minima parte possono essere contenute nelle settimanali pagine della «Parola ai lettori», abbiamo stabilito di rispondere per lettera a quei lettori che ce ne diano la possibilità indicandoci il loro indirizzo. Pertanto preghiamo tenere presente che verranno prese in considerazione solo le richieste di quegli abbonati alle radiocorriere, oppure alle Radiocorriere, che indicheranno nella lettera di richiesta oltre al numero della licenza, anche il numero d'abbonamento al «Radiocorriere» e che allegheranno lire una in franchobolli.

**CLEMENTE BOGGIA - La Spezia.**

Ho un apparecchio «Nora» KW con un tubo delle sequenze valvole Teflon con RE 94 - REN 1003 - REN 501 - RE 113 - RGN 100. In questi giorni mi si è esaurita la REN 501. Per quanto riguarda la abbia fatto tutto in questa città quanto a Genova e a Milano presso la Siemens, non mi è stato possibile trovare la suddetta valvola. Mi trovavo nella condizione di non poter più usufruire del mio apparecchio anche perché sostituisce la valvola con le corrispondenti Zenith e Philips C 113 mi sono furlinate dopo parecchie ore di funzionamento. Ho fatto rilevare l'apparecchio da un tecnico ed è stato trovato in perfetto stato di funzionamento. Dato che la REN 501 funziona ad 1 Volt, posso contestare l'azione volersi compiere farne conoscere quale valvola la potrebbe sostituire senza furtuna, oppure quale modificazione (però unire schema) si potrebbe apportare all'apparecchio e quale valvola si potrebbe eventualmente sostituire alla REN 501.

Poiché la REN 501, come lei lo ha notato dalla Siemens, non si trova più in commercio, ella potrà procurare a sostituirlo con la Tungsram R 150, che presenta delle caratteristiche molto simili. Non è conveniente come la Zenith B. 1050 si è furlinata essendo come la R 150 analoga alla REN 501, non ritenevamo d'altra parte consigliabile procedere a variazioni del circuito.

**SETTIMO SALCE - Padova.**

Come va che col mio apparecchio (SH 23 a 5 valvole) ricevo su campo d'onda (tra 200 e 300 metri) posso sentire anche la stazione di Varsavia (onda metri 131,8) puntando al N. 60 della scala graduatoria dell'apparecchio stesso. Posso sentirlo spesso anche puntando al N. 52 (onde della Vilna) mentre sono le stazioni, per esempio, di Roma, Praga, Firenze, Budapesta, puntando al N. 67,8, 78, 80, 91, 9, rispettivamente; e, se invece al N. 67,8 (onda metri 139,3) che ricevo al N. 106,8, mentre ricevo al N. 106,8, ricevo una stazione con onda di metri 26,9.

E come va che rievvo in tonalità di Breslavia (potenza 1,5) con la stessa cosa forte da coprire interamente la ricezione di Parigi P. P. con potenza di 40?

Le stazioni che ella riceve al numero 71 e 52,5 del quadrante del suo apparecchio, sono con tutta probabilità rispettivamente: Kutbnice (n. 408,7) e

Leopoli (n. 308,7) che funzionano pressoché in fase con Varsavia. La stazione che ella riceve al N. 3 non è Moravská-Ostrava ma piuttosto Bratislava (n. 308,7) che funziona in fase con Moravská-Ostrava. La stazione di Breslavia che saverchia Parigi P. P. è la nuova ultrapotente stazione da 150 kw. ora in prova.

**BORLA - ABB. 031600 - Torino.**

Preghiamo questo spert Ufficio di volersi favorire un consiglio in merito alla cattiva direzione del nostro apparecchio. Preghiamolo che il nostro è un apparecchio a galena con amplificatore a due valvole funzionante con presa a tappo luce, apparecchio che fino a due mesi fa ci ha sempre dato una ricezione soddisfacentissima. Date il nostro cambiamento d'alloggio le cioè dal Corso Principe Oddone angolo via S. Colara, alla via S. Donato n. 1) non ci è più possibile avere la minima ricezione perché queste sono coperte da torrette e torioni e torricchie elettriche. Abbiamo fatto visitare da persona competente, tanto l'impianto che l'apparecchio, e tutto fu trovato a posto, soltanto che neppure questa persona ha saputo dirci con precisione cosa che provoca l'inconveniente che lamentiamo. Nella casa di via S. Donato 1, nessun inquilino possiede la radio, e perciò non abbiamo potuto informarci se la stessa cosa succede anche a loro. Il rivolgerci quindi alla cortesia di questo Spert Ufficio, pregandolo di volerci suggerire, se possibile, un rimedio a questo inconveniente, onde ottenere ancora delle buone ricezioni che saranno veramente speranti di non più poter avere.

Riteniamo che il disturbo lamentato dipenda da qualche apparecchio elettrico funzionante nei pressi della sua abitazione, onde eliminare le forti scarchie occorre applicare alla fonte del disturbo alcuni piccoli filtri progettati da un ingegnere della ditta di cui si è tenuto conto dell'ing. A. Rocco al suo domicilio onde stabilire con precisione la causa del disturbo.

**AVVOCATO BUTTI - Milano.**

Possiedo dal febbraio u. 5 una supereterodina a 3 valvole, audiol, radiotelegrafico. Materiale americano G.C.K. Nel luglio scorso, dopo 5 mesi di ottimo funzionamento, constatò il seguente fenomeno: improvvisamente le più spesso fra un intervallo e l'altro della trasmissione anche della locale Milano silenzioso assoluto. Appena tacitato il dispositivo, dopo 5-10 secondi, anche solo un brief impercettibile, senza cioè mutare stazione) il suono riprendeva il colpo. Interpellato un tecnico, mi cambiò una valvola nella parte anteriore dell'apparecchio sostituendola con altra di sua ditta (identica, perché, secondo lui, la prima era bruciata). La nuova valvola porta applicato un cartellino verde con scritta in verde «ALWAYS» mentre quella sostituita, puramente uguale alla nuova, non portava tale cartellino ma la sigla «C.E. sul vetro, in alto. Nella parte inferiore, entrambe le valvole da vecchia e la nuova) sotto il colletto (cioè portafilamenti) hanno scritto: «Lamp only» e «Lamp only» in un cartoncino. Via il tecnico, provai a rimettere la vecchia valvola e l'apparecchio è ritornato a funzionare. Salvo, ogni tanto, l'inconveniente dell'interruzione che provvisa di suono che riprende però, dopo, appena tornata anche impercettibilmente il dispositivo delle stazioni. Domando alla vostra cortesia: 1) Le due valvole (la vecchia o

la nuova) sono veramente identiche? Hanno lo stesso valore commerciale? 2) Come mai l'apparecchio funziona ancora con la vecchia valvola rimessa al suo posto, e che si «scaldava» (siccome non possiede il puntatore)? 3) Come mai il fonografo ha sempre funzionato, sia prima che dopo la sostituzione di quella valvola sostituita e che mi appare inutile, dato che la radio ha ripreso a funzionare «anche rimettendo la vecchia valvola al suo posto e togliendo la nuova nessuno di quei tecnici? 4) Può darsi che la radio funzioni anche con le altre 6 valvole, e con la settima, che si scaldava ma non si accende? E allora come si spiegherebbe la interruzione ogni tanto, improvvisa del suono, che riprende con appena tocco anche se la impercettibilmente il bottono della stazione? 5) La valvola fornata dal tecnico ritenevo, sia corrispondente a quella che ella aveva sostituito, ma il prezzo non è uguale, e non è uguale perché in generale per tipi analoghi il valore commerciale non differisce di molto. Le valvole americane parlano un'altra lingua, l'indicazione del tipo e della marca, gli corrispondenti sono identici con quelle fornate con le stesse ultime due cifre. La vecchia valvola evidentemente non era bruciata. Il fatto che non si accorgano punti fucilati non esclude che essa funzioni perché in molte valvole il filamento delle elettrodi senza dover raggiungere temperature elevate (3 a 4 volt) di cui sopra viene esclusa da parte. Il funzionamento del riproduttore, anziché di quello che ella possiede, facilmente escludere senza esaminare l'apparecchio, non ritengo sia probabile che esso funzioni con sole 6 valvole. L'interruzione lamentata è dovuta così certamente ad un qualche impercettibile del materiale di sostituzione, la cui sostituzione potrebbe verificare la continuità del circuito su cui i detti condensatori sono in serie.

**AVV. FRANCESCO SCUDARI - Noto.**

Possiedo da oltre un anno un «Musica» di G. Marelli, il quale ha un gran funzionamento bene. Da qualche settimana a questa parte, però, noto che quando il regolatore di volume, o per portamento errato, mi dà possibilità di ricezione a discreta intensità, puntando di un volume, la stessa voce ad intensità maggiore si sovrappone di colpo alla prima voce, si cioè le per epicose entrambe ad intensità diversa, insieme ad una specie di bombardamento che pure le accongiungo. Note, altresì, che detto bombardamento continua, nonostante abbia ad tutto chiuso su il regolatore di volume e fino a quando non ho girato l'interruttore di corrente.

A che cosa è dovuto un simile inconveniente? Che cosa potrà fare per eliminarlo?

Per questo inconveniente lamentato i risultati poco chiari dalla sua descrizione, riteniamo probabile si tratti di un guasto al potenziometro regolatore di volume. Suggestivo pertanto di esaminare un tecnico per la necessaria verifica e riparazione.

**CAPITANO MALTESE - San Remo.**

Passaggio un apparecchio «Alwater Kent» a 3 valvole, mod. 70, che a Firenze andava molto bene. Trasferito a San Remo e con alloggio in capitaneria, non mi è stato possibile mettere l'onda, essendo perché i fili del circuito e del ricettore hanno un grigliolo di fili delirici e telefoniche. Ho messo un aereo interno di treccia sottile argentata (treccia adoperata dall'Aeronautica per gli apparecchi) lunga in 19. La presa di terra è stata per un momento in un tubo d'acqua di piombo grosso poco più di un dito, lungo in 17, terminante in un apposito quadrato di

plombino che vi è anche la fine. Instando la terra all'apparecchio i suoni diminuiscono del 40 per cento e soltanto appaiono le stazioni principali. Ho attaccato del filo elettrico alla terra del parafuoco sovrastante il falco, avendo agitato risultano il tubo e rimirando un grosso tubo di piombo del peso a la cui dritta si perfice, ho fatto una presa diretta con 7 metri di filo di rame da 1 mm mantenendo bagnato il terreno circostante. Identico risultato. Né posso fare a meno della terra sia perché ho l'aereo interno, sia perché togliendo il fruscio dell'alternata diretta rumore e raccogliendo tanti disturbi che è impossibile sentire. Provo farli conoscere da che cosa può dipendere l'effetto della ricezione dai suoni ed la terra, mentre normalmente li aumenta e se vi è un rimedio. Faccio presente che a Firenze da non si verificava, però aveva la terra al tubo d'acqua di terra ed aereo estorato di 30 metri, le valvole sono in ottimo stato tanto che levando del tutto aereo e terra dall'apparecchio e lasciando la luce sono bene Roma, Praga, Torino, Milano, Jacques-Pain, e molte altre. Ho fatto un altro esperimento, pensando che a tutto il forno, perché ed eccezione della grossa canalizzazione principale, il resto è tutto piombo.

Il sistema aereo-terra attualmente usato presenta caratteristiche elettriche assai diverse da quello usato a Firenze. Per tale ragione dovrebbe essere regolati i condensatori (condensatori semisili posti in parallelo ai condensatori variabili di accordo) e particolarmente il primo relativo al circuito oscillante d'aereo, onde adattare l'apparecchio alle caratteristiche del nuovo aereo.

**CASAGRANDE VITTORIO - Barcosesia.**

Pregherei volermi cortesemente la formare se sia possibile il sostituire la batteria d'accumulo d'un apparecchio a corrente continua con un trasformatore ed un raddrizzatore di corrente per l'uso dell'alternata.

In tal caso sarebbe usato raddrizzatore un trasformatore per ridurre la corrente da 100 a 4 Volt facendolo seguire dal raddrizzatore di corrente.

Non è possibile ottenere qualità di silera adoperando solamente un trasformatore ed un raddrizzatore di corrente, poiché all'uscita di quest'ultimo si ottiene una corrente fortemente pulsante, che non può essere usata per l'alimentazione delle valvole se non dopo averla Tale livello deve essere ottenuto mediante un circuito, tipo di appropriate caratteristiche.

**ABB. 173.623 - Castagnole.**

Premettendo che tengo un accumulatore 4 Volt a 2 Amp. Heuserberg, e che quanto segue è accertato.

Piastre in buone condizioni, acido puro e acqua distillata (alla densità di 1,10) sono costituiti ben fatti, accumulatore Ferris adatto ed in ottime condizioni. L'accumulatore si carica solo per sei giorni, si formano le bollicine, ma il densimetro (Romazodini) mi segnala sempre 1,16 sia carico come scarico.

Per qual motivo l'aerico non diventa più denso?

La densità dell'acido per accumulo non deve essere di 1,16 come appare da quanto ella espone, ma di 1,25, occorre quindi sostituire l'acido attuale con un altro della densità prescritta.

Direttore responsabile: GIGI MICHELETTI  
 Tipografia Società Editrice Torinese  
 Corso Valdocco, 2



**Radio Savigliano**
  
 SOCIETA' NAZ. DELLE OFF. DI SAVIGLIANO

CONCESSIONE ESCLUSIVA DI VENDITA: A.R.P.A. TORINO, VIA CAVOUR 18 - Tel. 46743