

# Radiový Konstrukter

ROČNÍK IV

1968

č. 2

Již dávno minuly doby, kdy tranzistory byly součástí se zajímavými vlastnostmi, avšak s nejistou budoucností. Po úspěšném zavedení do spotřební elektroniky ovládly v posledních letech i obor investičních zařízení a pronikají i do techniky nejnáročnější – techniky měřicích přístrojů.

Je všeobecně známo, že nároky na parametry a jakost elektronických zařízení neustále stoupají. Aby však bylo vůbec

náročnější a nejobtížnější činnosti v elektronice vůbec.

Úkolem tohoto čísla RK je seznámit čtenáře s návrhem a konstrukcí základních měřicích přístrojů osazených tranzistory. Soubor těchto přístrojů tvoří základní vybavení dílny každého vážného zájemce o amatérskou stavbu nejrůznějších elektronických přístrojů. Není snad třeba podrobněji vysvětlovat výhody důsledného použití polovodičů, jako jsou

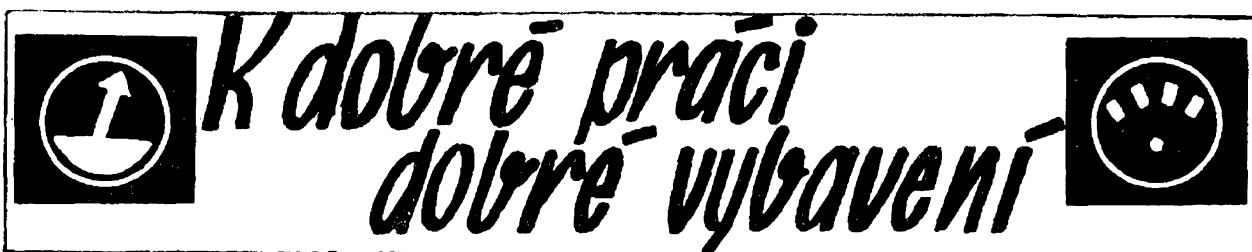

možné je měřit a kontrolovat, musí mít použité měřicí přístroje lepší a stálejší vlastnosti. Tak např. běžným požadavkem na jakostní zesilovače je, aby časová a kmitočtová odchylka zesílení nepřesáhla několik procent jmenovité hodnoty. Aby ji však bylo možné spolehlivě změřit, musí použité měřicí přístroje (zvláště jejich vestavěné zesilovače) zajistit vlastní odchylku alespoň o řád menší, v našem příkladu několika promile.

Tyto vlastnosti musí být přitom zaručeny za všech skutečných provozních podmínek, za jakých se měří. Jde zvláště o rozsah teplot, vlhkosti a napájecích napětí. Právě z těchto důvodů patří návrh a konstrukce měřicích přístrojů k nej-

malé rozměry, malá spotřeba a tím možnost napájení z baterií, možnost použití v dílně i v terénu atd. Nelze opomenout ani skutečnost, že mnoho amatérů tráví konec týdne a svou dovolenou mimo bydliště – na chatě. Nezávislost přístrojů na síťovém napájení umožňuje využít volných chvil i zde k pokusům a práci.

Méně zkušeným a začátečnickům lze doporučit, aby se nejprve seznámili s popisy jednoduchých přístrojů, které uveřejňovalo AR v minulých ročnících [1]. (Dobrou pomůckou k vyhledání vhodných návodů je RK 6/67.) Teprve po získání základních poznatků a praxe mohou bez obav přistoupit ke konstrukci složitějších přístrojů uvedených v tomto čísle RK.

# MĚŘICÍ PŘÍSTROJE S TRANZISTORY

Ing. Jindřich Čermák

Elektronické měřicí přístroje patří k výrobkům, které se vyrábějí jen v malých sériích po několika stech, nejvýše tisících kusech. Z toho vyplývá, že při jejich výrobě se nepoužívají technologické postupy, obvyklé při výrobě zařízení masové spotřeby, např. rozhlasových přijímačů. Přesto však je respektována samozřejmá snaha o zlevnění výroby. Dosahuje se jí

Její délka je podle složitosti obvodu 40, 80 nebo 120 mm. Na těchto deskách jsou technikou pájecích oček nebo plošných spojů připevněny a propojeny drobné součástky.

Každá deska je podle obr. 2 opatřena v rozích otvory. Dolními dvěma prochází šroubky M3 × 10 mm a přidržují dva úhelníčky (díl 2 na obr. 1), kterými je per-

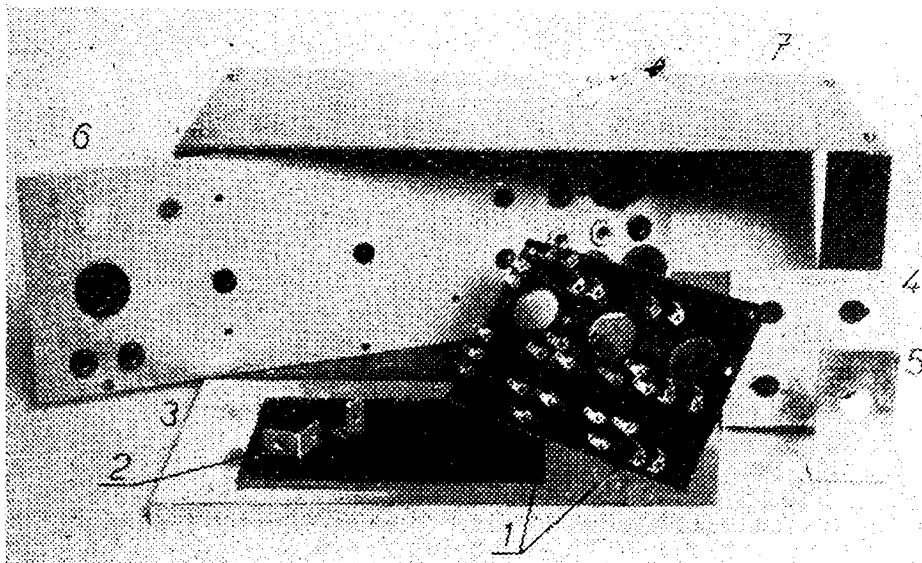

Obr. 1. Hlavní díly konstrukce měřicích přístrojů; 1 - pertinaxové desky s pájecími očky; 2 - přídržné úhelníky desek; 3 - základní kostra; 4, 5 - úhelníky pro potenciometry a přepínače; 6 - čelní panel; 7 - kryt (ocelový plech 1 až 1,2 mm)

důslednou typizací mechanické konstrukce a některých elektrických obvodů. Pokud se takové díly používají u všech nebo alespoň většiny vyráběných typů měřicích přístrojů, jejich spotřeba se zvětšuje a to samozřejmě zlevňuje výrobu. Tato skutečnost se uplatňuje u jednotné mechanické konstrukce většiny elektronických měřicích přístrojů n. p. TESLA Brno, TESLA Strašnice aj.

Po několika pokusech a zjednodušeních se nakonec dobře osvědčila konstrukce, jejíž díly jsou na obr. 1.

Základním dílem je pertinaxová deska (díl 1 na obr. 1) o jednotné šířce 80 mm.

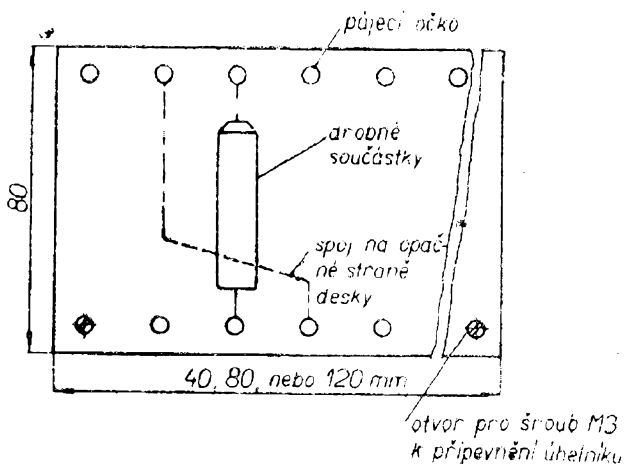

Obr. 2. Pertinaxová deska se součástkami

$$2 \cdot \frac{2}{48} R_K$$

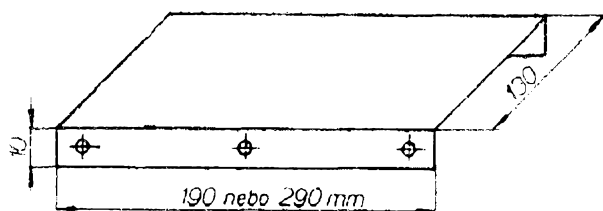

Obr. 3. Základní kostra (hliníkový plech 1,5 až 2 mm)

tinaxová deska připevněna ve svislé poloze k základní vodorovné kostře – díl 3.

Vodorovná kostra je z hliníkového plechu podle obr. 3. Výška (10 mm) a hloubka (130 mm) jsou ve všech případech stejné. Šířka je dvojnásobek podle složitosti přístroje: 190 a 290 mm.

Pomocí úhelníků (díly 4, 5 na obr. 1) jsou ke kostře nebo k jednotlivým deskám připevněny potenciometry nebo přepínače. Velikost úhelníků navrhujeme zpravidla podle individuálních potřeb pro jednotlivé měřicí přístroje.

Hřídele potenciometrů a přepínačů procházejí čelním panelem (díle 6). Je opět z hliníkového plechu ve dvou variantách (obr. 4) podle složitosti přístroje. Panel nese popřípadě ještě další ovládací prvky (spínač, pojistkové pouzdro) nebo ručkové měřidlo. Třemi otvory při dolní hraně panelu procházejí opět šroubky  $M3 \times 10$  mm

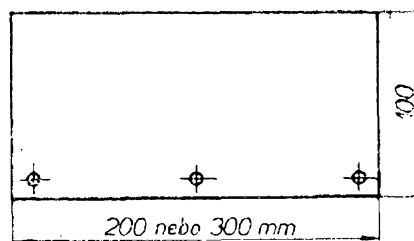

Obr. 4. Čelní panel (hliníkový plech 1,5 až 2 mm)

a spojují jej s přední svislou stranou základní vodorovné kostry.

Uspořádání součástek na základní perlinaxové desce ukazuje obr. 5.

Celek složený z popsaných dílů se zasune do krytu (obalu) z hliníkového nebo ocelového plechu (obr. 1, díl 7). Také ten bývá ve dvou velikostech (šířkách), přičemž hloubka a výška jsou stejné. Při zhotovení je třeba pečlivě dodržet vnitřní rozměry a ostré ohyby hran.

Na dolní straně krytu jsou v rozích připevněny šroubky nebo lepidlem Epoxy čtyři gumové nárazníky. Na horní straně je dvěma krycími příchýtkami připevněno držadlo k přenášení. Je z černé plastické bužírky o šířce asi 38 mm, do níž je ztuha zasunut pásek přešpánu tloušťky asi 1 mm. Obě příchýtky jsou upevněny šroubky  $M3 \times 10$  mm.

Kryt je nastříkán šedým tepaným la-

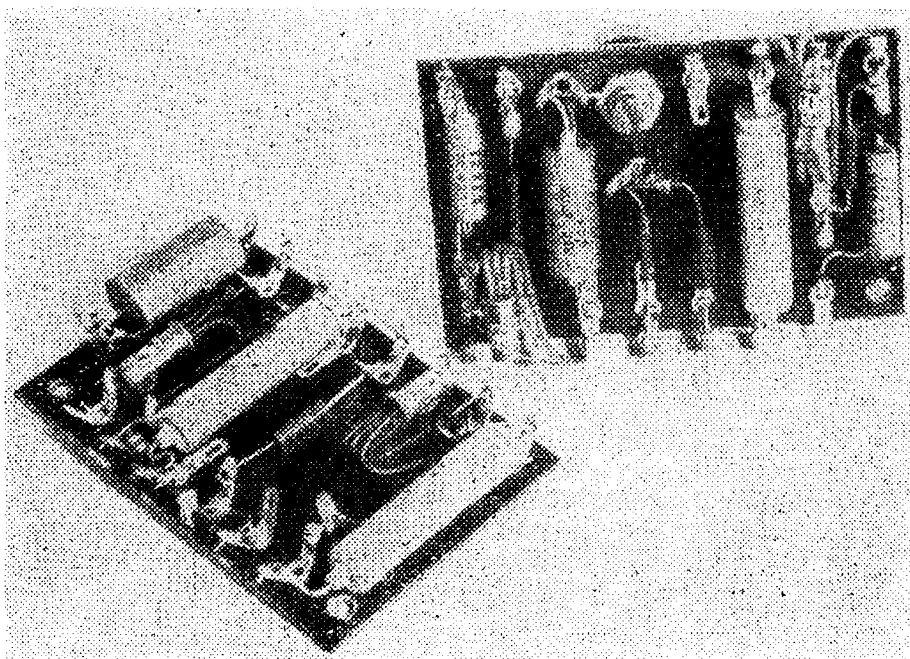

Obr. 5. Destičky osazené součástkami

kem (odstín 9111) nebo nitrolakem (odstín 1100). Čelní panel je nastříkán modrým tepaným lakem (odstín 9441) nebo nitrolakem (odstín 4265). V nouzi zhotovíme kryt ze sololitu lepeného Epoxy.

Výhodou popsané mechanické konstrukce je malý počet základních dílů a jejich jednotnost. Zhotovíme je – nebo si je dáme zhotovit – do zásoby, což urychlí práce při výrobě měřicích přístrojů. Další výhodou je jejich jednoduchost, odpovídající možnostem domácí dílny.

Pro menší přípravky a přístroje samozřejmě přizpůsobíme velikost krytu; pertinaxové desky a drobné díly však zůstávají stejné.

V tab. 1 je přehled dodavatelů a výrobců, u nichž lze koupit jednotlivé materiály, zhotovit díly nebo je dát povrchově upravit. Adresy odpovídají stavu ze druhé poloviny roku 1967 a pomohou především čtenářům z Prahy a okolí.

## Měrný předzesilovač

Základním obvodem většiny elektronických měřicích přístrojů je zesilovač, v našem případě osazený tranzistory. Setkáme se s ním všude – nejen v tranzistorových voltmetrech nebo osciloskopech,

Tab. 1.

<i>Materiál, úkon</i>	<i>Prodejna, výrobní družstvo</i>	<i>Telefon</i>
Pertinax 1,5 až 2 mm	Radioamatér Žitná 7 Na Pořící 45 Václ. nám. 25	22 86 31 60 540 23 65 33, 23 62 70
Pájecí očka stříbřená		
Šroubky M3 s maticemi	Železářství Praha 1, Malé nám. 142 Praha 5, Kirovova 5 Praha 3, Leninova 140	22 71 54 54 20 21 43 67 49
Hliníkový plech 1,5 až 2 mm (drobné úhelníky, kostry, panely), ocelový plech 1 až 2 mm (kryty)		
Ocelový kryt (ohýbání, sváření)	Instalace, Praha 3, Malešická 2424	83 37 50
Povrchová úprava tepaným lakem	Malba, Praha 10, Komarovova 2089	77 31 31
Gumové nárazníčky (pod přístroje), široká bužírka na držadla	Domácí dílna Praha 1, Dlouhá 25 Praha 2, Žitná 14 Praha 5, Lidická 28 Praha 7, Obránců míru 77	665 09 22 86 41 54 01 65 37 30 71
Navíjení transformátorů	ESA, závod 06, Praha 3, Bořivojova 27	27 13 50
Rytí štítků a stupnic	Znak Praha 2, Žitná 41	23 95 34
Desky s plošnými spoji	3. ZO Svazarmu Praha 10, pošt. sechr. 116	

ale i v generátorech signálů nejrůznějších průběhů, kde slouží k oddělení vlastního obvodu generátoru od zátěže. Na tyto zesilovače jsou kladeny nejprísnější nároky pokud jde o šířku přenášeného pásma a malé nelineární zkreslení. Hlavně však požadujeme dlouhodobou stálost parametrů bez ohledu na kolísání napájecího napětí, teploty, stárnutí nebo výměnu tranzistorů.

Jedním z předpokladů dosažení takových vlastností je dobrá stabilizace pracovních bodů tranzistorů. Velmi často se používá kombinace můstkového zapojení s tyčinkovým termistorem. Vhodný postup návrhu byl v naší literatuře již mnohokrát popsán a není tedy třeba jej zde znovu rozvádět.

Dalším požadavkem – dosud ne dostatečně respektovaným – je malé tepelné zatížení všech součástek a opět především tranzistorů. Pokud snad výrobce udává pro typ 0C70 přípustnou ztrátu 125 mW, je to ze seriózního hlediska reklamní údaj, platný jen při teplotě okolí 25 °C a za podmínek teplotní stability. Uvážíme-li však možnost kolísání okolní teploty i závislost parametrů tranzistoru na teplotě přechodu, zatížíme takový typ v praxi nejvýše 10 až 20 mW. Kromě toho se ukazuje příznivý vliv malého zatížení tranzistoru na jeho spolehlivost a životnost.

Nejdůležitějším prostředkem ke zlepšení a ustálení parametrů zesilovače je záporná zpětná vazba. Protože se s ní budeme v dalších stavebních návodech neustále setkávat, vysvětlíme si nyní její základní účinky a na konkrétních příkladech i možnosti použití.

Zjednodušené zapojení zesilovače se zpětnou vazbou je na obr. 6. Skládá se ze zesilovací větve se zesilovačem  $A$  a větve zpětné vazby  $\beta$ , obsahující obvykle dělič napětí, část vinutí výstupního transformátoru zesilovače apod.

V původním stavu, bez zpětné vazby, byly body 3, 4 vstupního obvodu zkratovány. Na vstupu vlastního zesilovače bylo napětí  $u_1 = u'_1$  a jeho zesílení bylo dáno poměrem výstupního a vstupního napětí

$$A = \frac{u_2}{u'_1} \quad (1).$$

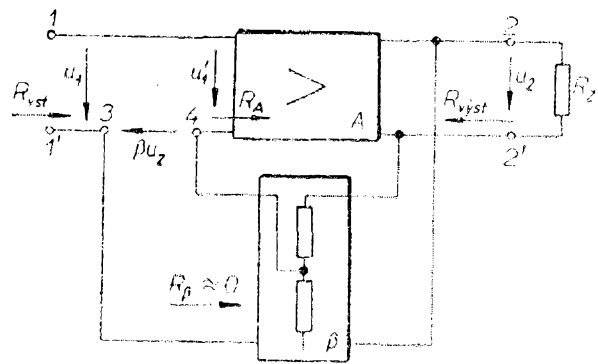

Obr. 6. Základní zapojení zesilovače se zpětnou vazbou

Po připojení zpětné vazby se ve vstupním obvodu objeví napětí  $\beta u_2$ , odvozené z napětí výstupního. Předpokládejme, že je orientováno tak, že působí proti původnímu vstupnímu napětí, tedy

$$u'_1 = u_1 - \beta u_2 \quad (2).$$

Protože zesílení vlastního zesilovače se nemění, musí být

$$u'_1 A = (u_1 - \beta u_2) A = u_2 \quad (3).$$

odkud úpravou vypočteme výsledné zesílení celého zesilovače po zavedení zpětné vazby

$$A' = \frac{u_2}{u_1} = \frac{A}{1 + \beta A} \quad (4).$$

Tento vztah odvodil a publikoval v letech 1923 až 1924 fyzik Black a bývá proto často nazýván Blackův vzorec.

Výsledný účinek zpětné vazby závisí na orientaci napětí přivedeného zpět do vstupního obvodu a tím na hodnotě jmenovatele tohoto zlomku, jak je uvedeno v tab. 2. V této kapitole si všimneme účinků záporné zpětné vazby, která zmenšuje zesílení.

Hlavním jejím důsledkem je však zmenšení vlivu změn vlastností vlastního zesilovače na výsledné zesílení. Derivací vzt. (4) odvodíme, že poměrná změna výsledného zesílení je  $(1 + \beta A)$ krát menší než poměrná změna vlastního zesilovače

$$\frac{\Delta A'}{A'} = \frac{1}{1 + \beta A} \cdot \frac{\Delta A}{A} \quad (5).$$

Tab. 2.

Hodnota výrazu $1 + \beta A$	Důsledek	Název zpětné vazby	Použití
$(1 + \beta A) > 1$	$A' < A$	záporná	zlepšení vlastností zesilovačů a systémů
$(1 + \beta A) < 1$	$A' > A$	kladná	zmenšení zesílení, např. v audionu
$(1 + \beta A) = 0$	$A' = \infty$	kladná na mezi rozkmitání	oscilátory, generátory, klopné obvody
$(1 + \beta A) = 1$	$A' = A$	bez zpětné vazby	jednoduché zesilovače a systémy

Poznámka: pro jednoduchost se zde neuvažuje komplexní povaha parametrů

Tak např. zesilovač s  $A = 100$  po zavedení záporné zpětné vazby  $\beta = 0,1$  má zesílení

$$A' = \frac{A}{1 + \beta A} = \frac{100}{1 + 0,1 \cdot 100} = 9,1.$$

Poklesne-li časem zesílení vlastního zesilovače o  $\Delta A = 10$  (tedy o 10 %, na hodnotu 90), je poměrná změna zesílení celého zesilovače se zápornou zpětnou vazbou

$$\frac{\Delta A'}{A'} = \frac{1}{1 + 0,1 \cdot 100} \cdot \frac{10}{100} \doteq 0,0091,$$

tedy jen o 0,91 % na hodnotu 9,16.

Záporná zpětná vazba také zmenšuje odchylky způsobené poklesem zesilovačích vlastností vlastního zesilovače na okrajích kmitočtového pásma. Na obr. 10 ukazuje křivka 1 průběh zesílení bez zpětné vazby a křivka 2 po jejím zavedení. Poměr obou udává hodnotu  $1 + \beta A$ , přičemž je zajímavé, že se tato hodnota s kmitočtem mění. Tam, kde bylo původně  $A$  velké, je velké i  $(1 + \beta A)$  a naopak.

Proti původnímu předpokladu, že záporná zpětná vazba zesílení zmenšuje, se však na okrajích pásma zesílení zvětšilo. Je to způsobeno přídavnými fázovými vlivy reaktancí (kapacity vazebních a blokovacích kondenzátorů, indukčností tlumivek a transformátorů apod.). Napětí z větve zpětné vazby je zde fázově pooto-

čeno tak, že skutečně odpovídá kladné zpětné vazbě. To pak může být příčinou nežádoucích rušivých kmitání nad nebo pod zesilovaným pásmem. Proto je nezbytně nutné kontrolovat po sestavení zesilovače jeho vlastnosti alespoň o jeden až dva řády nad a pod krajními kmitočty.

Příznivý vliv záporné zpětné vazby na stálost zesílení při změně napájecího napětí ukazuje obr. 11.

Všimneme si nyní způsobu zavedení záporné zpětné vazby u vícestupňových zesilovačů podle obr. 7.

Mějme dva vlastní zesilovače se zesílením  $A = 100$ , takže oba za sebou ze-

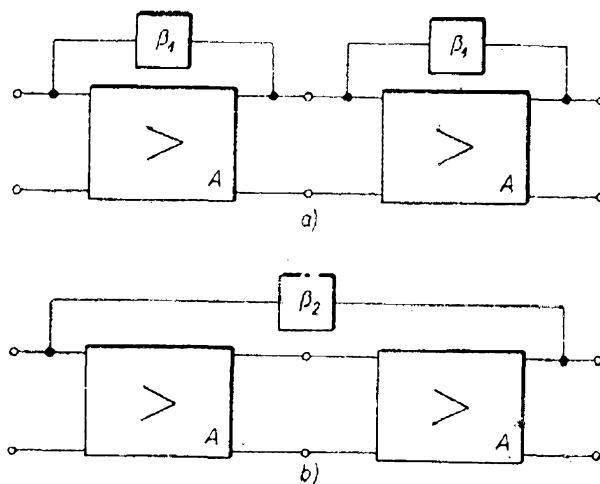

Obr. 7. Dvoustupňový zesilovač se zpětnou vazbou ; a) vazba přes jednotlivé stupně, b) vazba přes dva stupně

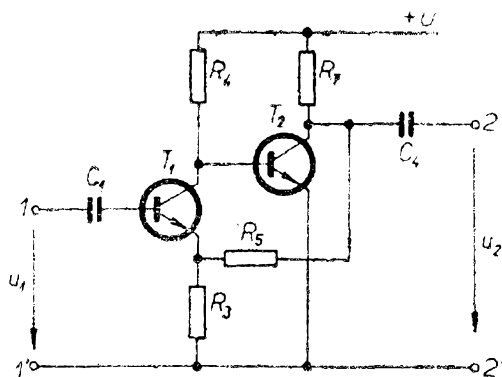

Obr. 8. Dvoustupňový zesilovač se stejnosměrnou vazbou

silují desettisíckrát. Úkolem je zavést vazbu tak, aby celý dvoustupňový zesilovač měl zesílení  $A' = 100$ .

V uspořádání podle obr. 7a jsou zavedeny dvě dílčí vazby s  $\beta_1 = 0,09$ , takže výsledné zesílení

$$A' = \frac{100}{1 + 0,09 \cdot 100} \cdot \frac{100}{1 + 0,09 \cdot 100} = 100$$

skutečně odpovídá požadované hodnotě. Kdyby se změnilo zesílení  $A$ , bude v tomto uspořádání jeho poměrná změna zmenšena desetkrát.

Ve druhém případě (obr. 7b) je zpětná vazba zavedena přes oba stupně s  $\beta_2 = 0,0009$ , takže

$$A' = \frac{10\,000}{1 + 0,0009 \cdot 10\,000} = 100.$$

Výsledné zesílení je sice stejné, poměrné změny vlastních zesilovačů jsou však zmenšeny stokrát.

Záporná zpětná vazba přes více stupňů má tedy příznivější výsledky než několik vazeb místních, jednostupňových. Vzhledem k obtížím s fázovými posuvy se však v praxi používá nejvýše vazba přes tři až čtyři zesilovací stupně.

V krajním případě velmi silné záporné zpětné vazby s  $\beta A \gg 1$  je výsledné zesílení

$$A' = \frac{1}{1 + \beta A} \approx \frac{A}{\beta A} = \frac{1}{\beta} \quad (6)$$

dáno převratnou hodnotou přenosu větví zpětné vazby a málo závisí na změnách vlastního zesilovače.

Příkladem praktického využití tohoto zajímavého závěru je měrný předzesilovač, jehož zjednodušené schéma je na obr. 8.

Jeho zesílení je dáno vztahem

$$A'_u = \frac{u_2}{u_1} = \frac{{}^1h_{21e} {}^2h_{21e} R_7}{2 {}^1h_{11e} + 2 {}^1h_{21e} \frac{R_3}{R_3 + R_5} \left( R_5 + \frac{R_7}{2} {}^2h_{21e} \right)} \quad (7)$$

kde parametry s předraženým indexem <sup>1</sup> (např. <sup>1</sup> $h_{11e}$ ) patří tranzistoru  $T_1$  a s indexem <sup>2</sup> tranzistoru  $T_2$ . Při dostatečném

Obr. 9. Měrný předzesilovač s napětovým zesílením 100

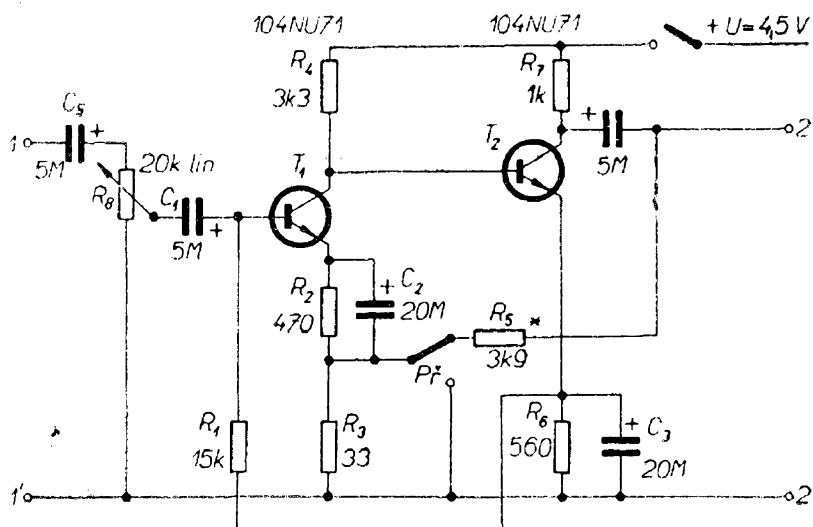

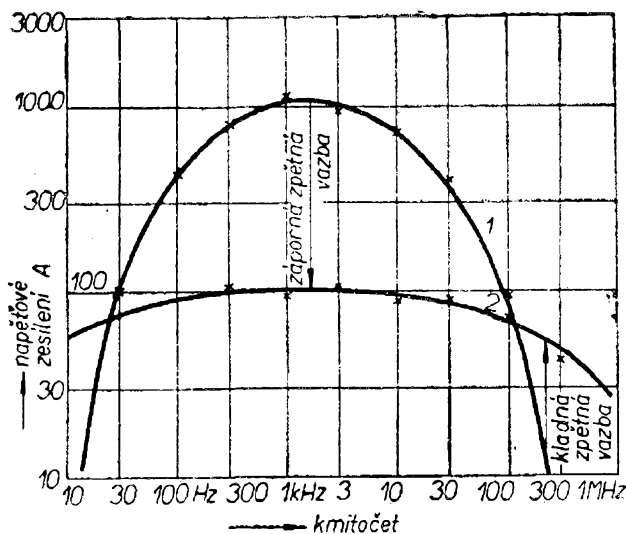

Obr. 10. Vliv záporné zpětné vazby na kmitočtovou závislost napětového zesílení

${}^1h_{21e}$   ${}^2h_{21e}$  převažuje pravý člen jmenovatele, takže

$$A'_u \approx \frac{{}^1h_{21e} {}^2h_{21e} R_7}{2 {}^1h_{21e} \frac{R_3}{R_3 + R_5} \cdot \frac{R_7}{2} {}^2h_{21e}} \approx \frac{R_3 + R_5}{R_3} \approx \frac{R_5}{R_3} \quad (8);$$

zesílení závisí převážně na poměru odporů  $R_3$ ,  $R_5$  ve větvi zpětné vazby.

Úplné schéma měrného předzesilovače je na obr. 9. Na jeho vstupu je zařazen potenciometr jako dělič s cejchovanou stupnicí po desetínách. Mezi oběma tranzistory typu 104NU71 je stejnosměrná vazba, přinášející úsporu součástek. Z kolektoru druhého tranzistoru je zavedena záporná zpětná vazba přes odpory  $R_5$  a  $R_3$  do emitoru  $T_1$ . Všimněme si, že odporem  $R_1$  je zavedena další smyčka záporné zpětné vazby. Jde o stejnosměrnou zpětnou vazbu, která slouží ke stabilizaci pracovních bodů obou tranzistorů. Aby se její vliv oddělil od střídavé zpětné vazby, jsou odpory  $R_2$  a  $R_6$  zablokovány.

Z poměru odporů  $R_3$  a  $R_5$  podle vzt. (8) vychází, že zesílení je nastaveno na hodnotu  $A_u = 100$ . Není vyloučeno, že k nastavení přesné velikosti zesílení bude třeba v mírných mezích upravit velikost odporu  $R_5$ .

$$8 \cdot \frac{2}{68} R_K$$

V dolní poloze přepínače  $P_7$  je zpětná vazba vyřazena a zesilovač má zesílení asi 1000.

Příznivý vliv záporné zpětné vazby ukazují obr. 10. a 11.

Předzesilovač je vestavěn i s napájecí (plochou) baterií do stínícího krytu (obr. 12) a slouží ke stonásobnému zvětšení citlivosti nf voltmetrů nebo osciloskopů. Podmínkou ovšem je horní poloha vstupního děliče  $R_8$  a malé zatížení výstupních svorek 2, 2'. Následující připojené měřicí přístroje tedy musí mít vstupní odpor 100 k $\Omega$ .

Při použití tranzistorů 156NU70 se zvýší horní mezní kmitočet při poklesu o 3 dB na 50 až 100 kHz.

Vraťme se ještě jednou k obr. 6 a předpokládejme po zkušenosti se skutečným zesilovačem z obr. 9, že výstupní odpor větve zpětné vazby je zanedbatelně malý.

Před zavedením zpětné vazby protékal vstupním odporem vlastního zesilovače  $R_A$  proud

$$i_1 = \frac{u_1}{R_A}$$

Po zavedení zpětné vazby protéká proud

$$i'_1 = \frac{u_1 - \beta u_2}{R_1} < i_1,$$

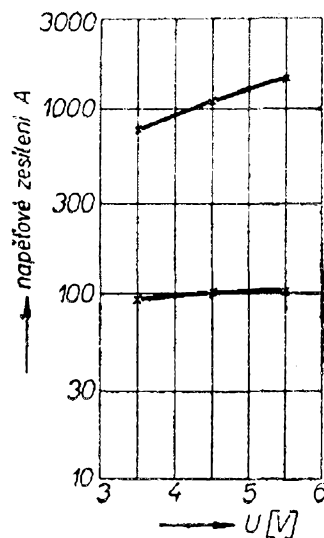

Obr. 11. Vliv záporné zpětné vazby na závislost napětového zesílení na napájecím napětí



který je menší než v předcházejícím případě. Znamená to tedy, že v tomto zapojení zvětšila záporná zpětná vazba vstupní odpor svorek  $I, I'$ .

Podobnou úvahou bychom zjistili, že ve výstupním obvodu se výstupní odpor po zavedení záporné zpětné vazby zmenšil.

Z hlediska způsobu zapojení a vlivu na vstupní odpor rozlišujeme zápornou vazbu napětovou a proudovou (tab. 3). Přitom je možné, aby v jediném zesilovači byla v některých obvodech vazba napětová a v jiných proudová.

Spolehlivý způsob rozlišení uvedl v r. 1948 ve své slavné knize H. Bode.

V pozorovaných bodech soustavy je napětová zpětná vazba tehdy, jestliže

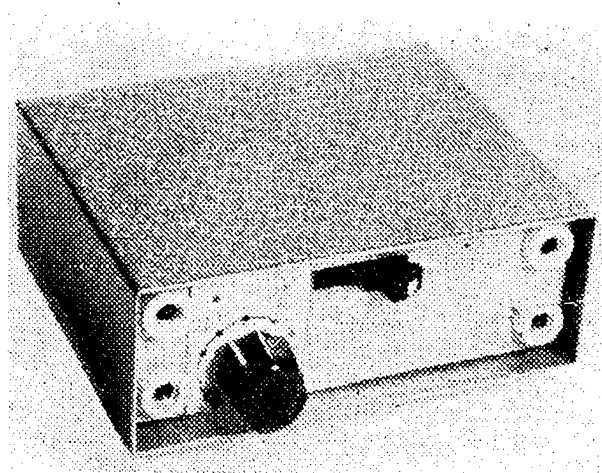

Obr. 12. Skutečný vzhled měrného předzesilovače

Tab. 3.

		Záporná zpětná vazba ve výstupním obvodu			
		napětová		proudová	
		Výsledná změna odporu v obvodu			
		vstupním	výstupním	vstupním	výstupním
Záporná zpětná vazba ve vstupním obvodu	napětová				
	proudová				

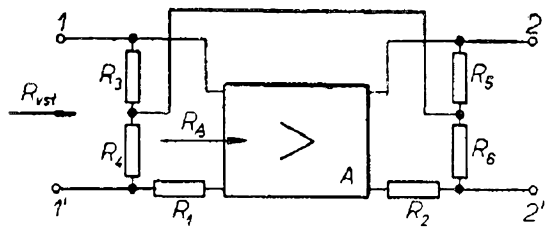

Obr. 13. Zesilovač se smíšenou zpětnou vazbou

jejich zkratováním se přenos smyčkou zpětné vazby přeruší. Tak např. zkratováním svorek 2, 2' na obr. 6 se zkratuje výstupní napětí a tím i přenos větví zpětné vazby. Je zde tedy zpětná vazba napěťová. Je-li záporná, zmenšuje se vstupní odpor výstupního obvodu přibližně  $(1 + \beta A)$ krát.

Naopak přerušení přenosu smyčkou zpětné vazby, způsobené rozpojením pozorovaného obvodu znamená, že v tomto obvodu je zpětná vazba proudová. To platí např. o vstupním obvodu na obr. 6. Rozpojením svorek 1, 1' se oddělí „živá“ svorka 1 od vlivu zpětnovazební větve. Proudová záporná zpětná vazba vstupní odpor vstupního obvodu zvětší  $(1 + \beta A)$ krát.

Obecnou platnost tohoto pravidla si může zájemce ověřit na příkladech v tab. 3. Poznamenejme pro úplnost, že zcela opačné účinky má kladná zpětná vazba.

V praxi se ovšem setkáme s případy, kdy ani silná záporná zpětná vazba nemá

podstatně ovlivnit vstupní nebo výstupní odpor zesilovače. V takovém případě se používá smíšená zpětná vazba podle obr. 13. Napětí zpětné vazby je úměrné proudu i napětí výstupního obvodu. Podle toho, jak převažuje proudová nebo napěťová složka, mění se vstupní nebo výstupní odpor. Ve zvláštním případě tzv. můstkové vazby, kdy

$$\frac{R_A}{R_4} = \frac{R_3}{R_1}$$

se vstupní odpor nemění. Vstupní obvod tvoří vyvážený Wheatstoneův můstek, takže jakákoli změna na svorkách 1, 1' nemá vliv na přenos větví zpětné vazby.

Podobný vztah platí i pro můstkovou vazbu výstupního obvodu.

Obvykle se však vlivu zpětné vazby využívá k získání určitého definovaného odporu.

Na obr. 14 je zesilovač s napěťovou zápornou zpětnou vazbou ve vstupním i výstupním obvodu.

Všechny tři zesilovací stupně (osazené tranzistory P401 až 403 nebo 0C170) jsou vázány stejnosměrně. Napěťová zpětná vazba zmenšuje vstupní odpor svorek 3, 3' na několik  $\Omega$ , takže vstupní odpor celého zesilovače je prakticky dán odporem  $R_5 = 1 \text{ k}\Omega$ . Vhodnou volbou odporu  $R_6$  se nastaví stejnosměrné pracovní body tak, aby kolektorové napětí  $T_3$  bylo asi 6 V. Pak se odporem  $R_4$  nastaví napěťové zesílení celého zesilovače na  $A' = 100$ . Místní korekční obvody  $R_8$ ,  $C_2$ , a  $R_7$ ,  $C_3$

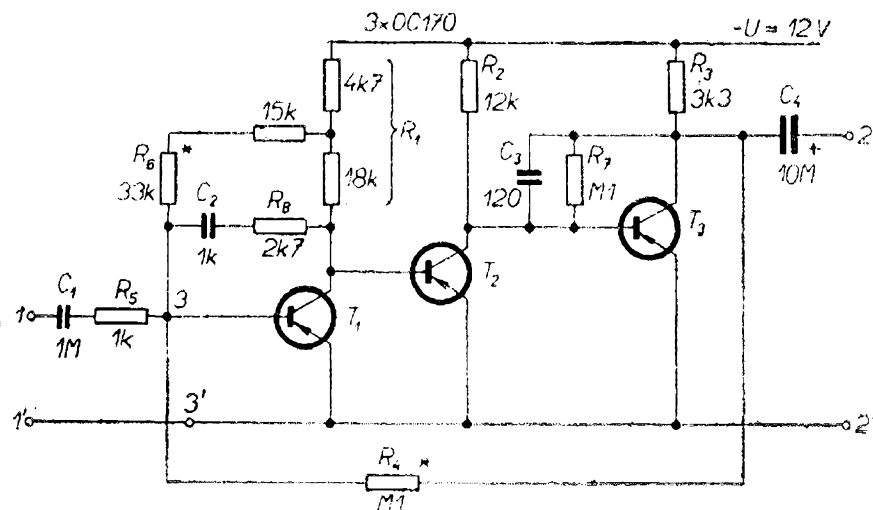

Obr. 14. Širokopásmový předzesilovač od 0 do 3 MHz

$$10 \cdot \frac{2}{68} R_K$$

Obr. 15. Napěťové zesílení širokopásmového předzesilovače

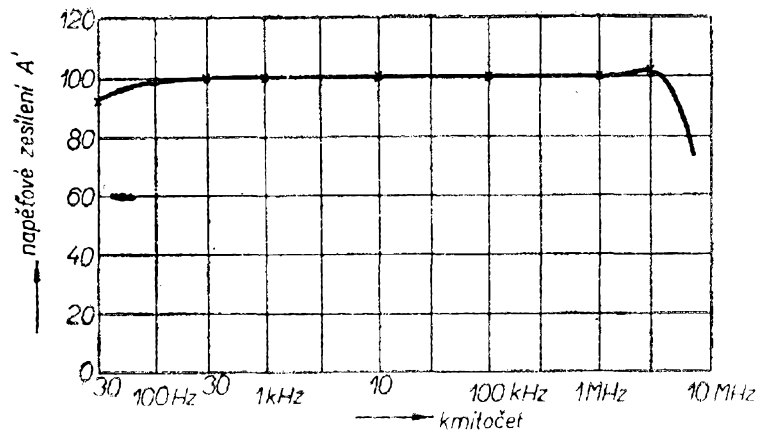

zlepšují stabilitu zesilovače a vyrovnávají jeho kmitočtovou charakteristiku v pásmu od 30 Hz do 3 MHz (obr. 15). Napěťová vazba zmenšuje současně odpor vstupního obvodu asi pod 100  $\Omega$ .

Častěji se však používá proudová záporná zpětná vazba ke zvýšení vstupního odporu. Takové zesilovače jsou pak nezbytnou součástí tranzistorových milivoltmetrů a osciloskopů.

Přehled nejčastěji používaných uspořádání je v tab. 4.

Nejjednodušší je uspořádání v 1. řádku tabulky. Vstupní odpor je prakticky dán hodnotou předřadného odporu  $R_1$  a jeho závislost je znázorněna křivkou 1 na obr. 16. Hlavní výhodou tohoto jednoduchého uspořádání je stálý a kmitočtově nezávislý vstupní odpor a současně ochrana tranzistoru před náhodným přepětím

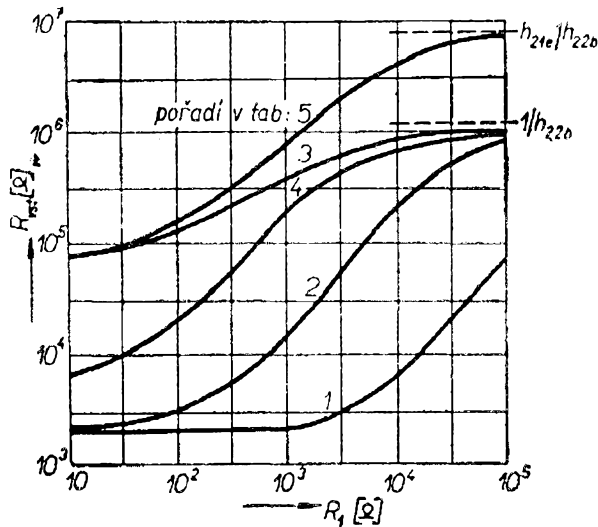

Obr. 16. Závislost vstupního odporu různých druhů předzesilovačů z tab. 4

na vstupních svorkách 1, 1'. Skutečné uspořádání obvodu je na obr. 17. Napěťové zesílení závisí na poměru  $h_{21e} R_z/R_1$  a volí se zpravidla řádu jednotek.

Častěji se používá proudová zpětná vazba podle 2. řádku tab. 4. Vstupní odpor závisí na proudovém zesilovacím činiteli  $h_{21e}$  a emitorovém odporu  $R_1$  (křivka 2 na obr. 16). Zapojení je sice velmi jednoduché (obr. 18), k dosažení vstupního odporu řádu 100 k $\Omega$  je však třeba, aby velikost emitorového odporu neklesla asi pod 3 až

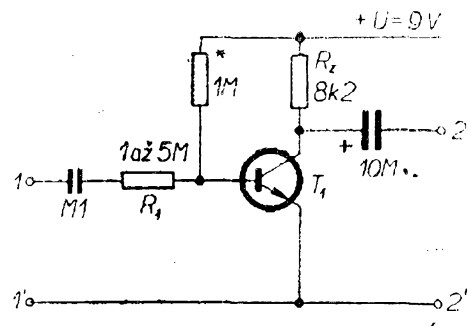

Obr. 17. Předzesilovač s předřadným odporem

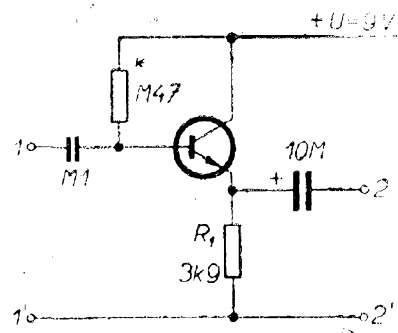

Obr. 18. Předzesilovač s proudovou vazbou v emitoru

Tab. 4.

Pořadí	Základní zapojení	Vstupní odpor (přibližně)	Max. vstupní odpor pro $R_1 = \infty$ (přibližně)	Napětové zesílení
1		$h_{11e} + R_1$	$\infty$	$h_{21e} \frac{R_z}{(1 + h_{22e} R_z)(R_1 + h_{11e})} \approx \approx h_{21e} \frac{R_z}{R_1}$
2		$h_{11e} + R_1 \frac{1 + h_{21e} + R_z h_{22e}}{1 + h_{22e}(R_1 + R_z)} \approx h_{11e} + R_1(1 + h_{21e})$	$\frac{1}{h_{22b}}$	<p>do <math>R_1</math>:</p> $1 - \frac{h_{11e}}{R_{vst}} \leq 1$ <p>do <math>R_z</math>:</p> $\frac{R_z}{R_1}$
3		${}^1h_{11e} + \frac{({}^1h_{21e} + 1)[{}^2h_{11e} + R_1({}^2h_{21e} + 1)]}{1 + {}^1h_{22e}R_1(1 + {}^2h_{21e}) + {}^1h_{22e}{}^2h_{11e}} \approx \approx {}^1h_{21e}{}^2h_{21e}R_1$	$\frac{1}{{}^1h_{22b}}$	$1 - \frac{{}^1h_{11e}}{R_{vst}} \leq 1$ $1 + \frac{{}^2h_{11e}}{R_1(1 + {}^2h_{21e})}$

Pořadí	Základní zapojení	Vstupní odpor (přibližně)	Max. vstupní odpor pro $R_1 = \infty$ (přibližně)	Napětové zesílení
4		${}^1h_{11e} + R_z \frac{1 + {}^1h_{22e} {}^2h_{11e} + ({}^2h_{21e} + 1) {}^1h_{21e}}{1 + {}^1h_{22e} {}^2h_{11e} + R_z {}^1h_{22e} ({}^2h_{21e} + 1)} \approx$ $\approx {}^1h_{11e} + R_z ({}^2h_{21e} + 1) {}^1h_{21e}$	$\frac{1}{{}^1h_{22b}}$	$\frac{R_{vst} - {}^1h_{11e}}{R_{vst}} \leq 1$
5		${}^1h_{11e} + {}^2h_{11e} ({}^1h_{21e} + 1) + R_1 {}^2h_{21e} ({}^1h_{21e} + 1)$	$\frac{{}^1h_{21e}}{{}^2h_{22b}}$	<p>do <math>R_1</math>:</p> $\frac{R_{vst} + R_1}{R_{vst}} \approx 1$ <p>do <math>R_2</math>:</p> $\frac{R_z}{R_1}$
6		$R_1 (1 + {}^1h_{21e} + a {}^1h_{21e} {}^2h_{21e})$		$\frac{R_2}{R_1} \cdot \frac{1}{a}$

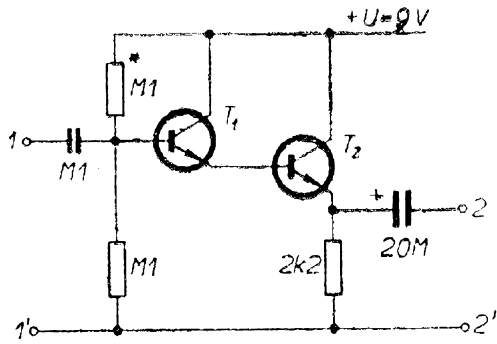

Obr. 19. Dvoustupňový předzesilovač s proudovou vazbou v emitoru  $T_2$

10 k $\Omega$ . Výsledná velikost vstupního odporu je však zmenšena paralelním zapojením zátěže (vstupní odpor následujícího stupně mezi svorkami 2, 2'); je to požadavek v praxi jen velmi nesnadno splnitelný.

Tuto nevýhodu odstraňuje dvoustupňové zapojení podle 3. řádku tab. 4. Jak ukazuje křivka 3 na obr. 16, stačí k dosažení určitého vstupního odporu asi o řád menší odpor  $R_1$ , než tomu bylo v předcházejícím případě. Skutečné zapojení je na obr. 19.

Pozorný čtenář si jistě všiml, že popisovaná zapojení mají společný nedostatek v tom, že odpor (odpory) napájející bázi prvního tranzistoru jsou připojeny paralelně ke vstupním svorkám. Omezují tím prakticky dosažitelnou hodnotu vstupního odporu.

Výhodnější je uspořádání předpětového obvodu podle obr. 20 a 21. Při prohlídce

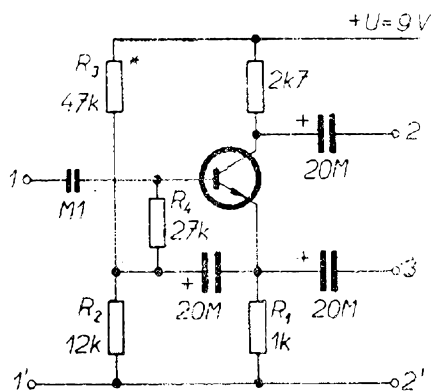

Obr. 20. Předzesilovač se sériovým napájením báze

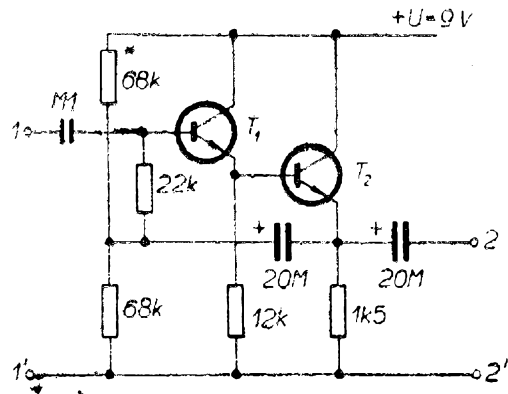

Obr. 21. Dvoustupňový předzesilovač se sériovým napájením báze

schémat zjistíme, že odpory  $R_2$ ,  $R_3$  jsou z hlediska střídavého proudu paralelně připojeny k emitorovému odporu  $R_1$  a jen nepatrně zmenšují jeho hodnotu. Sériový odpor  $R_4$  je ve skutečnosti připojen paralelně k přechodu emitor-báze, tj. v náhradním schématu paralelně k  $h_{11e}$  prvního tranzistoru. Teprve s tímto uspořádáním napájecích obvodů je možné plně využít možností, které záporná proudová zpětná vazba poskytuje.

Společným znakem uspořádání na 1. až 4. řádku tab. 4 je maximální (teoreticky) dosažitelná hodnota vstupního odporu  $1/h_{22b}$ , tedy asi kolem 1 M $\Omega$ .

Zapojení podle 5. řádku se zápornou zpětnou vazbou z emitoru  $T_2$  do kolektoru  $T_1$  však dovoluje zvětšit vstupní odpor asi o řád, tj. asi do 10 M $\Omega$  (křivka 5 na obr. 16). Příklad skutečného uspořádání je na obr. 22. Jeho vstupní odpor s vyznačenými typy tranzistorů je asi 3 až 4 M $\Omega$ .

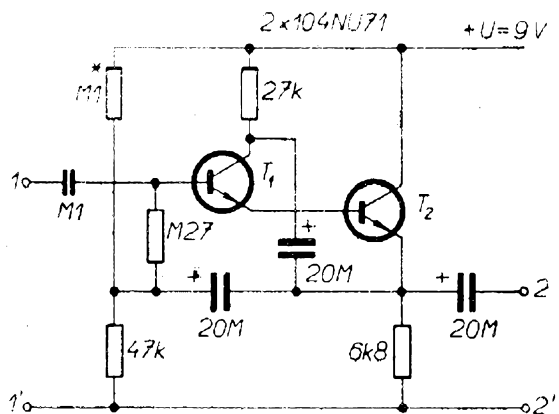

Obr. 22. Dvoustupňový předzesilovač s vazbou z emitoru  $T_2$  do kolektoru  $T_1$

Konečně v 6. řádku tab. 4 je velmi užitečné zapojení předzesilovače s napětovou vazbou ve výstupním a proudovou ve vstupním obvodu.

Prohlídkou vztahů v tab. 4 zjistíme, že vstupní odpor popisovaných zapojení závisí především na proudovém zesilovacím činiteli použitých tranzistorů. Proto volíme typy s  $h_{21e}$  od 50 do 200.

## Nízkofrekvenční milivoltmetry

Nízkofrekvenční milivoltmetr je jedním z nejdůležitějších měřicích přístrojů vůbec. Uvedme si úvodem, jaké požadavky jsou na něj kladeny.

Obvykle využívané pásmo kmitočtů v nf zesilovačích bývá od 50 do 15 000 Hz. Z důvodů stability je však užitečné sledovat vliv zpětné vazby i nad a pod zesilovaným pásmem. Je tedy třeba, aby nf milivoltmetr pracoval v pásmu kmitočtů od 20 Hz do 100 kHz.

Dalším požadavkem je velký vstupní odpor, aby milivoltmetr nezatěžoval měřený obvod. S přihlédnutím k impedancím, které se v nf technice vyskytují, stačí vstupní odpor milivoltmetru větší než 1 M $\Omega$ . Kapacity přívodů a tranzistorů jsou vždy zdrojem paralelní parazitní ka-

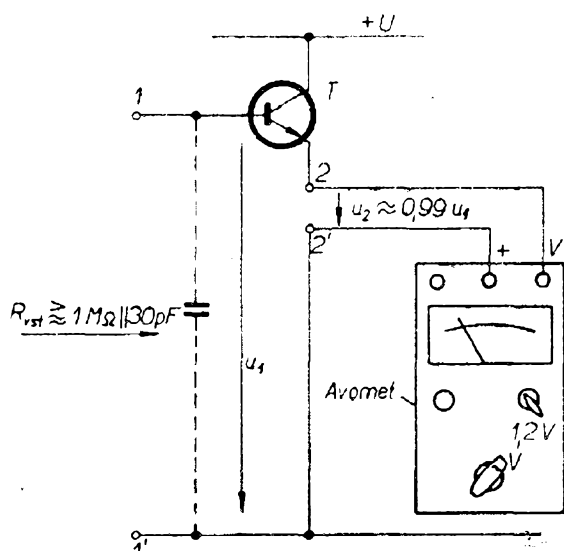

Obr. 23. Zjednodušené zapojení Avometu s předzesilovačem s velkým vstupním odporem

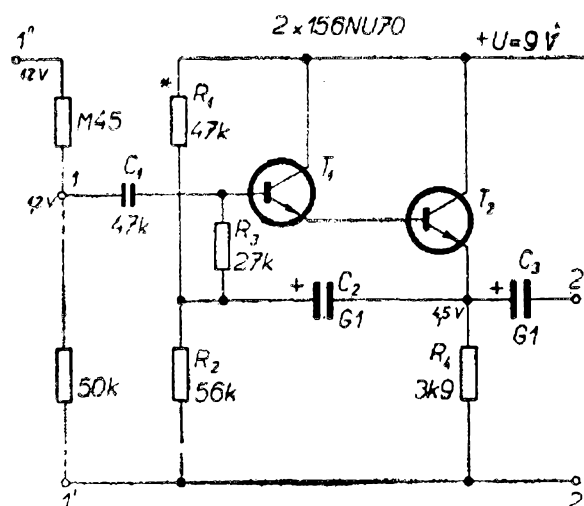

Obr. 24. Schéma předzesilovače s velkým vstupním odporem

pacity připojené k předcházejícímu činnému odporu. Tato paralelní kapacita bývá řádu desítek pF.

Konečně zbývá určit potřebnou citlivost. U nf milivoltmetrů střední jakosti se obvykle požaduje základní rozsah 10 mV na plnou výchylku. Poznamenejme předem, že měrným předzesilovačem z předcházející kapitoly je možné tuto citlivost stokrát zvětšit, tj. na 100  $\mu$ V na plnou výchylku.

Popíšeme si úvodem jednoduchý předzesilovač s velkým vstupním odporem. Jeho napětové zesílení  $A_u \approx 0,99$ , takže v praxi je můžeme považovat za jednotkové. Na výstup tohoto předzesilovače se připojí ručkové střídavé měřidlo, např. Avomet I (obr. 23). Změní se tak v tranzistorový voltmetr se základním rozsahem 1,2 V a vstupní impedance bude větší než 1 M $\Omega$  || 30 pF.

Schéma předzesilovače je na obr. 24. Jde o dvoustupňový emitorový sledovač, osazený tranzistory 156NU70. Je napájen ze dvou plochých baterií napětím  $U = 8$  až 9 V. Účinek záporné zpětné vazby prakticky potlačí závislost zesílení na kolísání napájecího napětí a teploty (obr. 25). Vzhledem k nastaveným pracovním bodům je předzesilovač schopen přenášet bez omezení napětí o amplitudě až 3 V. Pokud však chceme měřit větší napětí, opatříme vstupní svorky předzesilovače odporovým děličem tak, jak je naznačeno v levé části obr. 24. Použitý měřicí při-

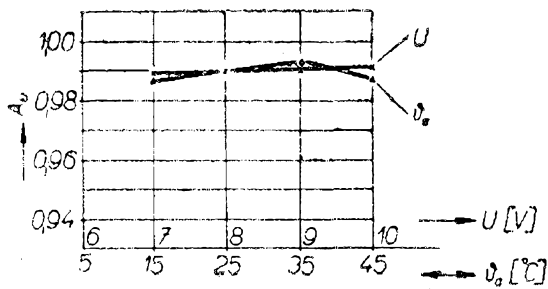

Obr. 25. Závislost napětového zesílení předzesilovače z obr. 24 na napájecím napětí a teplotě

stroj je stále zapojen na základní rozsah (Avomet I: 1,2 V) a údaj jeho základní stupnice násobíme dělicím poměrem vstupního děliče.

Zapojení předzesilovače je velmi jednoduché a při konstrukci lze použít rozložení součástek podle obr. 26. Vývody tranzistorů jsou označeny písmeny C, B, E s indexem odpovídajícím číslu tranzistoru ve schématu.

I když popsané zapojení je vhodnou pomůckou pro domácí dílnu, nemůže nahradit skutečný tranzistorový milivoltmetr. Jeho základní blokové schéma je na obr. 27. Předzesilovač PZ má vlastnosti shodné s předcházejícím zapojením. Pracuje jen jako impedanční transformátor s jednotkovým převodem (napětovým zesílením). Na jeho výstupu je dělič napětí. Je navržen tak, aby pro všechny rozsahy (10 mV; 20 mV až 1 V) odpovídalo v bodě 2 napětí 10 mV plné výchylce ručky měřidla. Potřebné zesílení signálu zajišťuje napětový zesilovač NZ. Na jeho výstupu je zapojeno ručkové měřidlo RM s usměrňovacím obvodem UO.

Všimněme si nyní tohoto obvodu podrobněji. Majitelé měřicích přístrojů typu

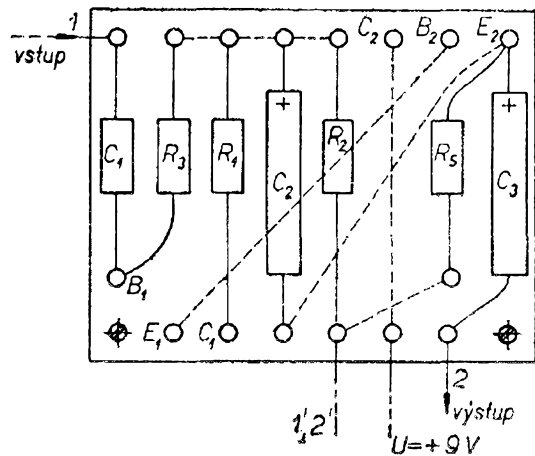

Obr. 26. Rozložení součástek předzesilovače z obr. 24

Avomet apod. znají ze zkušenosti nelineární průběh stupnice pro měření střídavých veličin. Na počátku je dělení zhuštěno, zatímco v pravé polovině stupnice bývá jen asi 30 % celkového rozsahu hodnot měřené veličiny. Tato skutečnost se projevuje zvláště na nižších napětových rozsazích, v našem případě na základním rozsahu Avometu do 1,2 V (obr. 28a, b), a ztěžuje čtení hodnot.

Původcem je zakřivení stejnosměrné charakteristiky v okolí nuly. V této oblasti je právě dioda využita v usměrňovacím obvodu. Obr. 29 ukazuje, jak se s velikostí amplitudy vstupního napětí mění tvar a tím i střední hodnota usměrněného pulsuujícího proudu. Tento jev lze potlačit zařazením odporu do série s diodou. Důsledkem je vyrovnání, linearizace propustné části charakteristiky tak, jak ukazují křivky 2 a 3 na obr. 29. V souvislosti s tím se pak linearizuje závislost středního proudu ručkovým měřidlem a tím i závislost výchylky ručky na vnějším přílo-

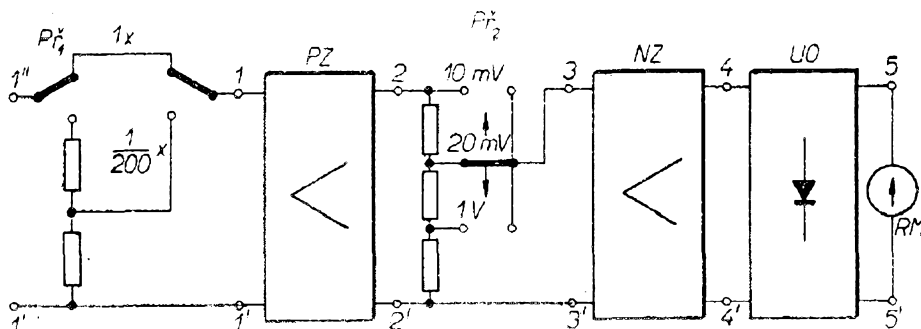

Obr. 27. Blokové schéma milivoltmetru



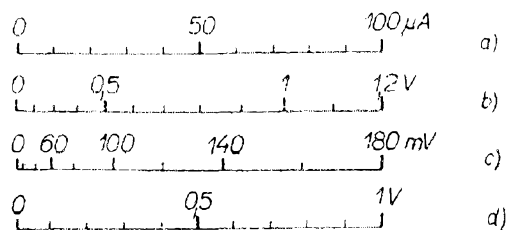

Obr. 28. Rozložení dílků stupnice ručkového měřidla při měření střídavých napětí: a) průtok ss proudu; b) základní stupnice Avomet, rozsah 1,2 V; c) DHR5 – 100  $\mu$ A v zapojení podle obr. 29,  $R = 0$ ; d) totéž,  $R \approx 25$  k $\Omega$

ženém napětí. Výsledkem je linearizace stupnice tak, jak ukazuje obr. 28c, d. Musíme se však smířit s poklesem citlivosti měřidla s usměrňovačem.

Z výkladu tedy vyplývá, že stupnice takového měřidla se tím více bude blížit lineární, čím větší odpor bude usměrňovacímu obvodu předřazen. Jinými slovy: chceme-li i při měření střídavých napětí dosáhnout lineárního rozložení dílků stupnice, musíme usměrňovací obvod napájet ze zdroje o velkém vnitřním odporu (tzv. zdroj proudu).

Bylo by jistě neekonomické ztrácet pracně zesílené napětí a výkon na stakilo-

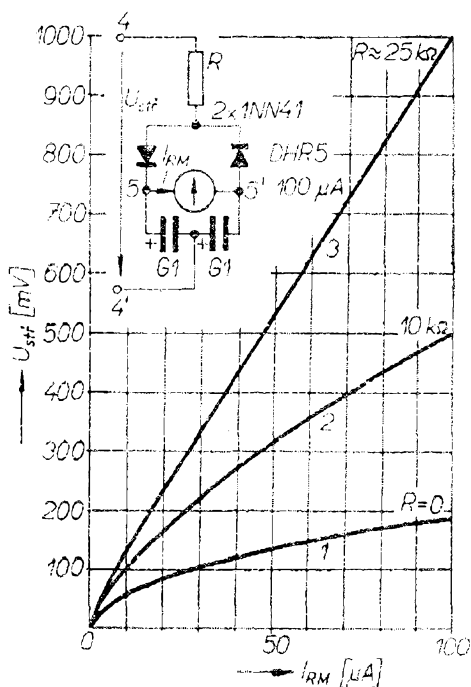

Obr. 29. Vliv odporu zdroje signálu ( $R$ ) na průběh stupnice

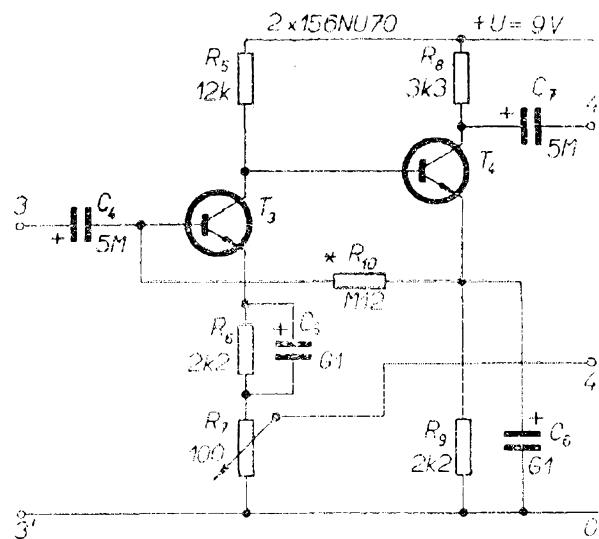

Obr. 30. Schéma napětového zesilovače

ohmovém sériovém odporu, můžeme-li využít výhod, které nám poskytuje záporná zpětná vazba. Potřebného účinku dosáhneme proudovou vazbou. Uvážíme-li odhadem, že výstupní odpor tranzistoru v zapojení se společným emitorem bývá řádu  $10^4 \Omega$  a že u dvoustupňového zesilovače nedělá potíže dosáhnout stupně zpětné vazby  $(1 + \beta A) \approx 10$ , bude odpor obvodu proudové vazby řádu stovek k $\Omega$ .

Skutečné zapojení napětového zesilovače je na obr. 30. Je opět osazen tranzistory 156NU70. Jejich pracovní body jsou stabilizovány stejnosměrnou zápornou zpětnou vazbou odpory  $R_9$  a  $R_{10}$ . Mezi svorkami 4, 4' (ve větvi záporné proudové zpětné vazby) je zapojeno ručkové měřidlo s usměrňovačem. Na dob-

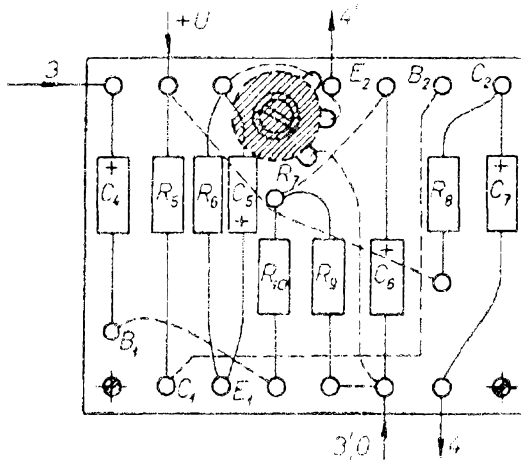

Obr. 31. Rozložení součástek napětového zesilovače z obr. 30

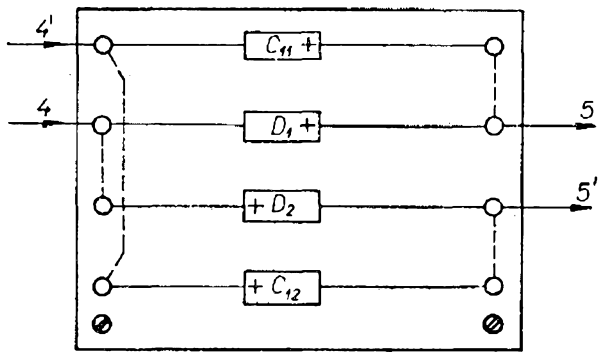

Obr. 32. Rozložení součástek usměrňovacího obvodu z obr. 33

rém kontaktu potenciometru  $R_7$  závisí jak malý šum, tak i stálost zesílení. Z hlediska malých rozměrů jsou vhodné drátové potenciometry typu WN69001. Spolehlivější kontakt a jemnější nastavení úrovní však umožňují potenciometry typu WN69400. Rozložení součástek na desce napětového zesilovače můžeme zvolit podle obr. 31. Podobně platí obr. 32 pro desku usměrňovacího obvodu.

Úplné zapojení tranzistorového milivoltmetru je na obr. 33. Způsob značení jednotlivých bodů, dílů a součástek odpovídá způsobu použitému v předcházejících obrázcích. Vlastnosti a funkce předzesilovače  $PZ$ , napětového zesilovače  $NZ$  a usměrňovacího obvodu  $UO$  jsme si již vysvětlili. Všimněme si nyní ostatních, zvláště vazebních prvků.

Přepínač rozsahů je otočný, třideskový, např. typu PN 533 18, který před použitím upravíme. Odvrtáme dva trubkové nýtky na jeho čele a rozebereme západkový mechanismus. Do ozubeného kolečka, do jehož zubů je pery přitlačována aretační kulička, vypilujeme další zuby tak, aby se přepínač změnil na desetipolohový.

Pak opatrně vyjmeme ze dvou desek přebytečné kontaktní palce („kovadlinky“) a ponecháme jen jediný. To budou desky, plnící ve schématu na obr. 33 funk-

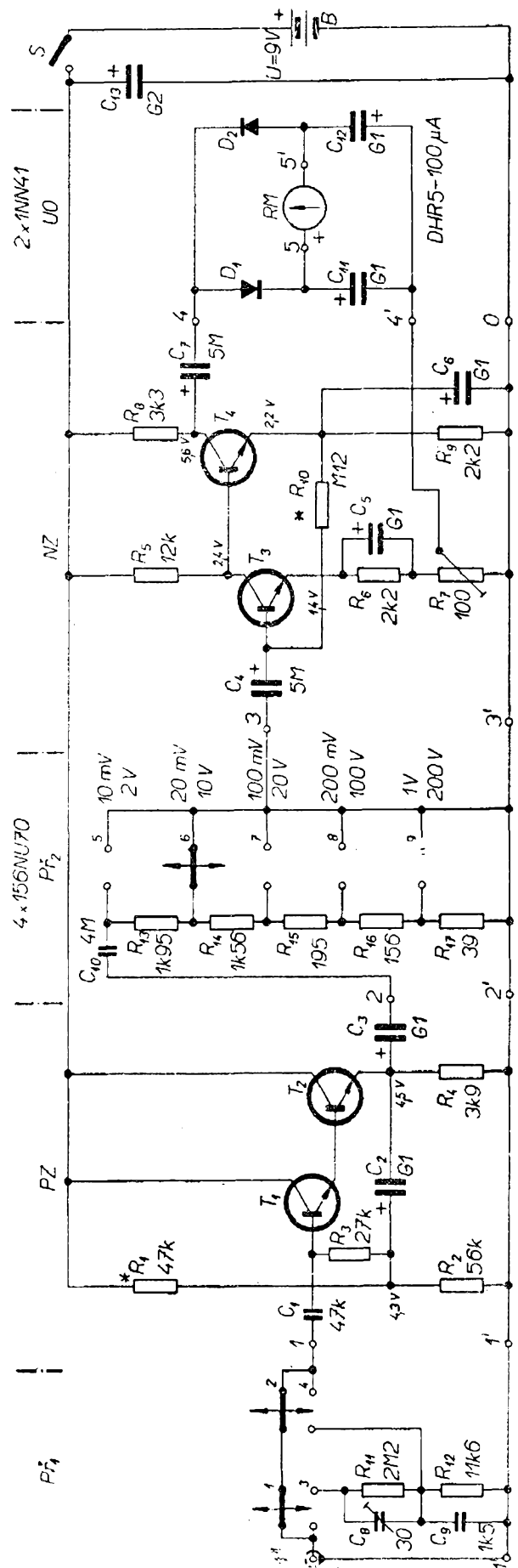

Obr. 33. Celkové schéma tranzistorového milivoltmetru se vstupním odporem  $R_{Vst} > 1 \text{ M}\Omega$  a základním rozsahem  $10 \text{ mV}$

kon- takt	rozsah: [mV]				[V]						
	10	20	100	200	1	2	10	20	100	200	
1	•	•	•	•	•						
2	•	•	•	•	•						
3						•	•	•	•	•	
4						•	•	•	•	•	
5	•				•						
6		•					•				
7			•					•			
8				•					•		
9					•					•	

Obr. 34. Zapojení jednotlivých kontaktů přepínače z obr. 33

ci přepínače  $Př_1$  s kontakty 1 až 4. Ve třetí desce posuneme jednu z „kovadlinek“ o jednu polohu ve směru otáčení (při pohledu na celý přepínač zepředu o jednu polohu doleva). Tuto desku použijeme jako přepínač  $Př_2$ . Po těchto úpravách přepínač opět pečlivě složíme a zkontrolujeme správnou funkci aretace ve všech deseti polohách. Zapojení jednotlivých kontaktů je zřejmé z obr. 34.

Pokud bychom chtěli číst na všech rozsazích se stejnou přesností, doporučuji volit rozsahy v poměru 1:3:10 atd. To však vyžaduje buďto cejchování a kreslení dvou dělení stupnice (od 0 do 3 a od 0 do 10), nebo – při jediné stupnici – násobení třemi. Proto jsem zvolil poněkud méně obvyklý poměr 1:2:10 atd. Násobení dvěma je snadnější, takže lze vystačit s jedinou stupnicí s dělením od 0 do 10. Jak jsme již řekli, je třeba pro plnou výchylku ručky měřidla  $RM$  v bodě 3 napětí 10 mV.

Na kontaktech 5 až 9 přepínače  $Př_2$  jsou zapojeny odpory  $R_{13}$  až  $R_{17}$ . Jejich hodnoty složíme z hodnot řady TESLA, např.  $R_{13} = 1950 \Omega$  ze dvou paralelních odporů 3900  $\Omega$ .

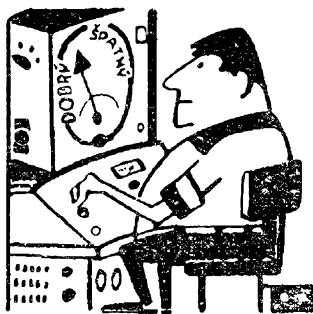

Při měření na rozsazích od 10 mV do 1 V přichází vstupní měřený signál ze svorky  $I''$  do bodu 1 přímo přes kontakty 1, 2 přepínače  $Př_1$ . Na rozsazích od 2 V do 200 V se však

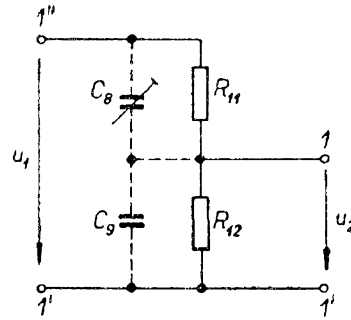

Obr. 35. Zjednodušené schéma vstupního děliče

na vstup připojí dělič složený z odporů  $R_{11}$  a  $R_{12}$  o dělicím poměru 200:1. Pak např. po přechodu z rozsahu 1 V na rozsah 2 V spojí posunutý palec třetí desky znovu kontakt 5 (původně příslušný rozsahu 10 mV). Platí tedy, že  $10 \text{ mV} \times 200 = 2000 \text{ mV} = 2 \text{ V}$  atd.

Napěťový dělič  $R_{13}$  až  $R_{17}$  má celkový odpor řádu  $k\Omega$ , takže v potřebné oblasti kmitočtů nevyžaduje podrobnější pozornosti. Naproti tomu hodnota odporu  $R_{11}$  je srovnatelná s reaktancí parazitní kapacity spojující již od několika pF. Ke zmenšení tohoto vlivu slouží paralelní kondenzátory  $C_8$  a  $C_9$ .

Jejich funkci si nejlépe vysvětlíme na zjednodušeném schématu (obr. 35). Kromě odporů děliče  $R_{11}$ ,  $R_{12}$  se na kmitočtech od několika set Hz výše uplatní parazitní kapacity. Kromě toho je paralelně k  $R_{12}$  zapojena i kapacitní reaktance vstupní

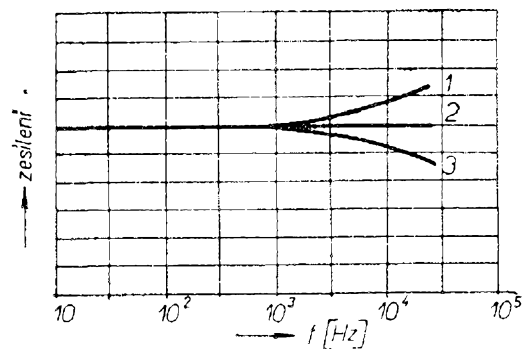

Obr. 36. Vliv kapacit vstupního děliče na kmitočtovou charakteristiku milivoltmetru; křivka 1: převládá vliv  $C_8$ ; křivka 2: vliv kapacit vyrovnán podle vzt. (10); křivka 3: převládá vliv  $C_9$

impedance následujícího předzesilovače. Zeslabení děličem

$$\frac{u_1}{u_2} = \frac{R_{12}(1 + j\omega C_8 R_{11})}{R_{12}(1 + j\omega C_8 R_{11}) + R_{11}(1 + j\omega C_9 R_{12})} \quad (9)$$

je však závislé na kmitočtu  $\omega = 2\pi f$ . To je ovšem pro náš tranzistorový milivoltmetr nevhodné a nepřípustné (obr. 36). Pokud však – třeba dalšími vhodně volnými vnějšími pomocnými kondenzátory – zajistíme, aby

$$C_8 R_{11} = C_9 R_{12} \text{ neboli } \frac{C_8}{C_9} = \frac{R_{12}}{R_{11}} \quad (10),$$

bude zeslabení

$$\frac{u_1}{u_2} = \frac{R_{12}}{R_{11} + R_{12}} \quad (11)$$

stále a kmitočtově nezávislé. Kapacita kondenzátoru  $C_9$  je jistě mnohonásobně větší než vstupní kapacita předzesilovače. Přesto však je nesnadné početně stanovit potřebnou kapacitu  $C_8$ . Proto je zařazen kondenzátorový trimr PN 70301 do 30 pF.

Pohled na milivoltmetr bez krytu je na obr. 37. Odpory obou napěťových děličů jsou připájeny přímo k vývodům (perům)

desek přepínače. Trimmer  $C_8$  je připájen k pomocné pájecí destičce nad přepínačem. Kondenzátor  $C_{10}$  je krabicový, typu MP, TC 455. Brání průchodu stejnosměrných svodových proudů elektrolytických kondenzátorů  $C_3$  a  $C_4$ , které nepříznivě ovlivňují polohu pracovních bodů tranzistorů  $T_3$  a  $T_4$ .

Po mechanické montáži propojíme navzájem všechny obvody včetně napájení. Po sepnutí spínače  $S$  zkontrolujeme stejnosměrným voltmetrem napětí v jednotlivých bodech podle obr. 33. Podstatné odchylky odstraníme zkusmo výměnou odporů  $R_1$  nebo  $R_{10}$ .

K cejchování stupnice a nastavení potřebné citlivosti použijeme tónový generátor a spolehlivý elektronkový nebo tranzistorový milivoltmetr.

Nejprve nastavíme rozsah 1 V. Na vstupní svorky přivedeme totéž napětí (1 V) o kmitočtu asi 300 Hz. Pak odporovým trimrem  $R_7$  nastavíme ručku měřidla  $RM$  na plnou výchylku (stý dílek dosavadní stejnosměrné stupnice). Pak postupně zmenšujeme vstupní napětí na 0,95; 0,90; 0,85 V atd. a poznamenáváme polohu ručky. Díky vhodnému zapojení se průběh dělení od lineárního liší jen málo, zpravidla jen v dolních 10 až 15 % rozsahu. Při nastavování citlivosti zjistíme, že zesílení napěťového zesilovače vystačí i pro základní rozsah 2 mV nebo

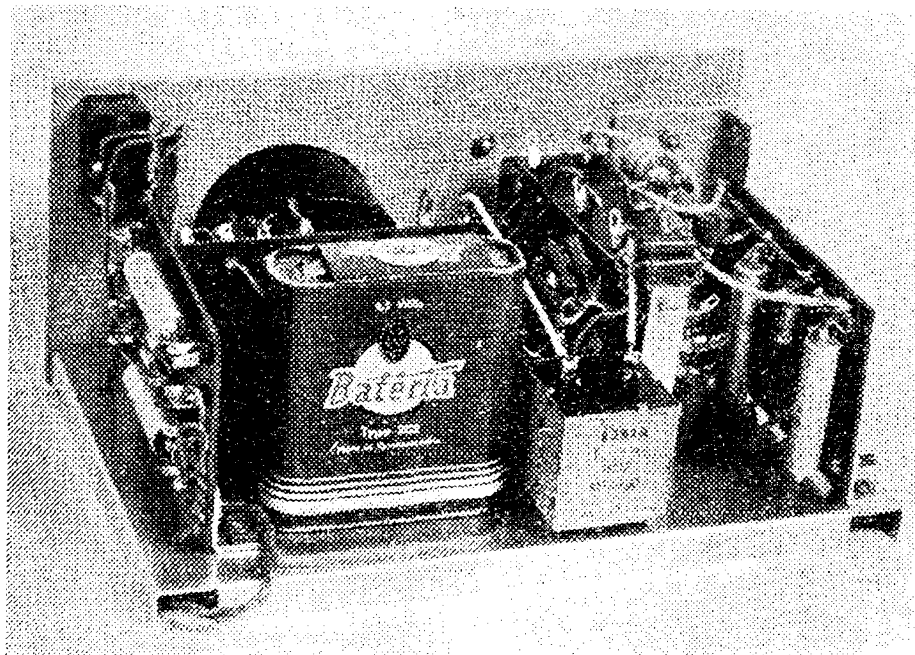

Obr. 37. Pohled na milivoltmetr bez krytu

Obr. 38. Pohled na milivoltmetr v krytu

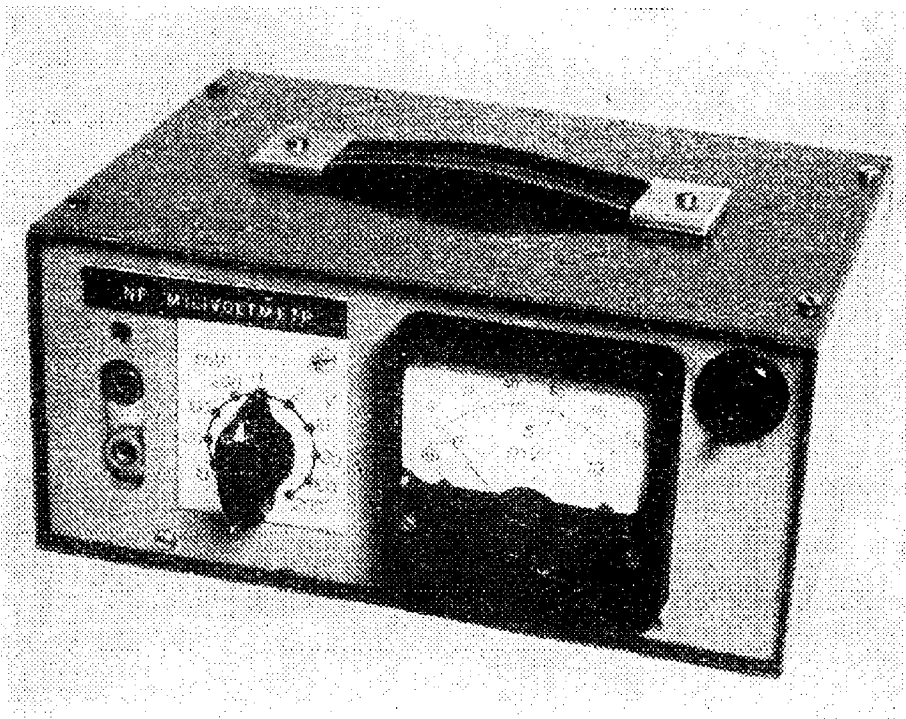

dokonce 1 mV. Přitom však je stupeň záporné zpětné vazby a tím i její stabilizující účinek příliš malý. Proto zůstaneme u základního rozsahu 10 mV, při němž je  $(1 + \beta A)$  asi od 8 do 12.

Po definitivním uvedení do chodu ručkové měřidlo rozebereme a nakreslíme podle zjištěných výsledků novou střídavou stupnici.

Zatím však namátkou zkontrolujeme různá jiná napětí (stále o stejně nízkém kmitočtu kolem 300 Hz) na ostatních rozsazích 10 mV až 1 V. Pokud se objeví chyby, je třeba zkontrolovat odpory děliče  $R_{13}$  až  $R_{17}$ .

Kdybychom nyní na některém z rozsahů 2 až 200 V zvýšili kmitočet při stejném napětí, zjistíme, že citlivost milivoltmetru se s kmitočtem mění. Zbývá tedy nastavit hodnotu kapacity trimru  $C_8$ .

Nastavíme tedy rozsah 2 V a při původním kmitočtu asi 300 Hz nastavíme plnou výchylku (vstupní napětí je tedy také 2 V). Pokud by toto vstupní napětí nesouhlasilo s plnou výchylkou, zkontrolujeme velikost odporů děliče  $R_{11}$ ,  $R_{12}$ . Pak při stejném vstupním napětí (2 V) zvýšíme kmitočet asi na 20 kHz. Trimrem  $C_8$  nastavíme výchylku ručky opět na plný rozsah. Tím jsme se přiblížili podmínce vztahu (10). Namátkou zkontrolujeme při něko-

lika dalších kmitočtech v oblasti od desítek Hz do desítek kHz všechny ostatní rozsahy až do 200 V. Nastavení obvodů a uvedení do chodu je tím skončeno. Polohu nastavovacích prvků ( $R_7$ ,  $C_8$ ) zajistíme zakápnutím acetonovým lakem.

Milivoltmetr zasuneme do krytu (obr. 38). Tím je práce ukončena a přístroj je připraven k použití. Při běžném používání vystačí vestavěné baterie k několikaměsíčnímu provozu.

## Nízkofrekvenční generátory

Při měření a zkoušení nf obvodů a zesilovačů se nahrazuje signál (řeč, hudba) signálem s harmonickým (sinusovým) průběhem. Jeho zdroj se jmenuje nízkofrekvenční generátor. Blokové schéma je na obr. 39. Harmonický signál vzniká v oscilátoru  $O$ . Jeho signál má tím stálější kmitočet a tím menší zkreslení, čím je oscilátor méně zatížen, tj. čím menší je výkon  $P_O$ . Proto se používá oddělovací zesilovač  $OZ$ , jehož výstup je opatřen vhodným děličem napětí. Někdy se k takovému generátoru připojuje tvarovací obvod  $TO$ . Je buzen signálem harmonického průběhu

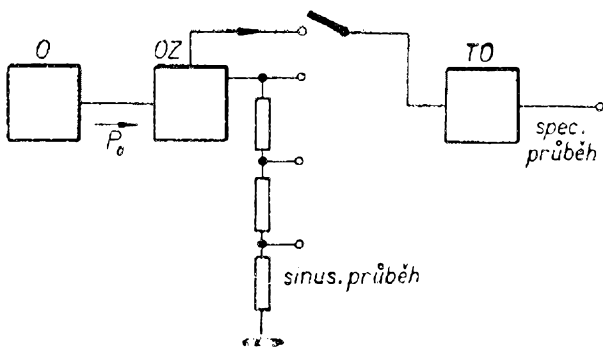

Obr. 39. Blokové schéma nf generátoru

a na výstupu dává – podle požadavku – signál pilovitý, pravouhlý nebo jiného speciálního průběhu.

Nejdůležitějším obvodem je tedy oscilátor. Vysvětlíme si nejprve princip jeho funkce, návrhu a několika možných obvodových variant.

Na obr. 40a je zesilovač  $A$  s větví zpětné vazby  $\beta$ , která obsahuje selektivní člen (zde pro jednoduchost paralelní laděný obvod). Jednou z podmínek rozkmitání je, aby signál měl po průchodu smyčkou zpětné vazby původní fázi (tj. posuv  $0^\circ$  nebo  $360^\circ$ ). V našem příkladu je použit tranzistor v zapojení se společným emitorem, který obrací fázi o  $180^\circ$ . Další fázový posuv o  $180^\circ$  tedy zajišťuje větev zpětné vazby  $\beta$ .

Zjednodušené skutečné zapojení je na obr. 40b. Paralelní laděný obvod se skládá z kondenzátoru  $C$ , indukčnosti  $L$  (se sekundárním vinutím o  $N_2$  závitů, obracujícím fází) a ztrátového odporu  $R$ .

Náhradní schéma je na obr. 40c. Ztrátový odpor  $R$  se skládá z  $R_z$  (ztráty kondenzátoru, cívky a zatěžovacího účinku následujícího oddělovacího zesilovače) a  $h_{11e}/p^2N$ , tj. transformovaného vstupního odporu tranzistoru. Tranzistor je znázorněn zjednodušeným náhradním schématem. Je odvozeno z  $h$ -charakteristik za předpokladu, že  $h_{12e} = 0$  (zanedbatelný zpětný napěťový přenos) a  $h_{22e} = 0$  (nekonečný výstupní odpor tranzistoru). Platnost druhého předpokladu je sporná, neboť i rezonanční odpor laděného obvodu může být řádu  $10^4$  až  $10^5 \Omega$ , tedy srovnatelný s  $1/h_{22e}$ . Pak také by bylo třeba považovat za vstupní odpor tranzistoru

spíše  $r_{11e}$  (při výstupu naprázdno) než  $h_{11e}$  (při výstupu nakrátko). Protože se však tyto předpoklady používají a chceme odvodit výsledky srovnatelné s podrobnější literaturou, ponechme stranou pochybnosti a pokračujme ve výkladu.

Na laděném obvodu o impedanci  $Z$  vzniká napětí  $u_2 = i_2 Z$ , které se do sekundárního vinutí transformuje s hodnotou  $u'_2 = i_2 Z p_N$  a budí ve vstupním obvodu tranzistoru zpětnovazební proud  $i'_2 = i_2 Z p_N / h_{11e}$ . Ten se sčítá s vnějším budičím proudem  $i_1$ , takže můžeme psát pro proudové zesílení

$$A_i = \frac{i_2}{i_1} = \frac{h_{21e}}{1 - Z p_N h_{21e} / h_{11e}} \quad (12).$$

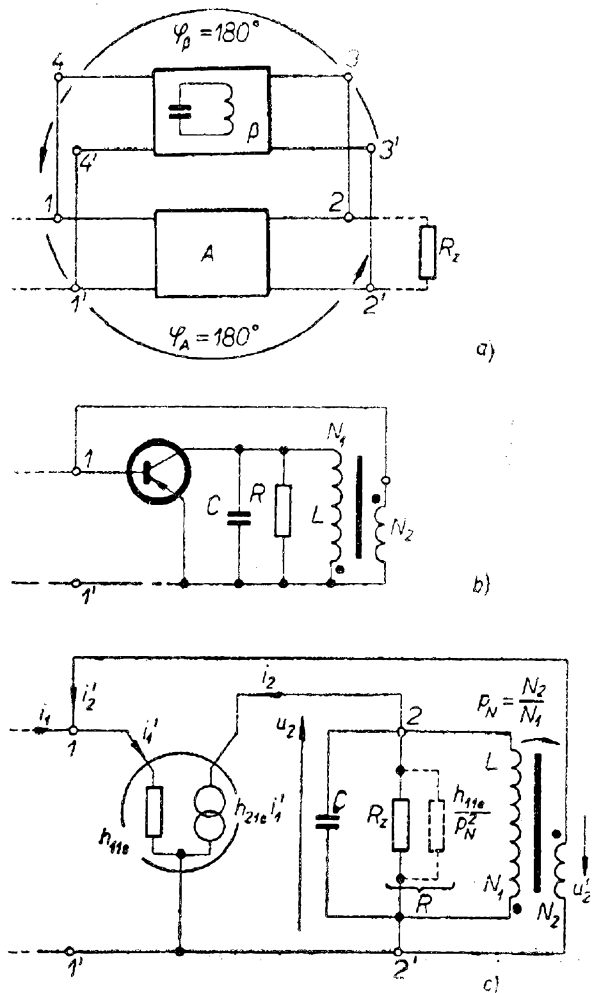

Obr. 40. Základní uspořádání oscilátoru: a) fázové podmínky smyčky zpětné vazby; b) zjednodušené zapojení oscilátoru LC; c) náhradní schéma k obr. b)

Toto zesílení dosáhne nekonečně velké hodnoty, jestliže

$$1 = Z_{PN} h_{21e} / h_{11e} \quad (13).$$

Pak se na jeho výstupu udrží kmity i bez vnějšího buzení proudem  $i_1$ . Dosadíme-li za impedanci  $Z$

$$Z = \frac{1}{\frac{1}{R} - j \frac{1 - \omega^2 CL}{\omega L}} \quad (14),$$

dostaneme konečně podmínku

$$\frac{p_N h_{21e}}{h_{11e} \left( \frac{1}{R} - j \frac{1 - \omega^2 CL}{\omega L} \right)} = 1 \quad (15).$$

Je zřejmé, že rovnost nastane tím dříve, čím menší bude jmenovatel a bude-li imaginární složka nulová

$$\frac{1 - \omega^2 CL}{\omega L} = 0 \quad (16),$$

tedy na úhlovém kmitočtu

$$\omega_0 = \frac{1}{\sqrt{LC}} \quad (17).$$

Zkoumejme nyní zbylý výraz

$$\frac{p_N h_{21e}}{h_{11e} \frac{1}{R}} = \frac{R \frac{h_{11e}}{p^2 N}}{R + \frac{h_{11e}}{p^2 N}} \cdot \frac{p_N h_{21e}}{h_{11e}} \quad (18),$$

kam jsme za  $R$  dosadili paralelní spojení odporů  $R_z$  a  $h_{11e}/p^2 N$ . Úpravou konečně dostaneme vztah mezi vlastnostmi tranzistoru (zvláště proudovým zesílením) a převodem

$$p^2 N R - p_N R h_{21e} + h_{11e} = 0 \quad (19)$$

ve tvaru známé kvadratické rovnice. Oscilátor se rozkmitá, pokud

$$h_{21e} \geq \frac{p^2 N R + h_{11e}}{R h_{21e}} \quad (20).$$

Tím jsme došli k cíli našeho výkladu: podmínka rozkmitání je dána dvěma vztahy, z nichž jeden určuje potřebné zesílení - vztah (20) a druhý kmitočet - vztah (17). V tab. 5 jsou tyto vztahy pro nejčastěji používané typy oscilátorů.

Začneme právě popsáním tradičním zapojením oscilátoru  $LC$ . Podle požadovaného kmitočtu bývá indukčnost  $L$  řádu desetin H a kapacita  $C$  od desítek do stovek nF. Za těchto podmínek je tedy

Obr. 41. Generátor signálu o kmitočtu 400 Hz ( $R_2 = 1h_2$ ,  $R_3 = 2h_2$ ,  $R_8 = 150$ )

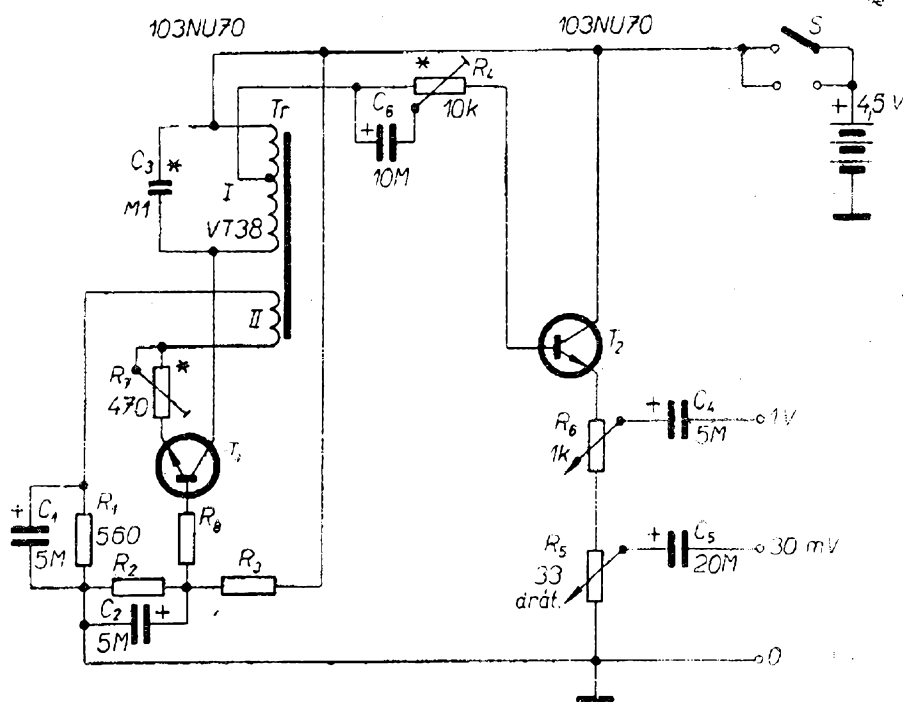

zřejmé, že by bylo velmi nesnadné konstruovat takový oscilátor laditelný v širším pásmu kmitočtů. Proto se oscilátor LC na nízkých kmitočtech používá nejčastěji jako zdroj signálu pevného kmitočtu.

Na obr. 41 je schéma jednoduchého a všestranně použitelného generátoru signálu o kmitočtu 400 Hz. Pracovní bod tranzistoru oscilátoru je nastaven a stabilizován odpory  $R_1$  až  $R_3$ . Aby byly lépe splněny výchozí zjednodušené podmínky, je tranzistor zapojen se společnou bází. Laděný obvod používá jako indukčnost primární vinutí výstupního transformátoru Jiskra VT38. Vzhledem k nevyhnutelným výrobním rozptylům je třeba kapacitu  $C_3$  vyhledat zkusmo. Vinutí II tentokrát zachovává fázi budicího signálu přivedeného od emitoru.

Oddělovací zesilovač je osazen tranzistorem  $T_2$  v zapojení se společným kolektorem (emitorový sledovač). Zatěžovací účinek na oscilátor snižuje jednak velký vstupní odpor takového zapojení, dále oddělovací odpor  $R_4$  a konečně připojení na střed vinutí I. Potenciometry  $R_5$  a  $R_6$  slouží k odběru signálu. Potenciometrem

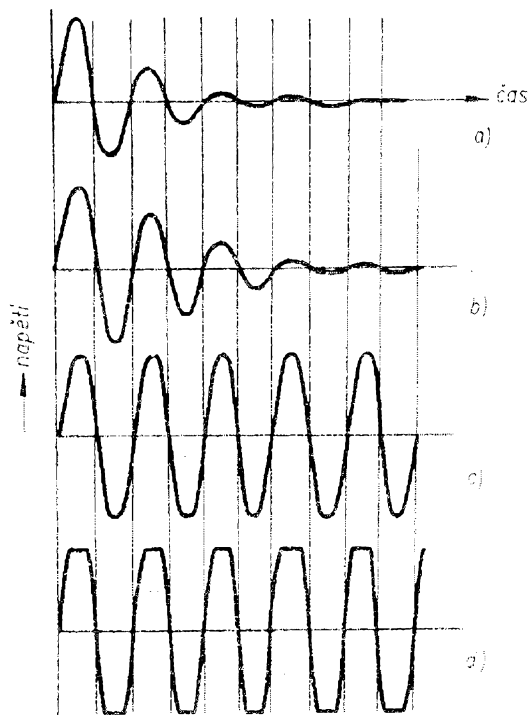

Obr. 42. Průběhy napětí oscilátoru při různém stupni kladné zpětné vazby

$R_5$  lze plynule nastavit napětí od nuly do 30 mV, potenciometrem  $R_6$  od 30 mV do 1 V.

Generátor je napájen z ploché baterie. Paralelně ke spínači S jsou zdířky pro případné připojení telegrafního klíče.

Vztah (20) určoval podmínku rozkmitání pro zesílení tranzistoru a převod vinutí použité indukčnosti. V praxi jsou obě tyto hodnoty dány součástkami, které jsou k dispozici. Zvláště vadí rozptyl parametrů tranzistorů. Proto je třeba převod navrhnout na nejmenší hodnotu  $h_{21e \text{ min}}$  a zesílení lepších kusů zmenšit vhodným regulačním prvkem. V obr. 41 k tomu slouží proměnný odpor  $R_7$ . Je-li nastaven na maximum, oscilátor nekmitá. Chová se jen jako laděný oscilátor, který na vnější popud (např. na připojení napájení) odpoví zákmitem podle obr. 42a. Při postupném zmenšování odporu  $R_7$  se uplatňuje odtlumující účinek kladné zpětné vazby a kmity se udrží déle (obr. 42b). Konečně ve stavu, kdy je právě splněna podmínka (20), se oscilátor rozkmitá (obr. 42c). V praxi je ovšem třeba počítat se stárnutím baterie nebo tranzistoru a poklesem jeho zesílení. Vypadnutí kmitů předejdeme nastavením odporu  $R_7$  s mírnou rezervou k menší hodnotě. „Přebytečná“ kladná zpětná vazba však zvětšuje proud kolektoru a tlumí laděný obvod. Ten ztrácí schopnost potlačit nežádoucí vyšší harmonické a výstupní napětí je zkreslené (obr. 42d).

Přesný návrh a výpočet oscilátoru je velmi obtížný. V praxi nastavíme jeho režim buďto tak, jak jsme si popsali, nebo použijeme automatické řízení zisku, které vyrovnává změny vlastností součástek a udržuje oscilátor těsně za hranicí kmitání. O tom se zmíním na konci této kapitoly.

Vraťme se ještě na okamžik k našemu oscilátoru z obr. 41. Po určení  $R_7$  nastavíme běžec potenciometru  $R_4$  tak, aby na horním konci potenciometru  $R_6$  bylo napětí 1 V. Tím je



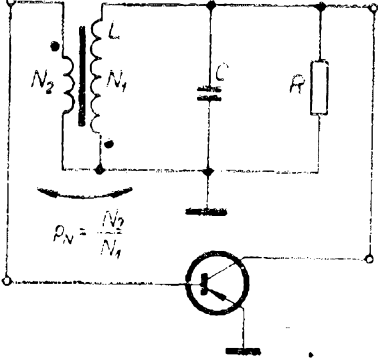
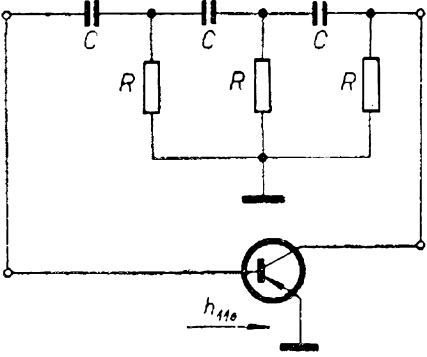
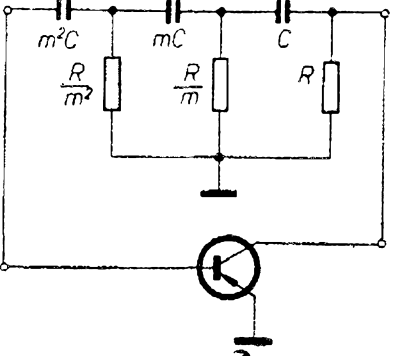

Tab. 5.

Zapojení	Podmínka rozkmitání, kmitočet
<p>1</p> 	$PN = \frac{h_{21e}}{2} \left( 1 \pm \sqrt{1 - 4 \frac{h_{11e}}{h_{21e} R}} \right)$ $\frac{1}{R} = \frac{1}{R_z} + h_{22e} + \frac{1}{R_r} \approx \frac{1}{R_z} + \frac{CR}{L} =$ $= \frac{1}{R_z} + \frac{1}{Q} \sqrt{\frac{C}{L}}$
<p>2</p> 	$h_{21e} > 29 + 23 \kappa + 4 \kappa^2$ $\omega_0 = \frac{1}{RC \sqrt{6 + 4 \kappa}}$ $\kappa = \frac{h_{11e}}{R}$
<p>3</p> 	$h_{21e} > \frac{6 + 9m + 6m^2 + 8m^3}{m^3} +$ $+ \kappa (6 + 9m + 8m^2) + 2m^3 \kappa^2 (1 + m)$ $\omega_0 =$ $= \frac{1}{RC \sqrt{m [2 m^2 \kappa (1 + m) + 3 (1 + m^2)]}}$

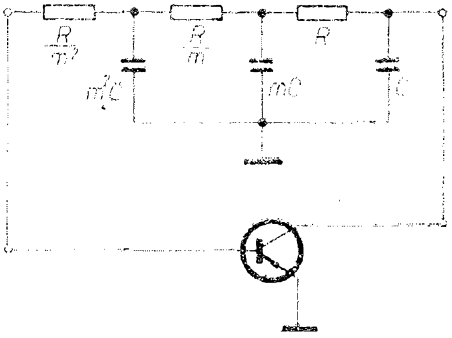
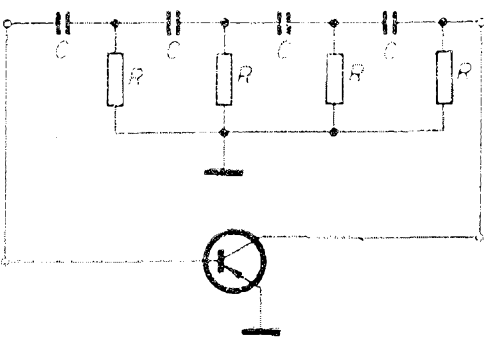
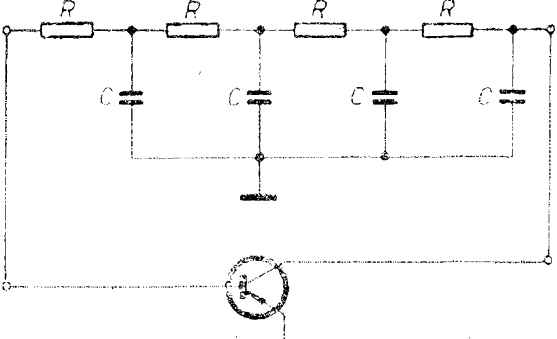
Zapojení	Podmínka rozkmitání, kmitočet
<p>4</p> 	$h_{21e} > \frac{1}{m^2} (3 + 7m + 4m^2) + 2\kappa$ $(1 + 2m + 2m^2 + m^3) + \frac{1}{\kappa} (1 + 2m)$ $\omega_0 = \frac{1}{RC} \sqrt{1 + m + m^2 + \frac{1 + 2m}{m^2\kappa}}$
<p>5</p> 	$h_{21e} > \frac{901 + 1210\kappa + 407\kappa^2 + 59\kappa^3}{49 + 14\kappa + \kappa^2}$ $\omega_0 = \frac{1}{RC} \sqrt{\frac{10(1 + \kappa)}{7 + \kappa}}$
<p>6</p> 	$h_{21e} > \frac{29 + 212\kappa + 436\kappa^2 + 224\kappa^3}{1 + 12\kappa + 16\kappa^2}$ $\omega_0 = \frac{1}{RC} \sqrt{\frac{1 + 6\kappa}{6 + 4\kappa}}$

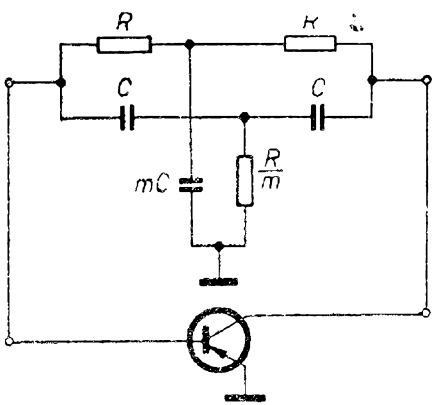
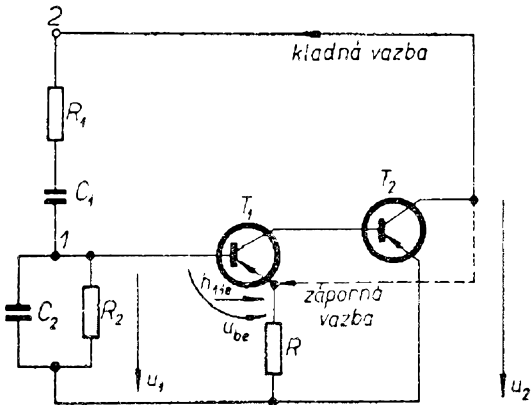
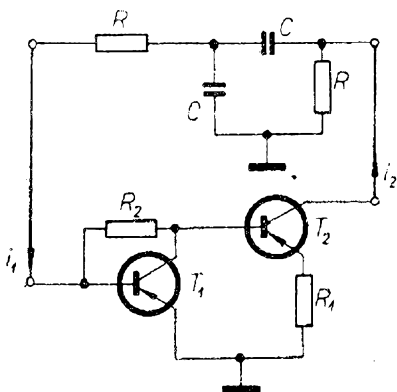
Zapojení	Podmínka rozkmitání, kmitočet
<p>7</p> 	$-h_{21e} > \frac{2 + m + m^2 + \kappa m (2 + m)}{2 - m + \kappa m (2 + m)}$ $\omega_0 = \frac{1}{RC \sqrt{1 + \kappa (2 + m)}}$
<p>8</p> 	$A_u = \frac{u_2}{u_1} > 1 + \frac{R_1}{R_2} + \frac{C_2}{C_1} + \frac{R_1}{h_{11e}} \frac{u_{be}}{u_1}$ $\omega_0 = \frac{\sqrt{1 + \frac{R_2}{h_{11e}} \frac{u_{be}}{u_1}}}{\sqrt{R_1 R_2 C_1 C_2}}$
<p>9</p> 	$A_i = \frac{i_2}{i_1} > 3$ $\omega_0 = \frac{1}{RC}$

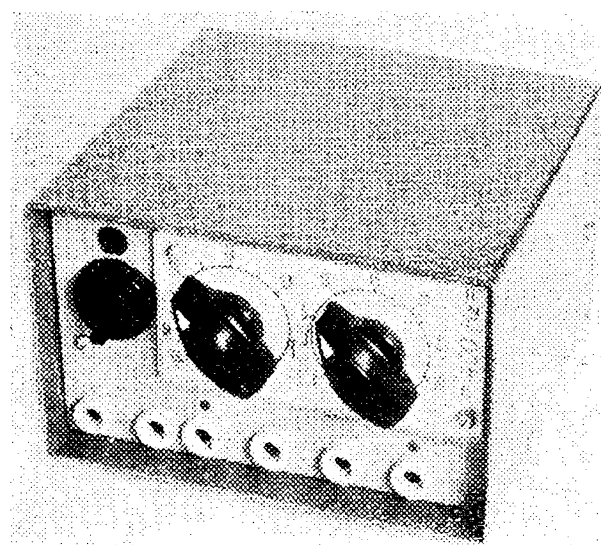

Obr. 43. Skutečný vzhled generátoru signálu o kmitočtu 400 Hz

generátor pevného kmitočtu hotov. Zapojení je tak jednoduché, že nepotřebuje bližší výklad. Skutečný vzhled je zřejmý z obr. 43.

Vzhledem k nevýhodám laděného obvodu LC používáme při konstrukci nf oscilátorů ve větvi zpětné vazby raději členy složené z odporů a kondenzátorů.

Nejznámější z nich je nakreslen pod číslem 2 v tab. 5. Tříčlankový čtyřpól obrací fázi v oblasti nf kmitočtů o  $180^\circ$  a plní tak funkci vysvětlenou na obr. 40a. Podmínky rozkmitání (včetně kmitočtu) závisí také na vstupním odporu tranzistoru, který je opět znázorněn parametrem  $h_{11e}$ . Nevýhodou je potřeba tranzistorů s velkým proudovým zesílením. Za předpokladu, že  $h_{11} \approx R$ , tedy  $\kappa = 1$ , vychází

Obr. 44. Generátor třech kmitočtů s příčkovým článkem RC ( $m = 1$ )

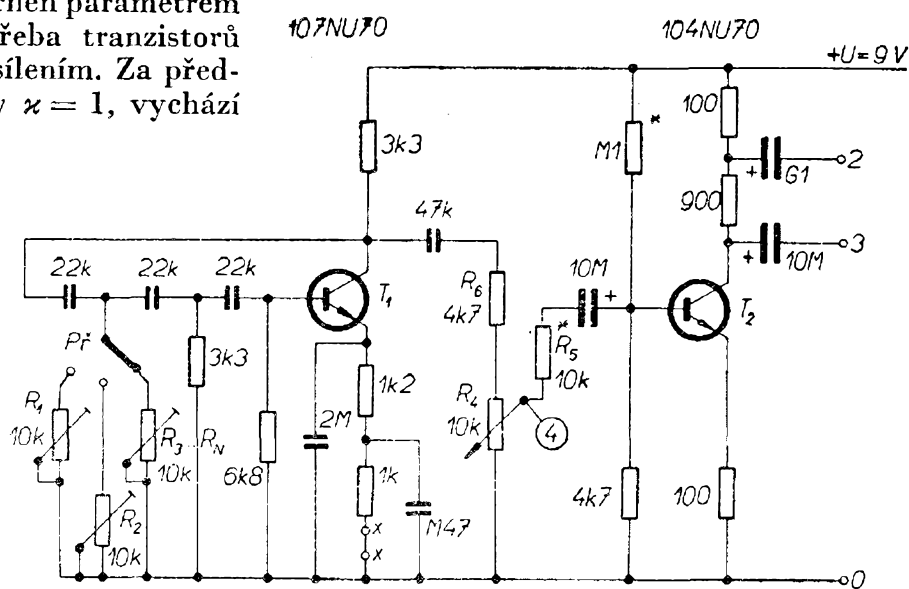

$h_{21e} > 56$ . K tomu musíme navíc připočítat ztrátu v kolektorovém odporu  $R_1$  a následující zátěži, takže celkové zatížení (včetně nutné rezervy) bude asi 80 až 100. Přitom je oscilátor citlivý na změny napájecího napětí i zatěžovacího odporu. Kromě toho by bylo pro ladění třeba měnit všechny tři odpory nebo kondenzátory. Pokud stačí jen několik pevných kmitočtů v malém rozsahu (např. v poměru 1:2 až 1:4), lze měnit přepínáním jen jeden z nich.

Zapojení na obr. 44 se hodí ke generování signálů třech kmitočtů v rozmezí asi od 500 do 2000 Hz. Využívá fázovacího příčkového článku. Druhý z jeho příčných odporů je nahrazen třemi nebo i více proměnnými odpory  $R_1$  až  $R_3$  ( $R_n$ ). Jejich nastavením se generátor naladí na potřebný kmitočet v okolí 1 kHz. K přepínání slouží přepínač  $Př$ . Podmínkou spolehlivého rozkmitání je dostatečné proudové zesílení ( $> 100$ ) tranzistoru  $T_1$ .

Přes oddělovací odpor  $R_6$  se přivádí napětí sinusového průběhu na potenciometr  $R_4$  a výstupní tranzistor  $T_2$ . Jeho kolektorový odpor je rozdělen tak, že ze svorky 3 odebíráme výstupní napětí v rozsahu 0 až  $U_{max}$  a ze svorky 2 v rozsahu 0 až  $0,1 U_{max}$  ( $U_{max}$  je maximální výstupní napětí a pohybuje se asi kolem 3 V). Nenormalizovanou hodnotu  $900 \Omega$  získáme sériovým zapojením odporů  $820 + 82 \Omega$  nebo paralelním  $1 k\Omega$  a  $10 k\Omega$ . Velikost pomocného odporu  $R_6$  vy-

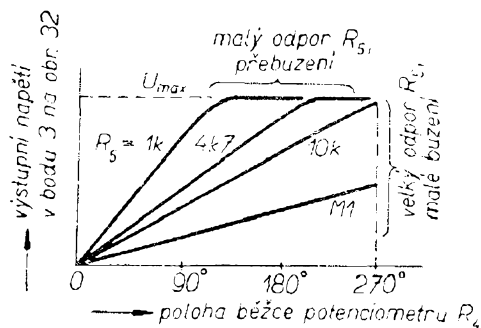

Obr. 45. Správné nastavení výstupní amplitudy

hledáme zkusmo tak, aby v horní poloze běžce \$R\_4\$ byl \$T\_2\$ plně vybuzen, ale ještě nezkrusoval (neomezoval). Nemáme-li k dispozici osciloskop, stačí připojit ke svorce 3 střídavý elektronkový nebo tranzistorový voltmetr. Začínající ohyb amplitudové charakteristiky, v němž je přírůstek výstupního napětí menší než přírůstek vstupního napětí v bodě 4 je mezí, které by mělo být dosaženo právě v horní poloze potenciometru \$R\_4\$. V příkladu na obr. 45 tomu odpovídá \$R\_5 = 10\text{ k}\Omega\$.

Vhodnou volbou poměru součástek nebo počtu za sebou následujících členů příčkového čtyřpólu lze snížit zeslabení a tím zmenšit potřebné \$h\_{21e}\$ použitého tranzistoru. Tyto případy jsou uvedeny pod čísly 3 až 6 v tab. 5.

Nejčastěji se používá zapojení pod číslem 3. Má-li použitý tranzistor na obr. 46 \$h\_{11e} \approx 3\text{ k}\Omega\$, pak \$z = h\_{11e}/R = 1/10\$ a jeho potřebný zesilovací činitel

$$h_{21e} > \frac{6 + 9 \cdot 3 + 6 \cdot 9 + 8 \cdot 27}{27} + \frac{1}{10} (6 + 9 \cdot 3 + 8 \cdot 9) + 2 \cdot 27 \frac{1}{100} (1 + 3) = 33,86$$

je podstatně menší než v předcházejícím případě, kde všechny členy měly stejnou hodnotu (\$m = 1\$). Vznikající kmity mají úhlový kmitočet

$$\omega_0 = \frac{1}{33 \cdot 10^3 \cdot 4,7 \cdot 10^{-9} \sqrt{3 \left[ 2 \cdot 9 \frac{1}{10} (1 + 3) + 3 (1 + 9) \right]}} = 610 \text{ rad/s,}$$

tj. \$f \approx 100\text{ Hz}\$.

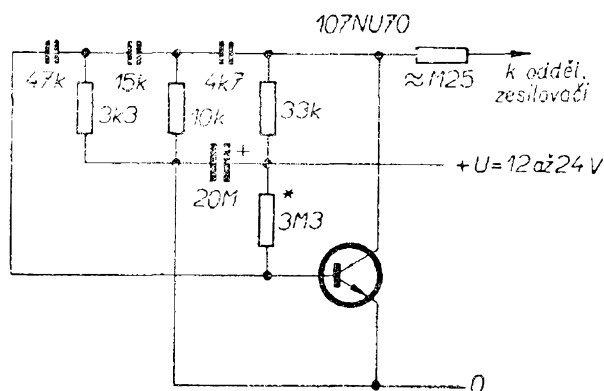

Obr. 46. Generátor s příčkovým článkem RC (\$m \approx 3\$)

Oscilátory s příčkovými členy používáme pro jednoduché generátory pevného kmitočtu. Jsou citlivé na změnu parametrů tranzistoru a vyžadují tranzistory s velkým \$h\_{21e}\$. Zásadně je ovšem možné použít i dvoustupňový nebo třístupňový zesilovač. Podmínkou je převrácení fáze zesilovacího signálu o \$180^\circ\$.

Pod číslem 7 je v tab. 5 zapojení oscilátoru s dvojitým článkem \$T\$. Přenos tímto článkem je na „rezonančním“ kmitočtu přerušen. Ve skutečných zapojeních se proto používají různé obvody, v nichž současně působí kladná vazba (na kmitočtu vznikajících kmitů) i záporná vazba (na ostatních kmitočtech). Použitý zesilovač bývá dvoustupňový s možností odběru zesíleného napětí (proudu) s posuvem \$0\$ a \$180^\circ\$.

K orientační kontrole nf zesilovačů stačí zajištění jejich vlastností na okrajích a ve středu přenášeného pásma. Zapojení na obr. 47 používá dvojitý článek \$T\$ ve větvi zpětné vazby zesilovače osazeného tranzistory \$T\_1, T\_2\$. Dva segmenty prepínače \$Př\_1, 2\$ slouží k zařazení potřebného článku \$T\$ a tím k rozkmitání na některém z kmitočtů \$40\text{ Hz}\$, \$1\text{ kHz}\$ a \$12,5\text{ kHz}\$. Použitý princip a individuální volba parametrů jednotlivých čtyřpólů dovoluje snížit harmonické zkreslení pod \$1\text{ \%}\$.

Vazební člen \$R\_1, C\_1, C\_2\$ zdůrazňuje vyšší kmitočty

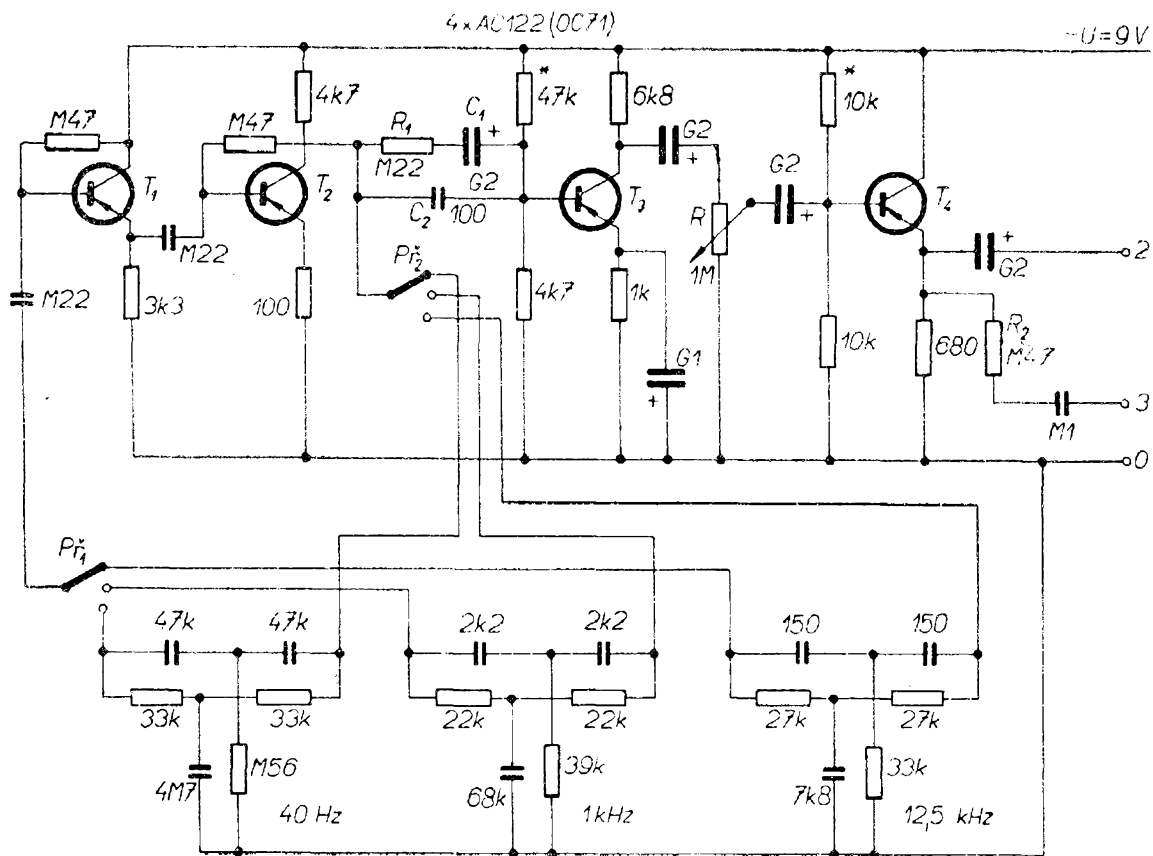

Obr. 47. Generátor signálů o kmitočtech 40 Hz, 1 kHz a 12,5 kHz s dvojitými články T

a tím kompenzuje pokles zisku tranzistorů v této oblasti.

K nastavení výstupního napětí slouží potenciometr  $R$ . Výstup 2 má malý vnitřní odpor a odpovídá zdroji napětí. Naopak svorka 3, připojená přes velký odpor  $R_2$ , představuje zdroj proudu. Maximální výstupní napětí (naprázdno) je v obou případech asi 3 V.

Tranzistory AC122 mohou být nahrazeny typem OC71 nebo – při změně polaroty napájecího napětí a elektrolytických kondenzátorů – 106NU70.

Nejdůležitější zapojení tzv. Wienova můstku je v tab. 5 pod číslem 8. Přivedeme-li na svorku 2 napětí  $u_2$ , objeví se na svorce 1 napětí  $u_1$ . Poměr výstupního a vstupního napětí Wienova můstku naprázdno

$$\beta = \frac{u_1}{u_2} = \frac{\frac{R_2}{1 + j\omega C_2 R_2}}{R_1 + \frac{1}{j\omega C_1} + \frac{R_2}{1 + j\omega C_2 R_2}} =$$

$$= \frac{1}{1 + \frac{R_1}{R_2} + \frac{C_2}{C_1} + j\left(\omega R_1 C_2 - \frac{1}{\omega R_2 C_1}\right)} \quad (21)$$

je reálný (tj. vstupní a výstupní napětí jsou ve stejné fázi) a největší na úhlovém kmitočtu

$$\omega_0 = \frac{1}{\sqrt{R_1 R_2 C_1 C_2}} \quad (22)$$

a dosahuje hodnoty

$$\beta = \frac{1}{1 + \frac{R_1}{R_2} + \frac{C_2}{C_1}} \quad (23).$$

Pokud v praxi obvykle  $C_1 = C_2$ ;  $R_1 = R_2$ , lze zjednodušit

$$\omega_0 = \frac{1}{RC}; \quad \beta = \frac{1}{3} \quad (24).$$

Paralelně k odporu  $R_2$  je však zapojen vstupní odpor zesilovače  $R_{vst}$ , takže paralelně k  $C_2$  bude zapojeno paralelní spojení  $R_2$  a  $R_{vst}$ . Tím se ovšem zmenší „rezonanční“ kmitočet

$$\omega'_0 = \frac{1}{\sqrt{R_1 R_2 C_1 C_2} \sqrt{\frac{R_{vst}}{R_2 + R_{vst}}}} \quad (25)$$

a přenos

$$\beta' = \frac{1}{1 + \frac{R_1}{R_2} \left( \frac{R_2 + R_{vst}}{R_{vst}} \right) + \frac{C_2}{C_1}} \quad (26)$$

Použitím úměry

$$\frac{R_{vst}}{h_{11e}} = \frac{u_1}{u_{be}} \quad (27)$$

dostaneme konečně vztahy uvedené v tab. 5 pod číslem 8. Čtenář si jistě všiml, že podle (23) a (24) lze beze změny zeslabení ladit Wienův článek současnou změnou obou kapacit nebo obou odporů. První způsob – ladění vzdušným duálem  $2 \times 500$  pF – byl obvyklý u elektronkových oscilátorů a v budoucnu s tranzistory MOSFET. Vstupní odpor mřížkového obvodu nevadil, ani když hodnoty  $R_1$ ,  $R_2$  dosahovaly řádu MΩ. Vstupní odpor tranzistoru je však podstatně menší. Proto je třeba, aby odpory  $R_1$ ,  $R_2$  nepřesáhly několik desítek kΩ. Pak by však měly mít proměnné kondenzátory kapacitu desítek nF, což je zatím nereálné. Proto se u tranzistorových oscilátorů s Wienovým můstkem volí kapacity  $C_1$  a  $C_2$  pevné (nebo přepínatelné po stupních). Odpory  $R_1$  a  $R_2$  pak tvoří mechanicky spojené dva potenciometry na společném hřídeli. Je samozřejmé, že nelze dosáhnout úplného souběhu. Bude-li rozdíl vyjádřen koeficientem  $a$ , např. jestliže

$$R_1 = aR, R_2 = R; C_1 = C_2 = C \quad (28),$$

změní se vztah (18)

$$\omega''_0 = \frac{1}{RC \sqrt{a}} = \frac{\omega_0}{\sqrt{a}};$$

$$\beta'' = \frac{1}{1 + \frac{aR}{R} + \frac{C}{C}} = \frac{1}{2 + a} \quad (29).$$

Rozdíl obou odporů způsobí změnu kmitočtu i zeslabení a tím i kolísání výstupní amplitudy.

Z dosavadního výkladu vyplývají důležité závěry:

– Wienův článek je zapojen ve větvi kladné zpětné vazby;

– vstupní odpor zesilovače má být co největší, např. řádu  $10^5 \Omega$ ;

– ladí se současnou změnou odporů; zpravidla volíme  $R_1 = R_2$  a jejich rozdíl v celém rozsahu má být menší než 1 až 2 %.

Příklad zapojení generátoru s Wienovým můstkem pro jeden kmitočet (3400 Hz) je na obr. 48. Oba tranzistory pracují jako běžný dvoustupňový zesilovač. Jeho rezerva zesílení je tak značná, že lze připustit i dostatečnou zápornou zpětnou vazbu v emitorech. Z kolektoru  $T_2$  je vedena větev zpětné vazby (kladné) přes fázovací člen  $R_1$ ,  $C_1$ ,  $R_2$ ,  $C_2$  do báze  $T_1$ . Aby zátěž neovlivňovala funkci generátoru, je výstupní obvod 2, 2' oddělen ochranným odporem  $R_3$ . Důležitou funkci má odporový trimr  $R_4$ . Nastaví se jím při uvádění do chodu minimální zesílení zesilovače, potřebné ke spolehlivému rozkmitání, při němž má sinusovka nejmenší nelineární zkreslení.

Tranzistory mohou být libovolné. Pokud by však měly menší proudové zesí-

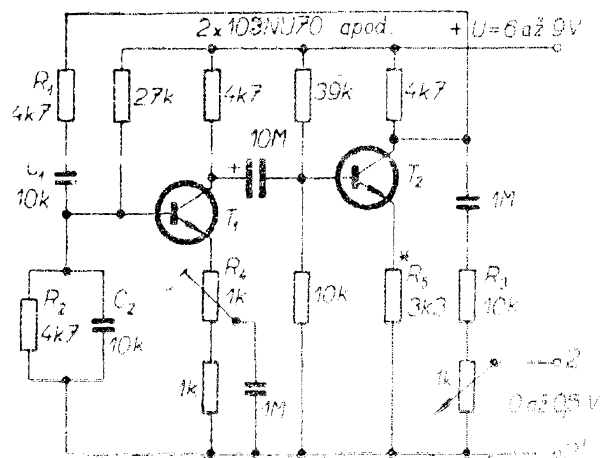

Obr. 48. Generátor s Wienovým můstkem

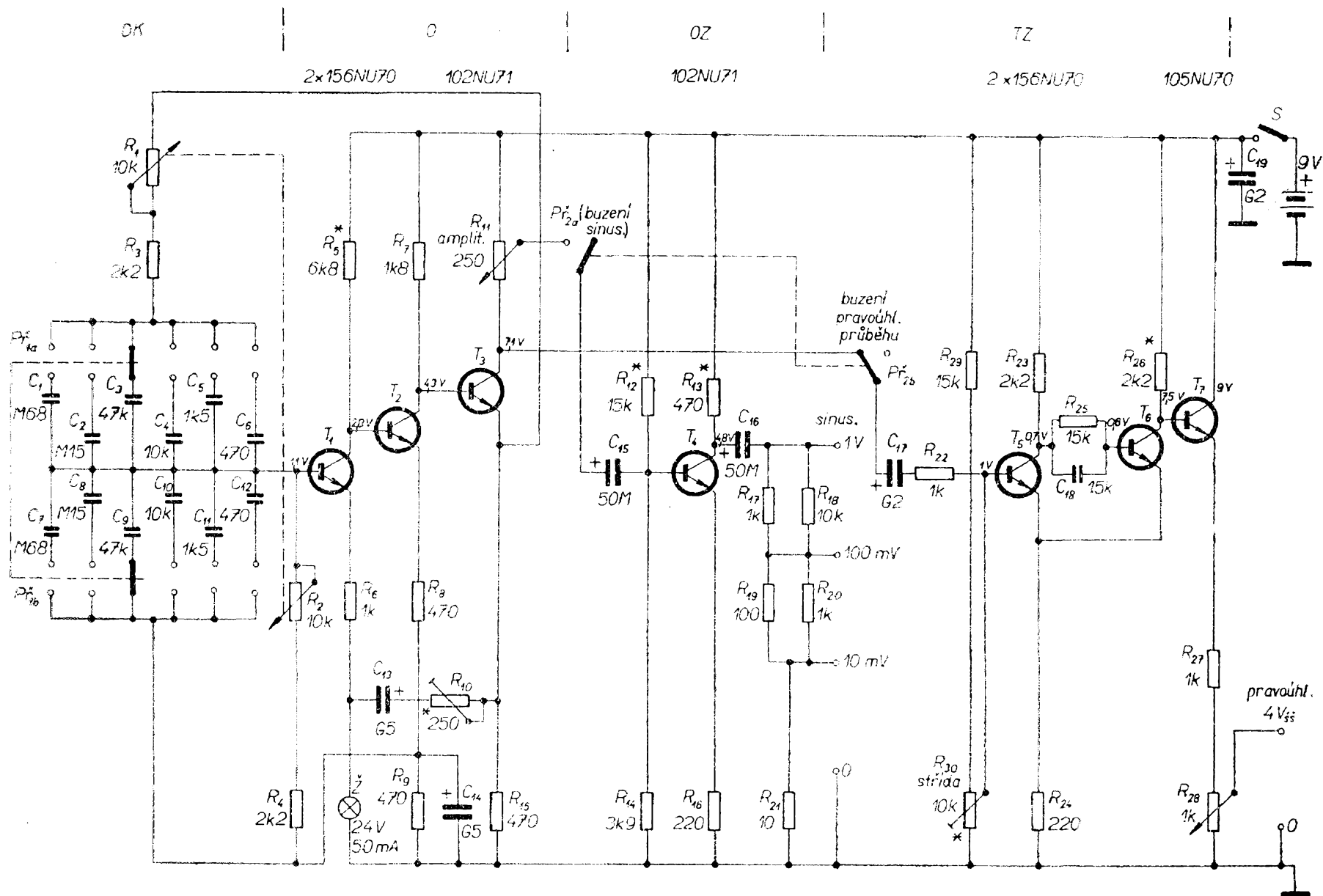

Obr. 49. Nf generátor 25 Hz až 25 kHz



Obr. 50. Stejnoseměrné charakteristiky žárovek s jmenovitým proudem 50 mA a jmenovitým napětím 6, 12 a 24 V v oblasti vhodné pro automatickou regulaci

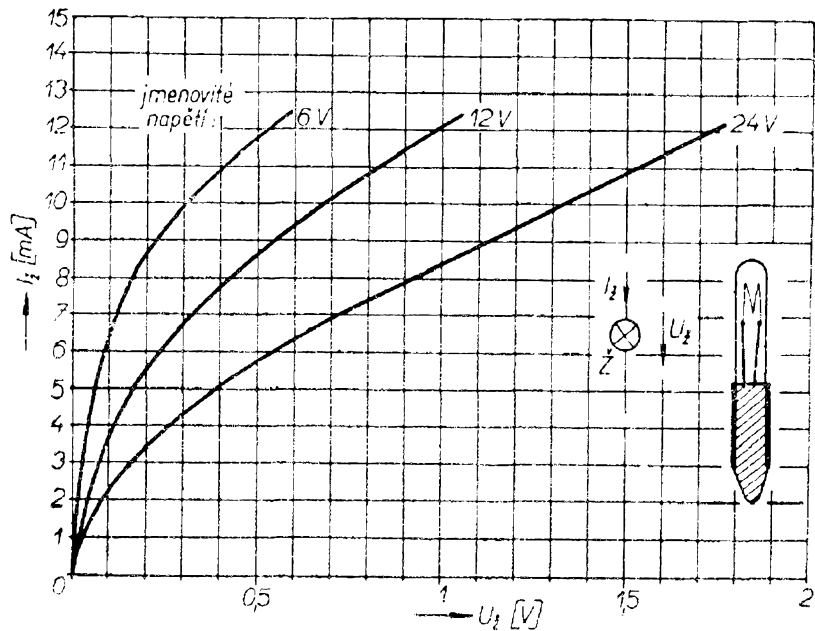

lení (10 až 20), bude pravděpodobně třeba poněkud zmenšit  $R_5$ .

Všimněme si nyní funkce automatické regulace výstupního napětí. U všech předcházejících oscilátorů dochází při ladění ke změně zeslabení (útlumu) selektivní větve zpětné vazby. Tím dochází k jevu, který jsme si vysvětlili na obr. 42. Na jednom okraji pásma je kladná zpětná vazba malá, dochází k vysazení oscilací, na druhém velká – signál je zkreslen.

Všimněme si nyní obvodu oscilátoru  $O$  na obr. 49. V emitoru tranzistoru  $T_1$  je zapojen odpor  $R_8$ , který zvětšuje vstupní odpor tak, jak jsme si již vysvětlili. V sérii s ním je však zapojeno vlákno žárovky  $\bar{Z}$ . Prochází jím přes odpor  $R_{10}$  a kondenzátor  $C_{13}$  žhavicí proud úměrný amplitudě kmitů vznikajících na odporu  $R_{15}$ .

Na obr. 50 jsou zakresleny stejnosměrné charakteristiky několika typů tzv. telefonních žárovek. Mohou to být samozřejmě i jiné typy, podmínkou však je, aby měly malý jmenovitý proud, např. 50 mA. Prochází-li např. žárovkou o napětí 24 V žhavicí proud 1 mA, je její dynamický odpor asi 50  $\Omega$ . Při 5 mA se však zvětší asi na 150  $\Omega$ . Při zvětšení výstupního napětí tedy stoupá žhavicí proud žárovky a také její dynamický odpor. Tím se zvětšuje účinek záporné zpětné vazby obvodem  $R_{15}$ ,  $R_{16}$ ,  $C_{13}$ , zesílení zesilovače  $T_1$ ,  $T_2$ ,  $T_3$  klesá a amplituda kmitů se vrací na původní hodnotu. Důležité je, že

žárovka pracuje jen s nepatrným proudem několika mA a její vlákno nesmí tedy žhnout.

Tím jsme se dostali k závěrečné části této kapitoly – nf generátoru sinusových a pravoúhlých kmitů od 25 Hz do 25 kHz. Určeme nejprve jednotlivé rozsahy. Použijeme-li šestipólový přepínač, vychází pro jednotlivé rozsahy poměr krajních kmitočtů

$$\frac{f_{\max}}{f_{\min}} = \sqrt[6]{\frac{25 \cdot 10^3}{25}} \approx 3,2,$$

s rezervou potřebných přesahů tedy asi 4,5. Odpor  $R_1 = R_2 = 10 \text{ k}\Omega$  získáme sestavením dvou drátových potenciometrů typu WN69170 podle obr. 51. Oba potenciometry 2, 3 jsou maticemi připevněny ke třmenu 1. Jejich hřídele jsou opatřeny zářezy 5 (uděláme je pilkou na kov), do nichž je zasunut unášecí pásek 4. Vzájemnou polohu zajistíme zakápnutím

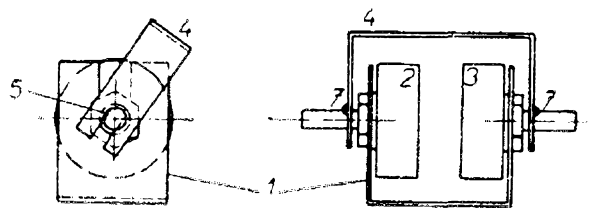

Obr. 51. Spřažení dvou potenciometrů

(7) Epoxy 1200. Po důkladném zatuhnutí jeden z potenciometrů nepatrně uvolníme povolením matice. Pak v různých polohách hřídele kontrolujeme shodu odporů mezi těmi vývody, jejichž odpor při otáčení hřídele doprava klesá. Rozdíl zmenšíme pootočením celého uvolněného potenciometru. S výjimkou nejmenších hodnot pod 1 kΩ lze celkem snadno nastavit shodu lepší než 2 %. Pak – aniž bychom potenciometrem pohnuli – znovu utáhneme upevňovací matici a zajistíme zakápnutím.

Nedoporučuji použít tandemové potenciometry a vrstvé potenciometry vůbec – jejich tolerance jsou pro náš účel příliš velké.

Pomocné odpory  $R_3$  a  $R_4$  omezují rozsah na horním okraji pásem, kde malá změna  $R_1$  a  $R_2$  způsobí velkou změnu kmitočtu – viz (24). Toto uspořádání zajišťuje s velkou rezervou dříve vypočtený poměr krajních kmitočtů. Pak ze vztahu (24) vypočteme hodnoty

$$C_1 = C_7 \text{ pro 1. rozsah - pro } f_1 = 25 \text{ Hz}$$

$$C_1 = C_7 = \frac{1}{6,28 \cdot 25 (10 + 2,2) \cdot 10^3} \doteq 0,52 \mu\text{F.}$$

S ohledem na předpokládaný přesah zvolíme z řady TESLA hodnotu M68. Podobně byly vypočteny i hodnoty kondenzátorů pro ostatní rozsahy.

Aby se zmenšil nežádoucí fázový posuv způsobený nízkými mezními kmitočty, jsou tranzistory  $T_1$  a  $T_2$  typu 156NU70. Tranzistor  $T_3$  (102NU71 apod.) slouží jako výkonový zesilovač pro žhavení žárovky ve větvi záporné zpětné vazby. Stejným typem je osazen i výstupní zesilovač ( $T_4$ ) s odporovými děliči 1:0,1:0,01. Odpor  $R_{13}$  je možné zvolit o jeden člen řady E12 menší nebo větší tak, aby při maximálním odporu potenciometru  $R_{11}$  byla výstupní amplituda na kolektoru  $T_4$  od 1 do 1,2 V.

Tvarovací zesilovač  $TZ$  s tranzistory  $T_5$  až  $T_7$  mění harmonický průběh na pravoúhlý. Generátor tedy slouží i k výrobě kmitů pravoúhlého (obdélníkového) průběhu. Tranzistory  $T_5$  a  $T_6$  pracují jako

Schmittův obvod. Vysvětlení jeho funkce bude uvedeno v popisu k obr. 65. Mez citlivosti a tím střidu výstupního průběhu (poměr doby impulsu a mezery) nastavujeme trimrem  $R_{30}$ . Tranzistor  $T_7$  je zapojen jako výstupní emitorový sledovač. Výstupní amplituda se nastavuje potenciometrem  $R_{28}$ .

Rozložení jednotlivých dílčích obvodů na základní kostře a ovládacích prvků na panelu ukazují obr. 52 a 53. Odleva vidíme desku kondenzátorů  $DK$  s kondenzátory  $C_1$  až  $C_{12}$ . V její těsné blízkosti je umístěn šestipolohový dvoupólový přepínač rozsahů  $Př_1$ . Získáme jej úpravou jednodeskového přepínače typu PN 53316 tak, že v otočné desce ponecháme dva dotekové palce („kovadlinky“) ve dvou protilehlých polohách, nebo použitím jen jedné desky z přepínače PN 53318.

Na další desce jsou obvody oscilátoru  $O$ . Vynikají rozměrné kondenzátory  $C_{13}$  a  $C_{14}$ . Kromě nich je zde přímo připájena žárovka a blokovací kondenzátor baterie. Vedle desky  $O$  je umístěna sprážená dvojice potenciometrů  $R_1$  a  $R_2$ .

Oddělovací zesilovač  $OZ$  je buzen z jednoho kontaktu přepínače  $Př_1$  (dvoupólový, dvupolohový síťový typ). Před montáží pečlivě zkontrolujeme spolehlivost

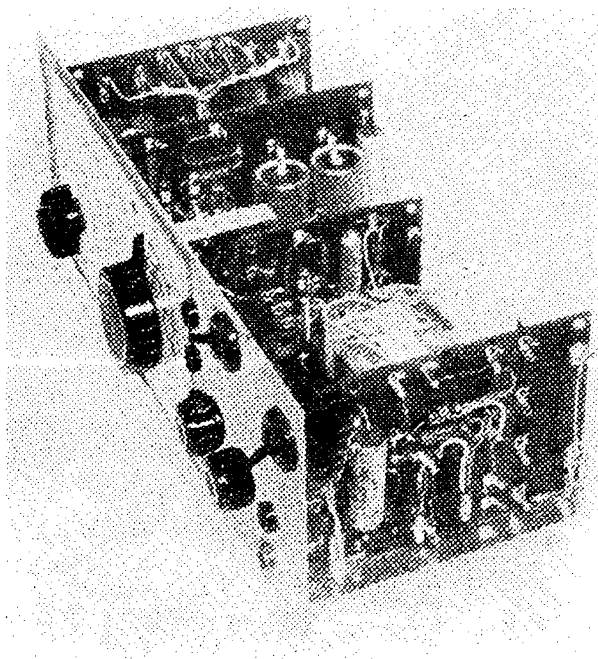

Obr. 52. Pohled na nf generátor

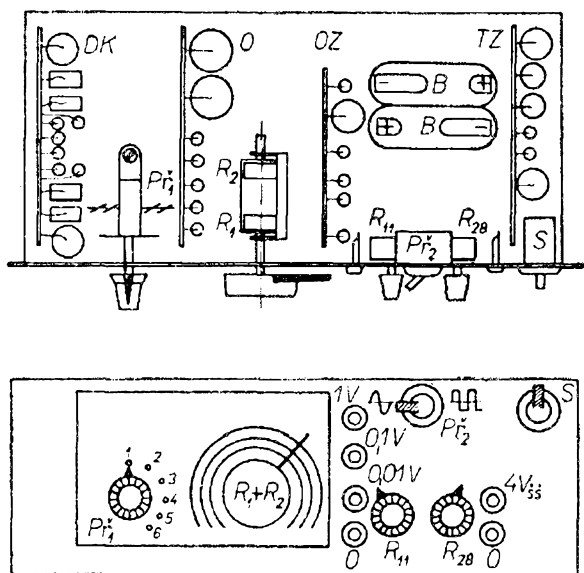

Obr. 53. Rozložení součástek, dílčích obvodů a ovládacích prvků nf generátoru

kontaktů; jejich přechodový odpor neodpovídá podmínkám, v nichž je zde použit. Na desce OZ jsou umístěny i odpory napěťového děliče  $R_{17}$  až  $R_{21}$ .

Dvě ploché baterie  $B$  jsou umístěny v držáku. Na čelním panelu je i potenciometr  $R_{11}$ , který slouží k plynulému nastavení amplitudy výstupního sinusového signálu.

V pravé poloze odpojí kontakt přepínače  $P_{2a}$  buzení oddělovacího zesilovače a přivede je přes sepnutý kontakt  $P_{2b}$  na vstup tvarovacího zesilovače TZ. Jeho součástky jsou umístěny na poslední desce vpravo. K nastavení amplitudy slouží potenciometr  $R_{28}$ .

Spínač  $S$  slouží k připojení napájecí baterie.

Při uvádění do chodu nastavíme potenciometry  $R_1$ ,  $R_2$  do střední polohy. Pak zkontrolujeme hodnoty stejnosměrného napětí podle obr. 49. Vyskytnou-li se podstatné odchylky (přes 10 %) – i když je to málo pravděpodobné – zmenšíme je zkusmým výběrem odporů  $R_5$ ,  $R_{12}$  a  $R_{28}$ .

Pak jemným a opatrným protáčením trimru  $R_{10}$  vyhledáme polohu nasazení kmitů a běžec nastavíme těsně za bod spolehlivého rozkmitání. K této práci se nejlépe hodí osciloskop, na němž můžeme sledovat tvar výstupního signálu. Nemáme-li jej k dispozici, připojíme přes oddě-

lovací kondenzátor mezi kolektor  $T_3$  a zem střídavý voltmetr, nejlépe milivoltmetr z předcházející kapitoly.

Správné nastavení záporné zpětné vazby a tím i automatické regulace poznáme podle několika doznívajících zakolébání, „dýchnutí“ výstupního napětí po přepnutí rozsahu přepínačem  $P_{r1}$ . Pak pomalým přeladěním na všech rozsazích zjistíme spolehlivé nasazení a udržení kmitů.

Při správné funkci automatické regulace nepřesáhne změna výstupního napětí na všech rozsazích  $\pm 0,5$  až  $1,0$  dB a činitel harmonického zkreslení nepřesáhne  $k_h \leq 1 \%$ .

Po nastavení regulace je na kolektoru  $T_3$  napětí asi  $0,7$  V. Oddělovací zesilovač OZ se silnou teplotní stabilizací a zápornou zpětnou vazbou zvětší toto napětí na  $1,1$  až  $1,2$  V. O úloze a volbě odporu  $R_{13}$  jsem se již zmínil.

Spolehlivým milivoltmetrem zkontrolujeme správný dělicí poměr odporů  $R_{17}$  až  $R_{21}$  a podle potřeby jej zkorigujeme.

Dále je třeba uvést do chodu tvarovací zesilovač TZ. Nejprve zběžně ověříme nastavení rozlišovacího napětí odporem  $R_{30}$ . Pak pomocí osciloskopu nastavíme střídu (délku impulsu a mezery) přibližně na poměr 1:1. Nakonec přezkoušíme funkci tvarovacího zesilovače na všech kmitočtových rozsazích. Maximální napětí na  $R_{28}$  je asi polovinou napájecího napětí, tedy  $4 V_{SS}$  (špička – špička neboli rozkmit).

Nakonec zbývá cejchovat stupnici potenciometrů  $R_1$ ,  $R_2$ . Z kladívkové čtvrtky vystříháme obdélník o rozměrech  $165 \times 90$  mm. Kolem hřídele potenciometrů vyznačíme tuší tři soustředné kružnice, budoucí stupnice. K ocejchování potřebujeme jiný nf generátor a osciloskop v zapojení podle obr. 54. Na generátoru  $G_1$  postupně nastavujeme kmitočty 30, 40,

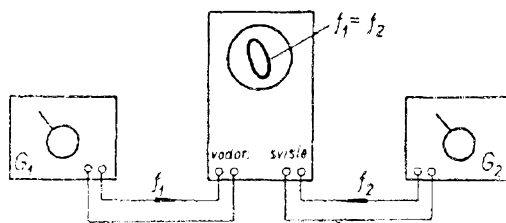

Obr. 54. Cejchování generátoru

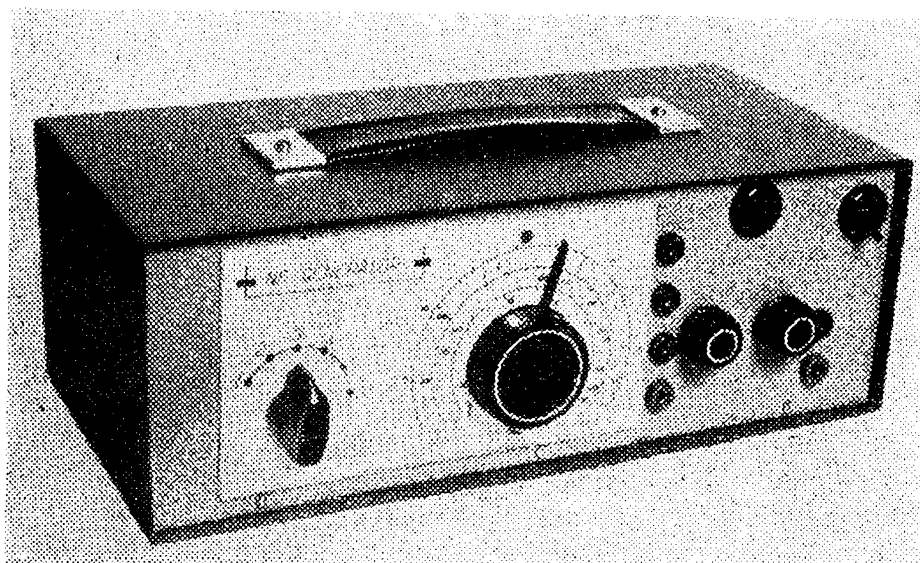

Obr. 55. Pohled na  
nf generátor v krytu

50 ... 100, 110, 120 ... 200, 250 ... 1000, 1100 ... Hz. Pak pro každý kmitočet vyhledáme a měkkou tužkou označíme polohu hřídele, popř. ukazatele ladění našeho generátoru  $G_2$ , při němž se obrazec na stínítku zastaví ve tvaru elipsy nebo kružnice. Pak jednotlivé dílky pečlivě obtáhneme tuší a popíšeme rukou nebo šablonkou 2,5 mm.

Celou stupnici překryjeme organickým sklem, které k panelu připevníme třemi šroubky  $M3 \times 10$  mm se zapuštěnou hlavou. Celý nf generátor po zasunutí do krytu je na obr. 55.

Pro úplnost je v tab. 5 pod označením 9 principiální uspořádání oscilátoru s členem RC. Připomíná poněkud předcházející Wienův článek. Používá se však jen zřídka.

Laděné oscilátory využívající proměnných odporů mají jednu společnou nevýhodu. Seběmenší nedokonalost styku běžce s odporovou dráhou a přechod běžce z jednoho drátu odporového vinutí na sousední jsou zdrojem kolísání výstupního napětí během ladění. Proto se u jakostních profesionálních výrobků nejčastěji používá záznejový princip. Protože byl podrobně popsán v RK [3], nebudeme se jím zabývat.



## Vysokofrekvenční generátory

Nejdůležitějším měřicím přístrojem ke zkoušení a měření vf obvodů je vf generátor harmonického kmitočtu. Řekněme si však hned v úvodu, že jde o nesnadnou úlohu, splnitelnou amatérskými prostředky jen v omezeném rozsahu požadavků. Zmíním se o nich při popisu takového generátoru.

Na obr. 56a je zapojení vf signálního generátoru laditelného v pásmu od 150 kHz do 20 MHz v šesti na sebe navazujících rozsazích. Oscilátor v zapojení se společnou bází je osazen tranzistorem  $T_1$ . Použitý typ 0C170 má mít co největší proudové zesílení a co nejvyšší mezní kmitočet. V jeho kolektorovém obvodu je zapojen ladící kondenzátor  $C_1$  s vinutím  $L_2$  cívek jednotlivých rozsahů, přepínaných přepínačem  $Př_1$  (dvoudeskový, čtyřpólový, šestipolohový, např. PN 53318). Aby laděný obvod nebyl příliš zatěžován výstupním odporem tranzistoru, je kolektor připojen k odbočce ladícího vinutí  $L_2$ . Kladná zpětná vazba je zajištěna vinutím  $L_1$  v obvodu emitoru.

Ke stabilizaci pracovního bodu  $T_1$  se používá běžné můstkové uspořádání, obvyklé u zapojení se společným emitorem.

Hlavní potíž představuje volba a opatření ladícího kondenzátoru  $C_1$ . Běžné představě vcelku dobře odpovídá vzdušný otočný kondenzátor 500 pF. V jednodu-

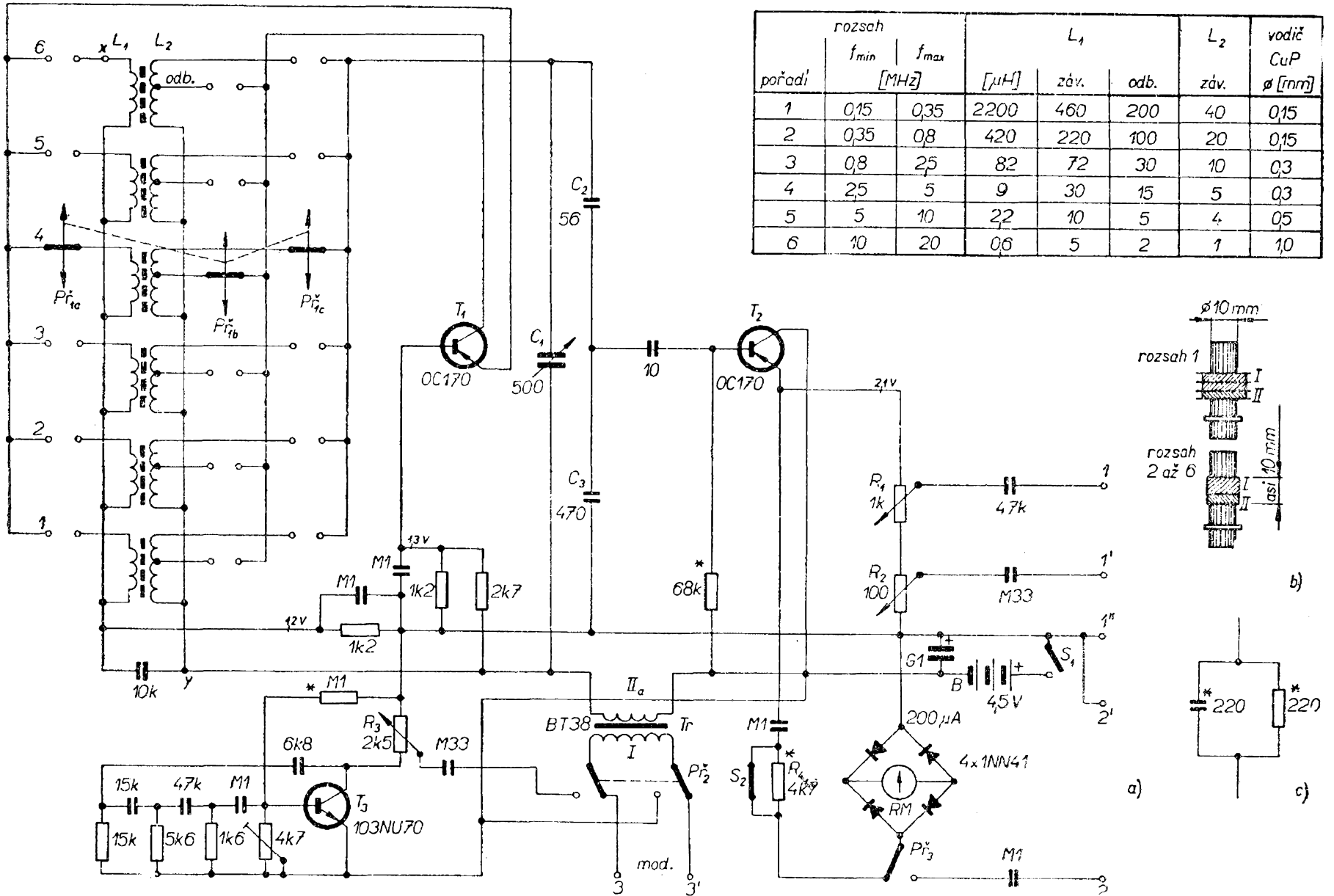

Obr. 56. Zapojení vf signálního generátoru

chém provedení se však již dávno nevyrábí (proč?). Nezbyvá tedy než využít jedné poloviny duálu nebo vyhledat ve svých zásobách starší výrobek. Tato kapacita se dobře osvědčuje na pásmech od 150 kHz do několika MHz. Víme však, že rezonanční odpor paralelního obvodu

$$R_{rez} \approx \frac{L}{CR_{zitrát}}$$

je tím menší, čím menší je poměr indukčnosti ke kapacitě  $C$ . Protože tranzistor zde pracuje jako zdroj proudu, je výstupní napětí oscilátoru úměrné právě tomuto rezonančnímu odporu. Kromě toho je doba přechodu tranzistoru z vodivého do nevodivého stavu srovnatelná nebo dokonce delší než doba poloviny periody kmitu 10 až 20 MHz (viz také obr. 63). Důsledkem je pokles amplitudy odebíraných vf kmitů se zvyšujícím se kmitočtem i při protáčení ladícího kondenzátoru.

Bylo by tedy možné použít kondenzátor o menší kapacitě, např. oscilátorovou sekci duálu z přijímače T60 nebo podobný. Potřebnou indukčnost  $L_2$  lze vypočítat podle [24] a ostatní vinutí, popř. odbočku navrhnout tak, aby zůstal zachován poměr z obr. 56b. Nepříznivým důsledkem je omezení 1. a 2. rozsahu vlastní kapacitou cívky a zvýšení vlivu vlastních kapacit tranzistoru.

Paralelně k  $C_1$  je připojen kapacitní dělič  $C_2, C_3$ . Slouží jednak k omezení rozsahů na horním kmitočtovém okraji, jednak k oddělení následujícího emitorového sledovače. V emitoru tranzistoru  $T_2$  jsou v sérii zapojeny potenciometry  $R_1, R_2$  k plynulému nastavení výstupního napětí.

Kolektor  $T_1$  je napájen přes vinutí  $IIa$  transformátoru  $Tr$  (typ BT38 nebo  $Tr_1$  podle tab. 6). V pravé poloze přepínače  $Př_2$  (dvoupólový, dvoupolohový) je oscilátor amplitudově modulován vnějším signálem ze svorek 3, 3'. V levé poloze se vf signál moduluje kmitočtem 1 kHz z oscilátoru RC. Uvádění do chodu a požadavky na tranzistor  $T_3$  byly popsány v kapitole o nf generátorech.

Abyste bylo možné sledovat výstupní napětí je vestavěno ručkové měřidlo  $RM$  (např. 200  $\mu A$ ) s můstkovým usměrňovačem. V sepnuté poloze  $S_2$  má plnou vý-

Tab. 6

$Tr$	Vinutí	Počet závitů	$\varnothing$ drátu CuP [mm]
$Tr_1$	I	3000	0,08
	IIa, IIb	po 1000	0,08
$Tr_2$	Ia, Ib	po 410	0,19
	II	64	0,5

Jádro  $Tr_1$  a  $Tr_2$ : křemíkové plechy EB8 x 8, skládat střídavě

chylku asi při 0,5 V; při rozpojení větší odpor  $R_4$  rozsah do 5 V. Po přepojení přepínače  $Př_3$  do pravé polohy je přístroj připojen mezi vnější zdičky 2, 2'.

Cívky všech rozsahů jsou vinuty na tělísku WA 260 14 s železovým jádrem  $M7 \times 14$ .

Uspořádání vinutí a jejich hodnoty jsou na obr. 56b. Není vyloučeno, že na některém z vyšších rozsahů bude třeba pro použitý tranzistor vinutí mírně upravit. Rozkmitání na 6. rozsahu pomůže člen RC podle obr. 56c do bodu  $x$  (obr. 56a).

U jakostních přístrojů se používá přepínání cívek karuselem nebo zkratováním

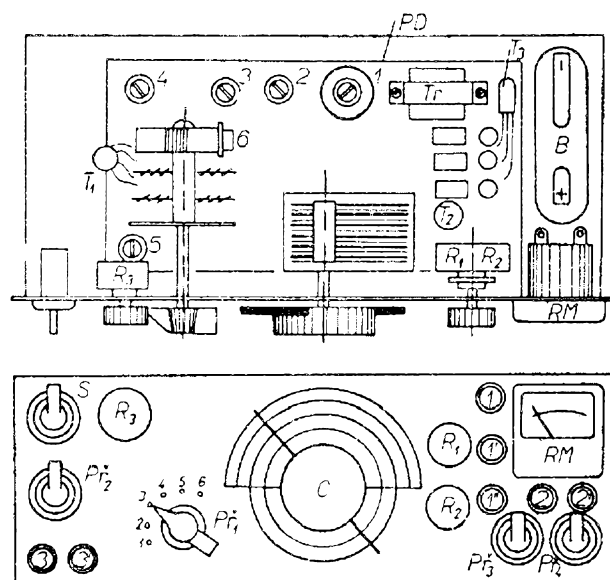

Obr. 57. Rozložení součástek vf generátoru

Obr. 58. Cívková souprava vf generátoru

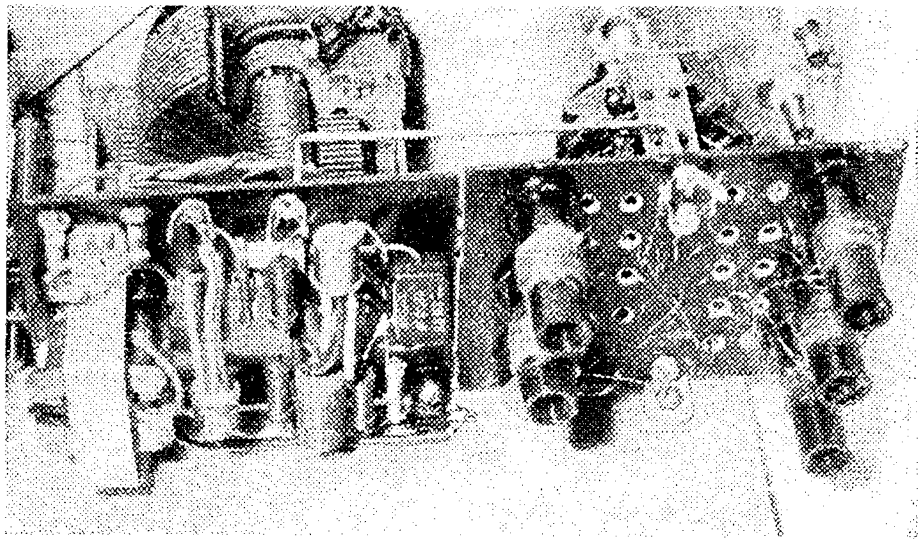

Tab. 7.

Rozsah [MHz]	Počet závitů	Délka $l$ [mm]	Pomocná kapacita $C$ [pF]
42 až 60	10	20	15
50 až 72	8	20	—
66 až 105	5	12	—
75 až 122	4	12	—

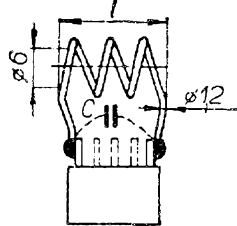

všech cívek, které na právě zvoleném rozsahu nepracují. Tím se znemožní tzv. sací jev – pokles napětí oscilátoru, způsobený rezonancí sousedních cívek s vlastními kapacitami. Také u popisovaného generátoru byl tento jev pozorován mezi cívkami jedno pásmo (např. 3. rozsah byl ovlivněn rezonancí cívky 1. rozsahu). V takovém případě zkratujeme živý konec rušící cívky zatím nevyužitou 4. sekcí přepínače na bod  $y$ .

Rozložení součástek na základní kostře a panelu je zřejmé z obr. 57. Na obr. 58 je detail cívkové soupravy s přepínačem, na obr. 59 pohled na vf generátor ve zjednodušeném uspořádání, bez vnitřního nf generátoru a měřiče.

Šířka pásma a přímé ladění rukou bez převodu je pro kontrolu mezifrekvenčních

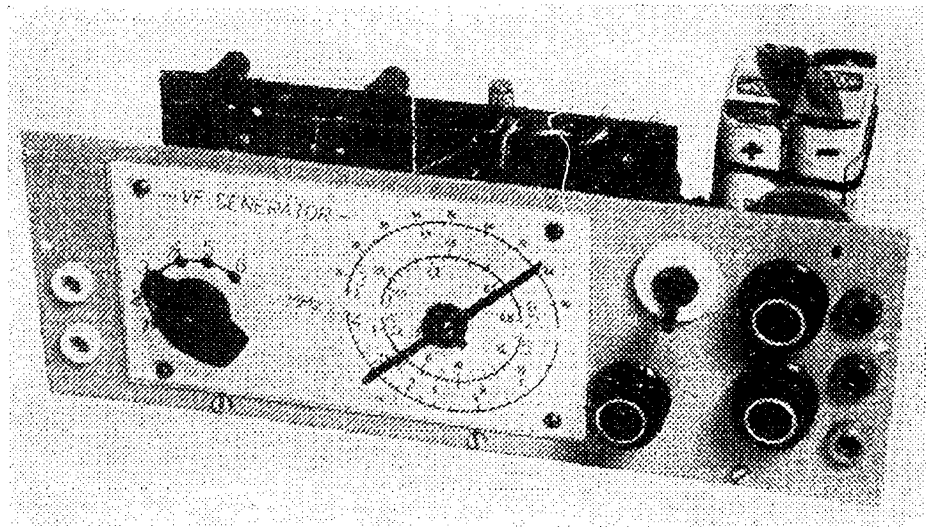

Obr. 59. Pohled na vf generátor

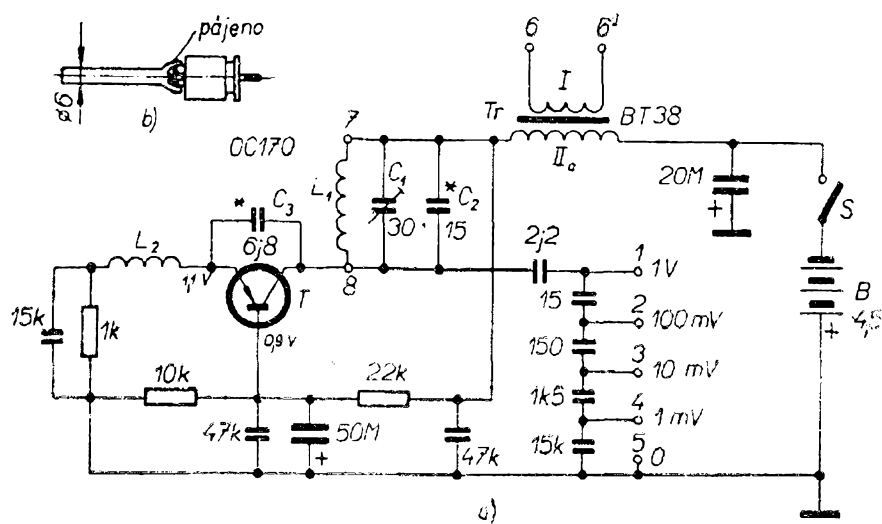

Obr. 60. Zapojení televizního signálního generátoru

zesilovačů v pásmu od 420 do 490 kHz příliš hrubé. Pro tento účel se dobře hodí generátor, který byl popsán v [25].

Ke zkoušení televizních přijímačů se dobře hodí jednoduchý generátor podle obr. 60. Jeho základní zapojení bylo popsáno v [24]. Podle hodnot  $L_1$  a  $C_1 + C_2$  kmitá od několika desítek MHz až asi do 150 MHz – podle vlastností použitého tranzistoru. V našem případě jsou cívky opatřeny konektorovou zástrčkou 6 AF 89510, zasouvanou do zásuvky 6 AF 28202. Cívky jsou samonosné, vinuté cínovaným měděným drátem o  $\varnothing$  1,2 mm na vnitřní průměr 6 mm (tab. 7). Vř tlumivka má asi 30 závitů drátu o  $\varnothing$  0,2 mm CuP na kostře o  $\varnothing$  5 mm. Hodnotu kondenzátoru  $C_3$  pro spolehlivé udržení kmitů v celém pásmu je třeba vyhledat zkusmo.

Jako ladící kondenzátor používáme hrníčkový trimr 30 pF, k jehož rotoru je podle obr. 60b připájena tenkostěnná mosazná nebo měděná trubka o  $\varnothing$  6 mm. Na ni je pak připevněn knoflík s ukazatelem (obr. 61).

Mezi zdičkami 1 až 5 je zapojen kapacitní dělič k odběru signálu. V definitivním provedení bude jistě použit souosý konektor. Ke zdičkám 6, 6' se přivádí modulační signál.

Na obr. 62 je obraz na stínítku při buzení generátorem pulsů z následující kapitoly. Amplitudová modulace v této nejjednodušší formě je provázána i modulací kmitočtovou. Proto lze posaným generátorem zkoušet i zvukovou část nebo přijímač FM.

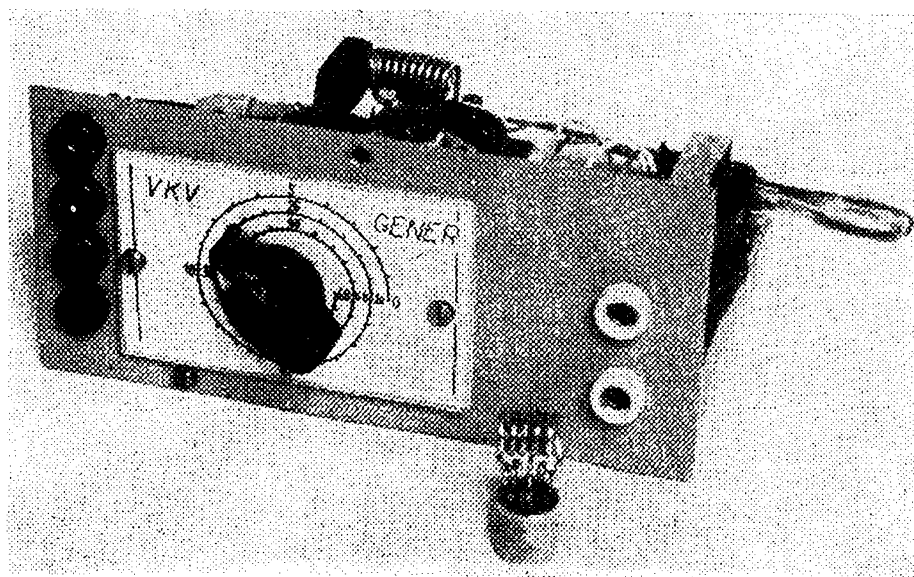

Obr. 61. Televizní signální generátor



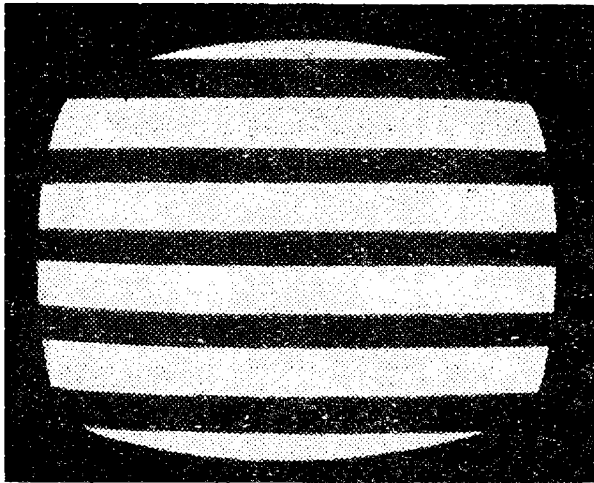

Obr. 62. Zkouška vodorovnými pruhy (pravoúhlý průběh)

## Generátory pulsů

Při většině běžných měření se sledují vlastnosti zkoušeného zařízení průchodem stejnosměrného nebo střídavého sinusového signálu. V poslední době však nabývají stále většího významu generátory pulsů, k nimž počítáme generátory opakujících se průběhů pravoúhlých (obdélníkových), trojúhelníkových apod. Je to způsobeno především vzrůstajícím významem použití spínacích obvodů. Impuls obsahuje kromě základní harmonické také vyšší harmonické kmitočty. Jejich spektrum tedy pokrývá široké pásmo kmitočtů, takže jediný generátor můžeme použít ke kontrole nf zesilovačů, mezifrekvenčních zesilovačů pro AM i FM a dokonce také přijímačů VKV.

Všimněme si krátce souvislosti mezi průběhem pulsních kmitů a jejich kmitočtovým spektrem. Předpokládejme např. průběh podle obr. 63a. Perioda je vyznačena v úhlové míře  $2\pi$ . Délka impulsu o amplitudě  $A$  je  $x_1$ , náběh a doběh je označen jako  $x_2$ . Vyznačený sled pulsů lze nahradit pomocí Fourierova rozvoje harmonickými kmitočty

$$y = \frac{A}{2\pi} (x_1 + x_2) + \frac{4A}{\pi x_2} \sin \frac{x_2}{2} \sin \frac{x_1 + x_2}{2} \cos x + \dots$$

$$+ \frac{A}{\pi x_2} \sin x_2 \sin (x_1 + x_2) \cos 2x + \dots \quad (30)$$

Na čem nyní závisí amplitudy vyšších harmonických? Ponecháme-li stranou přímou závislost na amplitudě  $A$ , budou amplitudy vyšších harmonických tím větší, čím kratší budou náběhy a doběhy  $x_2$ . V ideálním případě, jestliže  $x_2 = 0$ , dostaneme vztah pro pravoúhlý průběh na obr. 63b.

$$y = \frac{Ax_1}{2\pi} + \frac{2A}{\pi} \sin \frac{x_1}{2} \cos x + \frac{A}{\pi} \sin x_1 \cos 2x + \dots \quad (31)$$

Uvažme nyní, že se zkracováním pulsů ( $x_1$  se zmenšuje) se bude zvětšovat jejich amplituda,  $A = 1/x_1$ . Pro velmi malé  $x_1 \rightarrow 0$  můžeme nahradit  $\sin x_1 \approx x_1$ . Výsledkem je spektrum

$$y = \frac{1}{2\pi} + \frac{1}{\pi} \cos x + \frac{1}{\pi} \cos 2x + \dots \quad (32)$$

jehož všechny amplitudy mají stejnou velikost. I když se tomuto stavu můžeme

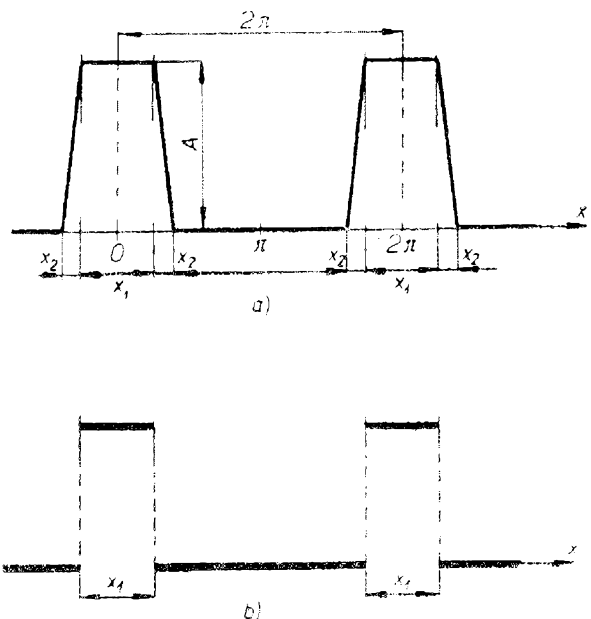

Obr. 63. Průběh pulsů s vyznačenými dobami náběhu a doběhu

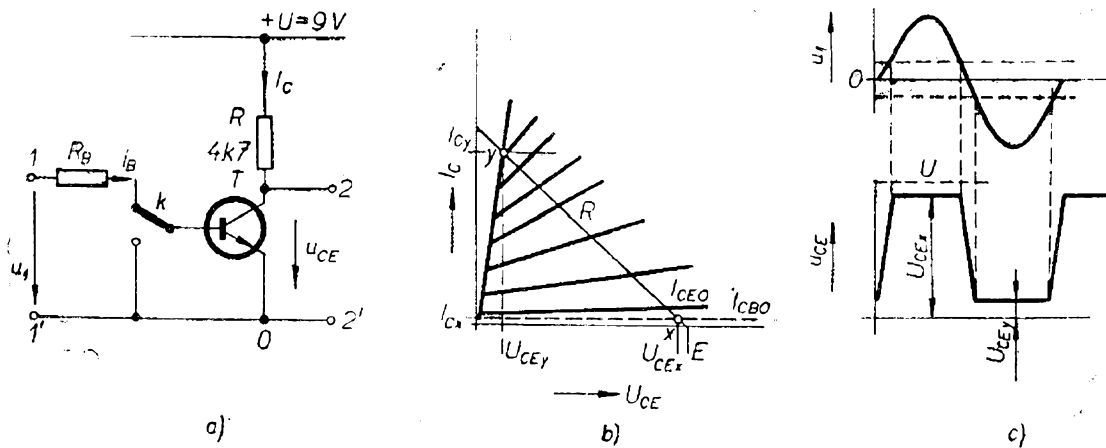

Obr. 64. Tranzistor jako spínač

v praxi jen přiblížit, můžeme odvodit důležitý závěr: vyšší harmonické kmitočty mají tím větší amplitudu (nebo: jejich amplitudy klesají s kmitočtem tím pomaleji), čím kratší jsou jejich náběhy a doběhy a čím jsou tyto pulsy kratší.

V generátorech pulsů a jejich obvodech pracují tranzistory jako spínače. Základní zapojení je na obr. 64a. Báze tranzistoru  $T$  je v dolní poloze kontaktu  $k$  spojena se zemí. Kolektorem protéká jen nepatrný proud  $I_{Cx} \approx I_{CBO}$  (obr. 64b), tranzistor nevede. Vývod 2 je přes odpor  $R$  spojen s kladným napájecím napětím  $U$ . V horní poloze kontaktu  $k$  dostává báze kladný budicí proud

$$I_B = (3 \text{ až } 5) \frac{I_C}{h_{21E}} \quad (33).$$

Tranzistor vede a protéká jím proud  $I_{Cy} = U/R$ , omezený velikostí odporu  $R$ . Bod 2 je přes malý vnitřní odpor tranzistoru spojen s emitorem, tj. s nulovým napájecím bodem. Ve skutečnosti tvoří kontakt  $k$  předcházející spínací tranzistor.

Tranzistor pro spínací účely má mít podle obr. 64b co nejmenší proud  $I_{Cx}$  i zbytkové napětí  $U_{CEy}$ . Doba přechodu z vodivého do nevodivého stavu (a naopak) je nepřímo úměrná meznímu kmitočtu  $f_a$  nebo  $f_T$  použitého tranzistoru. Proto volíme, i když opakovací kmitočet je nízký (řádu stovek Hz), takové vysokofrekvenční tranzistory, aby náběh i doběh výstupních pulsů byly co nejkratší.

Jak jsme si již řekli v kapitole o vf generátorech, je možné získat pravouhlý

průběh tvarováním harmonického průběhu. Nejjednodušší uspořádání je na obr. 64a. Přivedeme-li na svorku 1 (kontakt  $k$  trvale v horní poloze) sinusovku o napětí několika voltů, dostaneme průběh podle obr. 64c.

Nejznámějším tvarovacím obvodem je Schmittův klopný obvod (obr. 65). V počátečním stavu tranzistor  $T_1$  nevede. Báze tranzistoru  $T_2$  tedy dostává přes odpory  $R_4$  a  $R_5$  proud, který jej otvírá. Při zvětšování napětí báze  $T_1$  se od určité hranice tranzistor  $T_1$  otevře, napětí emitoru vzroste, zmenší napětový rozdíl na odporu  $R_5$  a tím i proud báze tranzistoru  $T_2$ , který se uzavře. Tento stav trvá, dokud je vstupní napětí nad zmíněnou hranicí. Tuto hranici lze v určitých mezích nastavit trimrem  $R_2$ . Tím se současně nastavuje citlivost Schmittova obvodu, tj. okamžik, kdy začne působit vnější budicí střídavé napětí a tím střída výstupních pulsů (poměr impuls - mezera). Při použití tranzistorů 156NU70 je náběh a doběh kratší než asi  $1 \mu s$ .

Nevýhodou Schmittova obvodu je potřeba vnějšího budicího generátoru. Používá se proto většinou jen tam, kde je takový generátor k dispozici a tvoří jen jeho doplněk (obr. 49).

V amatérské praxi se častěji používají astabilní generátory kmitů pravouhlého průběhu, např. podle obr. 66a.

Po připojení napájení se rychlejší z tranzistorů, např.  $T_2$ , otevře. Proud odporem  $R_{B2}$  jej udržuje ve vodivém stavu a kolektor je na nulovém potenciálu. Pokles jeho napětí se přenesse jako kladný impuls

Obr. 65. Schmittův klopný obvod

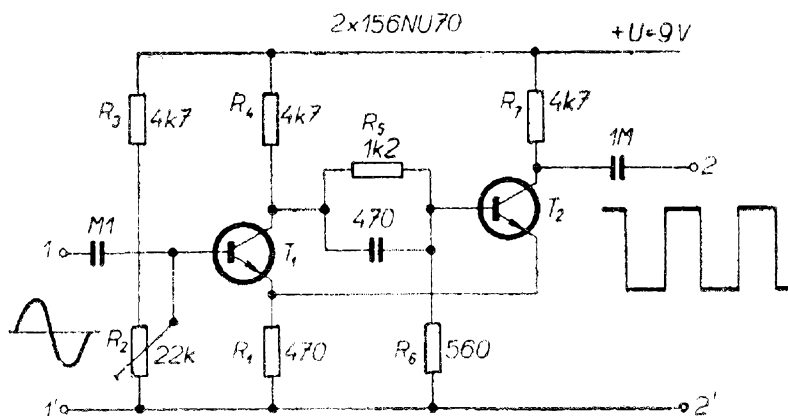

kondenzátorem  $C_1$ , nabije jej a udržuje tranzistor  $T_1$  v zavřeném stavu. Proudem přes odpor  $R_{B1}$  se však náboj zmenšuje, až nakonec se otevře i tranzistor  $T_1$ . Pokles napětí na jeho kolektoru se opět přenesse přes  $C_2$  jako kladný impuls, který zavře  $T_2$ . Oba tranzistory si vymění funkci a celý děj se periodicky opakuje.

Doba jednoho kmitu podle obr. 66b je přibližně

$$T = \frac{1}{f} = t_1 + t_2 \approx 0,7 (R_{B1}C_1 + R_{B2}C_2) \quad (34).$$

V praxi se obvykle volí střída  $t_1 : t_2 = 1 : 1$ ,  $R_{B1} = R_{B2} = R_B$ ;  $R_{C1} = R_{C2} = R_C$ ;  $C_1 = C_2 = C$ , takže

$$T = \frac{1}{f} \approx 1,4 R_B C \quad (35).$$

Odpory  $R_B$  volíme tak, aby proud báze odpovídal (s rezervou pro rozptyl proudového zesílení a mírné nasycení) proudu kolektoru,

$$R_B \approx \frac{1}{(2 \text{ až } 3)} h_{21E} R_C \quad (36).$$

Menší  $R_B$  zkracuje sice náběhy, přináší však nebezpečí, že po připojení napájení se otevřou oba tranzistory současně. Propustný proud báze je tak velký, že hradicí impuls přenesený kondenzátorem nestačí k jeho kompenzaci. Pak nezbyvá než  $R_B$  zvětšit nebo generátor oživit zkratem jedné báze k zemi, nebo několikrát připojit napájení.

Skutečné zapojení generátoru kmitů pravoúhlého průběhu je na obr. 67. Jeho doba kmitu podle vztahu (35)

$$T \approx 1,4 \cdot 56 \cdot 10^3 \cdot 12 \cdot 10^{-9} \approx 10^{-3} \approx 1 \text{ ms}$$

odpovídá opakovacímu kmitočtu asi 1 kHz. Kolektory protéká maximální proud  $U/R_C = 4,5 \text{ V}/3,9 \text{ k}\Omega \approx 1,15 \text{ mA}$ . Použité vř tranzistory spínají velmi rychle (v řádu desítek ns; nanosekunda =  $10^{-9}$  s). Výstupní signál pokrývá svými harmonickými pásmo až do několika desítek MHz. Aby zátěž příliš neovlivňovala funkci generátoru, je kolektorový odpor tranzistoru  $T_2$  rozdělen. Z menší části se odebírá signál pravoúhlého průběhu s plynule nastavitelným rozkmitem (od 0 do  $1,2 V_{SS}$ ) na svorce 1. Kondenzátor  $C_1$  spolu s následujícím děličem tvoří tzv. de-

Obr. 66. Základní zapojení astabilního obvodu (a) a průběhy napětí kolektoru (b)

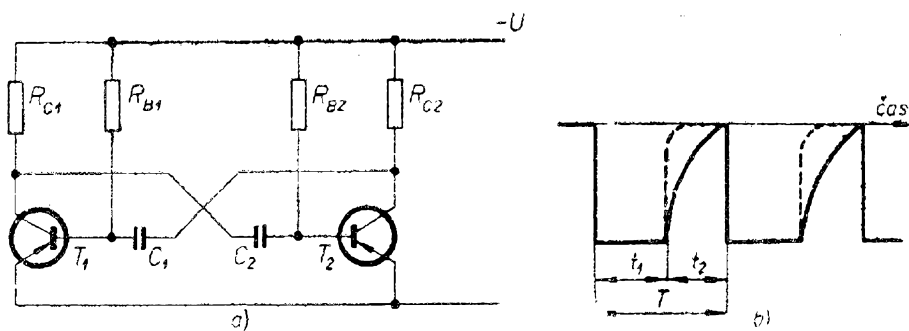

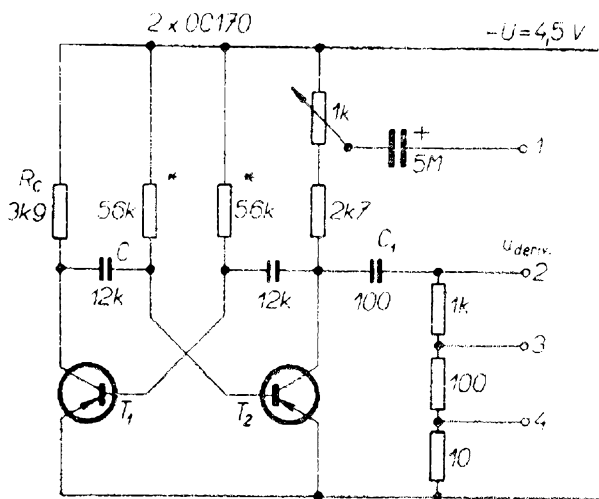

Obr. 67. Generátor pulsů o kmitočtu 1 kHz

rivační obvod. Hodnoty součástek jsou voleny tak, že na výstupních svorkách 2 až 4 se objeví průběh odpovídající nikoli původnímu, ale jeho změnám (derivacím). Maximální hodnoty tedy dosahuje v okamžiku největší a nejrychlejší změny a nulové tam, kde byl původní signál stálý.

Na obr. 68 je schéma laditelného generátoru pulsů od 15 Hz do 25 kHz. Hodí se dobře pro pokusy se spínacími obvody, pulsní zkoušky jakosti laděných obvodů stability zesilovačů apod. Od předcházejících zapojení se liší v několika detailech. V kolektorových obvodech  $T_1$  a  $T_2$  jsou

hrotové germaniové diody  $D_1, D_2$  (1NN41), které slouží ke zlepšení výstupních průběhů tak, jak je čárkovaně naznačeno na obr. 66b. K plynulému ladění používáme dva lineární vrstevné potenciometry  $R_3, R_4$  (např. typ WN 696 nebo TP 280). Způsob mechanického spřažení je shodný s obr. 51. Máme-li možnost, vybereme dva kusy, jejichž celkový odpor dráhy se liší co nejméně. U tohoto méně náročného přístroje by bylo možné uvažovat o některém z tandemových typů.

Hodnoty kondenzátorů vypočteme z upraveného vztahu (31), např. pro první rozsah ( $f_{\min} = 15 \text{ Hz}$ )

$$C = \frac{1}{1,4 f R_B} =$$

$$= \frac{1}{1,4 \cdot 15 \cdot (10 + 47) \cdot 10^3} \doteq 0,85 \mu\text{F},$$

takže zvolíme z řady E12 krabicový typ MP-1M. K přepínání rozsahů slouží dvou-pólový šestipolohový přepínač. Jeho úprava již byla popsána.

K bodu 3 je připojen oddělovací zesilovač osazený tranzistorem  $T_3$ . Také tento tranzistor pracuje jako spínač a poněkud zlepšuje tvar (zkracuje náběhy a doběhy) výstupních pulsů. Máme-li k dispozici osciloskop se zesilovačem svislého vychylování alespoň do 1 MHz, zkusíme opti-

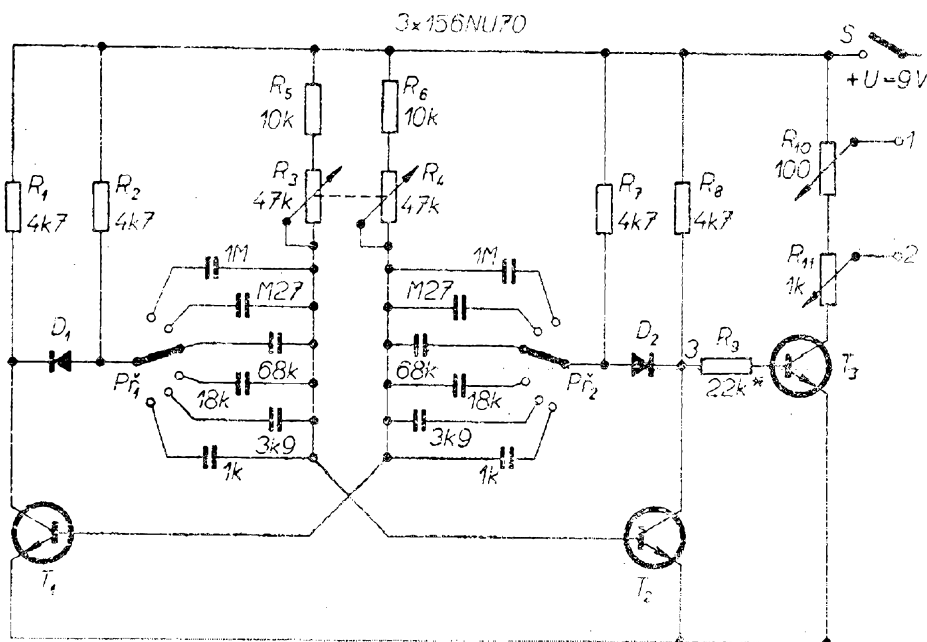

Obr. 68. Generátor pulsů o kmitočtu 15 Hz až 25 kHz

Obr. 69. Vnitřní uspořádání generátoru pulsů

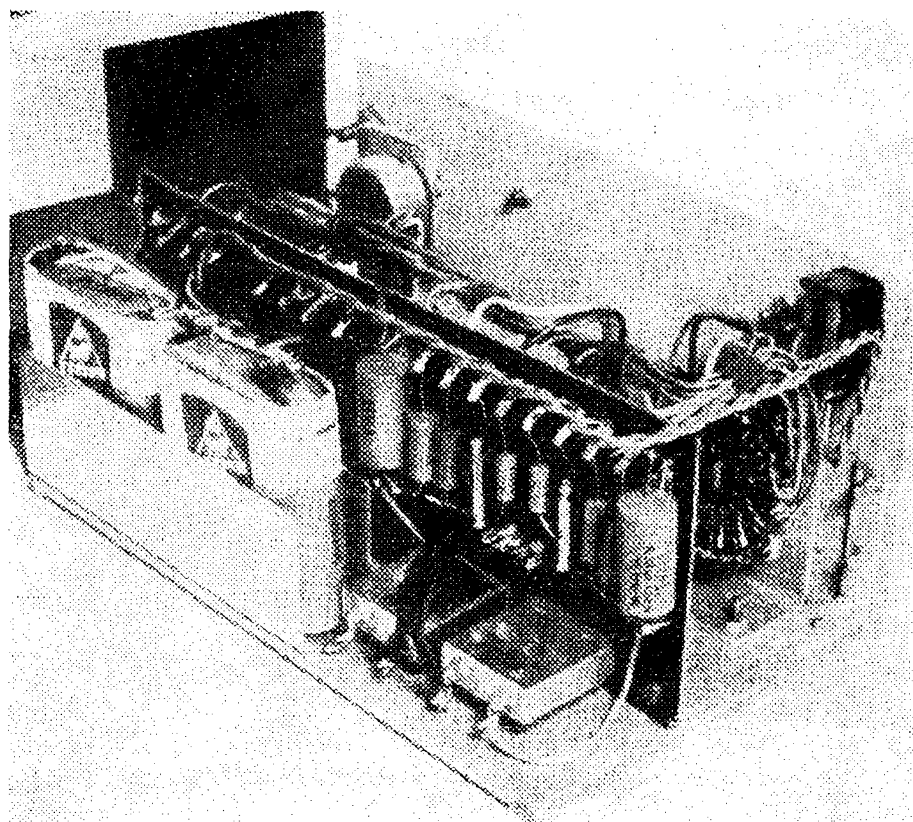

mální tvar vyhledat změnou  $R_9$ . Příznivě působí malý kondenzátor (řádu desítek pF) paralelně k  $R_9$ . Rozkmit výstupního napětí odpovídá prakticky napájecímu napětí, tj. asi  $9 V_{SS}$ . Na odporu  $R_9$  můžeme tedy nastavit napětí od 0 do  $0,8 V_{SS}$ , na  $R_{11}$  od  $0,8$  do  $9 V_{SS}$ .

Rozložení součástek a celkové uspořádání generátoru je zřejmé z obr. 69 a 70.

Střední část základní desky zaujímá přepínač rozsahů  $Př$ , sprážené potenciometry  $R_3$ ,  $R_4$  a oba nastavovací potenciometry  $R_{10}$ ,  $R_{11}$ . Rovnoběžně se základní deskou jsou umístěny dvě pertinaxové desky o rozměrech  $80 \times 120$  mm. Jedna nese kondenzátory přepínače rozsahů, druhá všechny ostatní drobné součástky. Zcela vzadu je držák s bateriemi. Potíže s rozkmitáním (viz výklad k obr. 68) zmenšíme tím, že před zapnutím spínače napájení  $S$  vytočíme potenciometry  $R_3$ ,  $R_4$  k dolnímu kmitočtovému okraji ( $R_3$  a  $R_4$  mají největší odpor). Jinak však stačí přepnout rozsah nebo „cvaknout“ několikrát spínačem  $S$ .

Celkový vzhled generátoru pulsů je na obr. 71.

Podstatného zjednodušení dosáhneme

komplementárním zapojením podle obr. 72. Jsou v něm použity vf tranzistory, i když opakovací kmitočet se obvykle volí v akustickém pásmu. Dosáhneme tím strmých náběhových i doběhových hran a tím širokého pásma vyšších harmonických.

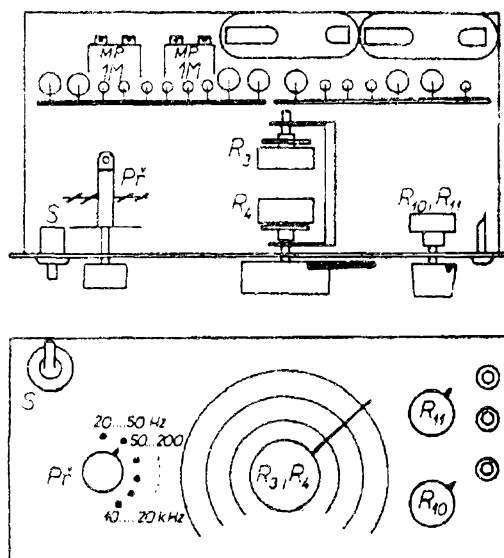

Obr. 70. Rozložení součástek, dílů a ovládacích prvků generátoru pulsů

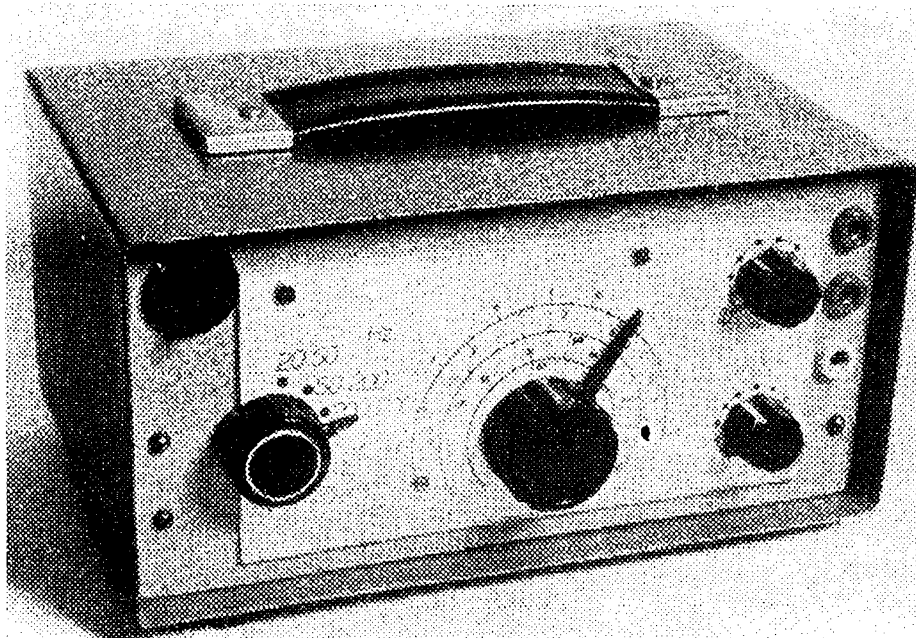

Obr. 71. Generátor pulsů v krytu

Po zapojení napájecí baterie se přes  $R_1$  a  $R_2$  nabíjí kondenzátor  $C_1$ . Před ukončením nabíjení se přes  $R_1$ ,  $R_3$  otevírá tranzistor  $T_1$  a proud protékající jeho kolektorovým obvodem otevře i tranzistor  $T_2$ . Tím se uzemní přes  $T_2$  vývod  $C_1$  spojený se svorkou 2 a jeho vybíjecím proudem se oba tranzistory úplně otevrou. Napětí na svorkách 2, 2' klesne k nule. Pokles vybíjecího proudu  $C_1$  znamená opětné zavření  $T_1$  i  $T_2$ ; mezi 2, 2' je přes  $R_2$  plné napětí baterie. Kondenzátor  $C_1$  se začne znovu nabíjet a celý děj se opakuje. Jeho opakovací kmitočet závisí především na  $C_1$  a  $R_1$  (plynulá regulace). Odpor  $R_3$  určuje dobu vybíjení  $C_1$  a tím délku impulsu. Snadno lze dosáhnout střídý až 1 : 100.

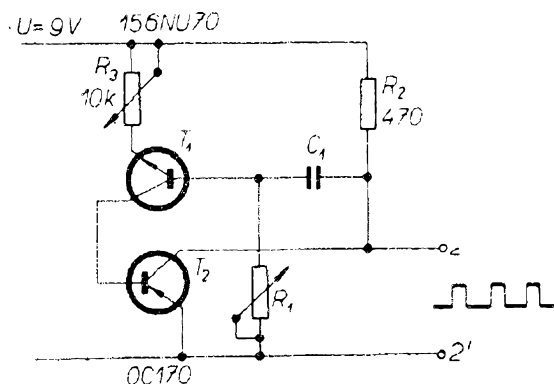

Obr. 72. Astabilní obvod s komplementárními tranzistory

V pokusném vzorku pro kmitočet 5 kHz byl  $C_1 = 1k$ ,  $R_1 = M47$  a pro 1 kHz se  $C_1$  zvětšil na 5M.

Generátor napětí pilovitého průběhu je na obr. 73a. Používá se jako časová základna osciloskopu nebo generátor zkušebního napětí pro nf a středofrekvenční zesilovač (20 kHz ÷ 150 kHz); svým spektrem zasahuje do oblasti desítek MHz.

Kondenzátor  $C$  se nabíjí přes odpor  $R$ . Tranzistor  $T_1$  nevede, neboť jeho emitor má proti bázi záporné napětí. Současně s nabíjením kondenzátoru  $C$  stoupá napětí na emitoru. Jakmile přestoupí napětí báze,  $T_1$  se otevře a přes odpor  $R_1$  se vybije kondenzátor  $C$ . Časová konstanta tohoto zpětnovazebního cyklu je volena tak, aby doba vybití byla zanedbatelně krátká proti době nabíjení a přesto stačila k dostatečnému vybití kondenzátoru  $C$ . Předpokladem je malý odpor vybíjecí cesty, zvláště odporu  $R_1$ .

Přibližné průběhy napětí v důležitých bodech schématu jsou na obr. 73b. Kromě napětí pilovitého průběhu v bodě 1 je zapojení zdrojem úzkých pulsů pravoúhlého průběhu v bodech 2 až 5.

Doba jednoho kmitu je přibližně

$$T = \frac{1}{f} = RC \ln \left[ \frac{R_5 R_2}{(R_2 + R_3) R_4} - 1 \right] \quad (37)$$

**Obr. 73. Základní zapojení generátoru kmitů pilovitého průběhu**

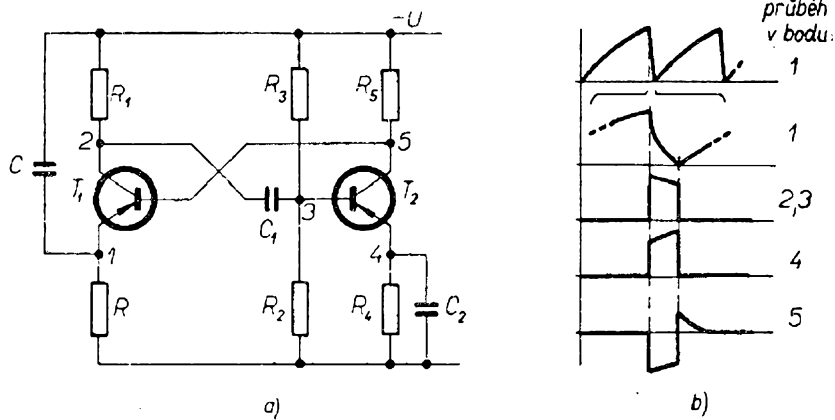

a mění se obvykle změnou odporu  $R$ . Aby byl průběh napětí na nabíjeném kondenzátoru pokud možno lineární, musí být odpor  $R$  co největší. V opačném případě je průběh exponenciální (obr. 73b, bod 1). Nemá-li však potřebné napájecí napětí  $U$  přestoupit rozumnou hodnotu 10 až 20 V, je lépe nahradit odpor  $R$  vnitřním odporem tranzistoru ( $T_4$ ) tak, jak je tomu v úplném zapojení generátoru na obr. 74.

Základní obvod je osazen tranzistory  $T_1$  a  $T_2$ . Přepínačem  $Př_{1a}$  se zhruba nastaví kmitočet v rozsahu 1 Hz až 1,5 MHz. Druhý segment tohoto přepínače ( $Př_{1b}$ ) mění

časovou konstantu vybíjení. Přepínačem  $Př_3$  se připojuje vnější synchronizace z oddělovacího tranzistoru  $T_3$ .

V pravé (zakreslené) poloze přepínače  $Př_3$  se řídí kmitočet proměnným odporem  $R$  a průběh kmitů je exponenciální. V levé poloze se využívá k nabíjení zvoleného kondenzátoru  $C$  tranzistoru  $T_4$ , jehož vnitřní odpor (a tím i kmitočet) se řídí změnou odporů  $R_6$ . Lineární průběh má dobu kmitu přibližně

$$T = \frac{1}{f} = C \frac{R_5 R_2 (R_6 + R_7) R_8}{(R_2 + R_3) R_4 R_8} \quad (38).$$

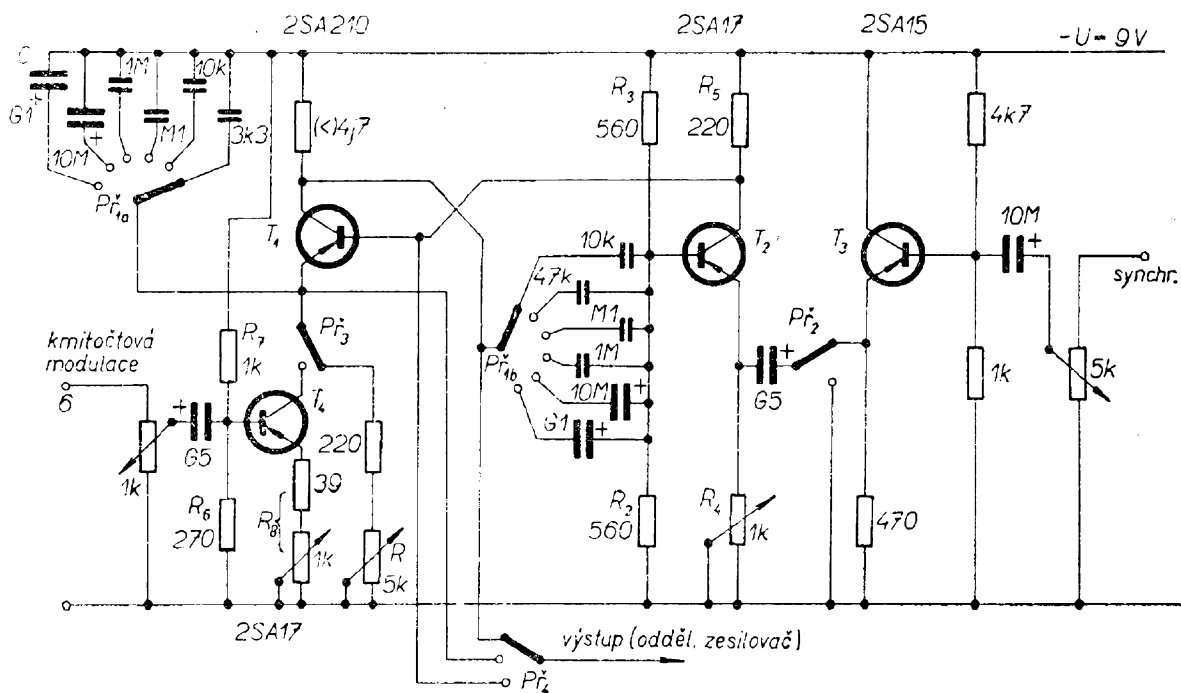

**Obr. 74. Skutečné zapojení generátoru kmitů pilovitého průběhu**

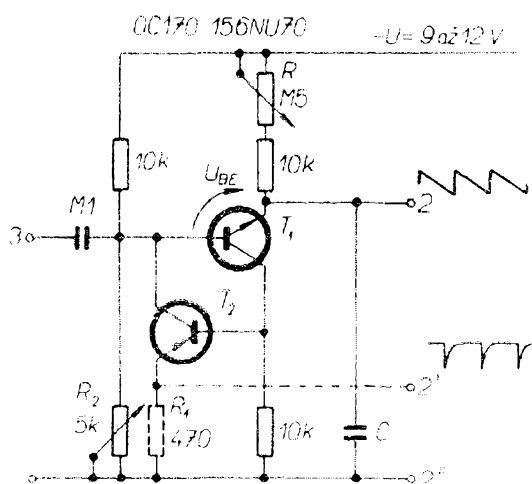

Obr. 75. Generátor kmitů pilovitého průběhu s komplementárními tranzistory

Přivedeme-li na svorku 6 vnější střídavé napětí, mění se v jeho rytmu vnitřní odpor  $T_4$ . Výstupní napětí pilovitého průběhu je kmitočtově modulováno.

Zatímco odporem  $R$ , popřípadě  $R_3$  měníme kmitočet bez vlivu na amplitudu, má změna  $R_4$  vliv na obojí. Nechceme-li této skutečnosti v praxi využít, nastavíme optimální hodnotu  $R_4$  při uvádění do chodu a polohu hřídele zajistíme zakápnutím.

Přepínač  $P_4$  připojuje následující oddělovací zesilovač (se společným kolektorem) na místa s pilovitým nebo pravoúhlým průběhem napětí.

Tranzistory  $T_1$  a  $T_3$  mají mít velké proudové zesílení ( $> 50$ ). Původní typy je možné nahradit takto: 2SA15 = 0C169, 2SA17 = 0C169 a 2AS210 = GS500.

Také u generátoru signálů pilovitého průběhu přinese komplementární dvojice zjednodušení (obr. 75).

Předpokládejme, že kondenzátor  $C$  je vybit. Emitor  $T_1$  má nulové napětí, oba tranzistory  $T_1$ ,  $T_2$  jsou zavřeny. Kondenzátor  $C$  se nabíjí přes  $R$ . Jakmile napětí na  $C$  přestoupí napětí na odporu  $R_2$ , otevře se  $T_1$  i  $T_2$  a kondenzátor  $C$  se rychle vybije. Protože  $C$  se nabíjí přes velký odpor, má jeho napětí přibližně pilovitý průběh. Podmínkou je, aby spouštěcí napětí  $U_{BE}$  tranzistoru  $T_1$  bylo velmi malé proti napájecímu napětí  $U$ . Vhodný kompro-

mis linearity a výstupního napětí se nastaví při uvádění do chodu odporem  $R_2$ .

Při  $C = 5000$  pF se opakovací kmitočet pohybuje kolem 5 kHz. Zkusmo pak vyhledáme potřebné kapacity pro jiné kmitočty, které v tomto uspořádání mohou být asi od 1 Hz do 50 kHz. V rozsahu výstupního napětí od 0,3 do 3 V má průběh linearitu vyhovující běžným požadavkům.

Na svorku 3 přivádíme synchronizační signál. Zařadíme-li odpor  $R_1$ , vytvoří na něm vybíjecí proud kondenzátoru  $C$  sled úzkých pulsů (svorka 2'). Nevítaným důsledkem je však prodloužení vybíjecí doby kmitu pilovitého průběhu.

Do skupiny generátorů pulsů patří i blokovácí oscilátory. Zmíním se o nich v další kapitole v souvislosti se sledovači signálu.

## Sledovač signálu

K nejjednodušším, pro opraváře však důležitým kontrolním přístrojům patří tzv. sledovač signálu. Jde o vhodně upravený nf zesilovač s reproduktorem. Při kontrole průchodu signálu připojujeme vstup sledovače na charakteristické body zkoušeného přijímače. V nf obvodech za detekčním obvodem přímo, ve vf a mf stupních prostřednictvím detekční sondy. Důležité je, aby během zkoušky byl na vstup přijímače přiveden modulovaný signál ze signálního generátoru, z rozhlasového vysílače nebo generátoru spojitého spektra. Způsob použití sledovače signálu byl již několikrát publikován [1], [2] a nebudeme se jím proto zabývat.

Sledovač se řeší zpravidla jako velmi jednoduchý dvou- až čtyřstupňový zesilovač bez konkrétních nároků na parametry. Vycházel jsem však ze zkušenosti, že v dílenské a amatérské praxi potřebujeme často nf zesilovač, např. k dočasnému zřízení hlasitého telefonu, jednosměrného interkomu apod. Kromě toho je výhodné, známe-li parametry takového zesilovače a jsou-li stabilizovány zápornou zpětnou vazbou. Zapojení takového sledovače signálu je na obr. 76.

Dvoustupňový předzesilovač osazený tranzistory  $T_1$  a  $T_2$  má pracovní body



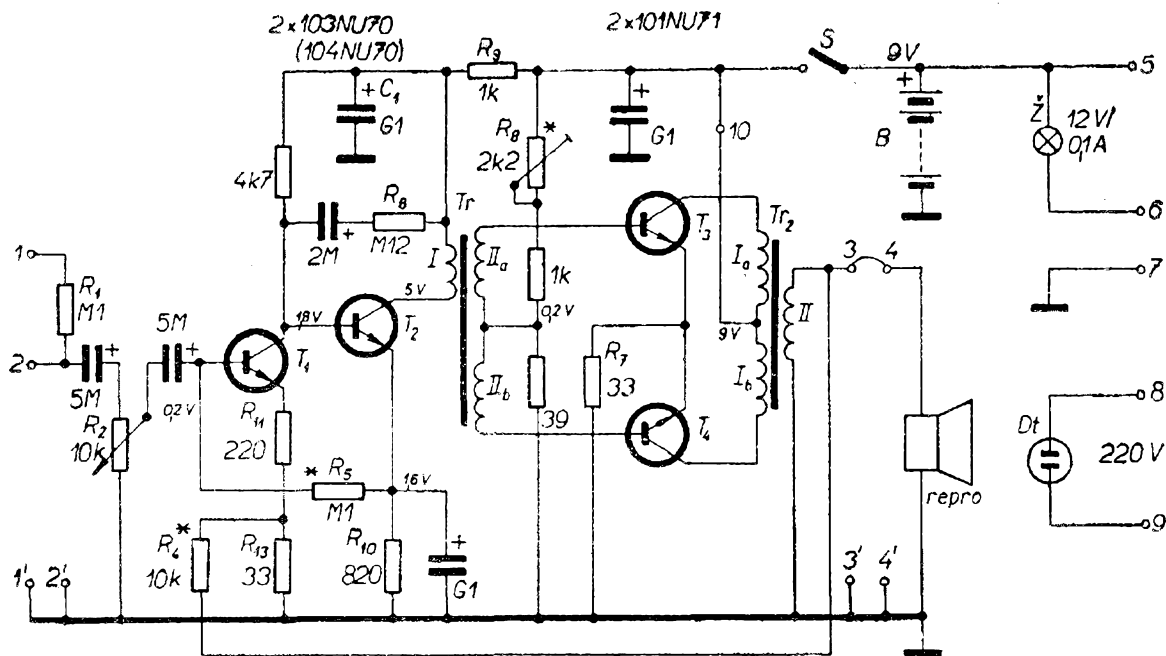

Obr. 76. Zapojení sledovače signálu

stabilizovány dvoustupňovou zpětnou vazbou přes odpor  $R_5$ . Kromě toho přispívá ke stabilizaci proudová zpětná vazba v emitorech (odpory  $R_{13}$ ,  $R_{10}$ ,  $R_{11}$ ). Výkonový stupeň používá transformátory Jiskra ( $Tr_1 = BT38$ ;  $Tr_2 = VT38$ ) nebo vlastní výrobky navinuté podle tab. 6. Dvojitý koncový stupeň byl v literatuře již mnohokrát popsán a není snad třeba vysvětlovat jeho funkci. Odporovým trimrem  $R_8$  nastavíme klidový proud obou tranzistorů  $T_3$  a  $T_4$  v bodě 10 na 3 až 5 mA a polohu jeho běžce zajistíme zakápnutím. Typy tranzistorů nejsou kritické. Jako  $T_1$ ,  $T_2$  použijeme např. 103NU70 až 107NU70. K osazení výkonového stupně ( $T_3$ ,  $T_4$ ) se nejlépe hodí párovaná dvojice 2-101NU71 apod.

K vinutí II transformátoru  $Tr_2$  je přes propojovací kolík 3—4 připojen reproduktor ARO 380. Vnější reproduktor nebo sluchátka připojíme mezi zdířky 3, 3'. Vstupní signál přivedeme buďto na vstupní svorky 2, 2' (vstupní odpor asi 10 k $\Omega$ ), nebo 1, 1' (vstupní odpor asi 100 k $\Omega$ ).

Parametry zesilovače jsou stabilizovány několika střídavými zápornými zpětnými vazbami. V jednotlivých stupních působí proudové střídavé vazby na odporech  $R_{11} + R_{13}$  a  $R_7$ . Kromě toho je zavedena větev zpětné vazby z bodu 3 do emitoru  $T_1$  na odpor  $R_{13}$  a větev z kolektoru tranzistoru  $T_2$  do jeho báze. Velikost  $R_4$  můžeme při uvádění do chodu mírně pozměnit, aby napětové

Obr. 77. Kmitočtová charakteristika sledovače signálu

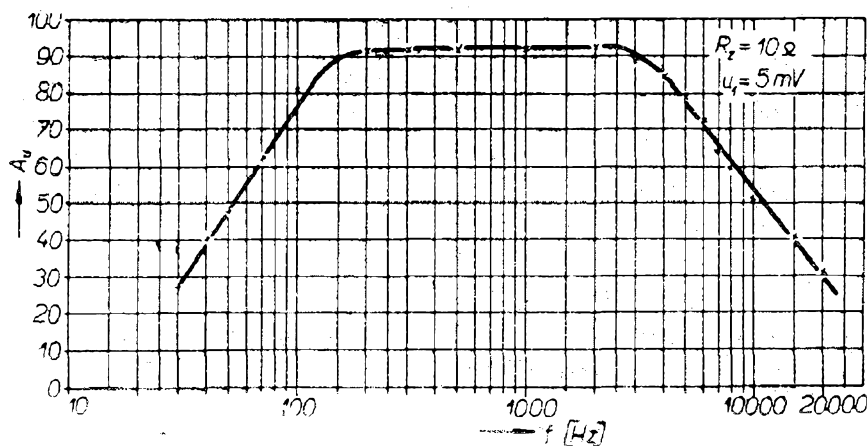

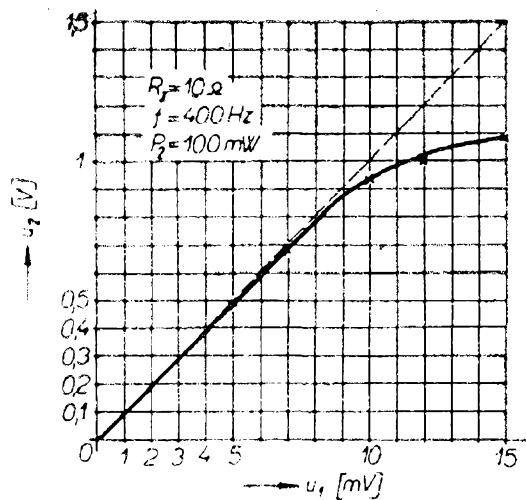

Obr. 78. Amplitudová charakteristika sledovače signálu

zesílení zesilovače  $A'_u$  mělo zaokrouhlenou hodnotu. Kdyby se snad po zavedení vazby z vinutí II transformátoru  $Tr_2$  objevilo rušivé kmitání, změníme smysl tohoto vinutí.

Na obr. 77 je kmitočtová charakteristika. S poklesem 3 dB je zesilováno pásmo 70 Hz až 7 kHz. Amplitudová charakteristika na obr. 78 ukazuje, že maximální výstupní výkon  $P_{2\max} \approx 100$  mW. Činitel

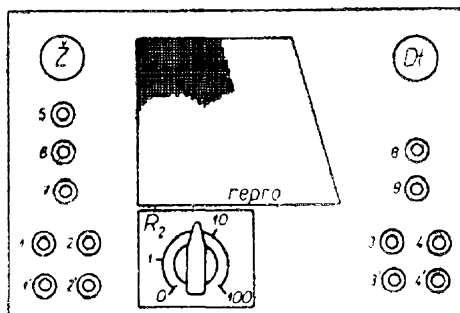
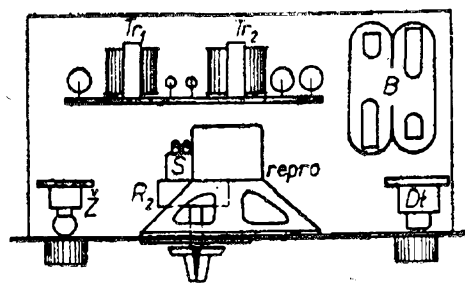

Obr. 79. Rozložení součástek, dílů a ovládacích prvků sledovače signálu

harmonického zkreslení na  $f = 400$  Hz je při  $P_2 = 50$  mW asi 1 %. Při  $P_{2\max}$  stoupne asi k 10 %.

Do sledovače je vestavěna i žárovková a dvoutnavková zkoušečka (zdiřky 5 až

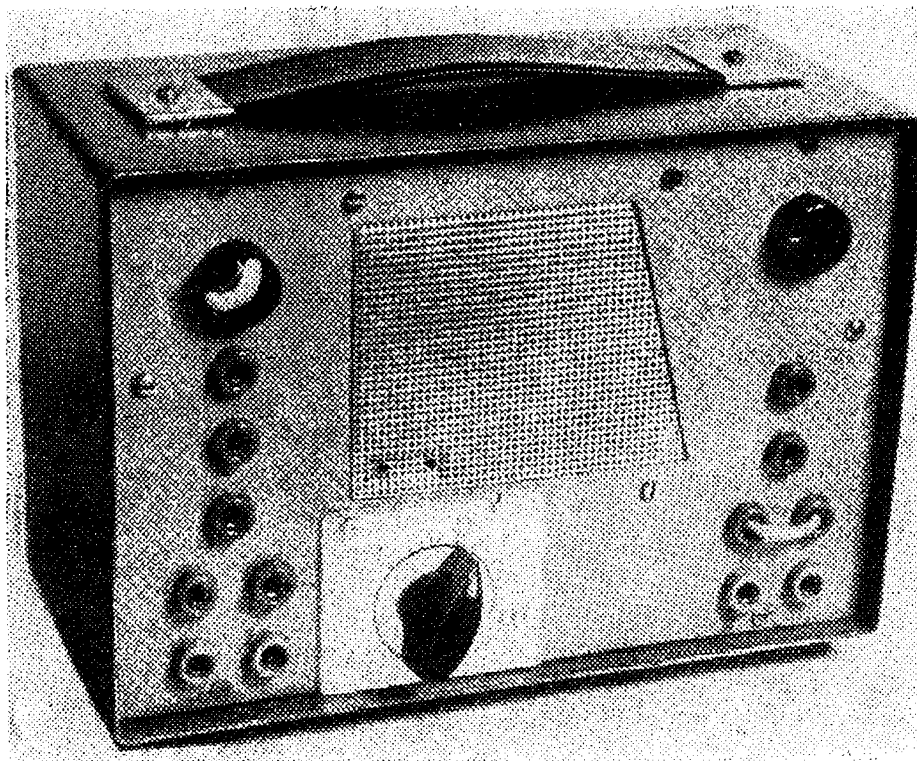

Obr. 80. Vnější vzhled sledovače signálu v krytu

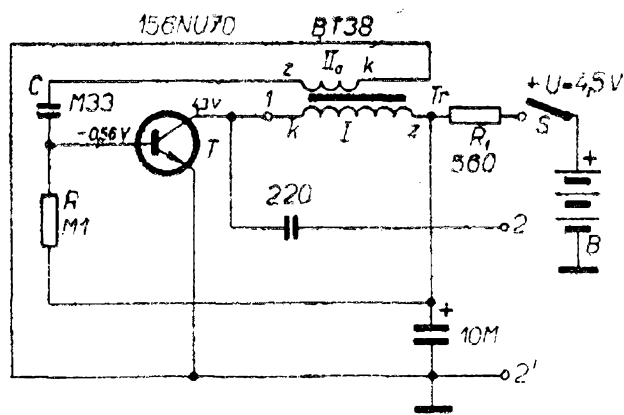

Obr. 81. Blokovací oscilátor

9). Žárovka  $Z$  i doutnavka  $D$  jsou chráněny proti dopadu přímého světla duralovým krytem (trubkou) o  $\varnothing$  20 mm.

Rozložení součástek, dílů a ovládacích prvků je zřejmé z obr. 79. Na čelním panelu je připevněna (se stínícím krytem) žárovka a doutnavka. Reprodaktor je zřepředu zakryt ozdobnou sítkou z přijímače Doris. Čelním panelem prochází hřídel potenciometru  $R_2$ , na němž je upevněn šipkový knoflík. Stupnice je ocejchována přímo v hodnotách napěťového zesílení. Číselné označení zdířek odpovídá schématu na obr. 76. Rovnoběžně se zadní stěnou stojí pertinaxová deska o rozměrech 120 × 80 mm s drobnými součástkami a oběma transformátory. Vpravo vzadu

Obr. 82. Blokovací oscilátor z obr. 81

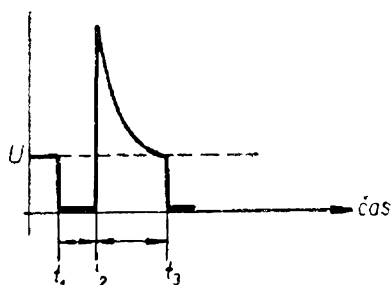
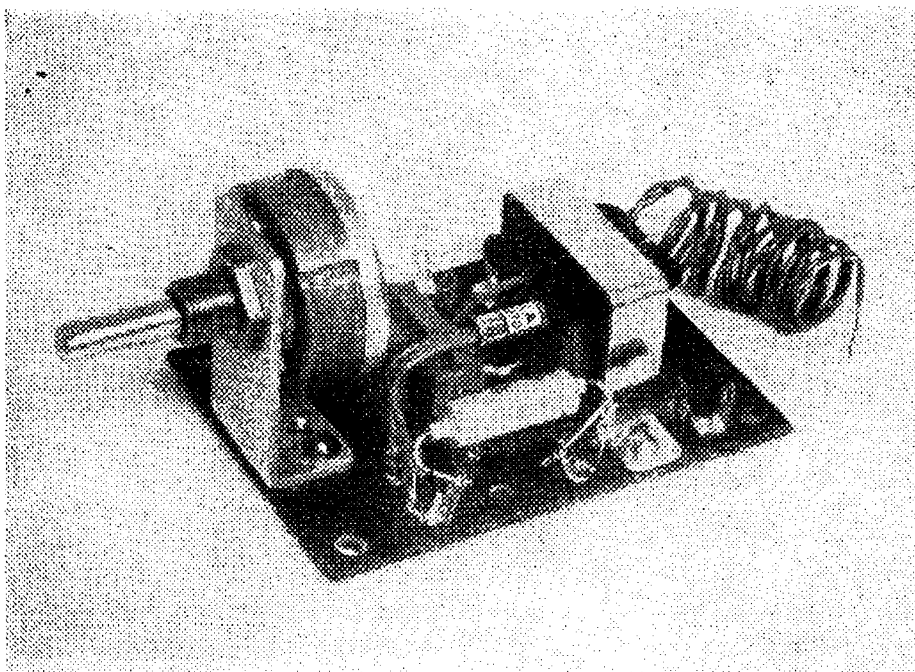

Obr. 83. Průběh napětí blokovacího oscilátoru

jsou umístěny dvě ploché baterie  $B$  v držáku.

Celkový pohled na hotový sledovač signálu je na obr. 80.

Řekli jsme si již, že při kontrole může být zesilovač buzen spojitým spektrem – v praxi spektrem, v němž se vyšší harmonické kmitočty v odstupech po několika stech Hz rozkládají přes hlavní rozhlasová pásma, a vysvětlili jsme si i základní teoretické vazby a některá použitelná zapojení.

Jako zdroj spojitého spektra pro sledovač signálu se však nejčastěji používá blokovací oscilátor podle obr. 81, 82. Po při-

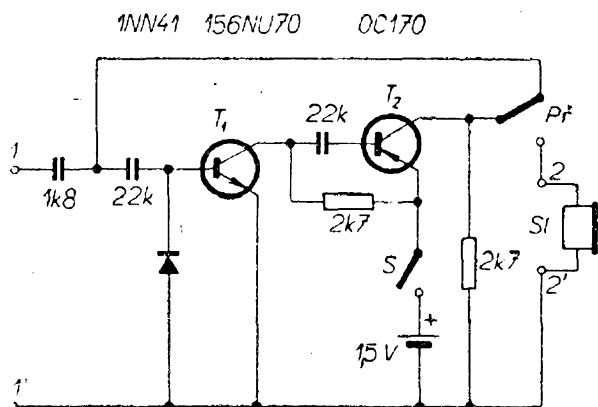

Obr. 84. Sledovač signálu a generátor signálů pravoúhlého průběhu

pojení napájení se tranzistor otevře proudem báze přes odpor  $R$ . Mezi kolektorem a emitorem je v čase od  $t_1$  do  $t_2$  nulové napětí (obr. 83). Plné napájecí napětí je na primárním vinutí, jehož proud stoupá lineárně s časem. Po nasycení magnetického jádra nebo proudu kolektoru se vzrůst zastaví a přes kondenzátor  $C$  se do báze indukuje hradící napětí. Tranzistor se uzavře a energie nashromážděná v jádru se uvolní napětovou špičkou v době od  $t_2$  do  $t_3$ . Celý děj se periodicky opakuje. Štrmé náběhy jsou zdrojem širokého spektra vyšších harmonických kmitočtů. Jejich ztráty v ní transformátoru lze zmenšit zařazením vf tlumivky do bodu 1 (např. odladovací středovlnná cívka).

Transformátor  $Tr$  je výrobek Jiskra BT38 nebo  $Tr_1$  z tab. 6. Jedno ze sekundárních vinutí není využito. Pro správnou funkci je třeba zachovat vyznačený smysl vinutí. S výjimkou zmíněného nasycení není proud kolektoru omezen, takže při neopatrném zacházení lze tranzistor snadno poškodit. Proto je zařazen omezovací odpor  $R_1$ , blokováný kondenzátorem 10M. Výstupní signál odbíráme mezi svorkami 2, 2'. Pak stačí

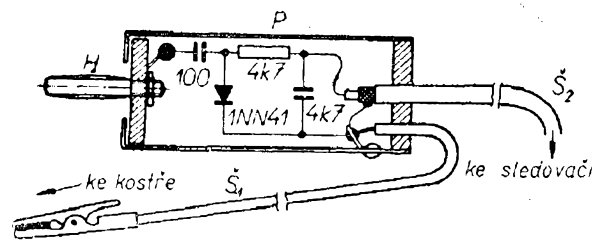

Obr. 86. Průřez vf sondou

zapojit mezi body 2, 2' kapacitní dělič z obr. 60.

K mechanickému uspořádání bylo již uveřejněno mnoho návrhů. Domnívám se, že i v tomto případě je vhodné řešit je formou samostatného přístroje.

Užitečné zapojení na obr. 84 sdružuje jak generátor spojitého spektra, tak i přímozesilující neladěný přijímač vf signálu.

Zařízení uvedeme do chodu spínačem  $S$ . V horní poloze přepínače  $Př$  je uzavřena smyčka kladné zpětné vazby. Komplementární dvojice tranzistorů pracuje jako generátor kmitů pravoúhlého průběhu kolem 750 Hz, jehož spektrum však pokrývá pásmo až do několika desítek MHz.

V dolní poloze přepínače  $Př$  se obvod změnil ve dvoustupňový zesilovač s detekční diodou na vstupu a sluchátky  $Sl$  na výstupu.

Některá možná uspořádání vf sondy, potřebné ke sledování signálu ve vf obvodech, jsou na obr. 85 a 86.

## Měřiče kmitočtu

Spínacích vlastností tranzistoru lze využít ke zhotovení jednoduchého měřiče kmitočtu. Je založen na nabíjení kondenzátoru pevným napětím a údaj se přímo čte na stupnici ručkového měřidla.

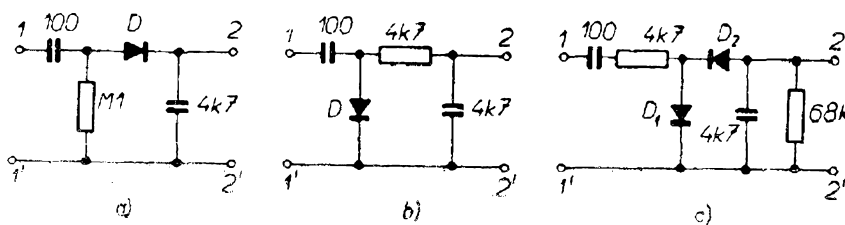

Obr. 85. Detekční obvody pro měření vf napětí

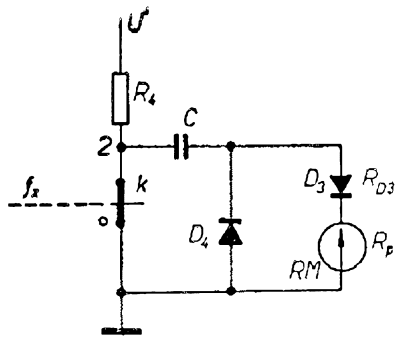

Obr. 87. Základní zapojení přímoukazujícího měřiče kmitočtu

Základní zapojení je na obr. 87. V klidu je kontakt  $k$  sepnut. Odpořem  $R_4$  protéká proud  $U'/R_4$  a bod 2 má nulové napětí. Rozpojí-li se kontakt  $k$ , začne protékat proud obvodem: zdroj  $U' - R_4 - C - D_3 - RM$ . Do kondenzátoru  $C$  se uloží náboj

$$Q = CU' \quad (39).$$

Po opětném rozpojení kontaktu se tento náboj vybije obvodem:  $C - \text{kontakt } k - D_4$ .

Kmitá-li kontakt  $k$  periodicky v rytmu neznámého měřeného kmitočtu  $f_x$ , protéká ručkovým měřidlem  $RM$  proud

$$I_{RM} = Qf_x = CU'f_x \quad (40).$$

Pokud jsou  $C$  a  $U'$  stálé, závisí proud a tím výchylka ručky lineárně jen na kmitočtu  $f_x$  a stupnice tedy může být

cejchována přímo v Hz nebo v kHz. Odvození ovšem platí za předpokladu, že rozpojení kontaktu je tak dlouhé, aby se kondenzátor  $C$  stačil přes odpory  $R_4$ ,  $R_{D3}$  a  $R_p$  nabít např. na 99 % hodnoty  $U'$ . Při sepnutí je situace příznivější, neboť náboj se vybíjí jen přes odpor diody  $D_4$ .

Skutečné zapojení přímoukazujícího měřiče kmitočtu je na obr. 88. Za vstupními svorkami je zapojen útlumový článek složený z odporů  $R_1$ ,  $R_2$  a Zenerových diod  $ZD_1$ ,  $ZD_2$  (typy s nejmenším napětím 1N70 nebo sovětské D815A, které mají menší kapacitu). Útlumový článek chrání vstupní obvod před přetížením a tím dovoluje měřit kmitočet při vstupním napětí od desetin voltů do několika desítek voltů.

Zenerovy diody lze nahradit běžnými hrotovými diodami (1NN41) s předpětím 1,5 V tak, jak je naznačeno v levém horním rohu obrázku 88. Oba tranzistory dvoustupňového zesilovače  $T_1$ ,  $T_2$  pracují jako omezovače. Odpor  $R_3$  je zvolen tak, aby v klidu (bez předpětí) byl tranzistor  $T_2$  otevřen a mezi bodem 2 a zemí bylo  $U_{CE0} < 0,1$  V. Při správné funkci obou tranzistorů se libovolný periodický vstupní průběh změní na obdélníkový. Tranzistor  $T_2$  pak plní známou funkci kontaktu  $k$  z obr. 87.

Hodnoty kondenzátorů  $C_1$ ,  $C_2$  atd. závisí na zvolených rozsazích a vlastnostech ručkového měřidla. Předpokládejme např., že použijeme měřidlo  $100 \mu A$  a vzhledem k jeho stupnici se také rozhodneme pro rozsahy 100 Hz, 1000 Hz

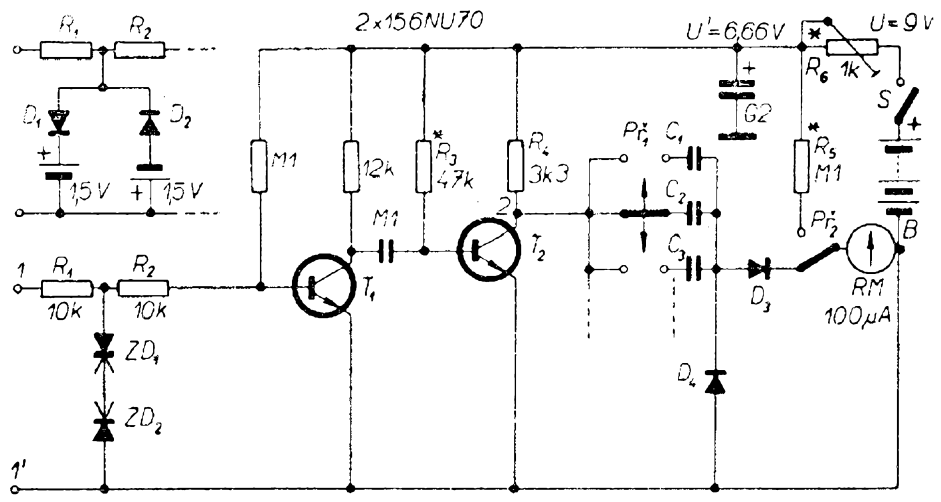

Obr. 88. Zapojení měřiče kmitočtu se dvěma diodami ve výstupním obvodu

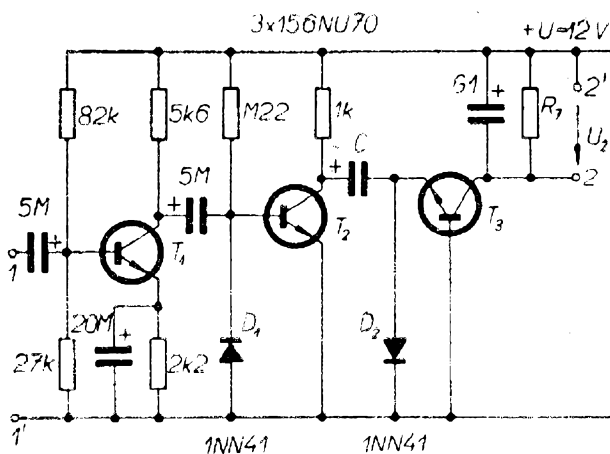

Obr. 89. Zapojení měřiče kmitočtu s diodou a tranzistorem ve výstupním obvodu

atd. Pak z upraveného vztahu (40) vypočteme pro rozsah 100 Hz

$$C = \frac{I_{RM}}{U'f_x} = \frac{100 \cdot 10^{-6}}{6,66 \cdot 100} = 0,15 \cdot 10^{-6} \approx 0,15 \mu\text{F}.$$

Nyní je zřejmý i důvod volby tak nezvyklého  $U' = 6,66 \text{ V}$ ; jeho převrácená hodnota odpovídá hodnotě kapacity z řady E12. Podobně vypočteme i kapacity pro ostatní rozsahy. Není ovšem vyloučeno, že na rozsazích od několika kHz výše bude třeba hodnoty zkusmo „doladit“ podle vnitřních kapacit  $T_2$ , indukčnosti měřidla atd.

Amatérskými prostředky lze sestavit přímoukazující měřič kmitočtu až asi do 20 nebo 30 kHz.

Popisovaný měřič napájíme ze dvou plochých baterií napětím  $U = 9 \text{ V}$ . Protože toto napětí za provozu klesá, je zařazen srážecí odpor  $R_0$ , jímž nastavujeme hodnotu  $U' = 6,66 \text{ V}$ . Ke kontrole a nastavení slouží opět měřidlo  $RM$ , které přepnutím přepínače  $Př_2$  připojíme k napájecí větvi.

Typy tranzistorů nejsou kritické, nejlepší snad vyhoví 156NU70.

Jiné zapojení je na obr. 89. Na rozdíl od předcházejícího převádí kmitočet nikoli na proud, ale na napětí  $U_2$ .

Tranzistor  $T_1$  zesiluje vstupní signál,  $T_2$  pracuje jako omezovač. Jejich pracovní podmínky jsou zvoleny tak, že

tranzistor  $T_2$  spolu s diodou  $D_1$  plní funkci spínače již od vstupního napětí několika desítek mV. Funkce kondenzátoru  $C$  je stejná jako v předcházejícím případě. Jedna z diod je však nahrazena emitorovým přechodem tranzistoru  $T_3$ . Jeho výstupní kolektorový proud a tím i spád napětí  $U_2$  na odporu  $R_7$  jsou přímo úměrné měřenému kmitočtu

$$U_2 = CR_7 U \alpha_b f_x \quad (41).$$

Kromě zvolených rozsahů musíme při volbě  $C$ ,  $R_7$  a  $U$  respektovat i proudový zesilovací činitel  $\alpha_b$  tranzistoru  $T_3$ . Aby na kolektoru  $T_3$  vždy zbylo určité napětí, potřebné k dobré funkci, volíme  $U_2 < (0,8 \text{ až } 0,9)U$ .

Na obr. 90 je užitečné zapojení měřiče kmitočtu síťového napětí. Ve srovnání s předcházejícími má tu zvláštnost, že měří kmitočet jen v malém rozsahu (od 45 do 55 Hz). Jiné kmitočty v tomto případě nepřicházejí v úvahu. Další zajímavostí je i to, že je založen na použití diod jako spínačů.

Aby se zmenšil vliv kolísání napětí na přesnost měření, je na vstupu měřiče zapojena omezovací dvojice diod  $ZD_1$ ,  $ZD_2$ . Typy 1NZ70 mají nejmenší kolísání Zenerova napětí s teplotou. Při kladné půlvlně na svorce  $I'$  se přes odpor  $R_1$  a diodu  $D_1$  nabije kondenzátor  $C$ . V další půlperiodě vybudí náboj kondenzátoru  $C$  přes  $D_2$  a ručkové měřidlo proud, který je úměrný kapacitě  $C$  a opakovacímu kmitočtu vybijení, tj. kmitočtu sítě.

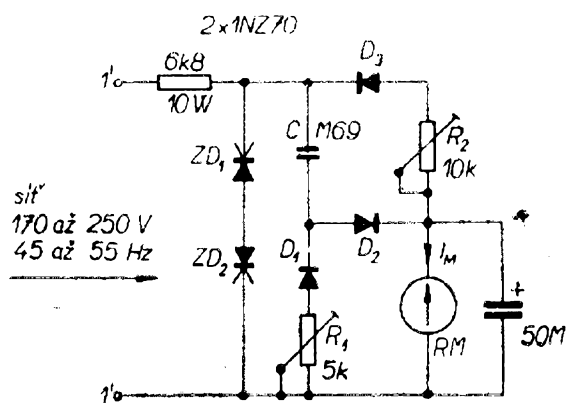

Obr. 90. Měřič kmitočtu sítě

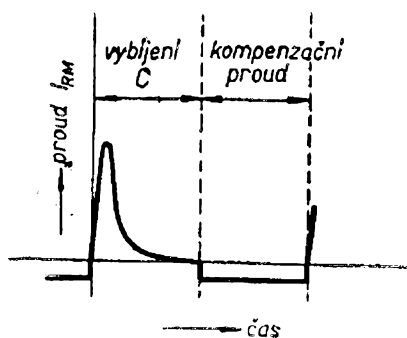

Obr. 91. Časový průběh proudu měřidlem

Použijeme-li ručkové měřidlo o citlivosti  $100 \mu\text{A}$  a odpor asi  $840 \Omega$ , je třeba, aby změna kmitočtu  $55 \text{ Hz} - 45 \text{ Hz} = 10 \text{ Hz}$  způsobila změnu proudu o  $100 \mu\text{A}$ . Dále je však třeba potlačit (kompenzovat) základní proud příslušný kmitočtu  $45 \text{ Hz}$ . Jen tak dosáhneme toho, aby původní nule stupnice odpovídal kmitočet  $45 \text{ Hz}$ , 50. dílku kmitočet  $50$  a konečně plné výchylce kmitočet  $55 \text{ Hz}$ .

K zavedení kompenzačního proudu slouží obvod  $R_2, D_2$  (obr. 91).

K uvádění do chodu se nejlépe hodí nf generátor s výkonovým zesilovačem, schopným dodat alespoň  $200 \text{ V}$  do zátěže asi  $6 \text{ k}\Omega$ . Při kmitočtu  $45 \text{ Hz}$  nastavíme trimrem  $R_2$  nulovou výchylku, při  $55 \text{ Hz}$  trimrem  $R_1$  plnou výchylku.

Neškodí osvěžit si školní znalosti o jednom z můsteků, jehož vyrovnání závisí na kmitočtu (obr. 92a). Mezi svorky  $1, 1'$  přivádíme signál o neznámém kmitočtu, mezi  $2, 2'$  je připojen nulový indikátor (sluchátka, milivoltmetr). Obecně bude můstek vyrovnán, jestliže

$$\frac{Z_2}{Z_1} = \frac{Z_3}{Z_4} \quad (42).$$

V našem případě

$$Z_1 = R_1; Z_2 = R_2; Z_3 = R_3 + \frac{1}{j\omega C_3};$$

$$\frac{1}{Z_4} = \frac{1}{R_4} + j\omega C_4 \quad (43),$$

takže po dosazení a oddělení reálné a imaginární složky

$$\frac{R_2}{R_1} = \frac{R_3}{R_4} + \frac{C_3}{C_4}$$

$$f_0^2 = \frac{1}{4\pi^2} \frac{1}{C_3 C_4 R_3 R_4} =$$

$$= \frac{1}{4\pi^2} \frac{G_3 G_4}{C_3 C_4} \quad (44).$$

Obvykle se volí  $R_3 = R_4; C_3 = C_4$  a proto  $R_2 = 2R_1$ . Dále lze vztah (44) upravit

$$f_0 = \frac{G_3}{2\pi C_3} = \frac{G_4}{2\pi C_4} \quad (45),$$

takže kmitočet, při němž je můstek vyrovnán, je přímo úměrný vodivosti  $G_3$  a  $G_4$ . Stačí tedy rozdělit podle obr. 92b dolní odporové členy do sprážených dvojic přepínačů s odpory, jejichž stupnice jsou přímo cejkovány v Hz, desítkách Hz, stovkách Hz atd. (obr. 93). Aby se odstranil vliv nesymetrických vstupních a výstupních obvodů vnějších přístrojů

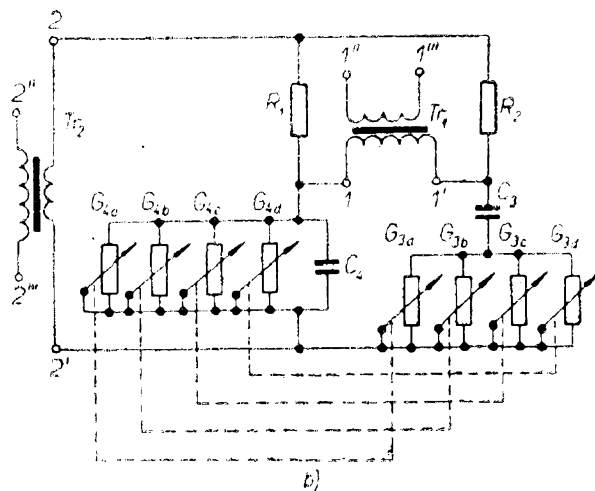
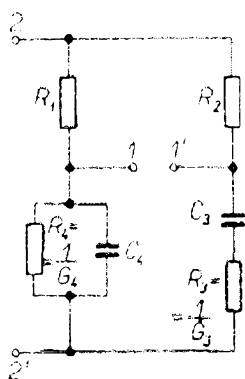

Obr. 92. Můstek na měření kmitočtů

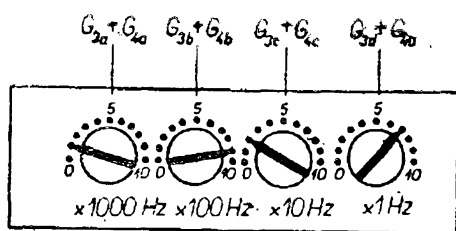

Obr. 93. Uspořádání stupnic můstku na měření kmitočtů

jsou svorky 1, 1' a 2, 2' opatřeny nf transformátory.

Popsaný můstek se používá k měření kmitočtů asi od 10 Hz do 100 kHz. Přesnost profesionálních výrobků je obdivuhodná, chyba nepřesáhne  $\pm 0,01\%$  nebo  $\pm 1$  Hz. Měřený kmitočet se zjistí součtem údajů všech ukazatelů, na obr. 93 tedy  $(1 \times 1000) + (9 \times 100) + (2 \times 10) + (7 \times 1) = 1927$  Hz.

K měření kmitočtů od sta kHz do desítek MHz se nejlépe hodí tzv. sací měřiče. Lze je použít také k měření kmitočtů laděných obvodů. Takové měřiče pro zmíněná pásma byly v RK a AR několikrát popsány [1], [2], bylo by proto zbytečné podobný popis znovu opakovat. Všimněme si však zapojení vhodného pro vyšší kmitočty.

Pro vyšší oblast kmitočtů (2 až 200 MHz) se hodí zapojení podle obr. 94, kde tranzistor  $T_1$  pracuje v zapojení se společnouází a kapacitní vazbou mezi kolektorem a emitorem. Není vyloučeno, že podle vlastností použitého tranzistoru bude třeba individuálně upravit kapacitu vazebního kondenzátoru  $C_1$ . Hlavní vý-

Tab. 8.

	Rozsah kmitočtů [MHz]	Vlastnosti cívky L		
		počet závitů	Ø drátu [mm]	Ø cívky [mm]
1	2 až 3,7	120	0,1	19
2	3,2 až 6,8	40	0,2	19
3	6,5 až 13,8	14	0,2	19
4	13,5 až 28	5	0,2	19
5	26 až 40	2	0,2	19
6	38 až 65	2	2	10
7	60 až 120	1	2	10
8	110 až 200	*)	2	*)

\*) Smyčka o délce 60 mm

hodou zapojení je vinutí výměnných cívek L bez odboček nebo sekundárních vazebních vinutí. Potřebné údaje jsou v tab. 8.

Pracovní bod kmitajícího tranzistoru  $T_1$  je nastaven stabilizačním obvodem s odpory  $R_1$  až  $R_3$ . Na nejvyšších pásmech ( $> 38$  MHz) je třeba posunout pracovní bod do oblasti větších proudů. Slouží k tomu odpor  $R_3'$ , připínaný spínačem  $S_2$ . Je ovšem možné použít pro cívku i třípólový konektor, který má na vyšších pásmech mezi vývody 2, 3 zapojen odpor optimální hodnoty.

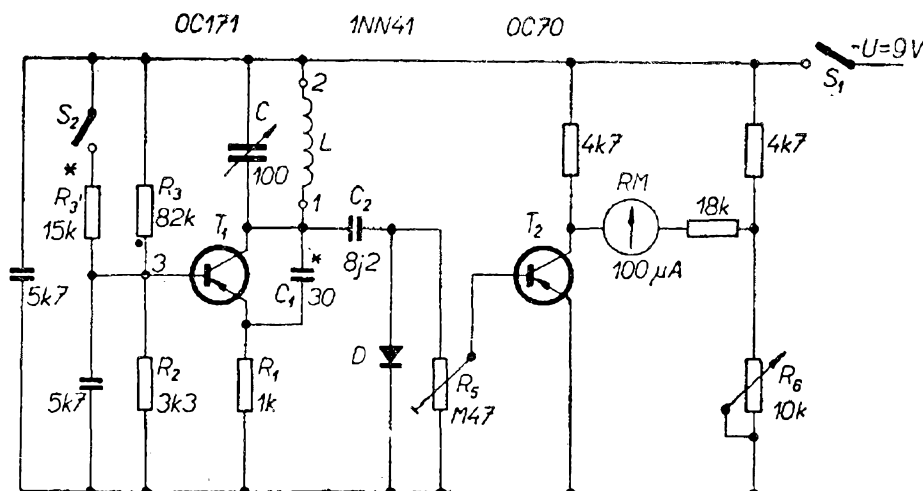

Obr. 94. Sací měřič kmitočtu



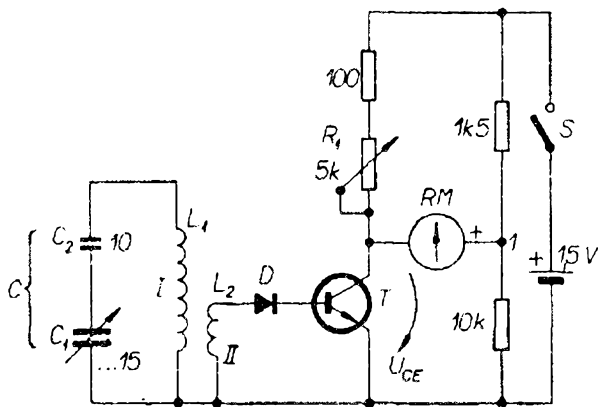

Obr. 95. Absorpční měřič kmitočtu

Aby následující indikační obvod nezatěžoval a neovlivňoval oscilační obvod, je vázán malým kondenzátorem  $C_2$ . Detekční dioda svede k zemi kladné půlvlny a záporné předpětí zvětšuje kolektorový proud tranzistoru  $T_2$ . Ručkové měřidlo  $RM$  je zapojeno v můstku, který dovoluje kompenzovat základní (zbytkový) proud  $T_2$  odporem  $R_6$ .

Je samozřejmé, že v tak širokém pásmu kmitočtů se značně mění rezonanční odpor laděného obvodu a tím i výstupní amplituda kmitu a výchylka ručky měřidla. Sací jev je však vždy bezpečně patrný.

Při uvádění do chodu nastavíme  $R_5$  asi do poloviny odporové dráhy. Po zasunutí některé cívky (včetně odporu  $R_3'$ ) nastavíme odporem  $R_6$  poloviční výchylku ručky měřidla. Rezonance zkoušeného obvodu se projeví zmenšením výchylky.

Přesnost měření kmitočtů sacími měřiči není valná. Je to způsobeno změnami vnitřních parametrů tranzistoru, které se uplatní tím spíše, že tranzistor pracuje na většině rozsahů s velkou rezervou kladné vazby. Přesnější výsledky dává absorpční měřič kmitočtu podle obr. 95. Rezonanční obvod  $C, L_1$  je volně vázán vinutím  $L_2$  na detekční diodu  $D$  a bázi tranzistoru  $T$ . Použitý typ diody ani tranzistoru není kritický. Ručkové měřidlo  $RM$  (s rozsahem 300 až 500  $\mu A$ ) je v můstkovém zapojení a vyrovnáváme je na nulovou výchylku před zahájením měření odporem  $R_1$ . Usměrněný signál zvětší kolektorový proud, napětí  $U_{CE}$  klesne a od kladnějšího bodu 1 děliče protéká měřidlem proud.

Vstupní laděný obvod může být upraven pro více kmitočtových pásem (výměnné cívky a ladicí kondenzátor s maximálním poměrem konečné a počáteční kapacity). V zakresleném uspořádání je určen ke kontrole kmitočtu v jediném pásmu kolem 27,12 MHz pro řízení modelů. Aby kmitočty byly rozestřeny po celé stupnici ladicího kondenzátoru  $C_1$ , je v sérii s ním zařazen menší kondenzátor  $C_2$ . Cívka je vinuta na kostře o  $\varnothing$  7 mm, vinutí  $I$  má 15 závitů (5,2  $\mu H$ ) a vinutí  $II$  9 závitů (obě drátem o  $\varnothing$  0,35 mm CuP).

Konstrukční uspořádání bude stejné jako u sacích měřičů.

## Stabilizované zdroje

Jednou z hlavních příčin změn parametrů sdělovacích zařízení a měřicích přístrojů je kolísání napájecího napětí. Není výjimkou, že v některých oblastech je třeba počítat se změnou síťového napětí od 180 do 240 V (tj.  $-20$  až  $+10$  %). Při bateriovém napájení se zase snažíme co nejlépe využít kapacity baterií, takže přijímač se musí spokojit nejen s původními 9 V, ale také třeba s 6 V.

Konstruktor elektronických zařízení čelí těmto vlivům důkladnou stabilizací pracovních bodů a hlavně zavedením záporné zpětné vazby. Někdy to však není možné, např. u vf zesilovačů a spínacích obvodů. Tam se pak uplatní stabilizace napájecího napětí. Při konstrukci takových napáječů je však třeba mít součástku, která je zdrojem tzv. srovnávacího nebo referenčního napětí. S tímto napětím se pak srovnává kolísající hlavní napájecí napětí a dalším elektronickým obvodem se upravuje na stálou hodnotu. U elektronických napáječů byla takovou referenční součástkou stabilizační doutnavka pro napětí od několika desítek do stovek voltů. U tranzistorových obvodů nebyl ještě do nedávné doby takový prvek k dispozici. Proto stabilizované zdroje používaly mnohdy galvanické články a dokonce i referenční Westonovy články, které při malém vybijecím proudu držely jmenovité napětí

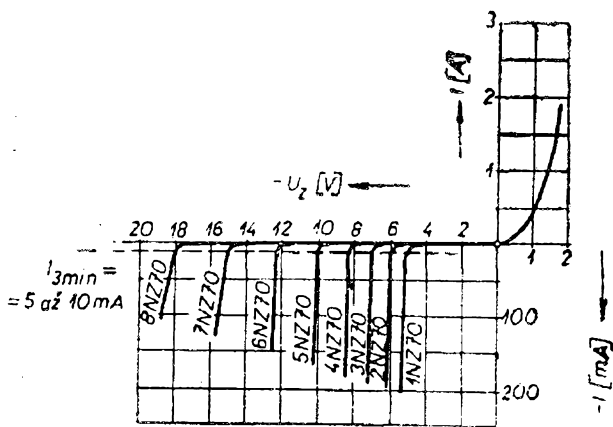

Obr. 96. Stejnoseměrné charakteristiky Zenerových diod

i po dobu několika měsíců. Teprve před několika lety se objevila tzv. Zenerova dioda. Je to dioda, která má v závěrném směru ostře vyjádřený ohyb stejnosměrné charakteristiky (obr. 96). Podle použité technologie mají jednotlivé typy závěrné napětí od několika voltů do několika desítek voltů. Nejjednodušší uspořádání stabilizačního obvodu se Zenerovou diodou je na obr. 97. Usměrněné a vyfiltrované napětí  $U_1$  kolísá tak, jak kolísá napětí sítě nebo baterie. Odporem  $R_1$  protéká jednak proud  $I_2$ , který spotřebuje zatěžovací obvod  $R_2$ , jednak proud  $I_3$ , který udržuje pracovní bod Zenerovy diody bezpečně za ohybem závěrné charakteristiky. Podmínkou správné funkce je, aby při minimálním vstupním napětí  $U_{1 \min}$  a maximálním proudu do zátěže  $I_{2 \max}$  neklesl proud Zenerovou diodou pod potřebnou mez  $I_{3 \min}$ , takže

$$R_1 < R_{1 \max} = \frac{U_{1 \min} - U_Z}{I_{3 \min} + I_{2 \max}} \quad (46).$$

Naopak při maximálním vstupním napětí  $U_{1 \max}$  a minimálním odběru  $I_{2 \min}$  nesmí přestoupit proud diodou mez doporučenou výrobcem  $I_{3 \max}$  nebo přípustnou ztrátu na diodě  $P_{D \max}$ . Proto volíme

$$R_1 > R_{1 \min} = \frac{U_{1 \max} - U_Z}{I_{3 \max} + I_{2 \min}}$$

nebo 
$$\frac{U_Z (U_{1 \max} - U_Z)}{P_{D \max} + U_Z I_{2 \min}} \quad (47).$$

Činitel stabilizace jako podíl poměrného přírůstku vstupního a výstupního napětí

$$p = \frac{\frac{\Delta U_1}{U_1}}{\frac{\Delta U_2}{U_2}} = \frac{R_1 + r_d}{r_d} \frac{U_Z}{U_1} \quad (48)$$

má být co největší. Běžně lze dosáhnout hodnot kolem 10, tj. výstupní poměrná (procentní) změna je desetkrát menší než vstupní.

Stabilizační obvod podle obr. 97 se používá jen zřídka, pro nejjednodušší a nejméně náročné případy. Vzpomeňme na naše předcházející popisy, v nichž byla většina měřicích přístrojů napájena ze dvou plochých baterií. Jejich napětí však během doby z jmenovitého  $U = 9$  V postupně klesá. Pokud by však někdo chtěl ještě zlepšit vlastnosti těchto přístrojů, použije k napájení tři ploché baterie a Zenerovou diodou napětí stabilizuje na stálou velikost.

Vyjděme například z těchto hodnot: Zenerova dioda TESLA, typ 4NZ70;  $U_Z = 8,19$  V;  $I_{3 \min} = 10$  mA;  $I_{3 \max} = 100$  mA;  $P_{D \max} = 1,25$  W;  $U_{1 \max} = 14$  V;  $U_{1 \min} = 10$  V;  $I_{2 \max} = 20$  mA;  $I_{2 \min} = 10$  mA (podle druhu napájeného měřicího přístroje).

Dosažením do vztahu (46) vypočteme

$$R_{1 \max} = \frac{10 - 8,19}{(10 + 20) 10^{-3}} \doteq 60,3 \Omega$$

$$R_{1 \min} = \frac{14 - 8,19}{(100 + 10) 10^{-3}} \doteq 52,9 \Omega$$

(podle max. proudu)

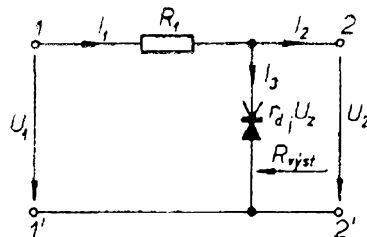

Obr. 97. Stabilizační obvod se Zenerovou diodou

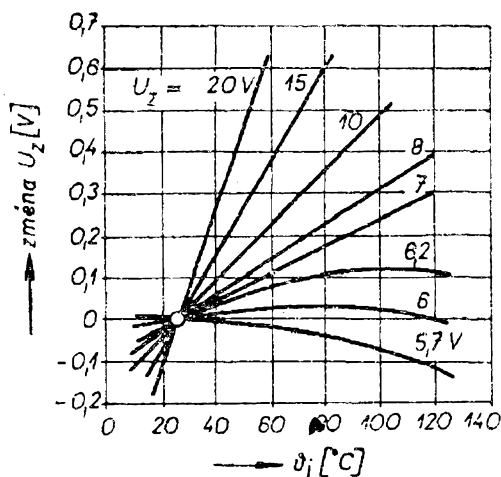

Obr. 98. Teplotní závislost Zenerova napětí

$$R_1 \text{ min} = \frac{8,19 (14 - 8,19)}{1,25 + 8,19 \cdot 10^{-2}} \approx 35,7 \Omega$$

(podle max. ztráty).

Z řady E12 tedy zvolíme  $R_1 = 56 \Omega$ . Za předpokladu, že ze stejnosměrných charakteristik přečteme  $r_d \approx 2 \Omega$ , je činitel stabilizace  $p \approx 20$ .

Jak ukazuje obr. 98, závisí Zenerovo napětí i na teplotě. Nejmenší závislost vykazují typy s  $U_Z$  od 5 do 6 V. Proto – umožňují-li to naše finanční prostředky – používáme místo jedné diody s větším  $U_Z$  několik diod s  $U_Z \approx 5 \text{ V}$  v sérii.

Se dvěma Zenerovými diodami typu 1N270 lze sestavit jednoduchý zdroj s nejčastěji používanými napájecími napětími (obr. 99). Síťový transformátor je navinut na jádru M17, jehož křemíkové plechy jsou skládány střídavě. Vinutí I má 2800 záv. drátu o  $\varnothing 0,16 \text{ mm}$  CuP, vinutí II má 320 záv. drátu o  $\varnothing 0,40 \text{ mm}$  CuP. Mezi obě vinutí vložíme proklad – dvakrát olejové plátno – a dbáme, aby vodič sekundárního vinutí se neprořízl po okraji (u čela) do primárního vinutí. V Graetzově můstku jsou zapojeny diody typu 11- až 16NP70 nebo podobné. Filtraci obstarává člen RC složený z odporů  $R_1, R_2$  a kondenzátorů  $C_1, C_2$ . Obě Zenerovy diody jsou zapojeny v sérii. Paralelně k nim jsou zapojeny odpory napětového děliče  $R_3$  až  $R_6$ , z něhož odebíráme napětí 3, 6, 9 a 12 V při zatěžovacím proudu do 50 mA. Efektivní hodnota zvlhnutí nepřesáhne asi 0,5 mV na

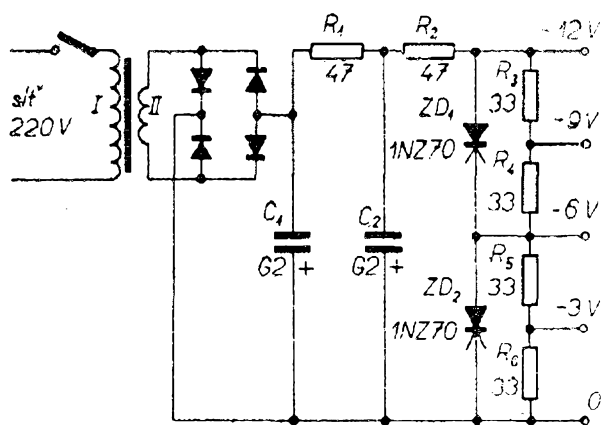

Obr. 99. Jednoduchý zdroj pevných napětí

1 V, na dvanáctivoltovém vývodu tedy asi 6 mV. Chceme-li vyhovět zdroji měřičem proudu, zapojíme jej do společného vývodu do bodu 0. Všechny odpory jsou dimenzovány pro výkon 2 W.

Přípustné proudy a ztráty dnes vyráběných Zenerových diod brání jejich použití pro zatěžovací proudy od desetin ampér výše. Pro tyto účely se používají tranzistorové stabilizátory, řízené Zenerovou diodou. Principiální uspořádání je na obr. 100. Výkonový tranzistor je zapojen mezi nestabilizované vstupní napětí  $U_1$  a výstup se stabilizovaným napětím  $U_2$ . Zátěž nebo spotřebič je zapojen v emitorovém obvodu. Tranzistor tedy pracuje jako emitorový sledovač: na emitoru se neustále udržuje napětí báze, stabilizované Zenerovou diodou. Kolísání napětí  $U_1$  vyvolané změnou sítě nebo zátěže se vyrovnává změnou kolektorového napětí  $U_{CE}$ . Takto můžeme za-

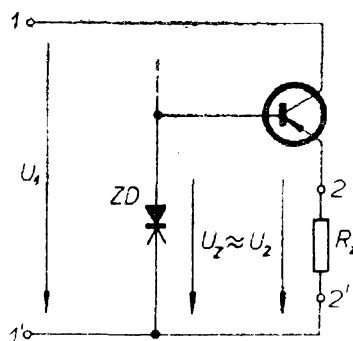

Obr. 100. Princip stabilizačního účinku tranzistoru

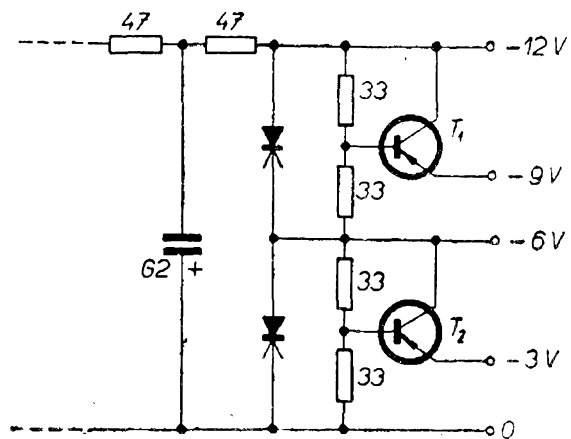

Obr. 101. Zdroj pevných napětí s jednoduchým tranzistorovým stabilizátorem

pojení z obr. 99 upravit podle obr. 101. Praxe ukazuje, že pro domácí pokusy není ani tak naléhavý požadavek stabilizace napájecího napětí jako spíše možnost plynulé regulace. Popišme si proto jednoduchý, ale užitečný zdroj, jehož schéma je na obr. 102.

Síťový transformátor má tato vinutí:

- I – 3200 z drátu o  $\varnothing$  0,14 mm CuP,
- II – 225 z drátu o  $\varnothing$  0,45 mm CuP,
- III – 370 z drátu o  $\varnothing$  0,20 mm CuP.

Křemíkové plechy jádra M20 jsou skládány střídavě. Mezi vinutí I a II vložíme důkladný proklad, např. dvakrát olejové plátno. Stejně jako v předcházejícím případě není výběr diod  $D_1$  až  $D_5$  kritický. Stačí, aby jejich maximální

přípustný proud byl asi 0,5 A a závěrné napětí větší než asi 30 V. Sériový člen  $R_1$ ,  $C_1$  slouží k potlačení nežádoucích zákmitových jevů tepajícího proudu. Funkci odporu  $R_2$  si vysvětlíme později. Usměrněné, nestabilizované napětí filtrují kondenzátory  $C_2$  a  $C_3$ .

Vinutí III spolu s diodou  $D_5$  a následujícím filtračním řetězcem slouží k vytvoření referenčního napětí na Zenerově diodě ZD. Potenciometrem  $R_3$  se plynule nastavuje potřebné napětí k řízení regulačního výkonového tranzistoru  $T_3$  (2 až 7NU73, P202 apod.). Na rozdíl od předcházejícího zapojení se však k řízení regulačního tranzistoru používá dvoustupňový stejnosměrný zesilovač, osazený tranzistory  $T_1$  a  $T_2$  (0C70, 0C71, 0C72, P14 apod.). Zvětšuje odchylky výstupního napětí od napětí referenčního a tím zlepšuje činitel stabilizace. Kromě toho zmenšuje odběr proudu z běžce potenciometru  $R_3$ , což má příznivý vliv na stálost referenčního napětí.

Odpor  $R_4$  slouží jako tzv. předzátěž a brání nadměrnému vzrůstu napětí na tranzistoru i při odpojení vnější zátěže. Paralelně k výstupu je zapojeno ručkové měřidlo DHR3 s rozsahem do 20 V. Elektrolytický kondenzátor  $C_4$  napomáhá filtraci, především však zmenšuje výstupní odpor zdroje pro střídavé proudy. Správnou funkci usměrňovacího obvodu signalizuje zelená žárovka  $Z_1$ .

Ani při opatrné manipulaci nelze zabránit tomu, abychom občas zdroj ne-

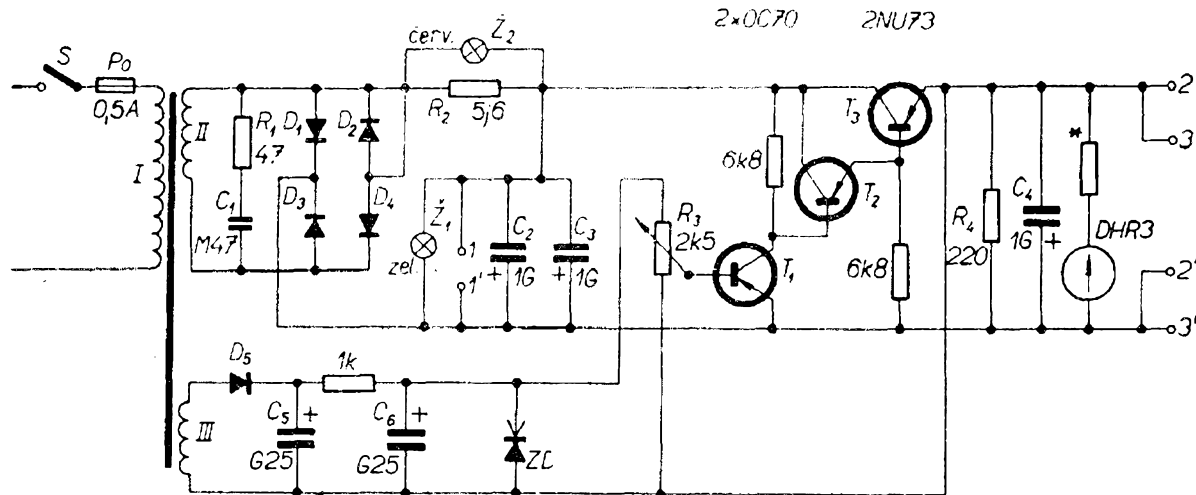

Obr. 102. Zapojení stabilizovaného zdroje

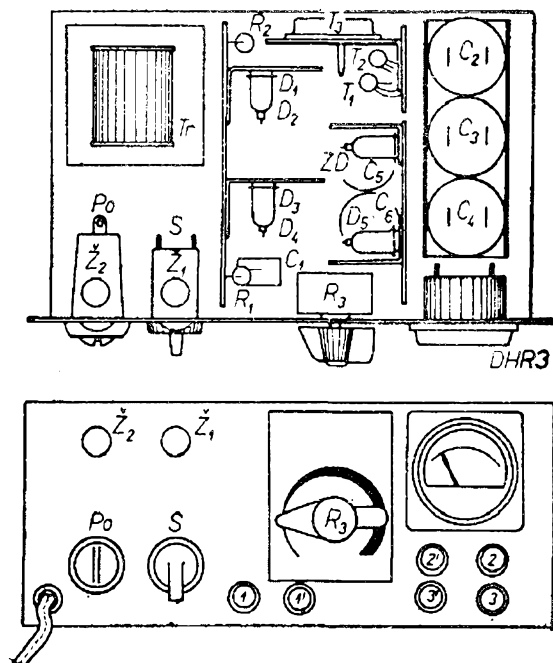

Obr. 103. Rozložení součástek, dílů a ovládacích prvků stabilizovaného zdroje

přetížili. Stane se tak „škrtnutím“ dvou vodičů o sebe, při proražení elektrolytického kondenzátoru nebo přechodu tranzistoru. První obětí bývá regulační tranzistor a někdy i usměrňovací diody. Proto se stabilizované zdroje vybavují tzv. elektronickou pojistkou. Je to obvod, který při zvětšení odběru nad určenou mez zahradí výkonový tranzistor. V tomto stavu zdroj setrvává, dokud přetížení nepomine, nebo dokud není tlačítkem

veden do původního stavu. Podmínkou ovšem je, aby ochranný obvod pracoval rychleji, než může dojít k poškození regulačního tranzistoru. Elektronická pojistka předpokládá jisté zkušenosti při uvádění do chodu. Kromě toho si vyžádá další dva až tři tranzistory. Stejnou službu však vykoná odpor  $R_2$ , který omezí zkratový proud asi na 1,5 až 2,5 A. Přitom zhasne zelená žárovka  $Z_1$  a rozsvítí se červená  $Z_2$ . Toto uspořádání sice poněkud zhoršuje stabilizační účinek, je však jednoduché a hlavně spolehlivé.

Rozložení součástek, dílů a ovládacích prvků je zřejmé z obr. 103.

V levé části kostry je umístěna síťová část se spínačem  $S$ , pojistkou, síťovou šňůrou a transformátorem. Následuje deska ( $80 \times 120$  mm) s usměrňovacími diodami, zhášecím obvodem  $R_1$ ,  $C_1$  a ochranným odporem  $R_2$ . Rovnoběžně s ní je vložena deska se zdrojem referenčního napětí (rozměry desky  $80 \times 80$  mm). V jejím prodloužení je deska regulačního tranzistoru (rozměry  $40 \times 80$  mm). Všechny polovodičové prvky (s výjimkou  $T_1$  a  $T_2$ ) jsou opatřeny chladicími deskami. Při pravém okraji jsou umístěny elektrolytické kondenzátory  $C_2$  až  $C_4$ . Nevýhodou běžně dostupných elektrolytických kondenzátorů TC 936 je pouzdro bez příchytěk. Lze je připevnit opásáním ke kostře (v našem případě drží v nízkém žlábků z ocelového plechu).

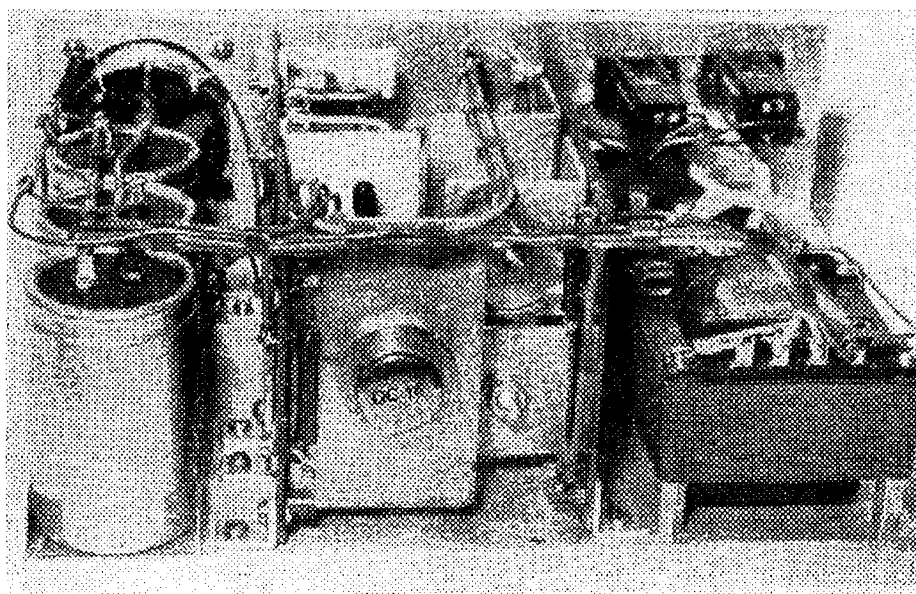

Obr. 104. Stabilizovaný zdroj bez krytu

Skutečný vzhled napájecího zdroje vidíme na obr. 104.

## Měření impedancí

Užitečný, v amatérské praxi však zatím nepříliš známý je měřič komplexních impedancí  $Z e^{j\varphi}$ . Protože měří jak absolutní hodnotu  $|Z|$ , tak i fázi  $\varphi$ , říká se mu někdy „zet-fí-metr“.

Dovoluje měřit impedanci transformátorů, reproduktorů, sluchátek, korektorů apod. v pásmu nf kmitočtů. Přinese někdy překvapení ve složitém průběhu skutečné impedance tam, kde se tradičně udává „zatěžovací odpor 600  $\Omega$ “.

Základní zapojení je na obr. 105. Ke svorkám 1, 1' je připojen tónový generátor; indikátor, tranzistorový milivoltmetr  $V$  je připojen ke svorkám 2, 2' a konečně ke svorkám  $x$ ,  $x'$  neznámá impedance  $Z_x$ .

Podle obr. 105a se měří absolutní hodnota impedance  $|Z|$ . Neznámá impedance je připojena do série s cejchovaným proměnným odporem  $R$ . Tlačítkem  $Tl$  se voltmetr střídavě přepíná z odporu  $R$  na impedanci  $Z$ . Jak ukazuje připojený diagram, v okamžiku rovnosti  $|Z| = R$  ukáže ručka voltmetru při přepnutí tlačítka  $Tl$  stále stejnou výchylku. Stupnice odporu  $R$  přímo udává velikost neznámé impedance  $|Z|$ .

Po tomto vyrovnání můstku a beze

změny zjištěné polohy odporu  $R$  se v zapojení podle obr. 105b měří fáze  $\varphi$  neznámé impedance. V okamžiku stejné výchylky ručky voltmetru při přepínání  $Tl$  platí že

$$\cos \varphi = \frac{R_1 - R_2}{R_2}$$

Složíme-li odpor  $R_1$  z proměnného odporu  $R_1'$  a pevného  $R_1'' = R_2$ , pak např. pro  $R_2 = 500 \Omega$  může být stupnice  $R_1$  přímo cejchována v hodnotách

$$\cos \varphi = \frac{R_1}{1000}$$

Tak např.  $R_1' = 707 \Omega$  odpovídá  $\cos \varphi = 0,707$  a tedy úhlu  $45^\circ$ .

Oběma předcházejícími postupy jsme zjistili  $|Z|$  a  $\varphi$  neznámé impedance. Nevíme však, je-li úhel  $\varphi$  kladný (impedance  $Z$  má indukční složku) nebo záporný (kapacitní). Ke zjištění slouží zapojení s pomocným kondenzátorem  $C_1$  na obr. 105c.

Zmenší-li se výchylka ručky voltmetru v horní poloze tlačítka  $Tl$ , je úhel  $\varphi$  kladný a naopak. Velikost kondenzátoru  $C_1$  není kritická. Aby však byla změna výchylky zřetelná i na různých kmitočtech, doporučuji opatřit měřič několika přepínatelnými kondenzátory.

Na obr. 106 je úplné zapojení měřiče, sdružující všechny tři funkce. K přepínání funkcí slouží třípolohový čtyřpólový přepínač, jehož kontakty jsou v obrázku označeny čísly 1 až 10. Postup při je-

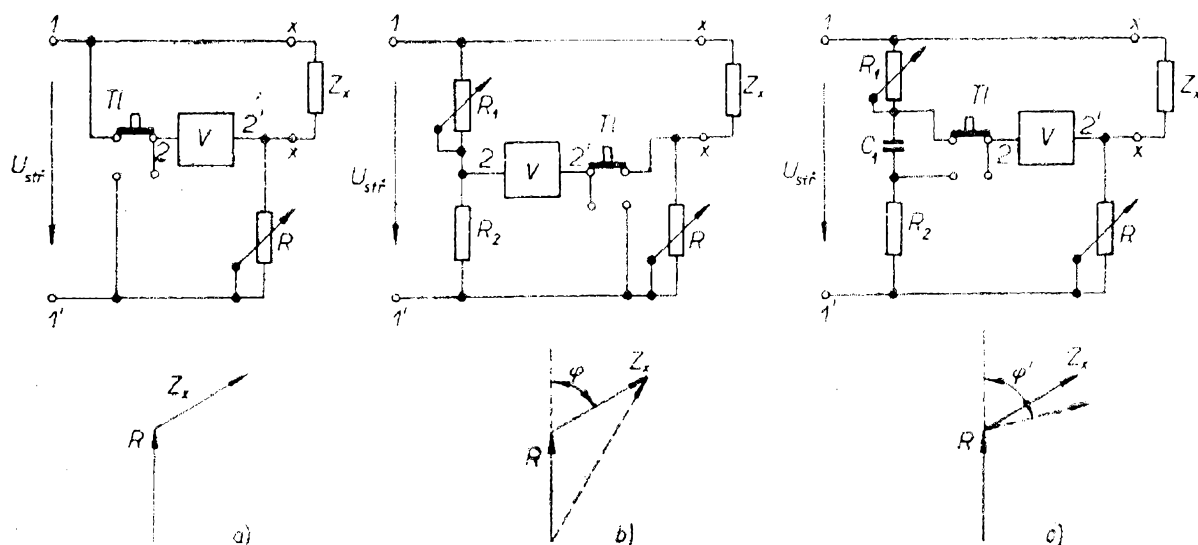

Obr. 105. Základní zapojení měřiče impedancí

Obr. 106. Skutečné zapojení měřiče impedancí

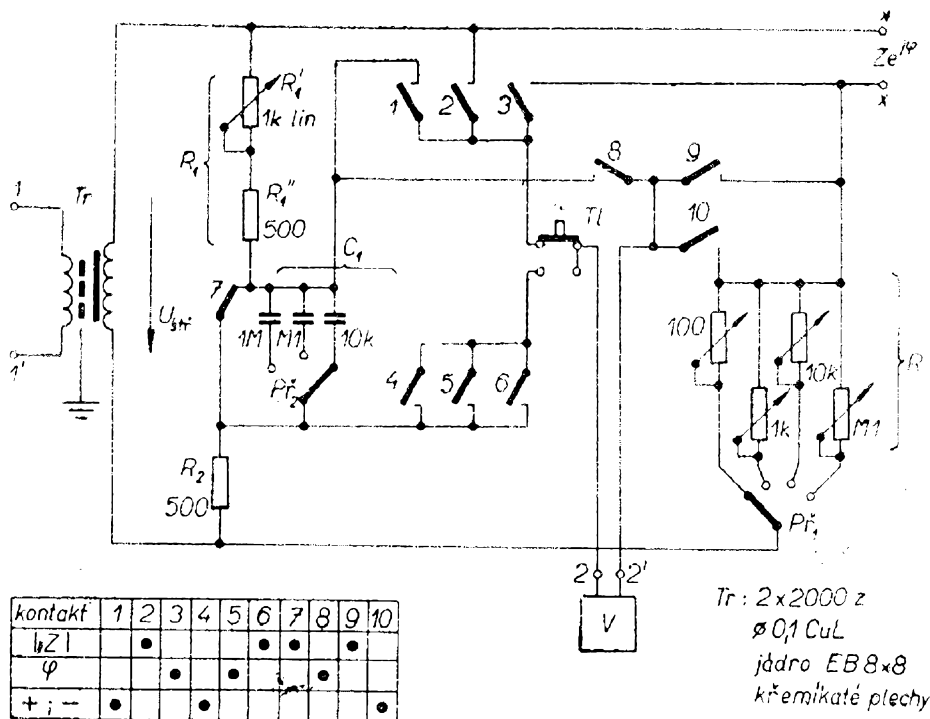

jich spojování ukazuje tabulka v dolní části obrázku. Tak např. při měření absolutní hodnoty  $|Z|$  jsou sepnuty kontakty 2, 6, 7 a 9. Přepínač  $Př_1$  slouží k přepínání cejchovaných vyrovnávacích odporů  $R$ ; přepínačem  $Př_2$  se zkusmo vyhledá kapacita  $C_1$ , která při daném kmitočtu dává dostatečnou odchylku při zjišťování znaménka úhlu  $\varphi$ . Přepínací tlačítko  $Tl$  se postupně používá při všech měřicích úkonech.

Tento užitečný měřič bývá i v profesionální praxi konstruován jako pomocný přípravek, k němuž se zvnějšku připojí tónový generátor ke svorkám 1, 1' a (tranzistorový) milivoltmetr ke svorkám 2, 2'. Také soupravu proměnných odporů  $R$  lze nahradit vnější dekádou.

#### Literatura a prameny

[1] Soubor popisů měřicích přístrojů „Laboratoř mladého radioamatéra“, Amatérské radio, roč. 1967: RLC můstek – č. 2; zdroj ss napětí – č. 4; nf generátor – č. 5; měřič rezonance – č. 6; přepínač odporů – č. 7; sledovač signálu – č. 9; vf generátor – č. 10.

[2] Přibil, J.: Měřicí přístroje pro praxi. Radiový konstruktér 3/65.

[3] Hyan, J. T.: Nf generátor. Radiový konstruktér 5/67.

[4] Gärtner, R.: Ein stabiler Breitbandverstärker, Radio u. Fernsehen 6/65, str. 172 až 174.

[5] Jakubaschk, H.: Transistorisierter Sinus- und Rechteckgenerator. Radio u. Fernsehen 20/66, str. 629 až 631.

[6] Borkmann, I.: Sinusgenerator für eine Frequenz. Radio u. Fernsehen 16/65, str. 506 až 507.

[7] Schütze, W.: Ein klirrarmer RC Generator mit Transistoren. Radio u. Fernsehen 19/65, str. 602 až 604.

[8] Schütze, W.: RC Generator zvukových častot. Radio 1/66, str. 61.

[9] Schreiber, H.: Sinus- und Rechteckgenerator mit vier Transistoren. Funk-Technik 13/63, str. 474 až 476.

[10] Borovkov, E.: Multivibratory na tranzistorach raznoj provodivosti. Radio 1/66, str. 61.

[11] Schreiber, B.: Signalgenerator für Sinus-, Rechteck- und Sägezahnspannungen. Funk-Technik 17/65, str. 695.

[12] Lager, E.: „Transifon“ und „Transidip“. Radio und Fernsehen 12/67, str. 376 až 377.

[13] Albrecht, H.: Zeigerfrequenzmesser zur Überwachung der Netzfrequenz. Radio u. Fernsehen 13/66, str. 397 až 398.

[14] Böhme, G.: Balkengenerator für den Fernsehservice. Radio u. Fernsehen 11/66, str. 331.

[15] *Jakubaschk, H.*: Ein einfaches NF-Impedanzmessgerät für die Werkstatt. Radio u. Fernsehen 3/66, str. 93 až 95.

[16] *Karlíny*: Odnotransistornyj multi-vibrator. Electronics-Elektronika 17/65, str. 32 až 33.

[17] *Moss, M. J.*: Beville, R. E. Zener Power Supply for Transistor Radios. Radio Electronics 5/66, str. 38 a 39.

[18] *Cormick, J. M.*: East Side - West Side, A Stable 400 000  $\Omega$  per Volt DC Meter. Radio Electronics 4/66, str. 44

[19] *Tellefsen, R. N.*: Built the Emitter Dipper. Popular Electronics 12/66, str. 47 až 49.

[20] *Altmann, P.*: Durch Messen zum Wissen. Funk-Technik 14/66, str. 532.

[21] *Phelps, J. H.*: High Input Impedance for Multitester. Radio-Electronics 10/66, str. 54.

[22] *Karpov, V. J.*: Poluprovodnikovyje stabilizatory naprjaženija. Moskva: Gosenergoizdat 1963.

[23] *Horna, O. A.*: Napájecí zdroje s omezením zkratového proudu. Sdělovací technika 7/64, str. 262 až 265.

[24] *Szerzeń, J.*: Generatory tranzystorowe. Warszawa: Wydawnictwa naukowe - techniczne 1966.

[25] *Svobodný, Z.*: Opravy rozhlasových přijímačů. Radiový konstruktér 3/67.

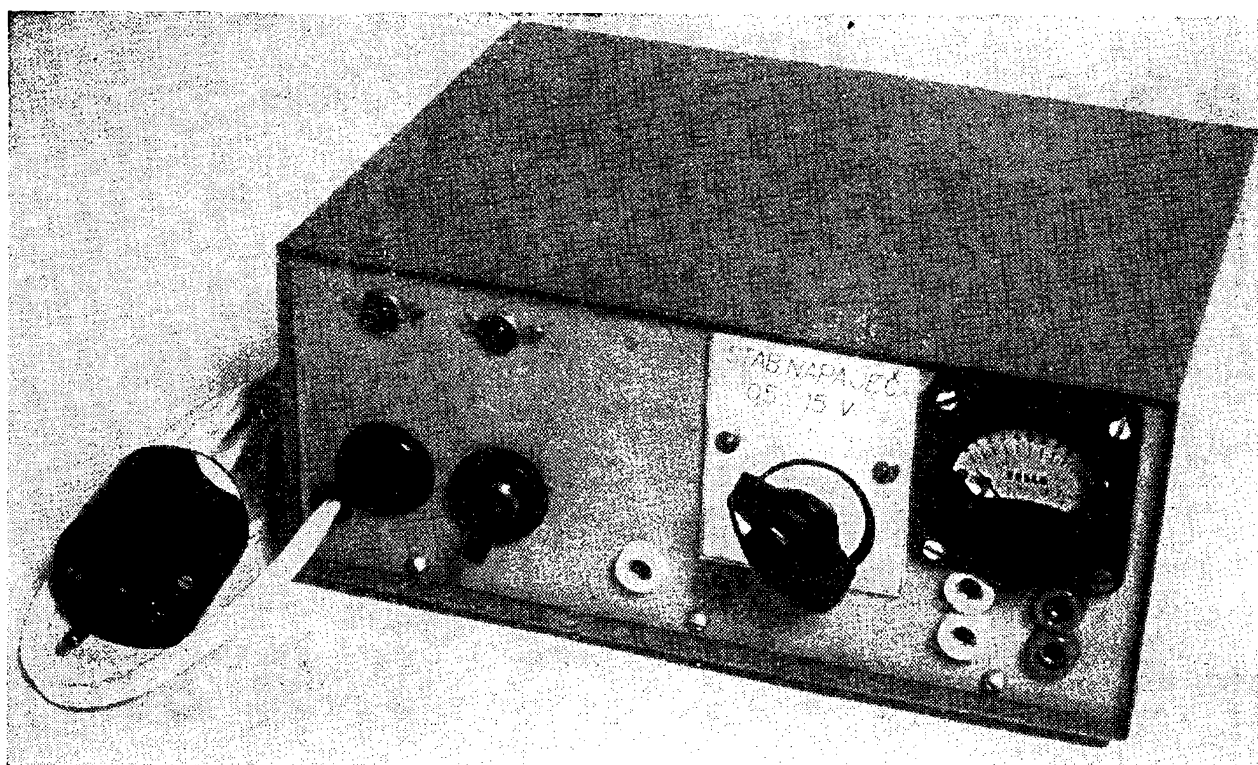

*Stabilizovaný zdroj*

**RADIOVÝ KONSTRUKTÉR** - vydává Vydavatelství časopisů MNO, n. p., Praha 1. Vladislavova 26, telefon 234355-7. ● Šéfredaktor ing. František Smolík, zástupce Lubomír Březina ● Redakce Praha 2, Lublaňská 57, tel. 223630 ● Redakční rada: K. Bartoš, ing. J. Čermák, K. Donát, V. Hes, ing. L. Hloušek, A. Hofhans, Z. Hradiský, ing. J. T. Hyan, K. Krbec, A. Lavante, K. Novák, ing. J. Nováková, ing. O. Petráček, dr. J. Petránek, K. Pytner, M. Sviták, ing. J. Vackář, ing. V. Vildman, J. Žen šek ● Ročně vyjde 6 čísel. Cena výtisku 3,50 Kčs, pololetní předplatné 10,50 Kčs, roční předplatné 21,- Kčs ● Rozšiřuje PNS, v jednotkách ozbrojených sil VČ MNO - administrace, Praha 1, Vladislavova 26. Objednávky přijímá každá pošta i doručovatel ● Objednávky do zahraničí vyřizuje PNS - vývoz tisku, Jindřišská 14, Praha 1 ● Dohledací pošta Praha 07 ● Tiskne Naše vojsko, závod 01, Na Valech 1, Praha - Dejvice ● Za původnost příspěvků ručí autor. Redakce rukopis vrátí, bude-li vyžádán a bude-li připojena frankovaná obálka se zpětnou adresou ● Toto číslo vyšlo 20. dubna 1968

© Vydavatelství časopisů MNO Praha

A-17\*81129



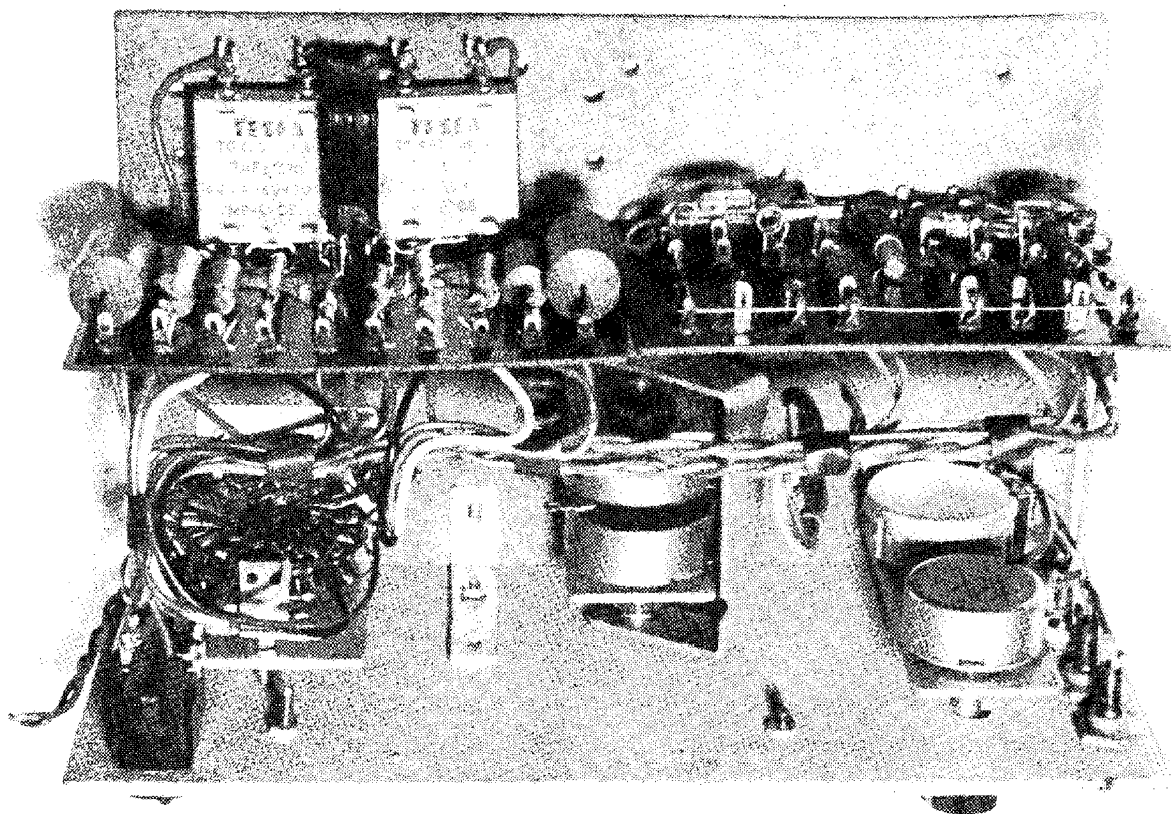

*Vnitřní uspořádání generátoru pulsů*

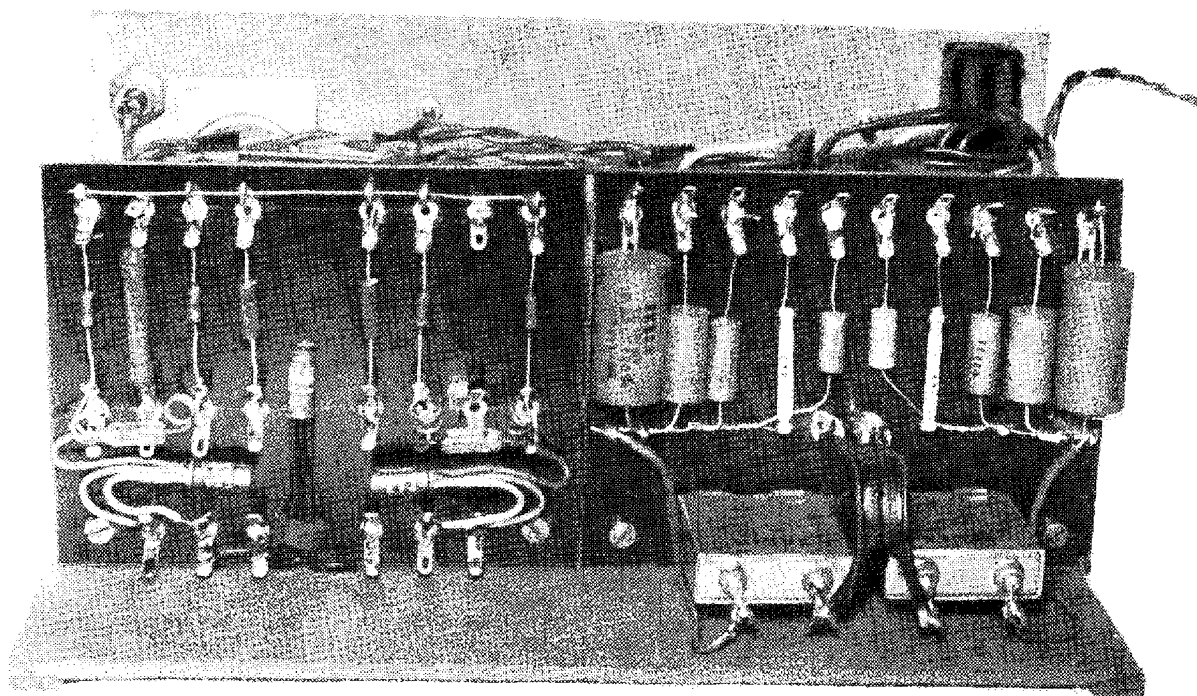

*Desky se součástkami generátoru pulsů*

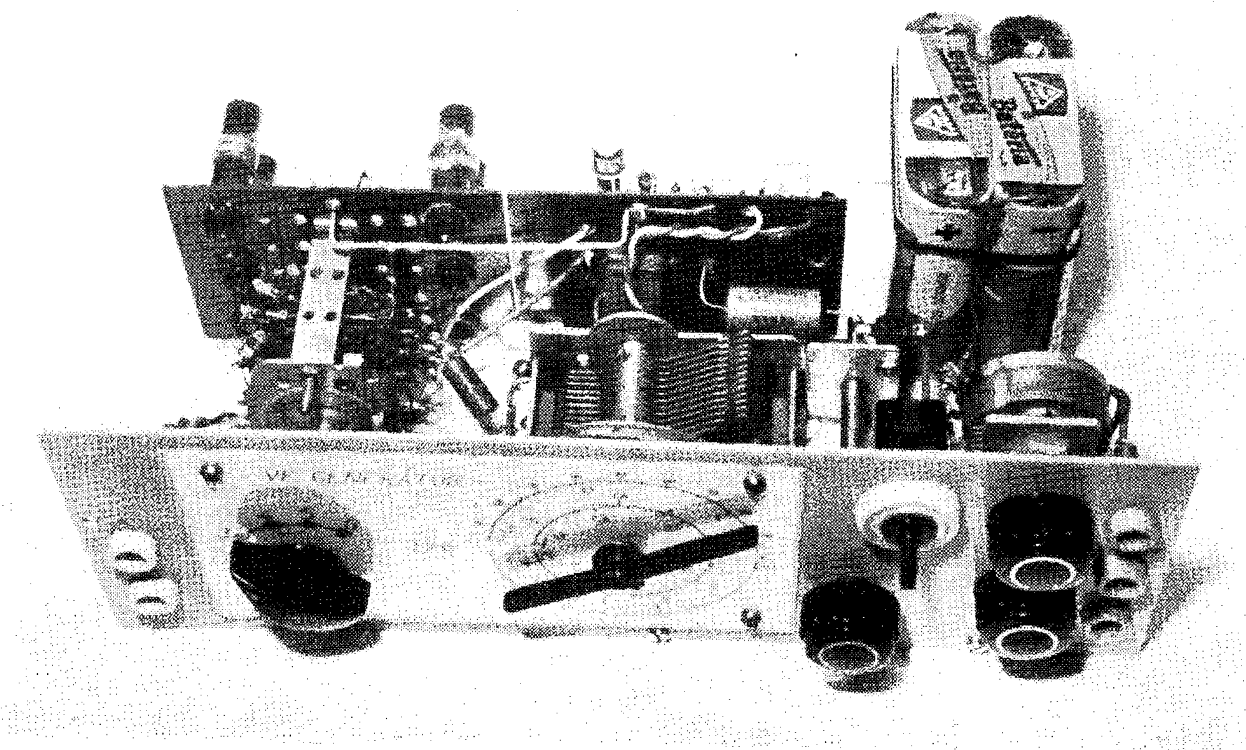

*Pohled na vf generátor*

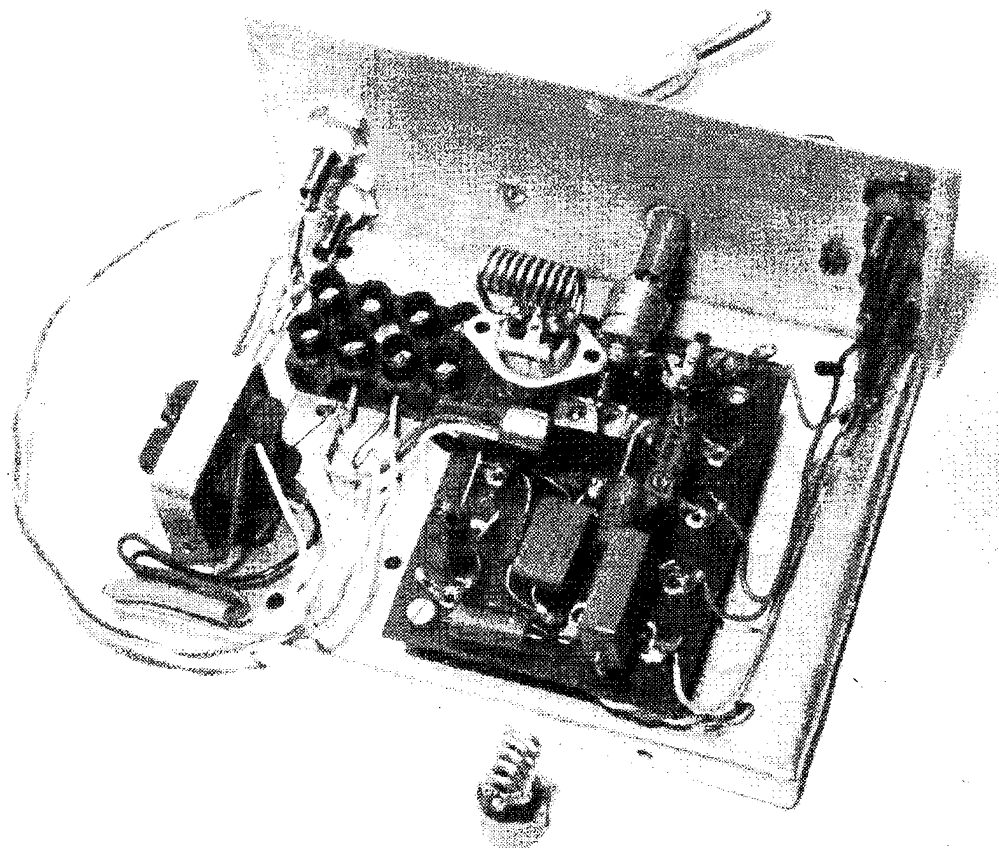

*Pohled na generátor VKV*

# ZÁKAZNÍK = VÁŽENÁ OSOBA

V našich podmínkách to možná zní trochu nadneseně, ale přesto jsme svědky, že tato rovnice začíná pomalu, ale jistě přinášet výsledky nejcennější – spokojenost spotřebitelů. Můžete se s tím setkat v prodejnách TESLA, jejichž síť stále vzrůstá.

Prodavači, většinou vyučení technici, předvádějí odborné výrobky spotřební elektroniky – samozřejmě v provozu. Nespěchají na vás, i když je zřejmé, že třeba nekoupíte. Poradenská služba totiž patří k jejich práci. Proto mají prodejny TESLY dobrý zvuk a jsou vyhledávány.

PRAHA 1, Martinská 3, PRAHA 1, Národní 25 – pasáž METRO, PRAHA 2, Slezská 4, Č. BUDĚJOVICE, Jírovcova 5, PARDUBICE, Jeremenkova 2371, ÚSTÍ n. L., Revoluční 72, OSTRAVA, Gottwaldova 10, BRNO, tř. Vítězství 23, B. BYSTRICA, Malinovského 2, BRATISLAVA, Červenej armády 8 – 10, KOŠICE, Nové Město, Luník 1.

---

**TESLA**

DOBŘÉ VÝROBKY  
DOBŘÉ SLUŽBY

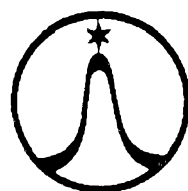

**PLOŠNÉ SPOJE** – urýchlene zhotoví i na dobierku (podľa priloženého negatívu alebo podľa kresby, uverejnené v časopisoch AR, RK, ST, HZ) výrobné družstvo POKROK, Žilina, SNP 13.